

## Tak for din tillid

Med din nye SEAT vil du kunne nyde en bil med moderne teknologi og udstyr af høj kvalitet.

Vi anbefaler, at du læser denne instruktionsbog grundigt, så du bliver fortrolig med din bil og kan anvende alle dens funktioner ved den daglige kørsel.

Informationerne om betjeningen suppleres af anvisninger om bilens funktion og pleje for dermed at garantere dens sikkerhed og gensalgsværdi. Desuden giver vi nyttige praktiske råd og forslag til effektiv og miljøbevidst kørsel i din bil.

Vi ønsker dig god fornøjelse med din nye bil.

SEAT, S.A.

### ADVARSEL

Vær opmærksom på vigtige sikkerhedsanvisninger vedr. **forsædepassagerens frontairbag** >>> Se kapitlet 52, *Montering og brug af børnesæder*.

## Indholdsfortegnelse

<b>Generelt om denne instruktionsbog</b> . . . . .	4
<b>Generelle oversigter over bilen</b> . . . . .	6
Bilen set udefra forfra . . . . .	6
Bilen set udefra bagfra . . . . .	7
Bilen set indefra . . . . .	8
Oversigt (venstrestyret bil) . . . . .	9
Oversigt (højrestyret bil) . . . . .	10
<b>Førerinformationer</b> . . . . .	11
Kontrollamper . . . . .	11
Kombiinstrument . . . . .	12
Betjening af cockpittet . . . . .	30
Betjening og visning i infotainmentsystemet . . . . .	31
<b>Sikkerhed</b> . . . . .	36
Kørselsikkerhed . . . . .	36
Sådan sidder personerne i bilen korrekt . . . . .	37
Sikkerhedsseler . . . . .	39
Airbagsystem . . . . .	45
Sikker transport af børn . . . . .	51
I nødstilfælde . . . . .	60
<b>Åbning og lukning</b> . . . . .	64
Bilnøgler . . . . .	64
Keyless Access-system . . . . .	66
Centrallås . . . . .	68
Tyverialarm . . . . .	72
Døre . . . . .	74
Bagklap . . . . .	75
Kontakter til ruder . . . . .	77
<b>Rat</b> . . . . .	80
Multifunktionsrat . . . . .	80

<b>Sæder og hovedstøtter</b> . . . . .	82	Vognbaneassistent (Lane Assist) . . . . .	148
Forsæder . . . . .	82	Kørselsassistent (Travel Assist) . . . . .	150
Bagsædepladser . . . . .	82	Vognbaneskiftassistent (Side Assist) . . . . .	153
Hovedstøtter . . . . .	83	<b>Parkering og manøvrering</b> . . . . .	156
<b>Lys</b> . . . . .	86	Standsnings af bil . . . . .	156
Bilens lys . . . . .	86	Håndbremse . . . . .	157
Kabinelamper . . . . .	92	Generelle anvisninger vedr. parkeringssystemer . . . . .	157
<b>Godt udsyn</b> . . . . .	93	Parkeringshjælp Plus . . . . .	159
Viskeranlæg til forrude og bagrude . . . . .	93	Parkeringshjælp bagpå . . . . .	162
Bakspejl og sidespejle . . . . .	95	Parkeringsstyreassistent (Park Assist) . . . . .	164
Solskærm . . . . .	97	Bakassistent (Rear View Camera) . . . . .	171
<b>Klimaregulering</b> . . . . .	99	Udkørselsassistent (RCTA) . . . . .	173
Opvarmning, ventilation, køling . . . . .	99	<b>Praktisk udstyr</b> . . . . .	174
<b>Kørsel</b> . . . . .	106	Opbevaring . . . . .	174
Kørselsanvisninger . . . . .	106	Stikdåser . . . . .	176
Start og standsnings af motor . . . . .	110	<b>Dataoverførsel</b> . . . . .	178
Start-stop-system . . . . .	115	SEAT CONNECT . . . . .	178
Manuel gearkasse . . . . .	117	Indstillingen Privatsfære . . . . .	182
Automatisk gearkasse DSG . . . . .	118	Wi-Fi-adgangspunkt . . . . .	183
Kørsel ned ad bakke . . . . .	123	Full Link . . . . .	184
Styretøj . . . . .	124	Trådløs forbindelse og ledningsforbindelser . . . . .	189
Køreprofiler (SEAT Drive Profile) . . . . .	125	<b>Infotainmentsystem</b> . . . . .	190
Bremsesystem . . . . .	127	De første trin . . . . .	190
Bremseunderstøttende systemer . . . . .	128	Oversigt og betjeningselementer . . . . .	193
<b>Førerassistenter</b> . . . . .	132	Generelle anvisninger vedr. betjening . . . . .	195
Generelle anvisninger . . . . .	132	Stemmebetjening . . . . .	200
Sensorer og kameraer til førerassistenter . . . . .	133	Radiofunktion . . . . .	202
Fartpilot . . . . .	136	Mediefunktion . . . . .	206
Hastighedsbegrænser . . . . .	138	Navigation . . . . .	209
Adaptiv fartpilot [ACC – Adaptive Cruise Control] . . . . .	139	Telefoninterface . . . . .	216
Bremseunderstøttende systemer (Front Assist) . . . . .	145	<b>Opbevaring af bagage</b> . . . . .	222
		Opbevaring af bagage . . . . .	222
		Bagagerum . . . . .	223

## Indholdsfortegnelse

Bagagerumsudstyr .....	225	<b>Forbrugerinformationer</b> .....	305
Tagbøjlesystem .....	226	Garanti .....	305
Anhængerkørsel .....	228	Gemte informationer i styreenhederne .....	305
Anhængertræk .....	237	Bilens antenner .....	305
<b>Brændstof og udstødningsrensning</b> ..	240	Informationer vedr. materiale og genbrug .....	306
Tankning .....	240	Kommunikationsudstyr .....	307
Brændstoftyper .....	242	<b>Tekniske data</b> .....	312
Motorstyring og udstødningsrensningssystem	245	Angivelser vedr. de tekniske data .....	312
<b>Forskellige situationer</b> .....	247	<b>Stikordsregister</b> .....	319
Bilens værktøj .....	247		
Udskiftning af viskerblade .....	247		
Starthjælp .....	249		
Bugsering af bilen .....	251		
Sikringer .....	255		
Udskiftning af pærer .....	258		
<b>Kontrol og påfyldning</b> .....	262		
Motorrum .....	262		
Drivmidler .....	264		
Kølesystem .....	265		
Bremsevæske .....	268		
Sprinklervæskebeholder .....	269		
Motorolie .....	270		
Bilens 12-volts-batteri .....	273		
<b>Hjul og dæk</b> .....	277		
Vigtige informationer om hjul og dæk .....	277		
Hjulsift .....	283		
Dæktrykskontrol .....	289		
Dækreparation .....	290		
<b>Vedligeholdelse</b> .....	294		
Service .....	294		
Udvalg af ekstra tjenester .....	296		
Pleje og rengøring af bilen .....	297		
Tilbehør, reservedele og reparationsarbejde	302		

# Generelt om denne instruktionsbog

Denne instruktionsbog er gældende for alle modelvarianter og typer af din SEAT. Alt udstyr og alle modeller er beskrevet deri uden at betegne det/dem som ekstraudstyr eller modelvarianter. Der kan således være beskrevet udstyr, som din bil ikke har, eller som kun er tilgængeligt i nogle lande. Du kan finde information om din bils udstyr i salgspapirerne, og endvidere kan din SEAT partner give dig mere information om dette.

Alle angivelser i denne instruktionsbog er baseret på de informationer, der forelå ved redaktionens afslutning. På grund af en vedvarende videreudvikling kan der forekomme afvigelser mellem bilen og angivelserne i denne vejledning. Der kan derfor ikke rejses krav ud fra afvigende oplysninger, billeder og beskrivelser.

Hvis bilen sælges eller lejes ud til tredjepart, skal du sørge for, at den komplette service-mappe altid er i bilen. Desuden anbefaler SEAT, at du stiller infotainmentsystemet tilbage til fabriksindstillingerne for at slette alle personlige data.

Der kan være afvigelser mellem de viste **billeder** og din bil, da billederne kun er principskitser.

**Retningsangivelserne** (fx venstre, højre, forrest, bagest, foran og bagi) i denne instruktionsbog er set i bilens kørselsretning, hvis ikke andet er angivet.

Denne instruktionsbog er udarbejdet til **venstrestyrede biler**. I forbindelse med højrestyrede biler er betjeningselementerne i nogle tilfælde placeret anderledes end afbildet eller beskrevet i teksten.

Tekniske ændringer eller kritiske sikkerhedsrelevante punkter, som kommer frem efter redaktionens afslutning af denne instruktionsbog, bliver anført i et tillæg, som vedlægges servicemappen.

® **Beskyttede varemærker** er kendetegnet med ®. Selv om tegnet ikke er der, betyder det ikke, at de pågældende begreber frit kan benyttes.

I denne instruktionsbog kan du få adgang til informationerne i følgende form:

- En tematisk almindelig indholdsfortegnelse, der er ordnet efter kapitler
- En visuel indholdsfortegnelse med grafisk sideangivelse af, hvor du kan finde grundlæggende informationer, der uddybes i de pågældende kapitler
- Et stikordsregister med talrige fagbegreber og synonymmer, som letter søgningen efter informationer

### ADVARSEL

Tekster med dette symbol indeholder informationer om din sikkerhed og gør dig opmærksom på, at der kan være fare for ulykker og kvæstelser.

### PAS PÅ

Tekster med dette symbol gør dig opmærksom på, at der kan opstå skader på din bil.

### Afhængigt af omgivelserne

Tekster med dette symbol indeholder miljøoplysninger.

### Bemærk

Tekster med dette symbol indeholder yderligere informationer.



## Generelt om denne instruktionsbog

### Digital instruktionsbog

På SEATs officielle hjemmeside kan du få vist den digitale version af instruktionsbogen:



**Billede 1** SEATs hjemmeside

- Scan QR-koden.
- **ELLER** indtast følgende adresse i din browser:

<https://www.seat.com/owners/about-my-car/manuals.html>

og vælg din bil.

### Nævnte videoer

Betjeningen af nogle af bilens funktioner kan blive vist i form af videovejledninger:



**Billede 2** SEATs hjemmeside

- Scan QR-koden.
- **ELLER** indtast følgende adresse i din browser:

<https://www.seat.com/owners/about-my-car/manuals.html>

og vælg din bil og derefter afsnittet "Multimedia".

### Bemærk

Videovejledningerne er kun tilgængelige på nogle sprog.

## Generelle oversigter over bilen

### Bilen set udefra forfra

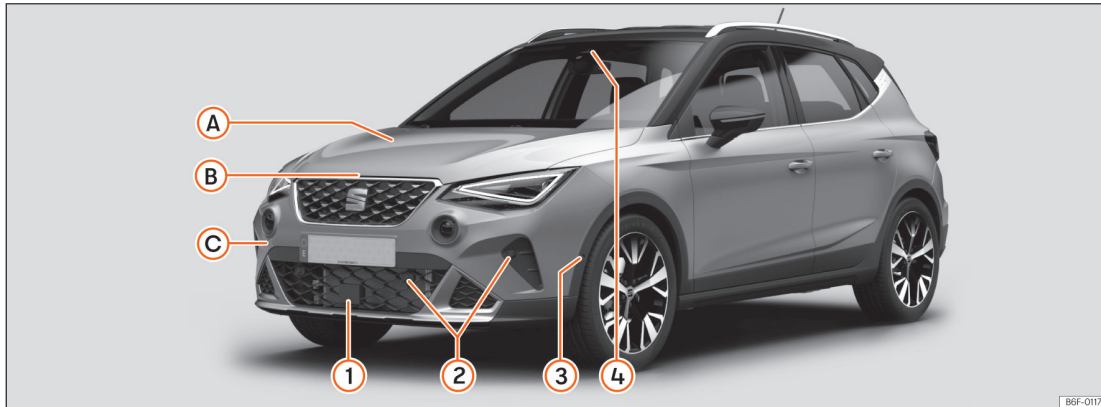

**Sensorer til førerassistenssystemer** » Se kap. 132

- ① Radarsensor foran
- ② Sensorer til parkeringshjælp
- ③ Sensor til parkeringsstyreassistent
- ④ Multifunktionsfrontkamera

Ⓐ **Kontrol af påfyldningsstand**  
Olie » Se kap. 270

Bremsevæske » Se kap. 268

Batteri » Se kap. 273

Ⓑ **Motorhjelm**

Udløserarm » Se kap. 264

Åbning/lukning » Se kap. 264

Ⓒ **Bugsering af bil**

Igangslæbning » Se kap. 252

Slæbeøje » Se kap. 253

## Bilen set udefra bagfra

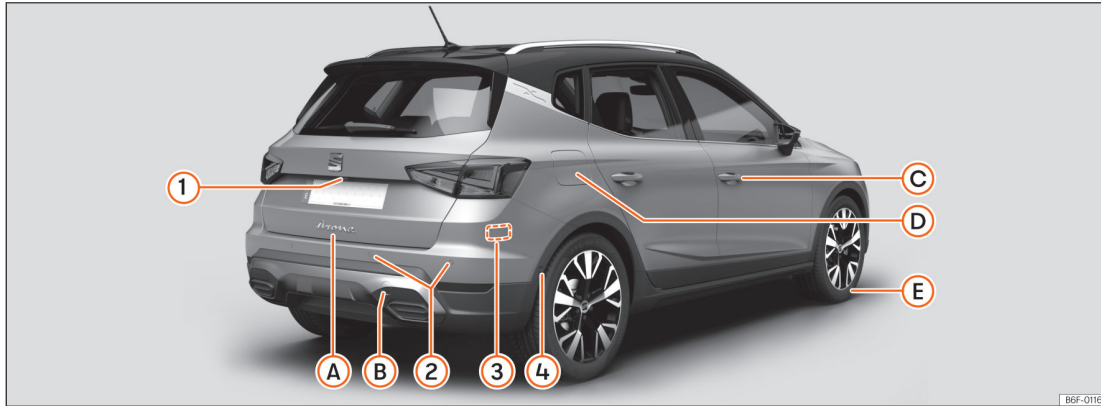

**Sensorer til førerassistentsystemer** » Se kap. 132

- ① Bakkamera
- ② Sensorer til parkeringshjælp
- ③ Radarsensorer bagpå
- ④ Sensor til parkeringsstyreassistent

**A Bagklap**

Åbning udefra » Se kap. 76  
Nødoplåsning » Se kap. 77

**B Bugsering af bil**

Igangslæbning » Se kap. 252

Slæbeøjle » Se kap. 254

**C Åbning og lukning**

Døre » Se kap. 74

Centrallås » Se kap. 68

Nødlåsning » Se kap. 75

**D Tank**

Påfyldningsmængde » Se kap. 312

Åbning/lukning af dæksel » Se kap. 241

**E Fremgangsmåde i tilfælde af havari**

Havarisæt » Se kap. 290

Hjulskit » Se kap. 283

## Bilen set indefra

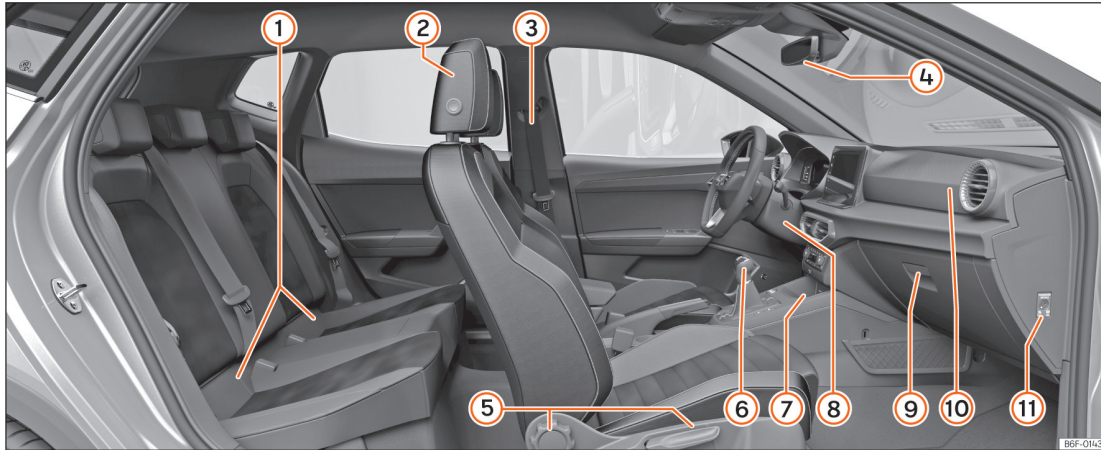

- ① Isofix-forankringer » Se kap. 54
- ② Indstilling af hovedstøtter » Se kap. 83
- ③ Sikkerhedssele » Se kap. 40
- ④ Bakspejl » Se kap. 96
- ⑤ Sædeindstilling » Se kap. 82
- ⑥ Automatisk gearkasse DSG » Se kap. 118 / manuel gearkasse » Se kap. 117

- ⑦ Connectivity Box/Wireless Charger » Se kap. 220
- ⑧ Nødstart » Se kap. 114
- ⑨ Handskerum » Se kap. 174
- ⑩ Frontairbag til forsædepassager » Se kap. 47
- ⑪ Frakobling af forsædepassagerens frontairbag » Se kap. 48

## Oversigt (venstrestyret bil)

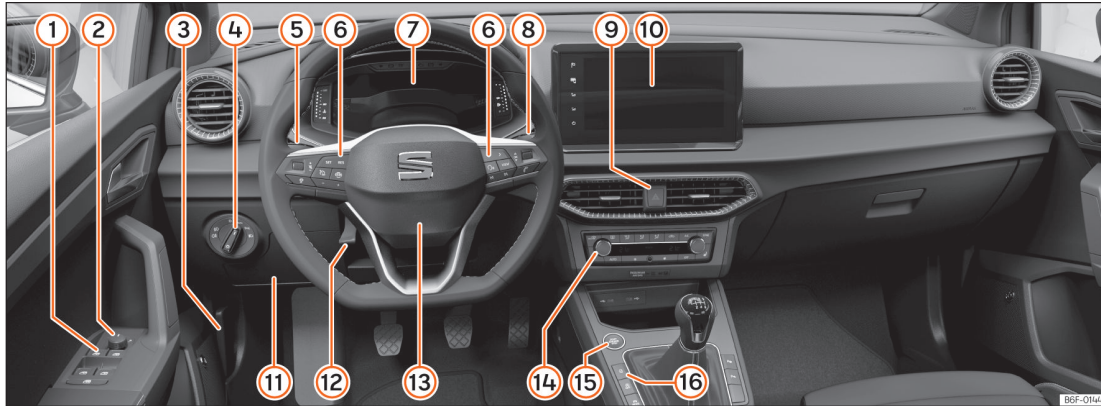

- |  |   |  |
|--|---|--|
| 1 Elruder »» Se kap. 77                                    | 8 Viskere og bagrudevisker »» Se kap. 93  | 15 Startknap (afhængigt af version) »» Se kap. 111 |
| 2 Indstilling af sidespejle »» Se kap. 96                  | 9 Havariblink »» Se kap. 60   | 16 Centrallås »» Se kap. 68                        |
| 3 Greb til åbning af motorhjelmen »» Se kap. 264           | 10 Infotainmentsystem »» Se kap. 31, »» Se kap. 190   |  |
| 4 Betjeningselement til lys »» Se kap. 86                  | 11 Sikringer »» Se kap. 255   |  |
| 5 Blink- og fjernlysarm »» Se kap. 88                      | 12 Indstilling af rat »» Se kap. 81   |  |
| 6 Betjeningselementer på multifunktionsratet »» Se kap. 80 | 13 Rat med frontairbag til fører »» Se kap. 47 / skiftekontakter til tiptronic »» Se kap. 120 |  |
| 7 SEAT Digital Cockpit »» Se kap. 16                       | 14 Klimaanlæg »» Se kap. 101  |  |
| Kontrollamper »» Se kap. 11                                |   |  |

## Øversigt (højrestyret bil)

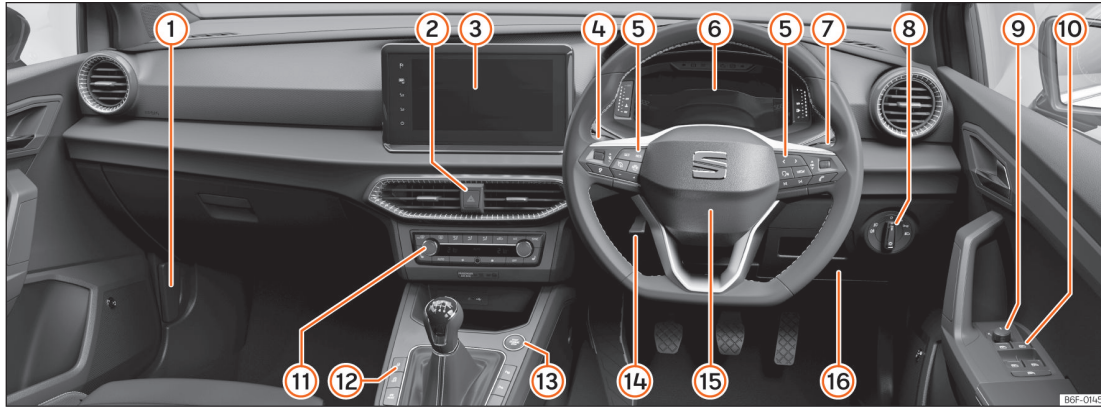

- 1 Greb til åbning af motorhjelmen »» Se kap. 264
- 2 Havariblink »» Se kap. 60
- 3 Infotainmentsystem »» Se kap. 31, »» Se kap. 190
- 4 Blink- og fjernlysarm »» Se kap. 88
- 5 Betjenings-elementer på multifunktionsratet »» Se kap. 80
- 6 SEAT Digital Cockpit »» Se kap. 16  
Kontrollamper »» Se kap. 11
- 7 Viskere og bagrudevisker »» Se kap. 93

- 8 Betjenings-element til lys »» Se kap. 86
- 9 Indstilling af sidespejle »» Se kap. 96
- 10 Elruder »» Se kap. 77
- 11 Klima-anlæg »» Se kap. 101
- 12 Centrallås »» Se kap. 68
- 13 Startknap (afhængigt af version) »» Se kap. 111
- 14 Indstilling af rat »» Se kap. 81
- 15 Rat med frontairbag til fører »» Se kap. 47 / skiftekontakter til tiptronic »» Se kap. 120

- 16 Sikringer »» Se kap. 255

## Kontrollamper

### Førerinformationer

#### Kontrollamper

##### Advarsels- og kontrollamper

Advarsels- og kontrollamperne kan lyse enkeltvis eller i kombination med hinanden og fungerer som advarsel til at vise en fejl eller gøre opmærksom på aktiveringen af bestemte funktioner. Nogle advarsels- og kontrollamper lyser, når tændingen tilsluttes, og de skal slukke igen efter et bestemt tidsrum.

Alt efter modellen kan der blive vist ekstra informationer i kombiinstrumentets display, som giver yderligere oplysninger eller opfordrer til at udføre bestemte handlinger.

Alt efter bilens udstyr kan der i stedet for en advarselsslampe blive vist et symbol i kombiinstrumentets display.

##### ADVARSEL

Hvis man ignorerer lysende advarselsslamper og tekstmeddelelser, kan det medføre beskadigelse af bilen, driftstop i trafikken, ulykker og alvorlige kvæstelser.

- Ignorer aldrig lysende advarselsslamper og tekstmeddelelser.
- Stop bilen, så snart det er muligt og sikkert.

Symbol	Betydning
	 Kør ikke videre! Advarselsslampe i midten»» Se kap. 23
	Spænd sikkerhedsselen»» Se kap. 40
	Håndbremse trukket»» Se kap. 157
	 Kør ikke videre! Fejl i bremsesystemet»» Se kap. 128
	 Kør ikke videre! Lav bremssevæskestand»» Se kap. 268
	Overtag kontrollen over bilen, og vær klar til at bremse»» Se kap. 139
	 Kør ikke videre! Fejl i motorkølevæskesystem»» Se kap. 20
	Motorolietryk»» Se kap. 273
	 Kør ikke videre! Fejl i styretøj»» Se kap. 125
	 Kør ikke videre! Fejl i generator»» Se kap. 276

Symbol	Betydning
	Kollisionsadvarsel»» Se kap. 146
	Overtag straks styring»» Se kap. 152
	Advarselsslampe i midten»» Se kap. 23
	Fejl i airbag- eller selestrammersystem»» Se kap. 47
<b>OFF</b> 	Forsædepassagerens frontairbag frakoblet»» Se kap. 47
<b>ON</b> 	Forsædepassagerens frontairbag tilkoblet»» Se kap. 47
	Lyser: fejl i elektronisk stabilitetsprogram (ESC)»» Se kap. 130 <i>Blinker:</i> Elektronisk stabilitetsprogram (ESC) eller hjulspindsregulering (TCS) regulerer»» Se kap. 130
	TCS deaktiveret manuelt, ESC i indstillingen "Sport" eller ESC deaktiveret manuelt»» Se kap. 130
	Fejl i ABS»» Se kap. 130
	Travel Assist ikke til rådighed»» Se kap. 152
	Fejl i bilens lys»» Se kap. 86
	Fejl i udstødningskontrolsystem»» Se kap. 246

## Førerinformationer

Symbol	Betydning
	Partikelfilter stoppet til med sod»» Se kap. 246
<b>EPC</b>	Fejl i benzinmotorstyring»» Se kap. 246
	Tägebaglygte tændt»» Se kap. 86
	Tank næsten tom»» Se kap. 18
	Naturgasreservebeholdningen er blevet nået.»» Se kap. 19
	Motoroliestand»» Se kap. 273
	Fejl i styretøj»» Se kap. 125
	🚫 Kør ikke videre!
	Lavt dæktryk»» Se kap. 290
	Kollisionsadvarsel deaktiveret»» Se kap. 147
	Fejl i fartpilot»» Se kap. 137
<b>LIM</b>	Hastighedsbegrænsner ikke til rådighed»» Se kap. 139
	Gearkassefej»» Se kap. 122,»» Se kap. 122
	Adaptiv fartpilot (ACC) ikke til rådighed»» Se kap. 144
	Vognbaneassistent (Lane Assist) ikke til rådighed»» Se kap. 150

Symbol	Betydning
	Vognbaneassistent (Lane Assist) regulerer»» Se kap. 149
	Blinklys»» Se kap. 86
	Anhængerblinklys»» Se kap. 86
	Fartpilot»» Se kap. 136
	Hastighedsbegrænsner aktiveret»» Se kap. 138
	Vognbaneassistent (Lane Assist) aktiv»» Se kap. 149
	Træd på bremsepedalen»» Se kap. 122
	Travel Assist aktiv»» Se kap. 150
	Adaptiv fartpilot (ACC) regulerer, intet forankørende køretøj registreret»» Se kap. 141
	Adaptiv fartpilot (ACC) regulerer, forankørende køretøj registreret»» Se kap. 141
	Fjernlys eller overhalingslys tændt»» Se kap. 86
	Hastighedsbegrænsneren er ikke aktiv.»» Se kap. 138
	Start-stop-system aktiveret»» Se kap. 115

Symbol	Betydning
	Start-stop-system ikke tilgængeligt»» Se kap. 115
	Udetemperatur under +4 °C (+39 °F)»» Se kap. 21
	Bilen kører på naturgas.»» Se kap. 19
	Fjernlysregulering aktiv»» Se kap. 89
	Overtag styring»» Se kap. 152
	Afstandsadvarsel»» Se kap. 145
	Henvisning til informationer i service-mappen»» Se kap. 24
	Fjern foden fra speederen»» Se kap. 27
	Serviceindikator»» Se kap. 29

## Kombiinstrument

### Indledning til emnet

Hvis 12-volts-batteriet er blevet helt afladet eller er blevet udskiftet for nylig, kan det ved genstart af motoren ske, at nogle af systemindstillingerne (fx klokkeslæt, dato, personaliserede komfortindstillinger og programmeringer)



## Kombiinstrument

er blevet ændret eller slettet. Når batteriet igen er tilstrækkeligt opladet, skal disse indstillinger kontrolleres og korrigeres.

### ADVARSEL

Hvis førerens opmærksomhed afledes, kan det forårsage ulykker og kvæstelser.

- Du må aldrig betjene knapperne i kombiinstrumentet under kørsel.
- Foretag kun ændringer af kombiinstrumentets skærmvisninger og infotainmentsystemets skærmvisninger, når bilen holder stille, for at reducere risikoen for ulykker og kvæstelser.

Digitalt kombiinstrument, Basic-version

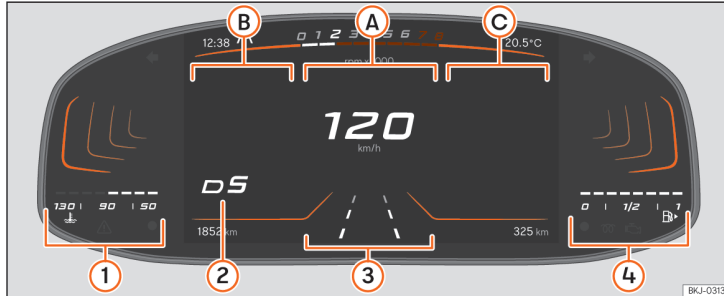

**Billede 3** Digitalt kombiinstrument, Basic-version: primær visning

**Øverste område:** klokkeslæt, valgt køreprofil, omdrejningstæller, udetemperatur  
**Nederste område:** samlet antal kilometer (miles) eller programmeret hastighed med fartpilot eller ACC, rækkevidde

- A Primær visning:** hastighed i digitalt format og vejskilte
- B Ekstravisninger:** køredata (hastighed og gennemsnitligt brændstofforbrug, kørte kilometer etc.)
- C Ekstravisninger:** radio, medier, telefon, navigationsanvisninger
- 1** Motorkølevæsketemometer >>> Se kap. 19
- 2** Valgt gear og gearskifteanbefaling eller gearvælgerposition

- 3** Valgt kørselsassistent
- 4** Tankmåler >>> Se kap. 17

Det digitale kombiinstrument, Basic-version, er et digitalt kombiinstrument med en TFT-farveskærm med høj opløsning.

Med valget af forskellige visninger, fx **omdrejningstæller**, og forskellige visninger i det primære visningsområde og i ekstravisningsområdet kan du få vist yderligere indhold.

**Betjening af cockpittet**

Det digitale kombiinstrument kan kun betjenes via knapperne på multifunktionsrattet. Funktionerne i knapperne på multifunktionsrattet afhænger af udstyret.

Så længe der forefindes en advarsel med 1. prioritet, kan man ikke få adgang til nogen menuer >>> Se kap. 23. Du kan bekræfte og skjule nogle advarsler med knappen **OK** på multifunktionsrattet.

**Kombiinstrumentets visninger**

Tryk på knappen **VIEW** på multifunktionsrattet for at skifte mellem forskellige visninger. Følgende visninger kan blive vist:

- **Primær visning:** digitalt speedometer med ekstravisninger
- **Hastighed:** klassisk visning af speedometer som rundt instrument med ekstravisninger i midten af talskiven

## Kombiinstrument

- **Omdrejningstæller:** klassisk visning af omdrejningstæller som rundt instrument med ekstravisninger i midten af talskiven

Antallet af og indholdet i de viste informationer kan afvige alt efter udstyr.

### Bemærk



Når du afbryder tændingen, kommer der en visning med informationer om bilens status, fx antal kørte kilometer.

### Bemærk

Hvis der vises advarsel om eksisterende fejl, når tændingen tilsluttes, kan man eventuelt ikke udføre indstillinger eller få vist informationer skriftligt. Hvis fejlen fortsat er til stede, skal du kontakte et hertil kvalificeret værksted. I den forbindelse anbefaler SEAT at kontakte en SEAT partner.

### Valg af ekstravisninger i primær visning

Ekstravisningerne **B** og **C** kan indstilles individuelt eller skjules. Gør følgende for at vælge ekstravisningerne:

1. Med knapperne  og  vælger du ekstravisningsområdet i højre side **B** eller venstre side **C**.
2. Du kan vælge den ønskede ekstravisning ved hjælp af håndhjulet på multifunktionsrattet.
3. Bekræft valget ved at trykke på knappen **OK**.

### Valg af ekstravisninger i visningerne "hastighed" eller "omdrejningstæller"

1. Du kan vælge den ønskede ekstravisning ved hjælp af håndhjulet på multifunktionsrattet.
2. Bekræft valget med **OK**.

## Digitalt kombiinstrument (SEAT Digital Cockpit)

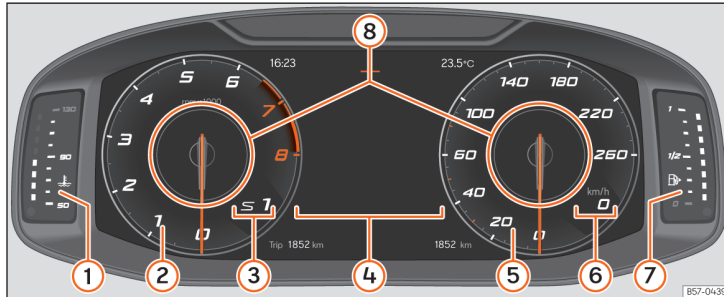

- 1 **Motorøkvæsketemometer** >>> Se kap. 19
- 2 **Omdrejningstæller** Den kørende motors omdrejninger pr. minut >>> Se kap. 17
- 3 **Valgt gear eller gearvælgerposition**
- 4 **Skærmvisninger** >>> Se kap. 20
- 5 **Speedometer**
- 6 **Digitalt speedometer**
- 7 **Tankmåler** >>> Se kap. 17
- 8 **Informationsprofiler** >>> Se kap. 16

SEAT Digital Cockpit er et digitalt kombiinstrument med en TFT-farveskærm med høj opløsning. Det har tre visninger, som der er adgang til via knappen **VIEW** på multifunktionsrattet. Ved at vælge forskellige informationsprofiler kan man

<sup>1)</sup> Givne informationer afhængigt af den valgte "køreprofil".

få vist ekstra visninger til de klassiske runde instrumenter, som fx omdrejningstæller, multimedie eller køredata.

De tre visninger er følgende:

- Klassisk
- Dynamisk
- Navigation

I alle visningerne vises der informationer om audio, telefon, køredata, bilstatus, navigation og førerassistentsystemer i displayet.

I alle visninger kan de viste informationer i **informationsprofilerne** >>> **Billede 4** 8 personaliseres.

**Billede 4** SEAT Digital Cockpit i instrumentpanelet (klassisk visning)

### Informationsprofiler

Via menuen i infotainmentsystemet > **Valg** > **SEAT Digital Cockpit** kan man vælge mellem de forskellige visninger for informationsvisningen i SEAT Digital Cockpit.

### Klassisk visning

Viserne til omdrejninger pr. minut og speedometret vises i den komplette længde >>> **Billede 4**.

### Visning 1, 2, 3 eller AUTOMATISK<sup>1)</sup>

Personalisering af de informationer, der vises i SEAT Digital Cockpit. Det er kun to af disse informationer, der kan blive vist samtidig, men

## Kombiinstrument

brugeren bestemmer, hvilke af dem der skal vises og i hvilken rækkefølge ved at bevæge sin finger vertikalt over felterne.

Alt efter versionen kan visningerne gemmes ved at gå ud af menuen eller holde den pågældende knap **Visning** nede.

- **Forbrug.** Grafisk visning af det aktuelle brændstofforbrug og digital visning af det gennemsnitlige brændstofforbrug
- **Audio.** Digital visning af den aktuelle audioafspilning
- **Højde.** Digital visning af den aktuelle højde over havets overflade
- **Kompas.** Digital kompasvisning
- **Information om tidspunktet for ankomst til destinationen.** Digital visning af den resterende køretid, afstanden til destinationen og det forventede ankomsttidspunkt
- **Rækkevidde.** Digital visning af den resterende rækkevidde
- **Køretid**
- **Guidning**
- **Strækning.** Digital visning af den tilbagelagte strækning
- **Assistenter.** Grafisk visning af de forskellige assistentsystemer
- **Vejskilte.** Visning af de registrerede vejskilte
- **Navigation.** Grafisk visning af navigationen via pile

Afhængigt af udstyr kan der være forskel på antallet af og indholdet i de informationsprofiler, der kan vælges.

### Omdrejningstæller

Omdrejningstælleren viser motoromdrejningstallet pr. minut.

Omdrejningstælleren giver dig sammen med gearskifteindikatoren mulighed for at køre bilens motor i et mere egnet omdrejningsområde.

Begyndelsen af det røde område i omdrejningstælleren markerer i alle gear det maksimalt tilladte motoromdrejningstal for en tilkørt og driftsvarm motor. Inden du når det røde område, bør du vælge gearvælgerposition **D** eller flytte foden fra speederen **>>>** ⓘ.

Det er mest fornuftigt at undgå høje motoromdrejningstal og at orientere sig i forhold til anbefalingerne i gearskifteindikatoren. Du kan finde yderligere informationer på **>>>** Se kapitlet 106, *Valg af optimalt gear.*

#### ! PAS PÅ

- **For at undgå motorskader må viseren i omdrejningstælleren kun være i skalaens røde område i et kort øjeblik.**
- **Undgå høje motoromdrejningstal, fuld gas og kraftig motorbelastning, når motoren er kold.**

### Afhængigt af omgivelserne

**Tidlig opgearing reducerer bilens brændstofforbrug og støj.**

### Tankmåler



**Billede 5** Kombiinstrument Basic: tankmåler



**Billede 6** Kombiinstrument SEAT Digital Cockpit: tankmåler

## Førerinformationer

### Kontrollamper



Lyser gult. Tank næsten tom Reservetanken er nået >>> . Tank hurtigst muligt. Hvis tankindholdet er meget lavt, blinker den røde lysdiode endvidere.

Vises kun, når tændingen er tilsluttet.

Tankindholdets rækkevidde vises på kombiinstrumentets skærm.

Du kan læse nærmere om din bils tankkapacitet på >>> Se kap. 312.

### ADVARSEL

Hvis du kører med for lidt brændstof i tanken, kan det medføre driftstop i trafikken, ulykker og alvorlige kvæstelser.

- Hvis der er for lidt brændstof tilbage i tanken, kan det medføre uregelmæssig brændstofførsel til motoren, især når du kører op ad stigninger eller ned ad bakker.
- Styretøjet, førerassistentsystemerne og de bremseunderstøttende systemer fungerer ikke, hvis motoren kører uregelmæssigt, eller hvis den standses på grund af brændstofmangel eller uregelmæssig brændstofførsel.
- SEAT anbefaler, at du altid tanker brændstof, når tanken endnu er ca. 1/4 fuld, for at undgå driftstop på grund af brændstofmangel.

### PAS PÅ

Kør aldrig tanken helt tom. Hvis brændstofforsyningen er uregelmæssig, kan der opstå fejltændinger, og der kan komme uforbrændt brændstof ind i udstødningssystemet. Katalysatoren eller partikelfiltret kan blive beskadiget!

### Bemærk

Den lille pil i tankmåleren ved siden af tanksymbolet i kombiinstrumentet peger i retning af den side på bilen, hvor tankklappen er placeret.

## Kombiinstrument

### Naturgasmåler (CNG)

✓ Gælder for biler med naturgasmotor CNG



A Naturgasmåler

B Benzinmåler

#### Kontrollampe

 Lyser hvidt. Bilen kører på naturgas. Kontrollampen bliver mørk, når der ikke er mere naturgas tilbage. Motoren skifter til benzindrift.

 Lyser gult. Naturgasreservebeholdningen er blevet nået. Den nederste lysdiode blinker rødt, når naturgasbeholdningen er meget lav.

Vises kun, når tændingen er tilsluttet.

#### Særlige forhold

Hvis bilen parkeres i længere tid lige efter tankning, kan det ske, at naturgasmåleren ikke viser nøjagtigt den samme påfyldningsmængde som efter tankningen, når motoren startes igen. Dette skyldes ikke, at systemet er utæt, men derimod, at der af tekniske årsager sker et tryktab i gastanken i afkølingsfasen lige efter tankning.

#### Bemærk

I biler med naturgasmotor kan benzintankens tankmåler vise den tankede mængde lidt forsinket (afhængigt af mængden).

Billede 7 Kombiinstrument: naturgasmåler

### Kølevæsketermometer

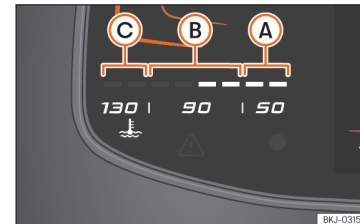

Billede 8 Digitalt kombiinstrument Basic: motorkølevæsketermometer

## Førerinformationer

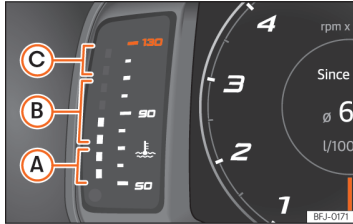

**Billede 9** Digitalt kombiinstrument SEAT Digital Cockpit: motorkølevæsketemometer

- A Koldt område.** Motoren har endnu ikke nået sin driftstemperatur. Undgå høje motoromdrejningstal og kraftig motorbelastning, så længe motoren ikke er driftsvarm.
- B Normalt område.** Ved kraftig motorbelastning og høje udetemperaturer kan de lysende dioder også bevæge sig videre opad. Det har ingen betydning, så længe kontrollampen  ikke lyser.
- C Advarselsområde.** Ved for kraftig motorbelastning, især ved høje udetemperaturer, kan lysdioderne i advarselsområdet lyse.

Kølevæsketemometret virker kun, når tændingen er tilsluttet.

### Advarsels- og kontrollamper



**Fejl i kølevæskesystem.**  
Kontrollampen blinker rødt.

### Motorkølevæske



Kontrollampen lyser rødt.

Kølevæsketemperaturen er for høj, eller påfyldningsstanden for kølevæsken er for lav.

- **Kør ikke videre!** Stands bilen, så snart det er muligt og sikkert.
- Stands motoren, og lad den køle af.
- Kontroller kølevæsketstanden på kølevæskeekspansionsbeholderen >>> Se kap. 266.

Hvis advarselsskiltet ikke slukker, selv om kølevæsketstanden er i orden, må du ikke fortsætte kørslen, og du skal standse motoren. Søg hjælp hos en fagmand.

### 1 PAS PÅ

- Hvis motoren skal have en lang levetid, skal man undgå høje motoromdrejningstal, kørsel med speederen i bund og kraftig belastning af motoren de første 15 min., hvor motoren stadig er kold. Fasen, indtil motoren er varm, afhænger også af udetemperaturen. Vær i den forbindelse opmærksom på motorolie-temperaturen >>> Se kap. 22.
- Ekstra forlygter og andre tilbehørsdele foran køleluftindtaget forringer kølevæskens kølevirkning. Ved høje udetemperaturer og kraftig motorbelastning bliver risikoen for overophedning af motoren øget!

- Frontspoileren sørger også for korrekt fordeling af køleluften under kørsel. Hvis spoileren er beskadiget, forringes kølevirkningen, og der er risiko for, at motoren bliver overophedet. Søg hjælp hos en fagmand.

### Skærmvisninger

#### Mulige informationer i kombiinstrumentets display

I kombiinstrumentet kan forskellige informationer blive vist overlappet afhængigt af bilens udstyr:

- Åbne døre, åben motorhjelme og bagklap
- Advarselsindikatorer og informationer
- Kilometertæller
- Klokkeslæt >>> Se kap. 28
- Visninger fra radio og navigationssystem
- Telefonvisninger
- Udetemperatur
- Kompasvisning
- Gearvælgerpositioner
- Gearskifteanbefaling
- Visning af køredata (kørecomputer) og menuer til forskellige indstillinger >>> Se kap. 22
- Serviceindikator >>> Se kap. 28
- Hastighedsadvarsel
- Hastighedsadvarsel til vinterdæk



- Statusvisning for start-stop-system »» Se kap. 115
- Signaler, der er registreret af vejskiltegenkendelsen »» Se kap. 25
- Statusvisning for aktiv cylinderstyring [ACT®] »» Se kap. 106
- Økonomisk kørsel 
- Førerassistentsystemernes visninger
- Personalisering: velkomst »» Se kap. 178
- Motorolietemperatur
- Indikation af kørende køleventilator ved standset motor<sup>1)</sup>
- Naturgaskvalitet
- Kontrol af gasanlæg

### Åbne døre, åben motorhjelme og bagklap



Efter at bilen er blevet låst og under kørslen, vises det i kombiinstrumentets display, om en af dørene, motorhjelmen eller bagklappen er åben. Det bliver eventuelt også angivet med et akustisk signal.

### Gearvælgerpositioner

Den aktuelt valgte gearvælgerposition bliver vist både ved siden af gearvælgeren og i kombiinstrumentets display. Hvis gearvælgeren befinder sig i position **D/S** samt i tiptronic-position, bliver det valgte gear eventuelt vist på kombiinstrumentets skærm.

<sup>1)</sup> Gælder for digitalt kombiinstrument Basic

### Udetermometer

Ved udetemperaturer under +4° C (+39° F) vises der ud over udetemperaturen også et iskrystalsymbol  i displayet. Dette symbol lyser, indtil udetemperaturen stiger til over +6° C (+43° F) »» .

I følgende tilfælde kan den viste udetemperatur være højere end den faktiske temperatur på grund af varme fra motoren:

- Hvis bilen holder stille
- Hvis bilen kører meget langsomt

### Gearskifteanbefaling

På kombiinstrumentets skærm får du i nogle biler under kørsel vist et anbefalet gear at skifte til for at spare brændstof »» Se kap. 106.

### Kilometertæller



*Kilometertælleren* registrerer det samlede antal kilometer, som bilen har kørt.

*Triptælleren (Trip)* viser det antal kilometer, bilen har kørt siden seneste nulstilling af triptælleren.

- Du kan nulstille triptælleren via infotainmentsystemet eller multifunktionsrattet »» Se kap. 22.

### Hastighedsadvarsel til vinterdæk

Hvis du overskrider den indstillede maksimale hastighed, bliver det vist i kombiinstrumentets display.

Du kan foretage indstillinger for hastighedsadvarslen i infotainmentsystemet  > **Indstillinger** > **Dæk**; **ELLER**  > **Indstillinger** > **udvendigt** > **Dæk** »» Se kap. 34.

### Kompasvisning

Afhængigt af udstyret vises, når tændingen er tilsluttet, kørselsretningen med et symbol i kombiinstrumentets display, fx NW for nordvest.

Når infotainmentsystemet er tilsluttet, og der ikke er nogen aktiv guide, vises den grafiske visning desuden med et kompas.

### Økonomisk kørsel

Afhængigt af bilens udstyr viser kombiinstrumentet informationen  under kørsel, hvis bilen har et lavt brændstofforbrug på grund af den aktive cylinderstyring [ACT®] »» Se kap. 106.

### Indikation af kørende køleventilator<sup>1)</sup>

Denne visning kommer frem efter afbrydelse af tændingen, når køleventilatoren fortsat kører. Køleventilatorens driftstid kan afhænge af følgende faktorer:

## Førerinformationer

- Udstødningsefterbehandling – fx regenerering af partikelfilter
- Aktiv køling af bremses efter kørsel ned ad bakke.
- Afgivelse af varme fra motoren efter stor belastning – fx efter en lang køretur.

### Destinationsinformation<sup>1)</sup>

Når guidningen er aktiveret, vises den forventede rejsetid og afstanden til destinationen.

### Navigationsanvisninger<sup>1)</sup>

Når guidningen er aktiveret, vises kørselsretningen med pile.

### ⚠ ADVARSEL

Også selv om udetemperaturen er højere end frysepunktet, kan der være is på veje og broer.

- Iskrystalsymbolet viser, at der er fare for is på vejen.
- Ved udetemperaturer over +4° C (+39° F) kan der også være is på vejen, også selv om iskrystalsymbolet ikke lyser.
- Udetemperaturføleren udfører en måling til orientering.

### ℹ Bemærk

- Der findes forskellige typer kombiinstrumenter, derfor kan versionerne og visningerne i det pågældende display være forskellige. Hvis et display ikke viser advarsler eller informationer, vises fejlene udelukkende med kontrollamper.
- Visse indstillinger kan gemmes på brugerkontiene til personaliseringsfunktionen og kan derfor blive ændret automatisk, hvis der skiftes brugerkonto >>> Se kap. 178.
- Nogle visninger i kombiinstrumentets display skjules på grund af en pludselig hændelse som fx et indgående opkald.
- Alt efter bilens udstyr kan nogle indstillinger og visninger også udføres og vises via infotainmentsystemet.
- Hvis der er flere advarsler, vises de pågældende symboler efter hinanden i nogle sekunder. Symbolerne lyser, indtil årsagen er afhjulpet.
- Hvis der vises advarsler om eksisterende fejl, når tændingen tilsættes, kan man eventuelt ikke udføre indstillinger eller få vist informationer skriftligt. Kontakt i så fald et værksted, og få fejlene repareret.

## Visning af køredata

Køredatavisningen viser forskellige informationer om kørsel og brændstofforbrug.

### Skift fra en visning til en anden

- Drej på det højre hjul på multifunktionsrattet >>> Se kap. 30.

### Skift mellem hukommelser

- Tryk på knappen OK på multifunktionsrattet i **Køredata > Generelle informationer** for at skifte imellem de tre hukommelser<sup>2)</sup>:

- **Siden start:** Hvis du holder en pause på mere end 2 timer, bliver hukommelsen slettet.
- **Siden optankning:** visning og lagring af de samlede informationer om kørsel og brændstofforbrug. Hukommelsen slettes, når du tanker bilen.
- **Lang tid:** Denne hukommelse samler køredata i op til 19 timer og 59 min. eller 99 timer og 59 min. eller en strækning på op til 1999,9 km eller 9999,9 km. Hvis en af disse maksimale værdier overskrides (afhængigt af kombiinstrumentets version), bliver hukommelsen slettet.

<sup>1)</sup> Gælder for digitalt kombiinstrument Basic

<sup>2)</sup> På denne måde vises følgende data samtidig i displayet: strækning, gennemsnitligt forbrug, gennemsnitshastighed og rækkevidde.

## Kombiinstrument

### Sletning af hukommelse med rejsedata

- Vælg den hukommelse, der skal slettes.
- Hold knappen **OK** på multifunktionsrattet inde i ca. 2 sek.

### Valg af visning

I menuen til bilindstillinger i infotainmentsystemet kan man indstille, hvilke køredata der skal vises »» Se kap. 35.



- **Aktuelt forbrug:** Visningen af det aktuelle brændstofforbrug viser forbruget under kørsel i l/100 km. Når bilen holder stille med startet motor, vises forbruget i l/h.
- **Gennemsnitligt forbrug:** Det gennemsnitlige brændstofforbrug bliver vist, når bilen har kørt ca. 300 m.
- **Køretid:** den køretid i timer (h) og minutter (min), der er gået, siden tændingen blev tilsluttet
- **Rækkevidde:**<sup>1)</sup> omtrentlig afstand i km, der kan køres, hvis den samme kørestil bibeholdes
- **Strækning:** antal kørte kilometer, siden tændingen blev tilsluttet
- **Gennemsnitshastighed:** Gennemsnitshastigheden bliver vist, når bilen har kørt ca. 100 m.
- **Digital hastighed:** Den aktuelle hastighed, som bilen kører med, vises digitalt.

- **ECO-tips:** Der gives anbefalinger om at sænke forbruget ved hjælp af gode kørehandlinger, fx **Klimaflap tilslettet: Luk ruder.**

### Indstilling af hastighedsadvarsel

- Vælg visningen Advarsel ved --- km/h eller Advarsel ved --- mph.
- Tryk på knappen **OK** på multifunktionsrattet for at gemme den aktuelle hastighed og aktivere advarselsfunktionen.
- **Aktivering:** Indstil den ønskede hastighed inden for 5 sek. ved at dreje på hjulet på multifunktionsrattet. Tryk derefter på knappen **OK** igen, eller vent nogle sekunder. Hastigheden er gemt, og advarselsfunktionen er aktiveret.
- **Deaktivering:** Tryk på knappen **OK**. Den gemte hastighed bliver slettet. Advarslen kan indstilles for hastigheder mellem 30 og 250 km/h (18 og 155 mph).

### Olietermometer

Motoren har nået sin driftstemperatur, når olietemperaturen ligger mellem **80° C** (176° F) og **120° C** (248° F) ved normal kørestil. Ved stor motorbelastning og en høj udetemperatur kan motorolietemperaturen stige. Dette har ingen betydning, så længe kontrollamperne  eller  ikke vises på skærmen »» Se kap. 273.

### Advarselsindikatorer og informationer

Når tændingen tilsluttes, eller mens bilen kører, kontrolleres tilstanden for nogle funktioner og komponenter i bilen. Fejl vises på kombiinstrumentets skærm som røde eller gule advarselsymboler med tekster »» Se kap. 11, og nogle gange signaleres fejlene også akustisk. Visningen af teksterne og symbolerne kan variere afhængigt af kombiinstrumentets version.

De eksisterende fejl kan også kaldes frem manuelt. Åbn i den forbindelse menuen **Bilstatus** »» Se kap. 30.

#### Advarsel med 1. prioritet (rød)

Symbolet blinker eller lyser (nogle gange lyder der samtidig et akustisk advarselssignal).  **Kør ikke videre!** Fare! Kontroller den funktion, der har en fejl, og afhjælp årsagen. Søg om nødvendigt hjælp hos en fagmand.

#### Advarsel med 2. prioritet (gul)

Symbolet blinker eller lyser (nogle gange lyder der samtidig et akustisk advarselssignal). Funktionsfejl eller mangel på væsker kan medføre skader på bilen og driftstop. Kontroller så snart som muligt den svigtende funktion. Søg om nødvendigt hjælp hos en fagmand.

<sup>1)</sup> Gælder for biler med digitalt kombiinstrument SEAT Digital Cockpit.

### Henvisning til informationer i instruktionsbogen

I instruktionsbogen kan du finde flere informationer om den foreliggende advarsel.

### Informationstekst

Leverer informationer om processerne i bilen.

### Træthedsregistrering (pauseanbefaling)



**Billede 10** I kombiinstrumentets display: symbol for træthedsregistrering

Træthedsregistreringen informerer føreren, hvis kørestilen tyder på træthed.

### Funktion og betjening

Træthedsregistreringen registrerer førerens kørestil ved starten på en køretur og udregner derfra en træthedsvurdering. Den sammenhol-

des konstant med den aktuelle kørestil. Hvis systemet registrerer træthed hos føreren, kommer der en akustisk og en optisk advarsel i kombiinstrumentets display i form af et symbol **»» Billede 10** i forbindelse med en uddybende tekstmeddelelse. Meddelelsen i kombiinstrumentets display vises i ca. 5 sek. og gentages én gang om nødvendigt. Den seneste meddelelse gemmes i systemet.

Meddelelsen i kombiinstrumentets display kan skjules på følgende måde:

- Tryk på knappen **OK** på multifunktionsrattet.

Du kan få vist meddelelsen i kombiinstrumentets display igen via kørecomputeren **»»** Se kap. 22.

### Driftsbetingelser

Kørestilen vurderes kun ved hastigheder over ca. 65 km/h (40 mph) og op til ca. 200 km/h (125 mph).

### Aktivering og deaktivering

Træthedsregistreringen kan aktiveres eller deaktiveres i infotainmentsystemet via funktionsfladen **☺** > **Førerassistenter** > **Træthedsregistrering**.

Når tændingen tilsluttes, aktiveres træthedsregistreringen automatisk **»»** Se kap. 35.

### Funktionsmæssige begrænsninger

Træthedsregistreringen har systemmæssige grænser. Følgende betingelser kan føre til, at træthedsregistreringen kun fungerer i et begrænset omfang eller slet ikke fungerer:

- Ved hastigheder under 60 km/h (40 mph)
- Ved hastigheder over 200 km/h (125 mph)
- På strækninger med sving
- I områder med vejarbejde
- Ved kørsel på dårlige veje
- I dårligt vejr
- Ved en sportslig kørestil
- Hvis førerens opmærksomhed er afledt kraftigt

Træthedsregistreringen nulstilles, hvis bilen holder stille i mere end 15 min., hvis tændingen afbrydes, eller føreren har løsnet sikkerhedsselen og åbnet døren.

I tilfælde af længere tids kørsel med lav hastighed (under 60 km/h (40 mph)) nulstilles systemets vurdering af trætheden automatisk. Hvis du efterfølgende kører hurtigt, beregnes kørestilen igen.

### ⚠ ADVARSEL

Den intelligente teknik i træthedsregistreringen kan ikke overvinde fysikkens grænser og arbejder udelukkende inden for de systemmæssige grænser. Selv om træthedsregistreringen øger komforten, må det ikke forlede dig til at løbe en sikkerhedsrisiko. På længere køreture skal du sørge for at holde regelmæssige og tilstrækkeligt lange pauser.

- Ansvar for evnen til at køre ligger altid hos føreren.
- Kør aldrig bil, hvis du er træt.
- Systemet registrerer ikke i alle tilfælde, at føreren er træt. Du kan finde yderligere informationer på >>> Se kapitlet 24, *Driftsbetingelser*.
- I nogle situationer kan systemet fejlagtigt fortolke en bevidst manøvre som træthed hos føreren.
- Der kommer ikke nogen akutadvarsel i tilfælde af såkaldt sekundsovn!
- Vær opmærksom på visninger i kombiinstrumentets display, og reager i henhold til opfordringerne.

### ℹ Bemærk

- Træthedsregistreringen er kun udviklet til kørsel på motorveje og andre veludstyrede veje.
- Hvis der er fejl i systemet, skal du kontakte et værksted og få systemet kontrolleret.

### Vejskiltegenkendelse

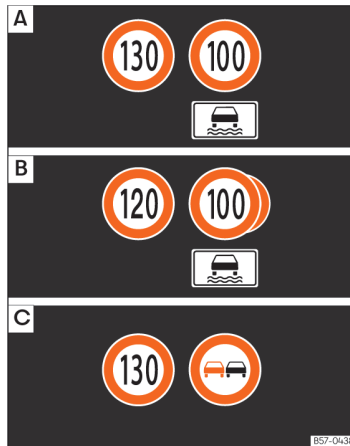

**Billede 11** Kombiinstrumentets display: eksempler på registrerede hastighedsgrænser eller overhalingsforbud med de tilhørende ekstra skilte

Vejskiltegenkendelsen registrerer standardvejskilte ved hjælp af et kamera, der er placeret i bakspejlets sokkel, og informerer om registrerede hastighedsgrænser, overhalingsforbud og fareadvarslere.

Inden for systemets muligheder viser systemet også et ekstra skilt for fx at gøre opmærksom på midlertidige forbud. Selv på strækninger uden vejskilte kan systemet om nødvendigt vise de gældende hastighedsgrænser.

Vejskiltegenkendelsen bliver automatisk aktiveret, når du tilsletter tændingen.

Vejskiltegenkendelsen understøttes ikke i alle lande. Det skal man tage højde for på rejser til udlandet.

### Skærbillede

På motorveje og motortrafikveje i Tyskland bliver der ud over hastighedsgrænser og overhalingsforbud også vist vejskilte, der viser slutningen af forbuddet. I alle andre lande bliver den pågældende gyldige hastighedsgrænse vist i stedet for.

De vejskilte, der er registreret af systemet, bliver vist i kombiinstrumentets display >>> **Billede 11** og afhængigt af det monterede navigationssystem også i infotainmentsystemet.

### Meldinger fra vejskiltegenkendelsen:

#### Ingen tilgængelige vejskilte

- Systemet befinder sig i initialiseringsfasen.
- **ELLER:** Kameraet har ikke registreret nogen forpligtende vejskilte eller forbudsskilte.

#### Fejl: Vejskiltegenkendelse

- Der er en fejl i systemet. Kontakt et værksted, og få systemet kontrolleret.

### Hastighedsadvarsel p.t. ikke tilgængelig

● Hastighedsadvarselsfunktionen i vejskiltegenkendelsen er defekt. Kontakt et værksted, og få systemet kontrolleret.

### Vejskiltegenkendelse: Rengør forrude!

● Forruden er snøvet i kameraområdet eller kameraets udsyn er reduceret på grund af ugunstige vejrforhold. Rengør forruden.

### Vejskiltegenkendelse: P.t. begrænset

- Der overføres ingen data fra navigationssystemet. Kontroller, om navigationssystemet har opdaterede kort.
- **ELLER:** Bilen befinder sig i en region, der ikke er indeholdt i navigationssystemets kortmateriale.

### Ingen data tilgængelige

● Vejskiltegenkendelsen understøttes ikke i det land, du kører i lige nu.

### Aktivering og deaktivering af visning af vejskilte i kombiinstrumentet

Den permanente visning af vejskilte i kombiinstrumentet kan aktiveres eller deaktiveres i infotainmentsystemet via funktionsknappen  **Førerassistenter > Vejskiltegenkendelse**.

### Visning af vejskilte

Efter kontrol og analyse af informationerne fra kameraet og infotainmentsystemet samt bilens aktuelle data bliver der vist op til tre aktuelle vejskilte **» Billede 11 B** med de tilhørende ekstra informationer i systemet.

- **Første position:** Det vejskilt, der aktuelt er gældende for føreren, vises i displayet i venstre side. Fx en hastighedsgrænse på 130 km/h (100 mph) **» Billede 11 A**
- **Anden position:** I anden position vises et vejskilt, der kun er gældende under visse omstændigheder, fx 100 km/h (60 mph) sammen med det ekstra skilt vedr. regn.
- **Ekstra skilt:** Det viser, under hvilke betingelser (regn, tidsmæssige begrænsninger, tåge etc.) hastighedsbegrænsningen er gældende.
- **Tredje position:** Her vises der i nogle situationer et skilt med overhalingsforbud. Hvis et overhalingsforbud er gældende, men der ikke samtidig er nogen hastighedsbegrænsning, vises skiltet med overhalingsforbuddet i anden position **» Billede 11 C**.

Visningen af fareskilte er ikke til rådighed i alle lande, og systemet kan i givet fald ikke registrere alle eksisterende skilte.

### Hastighedsadvarsel

Hvis systemet registrerer, at den hastighed, der er tilladt i øjeblikket, bliver overskredet, kan det advare om dette akustisk med en "gongong"-lyd og optisk med en meddelelse på kombiinstrumentets skærm.

Hastighedsadvarslen kan indstilles eller deaktiveres i infotainmentsystemet via menuen  **Førerassistenter > Vejskiltegenkendelse** **»** Se kap. 35. Hastighedsadvarslen kan indstilles til en værdi fra 0, 5 eller 10 km/h (0, 3 eller 5 mph) over den tilladte hastighed.

### Anhængerfunktion

I biler med fabriksmonteret anhængertræk og en elektrisk forbundet anhænger kan visningen af specielle vejskilte for biler med anhænger som fx hastighedsgrænser eller overhalingsforbud aktiveres og deaktiveres.

Aktivering eller deaktivering foretages i infotainmentsystemet via funktionsfladen  **> Førerassistenter > Anhængerassistent** **»** Se kap. 35.

I forbindelse med anhængerfunktionen kan visningen af den maksimalt tilladte hastighed indstilles i henhold til anhængerens eller gældende lov. Indstillingen foretages i trin a 10 km/h (5 mph) inden for et område mellem 60 og 130 km/h (40 og 80 mph). Hvis der indstilles en højere hastighed end den maksimalt tilladte hastighed for biler med anhænger i det pågæld-

## Kombiinstrument

dende land, viser systemet automatisk den almindelige hastighedsgrænse, fx 80 km/h (50 mph) i Tyskland.

Hvis hastighedsadvarslen for anhængerkørsel deaktiveres, viser systemet hastighedsgrænserne for kørsel uden anhænger.

### Begrænset funktion

Vejskiltegenkendelsen har bestemte grænser. Følgende tilfælde kan medføre en begrænset funktion eller et komplet svigt:

- Ved dårlig sigtbarhed som fx snevejr, regn, tåge eller intensiv støvregn
- Ved blænding, fx på grund af modkørende trafik eller sollys
- Ved kørsel med høj hastighed
- Ved tildækket eller snavset kamera
- Hvis vejskilte er delvis eller helt dækket til, fx på grund af træer, sne, snavs eller andre køretøjer
- Ved vejskilte, der ikke svarer til normen
- Ved beskadigede eller bøjede vejskilte
- Ved variable vejskilte på vejskilteportaler (skiftende vejskilte ved hjælp af lysdioder eller andre lyskilder)
- Ved anvendelse af kort i navigationssystemet, der ikke er opdateret
- Ved mærkater på køretøjer, som viser vejskilte, fx hastighedsgrænse på lastbiler

### ⚠ ADVARSEL

Teknikken i vejskiltegenkendelsen kan ikke overvinde fysikkens grænser og arbejder udelukkende inden for de systemmæssige grænser. Den øgede komfort, som vejskiltegenkendelsen giver, må aldrig forlede dig til at løbe en sikkerhedsrisiko. Systemet fritager ikke føreren for at skulle være opmærksom.

- Tilpas hastigheden og kørestilen til udsynet samt vej-, vej- og trafikforholdene.
- Dårligt udsyn, mørke, sne, regn og tåge kan medføre, at vejskiltegenkendelsen ikke kan vise vejskilte, eller at visningen er forkert.
- Hvis kameraets synsfelt er snavset, dækket til eller beskadiget, kan vejskiltegenkendelses funktion være forringet.

### ⚠ ADVARSEL

Kørselsanbefalinger og vejskilte, der vises af vejskiltegenkendelsen, kan afvige fra den aktuelle trafiksituation.

- Systemet kan ikke registrere alle vejskilte og vise dem korrekt.
- Vejskiltene på kørebanen og færdselsloven har altid førsteprioritet i forhold til kørselsanbefalinger og visninger fra vejskiltegenkendelsen.

## Førerassistenter til en miljøvenlig kørestil

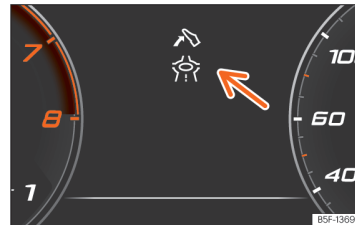

**Billede 12** Visning af assistent til miljøvenlig kørestil (skematisk visning)

Assistenten til miljøvenlig kørestil hjælper afhængigt af kørselsituationen føreren med at køre forudseende og med et lavt energiforbrug ved at vise visninger i Digital Cockpit.

Når man fx nærmer sig et kryds, en rundkørsel eller en vejstrækning med hastighedsbegrænsning, bliver symbolet  vist sammen med en hændelse i Digital Cockpit **»» Billede 12.**

Hvis føreren følger anvisningen og fjerner foden fra speederen, tilpasser bilen afhængigt af den valgte køreprofil og afstanden til hændelsen bremseenerginindvindingen og hastigheden.

Førerassistenten til miljøvenlig kørestil anvender dataene vedr. strækningen fra infotainmentsystemet samt sensorerne til bestemte assistentsystemer. Når der ikke er nogen aktiv guidning, anvendes den mest sandsynlige rute.

## Førerinformationer

Indgrebet fra assistenten kan til enhver tid annulleres ved at træde på speederen.

Førerassistenten til miljøvenlig kørestil (økoassistenten) kan aktiveres og deaktiveres i assistentsystemernes indstillinger i infotainmentsystemet »» Se kap. 35.

Førerassistenten til miljøvenlig kørestil afbrydes midlertidigt i følgende tilfælde:

- Gearvalg er i position **S**.
- Køreprogrammet **Sport** bliver anvendt.
- Hvis der køres med adaptiv fartpilot (ACC) eller fartpilot.

Hvis disse betingelser ikke længere er opfyldt, aktiveres førerassistenterne igen, hvis de er aktiveret i assistentsystemernes indstillinger.

Førerassistenterne til miljøvenlig kørestil er til rådighed afhængigt af udstyr og ikke i alle lande.

### ⚠ ADVARSEL

Systemet fritager ikke føreren for at skulle være opmærksom.

- Tilpas altid hastigheden og kørestilen til udsynet samt vejr-, vej- og trafikforholdene.
- Vejskiltene langs vejen og færdselsloven har altid førsteprioritet i forhold til økokørselsanbefalinger.

### ℹ Bemærk

- **Afhængigt af udstyr og model kan symbolernes udseende variere lidt. Symbolerne kan ændres eller udvides som følge af en opdatering af systemet.**
- **Når systemet er aktiveret, kan førerassistenten til miljøvenlig kørestil også øge rekuperationen, uden at der bliver vist en anvisning. Det sker fx, hvis du fjerner foden fra speederen på grund af et forankørende køretøj. I dette tilfælde bliver energigenindvinningen tilpasset til det forankørende køretøj, uden at der bliver vist en anvisning.**

## Tid og dato

Indstilling af klokkeslæt i infotainmentsystemet

- Tryk på Ⓜ > ⚙ Indstillinger »» Se kap. 31.
- Vælg menupunktet **Tid og dato**.

## Menuen Service

I menuen Service kan man afhængigt af bilens udstyr foretage forskellige indstillinger.

### Åbning af menuen Service

I menuen **Køredata** skal du vælge infoprofilen **Rækkevidde** og holde knappen **OK** på multifunktionsrattet inde i ca. 4 sek. Når du slipper knappen, vises menuen **Service**.

Derefter kan du navigere i menuen som normalt med knapperne på multifunktionsrattet.

### Nulstilling af serviceindikator

Vælg menupunktet **Service**, og følg anvisningerne på kombiinstrumentets skærm.

### Nulstilling af olieskiftservice

Vælg menupunktet **Nulstilling Olieskiftservice**, og følg anvisningerne på kombiinstrumentets skærm.

### Motorbogstaver (MKB)

Vælg menupunktet **Motorbogstaver**. Du får vist motorbogstaverne nederst til venstre i kombiinstrumentets display.

## Serviceintervaller

Serviceindikatoren vises i kombiinstrumentets display og i infotainmentsystemet.

Der findes forskellige udgaver af kombiinstrumentet og infotainmentsystemerne, og derfor kan versionerne og visningerne på skærmene være forskellige.

Hos SEAT skelnes der mellem service med olieskift (fx olieskiftservice) og service uden olieskift (fx serviceeftersyn).

I biler med **tids- eller kilometerbestemt service** er der faste serviceintervaller.



I biler med **LongLife-service** beregnes intervallerne individuelt. Vedligeholdelsesarbejdet er blevet kraftigt reduceret takket være teknikken. Olien skal kun skiftes, når bilen har brug for det. Ved beregningen af dette skift (maks. 2 år) tages der både hensyn til anvendelsesbetingelserne for bilen og kørestilen. Påmindelsen vises for første gang 20 dage før det beregnede pågældende service. De viste antal kilometer, der er tilbage, afrundes altid til 100 km eller den resterende tid afrundes til hele dage, der er tilbage. Den aktuelle servicemeddelelse kan først kaldes frem fra 500 km efter sidste service. Indtil da er det kun streger, der bliver vist.

### Påmindelse om service

Hvis det er tid til service i nær fremtid, vises der en **servicepåmindelse**, når tændingen tilsluttes.

Det viste tal er det kilometertal, der endnu kan tilbagelægges, eller den resterende tid til næste service.

### Service

Hvis **det er tid til service** eller et **serviceeftersyn**, lyder der et akustisk signal, når tændingen tilsluttes, og i nogle sekunder vises skruenøglesymbolet  samt en af de følgende meddelelser på kombiinstrumentets skærm:

- **Service nu!**
- **Tid til serviceeftersyn!**

- **Olieskiftservice nu!**
- **Olieskiftservice og serviceeftersyn nu!**

### Påmindelse om service for CNG-tank

Hvis der er mindre end 90 dage til kontrol af CNG-tanken, vises på kombiinstrumentets skærm en **serviceeftersynspåmindelse vedr. gastanken**, når tændingen tilsluttes, og der lyder desuden et akustisk signal.

Når datoen for serviceeftersyn af gastanken rykker nærmere, ændres meddelelsen og det akustiske signal tilsvarende.

### Fremkaldelse af servicemeddelelse

Når tændingen er tilsluttet, motoren er standset, og bilen holder stille, kan du kalde den aktuelle servicemeddelelse frem:

*Forespørgsel af den aktuelle servicedato i informationssystemet*

- Tryk på funktionsfladen  **Data > Indstillinger > Service** **ELLER**  **Bilstatus**.

*Forespørgsel af dato i Digital Cockpit:*

- Datoen for service kan kun forespørges via menuen **Service >>>** Se kap. 28.

### Nulstilling af serviceindikator

Hvis servicearbejdet **ikke** er blevet udført hos en SEAT partner, kan serviceindikatoren nulstilles på følgende måde:

- Serviceindikatoren kan kun startes via menuen **Service >>>** Se kap. 28.

Nulstil **ikke** serviceindikatoren mellem serviceintervallerne, da der så vil komme forkerte servicemeddelelser.

Hvis olieskiftservice genstartes manuelt, skifter serviceindikatoren til et fast serviceinterval; det sker også i biler med **variabel olieskiftservice**.

### Bemærk

- **Servicemeddelelsen slukker efter nogle sekunder, når motoren kører, eller hvis du trykker på knappen 0(X) på multifunktionsratet.**
- **Hvis batteriet i en bil med LongLife-service har været afbrudt i længere tid, er det ikke muligt at få foretaget en tidsberegning af, hvornår det er tid til næste service. Serviceindikatoren kan derfor vise forkerte beregninger. I dette tilfælde skal du være opmærksom på de maksimalt tilladte serviceintervaller >>> Se kap. 294.**
- **Efter manuel nulstilling af indikatoren med variable serviceintervaller, bliver den næste service vist på samme måde som i biler med faste serviceintervaller. Derfor anbefaler vi, at nulstilling af serviceindikatoren foretages af et værksted.**
- **Hvis fristen for kontrol af CNG-tanken overskrides med 48 måneder, kan bilen ikke længere anvendes i denne tilstand.**

## Betjening af cockpittet

### Indledning til emnet

Når tændingen er tilsluttet, kan du kalde displayets forskellige funktioner frem via menuerne.

I biler med multifunktionsrat kan kørecomputeren kun betjenes med knapperne på rattet.

Nogle menuer kan kun kaldes frem, når bilen holder stille.

### Kombiinstrumentets menu

Antallet af tilgængelige menuer og informationer er afhængigt af bilens elektronik og udstyr.

- Bilstatus >>> Se kap. 23
- Køredata >>> Se kap. 22
- Assisterter
  - Front Assist til/fra >>> Se kap. 145
  - ACC (kun visning) >>> Se kap. 139
  - Lane Assist til/fra >>> Se kap. 148
  - Side Assist til/fra >>> Se kap. 153
- Navigation
- Audio
- Telefon

### ⚠ ADVARSEL

Hvis førerens opmærksomhed afledes, kan det forårsage ulykker og kvæstelser.

- Du må aldrig kalde menuerne frem i kombiinstrumentets display under kørsel.

### ⌚ PAS PÅ

Kontroller systemindstillingerne efter opladning eller udskiftning af 12-volts-batteriet. Hvis strømforsyningen svigter, er det muligt, at systemindstillingerne er blevet ændret eller slettet.



### Betjening via multifunktionsrattet



**Billede 13** Højre side af multifunktionsrattet: betjeningsselementer til menuer og informationer i kombiinstrumentet (afhængigt af model)

Så længe der er en advarsel med 1. prioritet, >>> Se kap. 23, kan man ikke få adgang til nogen menuer. Du kan bekræfte og skjule nogle advarsler med knappen **OK** på multifunktionsrattet >>> **Billede 13**.

### Valg af en menu eller information

- Tilslut tændingen.
- Hvis der vises en information eller et bilpiktogram, skal du trykke på knappen **OK** >>> **Billede 13** – eventuelt flere gange
- For at skifte menu skal du anvende knapperne  eller .
- For at kalde den menu eller information frem, der bliver vist, skal du trykke på knappen **OK** eller vente nogle sekunder, indtil menuen eller informationen automatisk åbnes.

### Udførelse af menuindstillinger

- Drej i den viste menu på det højre hjul på multifunktionsrattet, indtil det ønskede menupunkt er markeret. Menupunktet vises med indramning.
- Tryk på knappen **OK** for at foretage de ønskede ændringer. En markering viser, at den pågældende funktion eller systemet er aktiveret.

### Tilbagevendning til menuvalg

- Tryk på knappen  eller  et kort øjeblik.

# Betjening og visning i infotainmentsystemet

## Indledning til emnet

Infotainmentsystemet sammenfatter vigtige funktioner og systemer i bilen i én central styreenhed, fx klimaanlæg, menuindstillinger, radio eller navigationssystem.

Antallet af tilgængelige menuer og betegnelsen på de forskellige optioner er afhængig af bilens elektronik og udstyr.

## Generelle information om betjeningen

Generelle informationer om betjeningen af infotainmentsystemet og om advarsels- og sikkerhedsanvisningerne, der skal følges, findes på »» Se kap. 190.

## Bevægelse gennem de forskellige menuer og valg af dem

- Tilslut tændingen.
- Hvis infotainmentsystemet er afbrudt, skal du tilslutte det.
- Du kan vælge de forskellige menuer direkte på touchskærmen med tekst, symboler eller knapper.

Når firkanten er markeret ✓, er funktionen aktiveret.

Når du trykker på menuknappen ◀, bliver den senest aktiverede menu automatisk kaldt frem.

De ændringer, der bliver foretaget i indstillingsmenuerne, bliver automatisk gemt, når menuerne lukkes.

**Scrollpanel:** Nogle menuer og funktioner viser mere indhold over eller under det indhold, der er vist på skærmen, fx lange lister med indstillinger. Tryk på scrollpanelet, og træk det opad eller nedad.

## Tutorial

Når du tilslutter infotainmentsystemet for første gang, åbnes der en systemtutorial med en kort beskrivelse af hovedfunktionerne, og hvordan du anvender dem.

## Hjælp

I menuen **Hjælp** finder du yderligere informationer og tips vedr. anvendelsen af infotainmentsystemet.

## ⚠ ADVARSEL

Hvis førerens opmærksomhed afledes, kan det forårsage ulykker og kvæstelser. Betjeningen af infotainmentsystemet kan aflede din opmærksomhed fra trafikken.

## i Bemærk

Hvis 12-volts-batteriet er blevet helt afladet eller er blevet udskiftet for nylig, kan det ved genstart af motoren ske, at nogle af systemindstillingerne (fx klokkeslæt, dato, personaliserede komfortindstillinger, programmerin-

ger og brugerkonti) er blevet ændret eller slettet. Så snart batteriet igen er tilstrækkeligt opladet, skal disse indstillinger kontrolleres og korrigeres.

Forklaring af funktionsfladerne

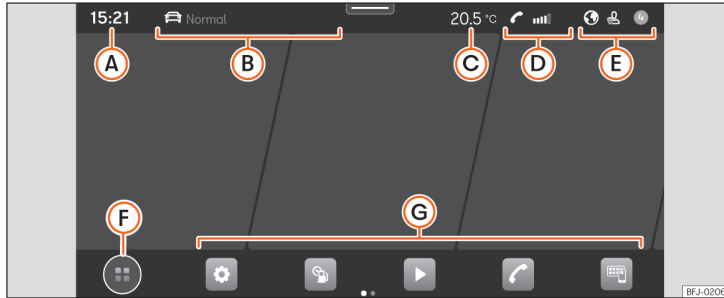

**Billede 14** Skematisk visning: oversigt over mulige funktionsflader på skærmen

Øverste skærmområde

- A** **Aktuelt klokkeslæt**
- B** **Køreindstilling og navigationsinformationer.** Hvis brugeren har aktiveret en guidning, bliver både tiden og afstanden til destinationen vist. Hvis der ikke er blevet aktiveret en guidning, bliver køreindstillingen vist. I biler uden tilgængelig køreindstilling bliver den aktuelle position vist, hvis der ikke er blevet aktiveret en guidning.
- C** **Informationer om klimaregulering.** I biler med elopvarmet rat eller elopvarmet forrude bliver det pågældende symbol vist, når disse funktioner aktiveres. Ellers bliver den aktuelle udetemperatur vist.

- D** **Informationer om telefon.** Der bliver vist informationer om din mobiltelefon: tilgængelig netstyrke, Bluetooth-forbindelse etableret, ubesvarede opkald, nye beskeder, batteriladetilstand etc.
- E** **Personalisering af systemet afhængigt af bruger og informationer.** Visse indstillinger kan gemmes på brugerkontiene til personaliseringsfunktionen og kan derfor blive ændret automatisk, hvis der skiftes brugerkonto.

Ⓜ: hovedmenu med de seks hovedfunktioner, der fordeles sig på to skærme (tre + tre, brugeren kan tilpasse dem individuelt ved at trykke i længere tid på funktionen)

Ⓜ: hovedmenu i visningsfunktionen mosaik (alle funktioner i infotainmentsystemet)

- G** Hurtig adgang til funktioner i infotainmentsystemet (op til ti funktioner, fem + fem, som brugeren kan tilpasse individuelt). Du kan vælge/fravælge de pågældende funktioner ved at trykke i længere tid på symbolet.

Nederste skærmområde

Gælder for infotainmentsystemet: Connect System

- F** Visning af hovedmenu:

### Assistent til første konfiguration

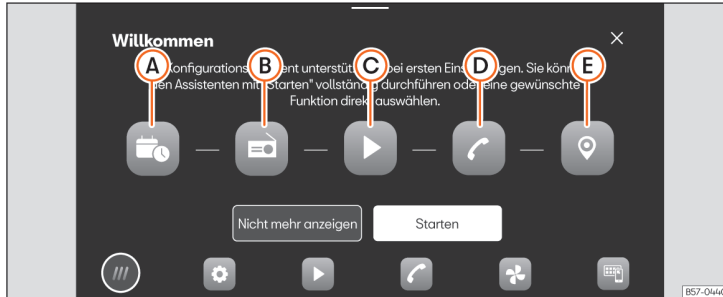

**Billede 15** Skematisk visning: assistent til første konfiguration

Assistenten til første konfiguration hjælper dig med indstillingen af infotainmentsystemet, når du skal bruge det første gang.

Hver gang, du tilslutter infotainmentsystemet, vises skærbilledet til den første konfiguration »» **Billede 15**, hvis du ikke har indstillet alle parametre [markeret med ✓] eller ikke har trykket på funktionsknappen **Vis ikke mere**.

Funktionsflader:

- A** Tryk for at indstille dag og klokkeslæt.
- B** Tryk for at søge efter radiostationer med den bedste modtagelse på det pågældende tidspunkt og for at gemme dem.
- C** Tryk for at komme ind til indstillingerne til onlinemedier.

- D** Tryk for at parre din mobiltelefon med infotainmentsystemet.
- E** Tryk for at vælge hjemadressen ud fra den aktuelle position eller ved manuel indtastning af adressen.

**Vis ikke mere** Deaktiverer muligheden for konfigurationen af infotainmentsystemet. Hvis den første konfiguration skal gennemføres, skal du gå ind i **Hjælp**.

**Start** Starter konfigurationsassistenten

**Afslut** Tryk for at afslutte konfigurationen i hovedmenuen til assistenten efter gennemførelsen af en eller flere indstillinger.

- ✕** Lukning af konfigurationsassistent

## Informationer om bilen

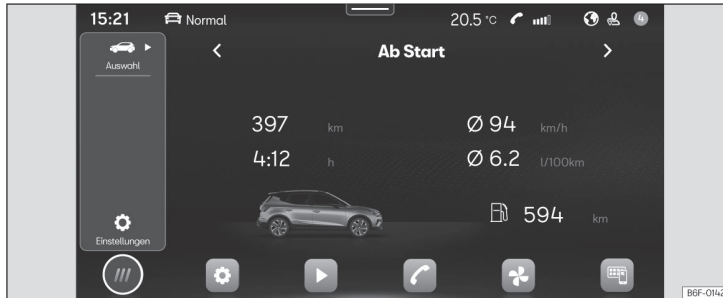

**Billede 16** Skematisk visning: information og bilstatus

Hvis du trykker på **Bi1** > **Valg**, åbnes menuen Bilinformationer med følgende under-mener:

- **Digital Cockpit:** De forskellige mulige visninger for de informationer, der vises i Digital Cockpit, kommer frem »» Se kap. 16.
- **Køredata:** Der bliver vist gennemsnitsforbrug, gennemsnitshastighed, strækning, køretid og rækkevidde. Der er tre hukommelser til rådighed: Siden start, Lang tid og Siden optankning.
- **Bilstatus:** Der bliver vist advarsel om fejl, andre hændelser, lagring af dæktryk eller informationer om næste serviceeftersyn.

### Assisterer og bilindstillinger



**Billede 17** Skematisk visning: assistenter og bilindstillinger

Hvis du trykker på  **Førerassistenter** i hovedmenuen, åbnes menuen til assistenterne og bilindstillingerne.

Antallet af assistenter og indstillinger afhænger af versionen eller det pågældende land.

- Parkeringsassistent >>> Se kap. 157
  - Aktivering/deaktivering af ESC, stabilitetsprogrammer og bremseunderstøttende systemer >>> Se kap. 128
  - Aktivering og deaktivering af start-stop-system >>> Se kap. 115
  - Adaptiv fartpilot (ACC) >>> Se kap. 139
  - Vognbaneassistent (Lane Assist) >>> Se kap. 148
  - Bremseunderstøttende systemer (Front Assist) >>> Se kap. 145
- Træthedsregistrering >>> Se kap. 24
  - Vejskiltegenkendelse >>> Se kap. 25
  - Vognbaneskiftassistent >>> Se kap. 153

# Sikkerhed

## Kørselssikkerhed

### Sikkerheden er vigtig!

#### ⚠ ADVARSEL

- Dette afsnit indeholder vigtige informationer til fører og passagerer vedr. brug af bilen. I servicemappens andre kapitler kan du også finde vigtige informationer om, hvordan du opnår optimal sikkerhed for dig og dine passagerer.
- Sørg for, at den komplette servicemappe altid er i bilen. Dette er især vigtigt, hvis du låner bilen ud eller sælger den.

### Inden kørsel

Af hensyn til din egen og dine passagerers sikkerhed bør du følge nedenstående punkter, inden du kører:

- Sørg for, at lys og blinklys på bilen fungerer korrekt.
- Kontroller dæktrykket.
- Sørg for, at alle ruder er klare og sikrer et godt udsyn.
- Fastgør bagage sikkert »» Se kap. 222.

- Sørg for, at der ikke er genstande, der kan hindre betjeningen af pedalerne.
- Indstil spejlene, forsædet og hovedstøtten, så de passer til din krops størrelse.
- Sørg for, at hovedstøtterne på bagsædet er i brugsposition »» Se kap. 83.
- Bed dine passagerer om at indstille hovedstøtterne, så de passer til deres krops størrelse.
- Beskyt børn med et egnet børnesæde og en sikkerhedssele, der er spændt korrekt »» Se kap. 51.
- Sid korrekt. Bed også dine passagerer om at sidde korrekt »» Se kap. 37.
- Spænd altid sikkerhedssele korrekt, inden du kører. Bed også dine passagerer om at spænde sikkerhedssele korrekt »» Se kap. 39.

### Sikkerhedsfaktorer

- Som fører er du ansvarlig for dig selv og dine passagerer.
- Lad fx ikke dine passagerer eller telefonsamtaler aflede din opmærksomhed fra trafikken.
  - Kør aldrig, hvis din evne til at køre er nedsat (fx på grund af medicin, alkohol eller narkotika).
  - Overhold færdselsloven og hastighedsgrænserne.
  - Tilpas altid hastigheden til vejforholdene, trafikken og vejret.

- Sørg for at holde regelmæssige pauser på lange rejser – mindst hver anden time.
- Hvis det er muligt, bør du undlade at køre, når du er træt eller er i tidsnød.

#### ⚠ ADVARSEL

**Kørsel under påvirkning af alkohol, narkotika, medicin og euforiserende stoffer kan forårsage alvorlige ulykker og dødelige kvæstelser.**

- Alkohol, narkotika, medicin og euforiserende stoffer kan forringe opfattelseevnen, reaktionstiden og kørselssikkerheden betydeligt, hvilket kan medføre, at du mister kontrollen over bilen.

### Sikkerhedsudstyr





Du bør ikke sætte din egen og dine passagerers sikkerhed på spil. I tilfælde af en ulykke kan sikkerhedsudstyret reducere faren for kvæstelser. De følgende punkter indeholder en del af sikkerhedsudstyret i din SEAT:<sup>1)</sup>

- Optimerede sikkerhedssele på alle siddepladser
- Selestrammere på sikkerhedsselelne til føreren, forsædepassageren og de yderste bagsædepladser

<sup>1)</sup> Afhængigt af model og marked.



## Sådan sidder personerne i bilen korrekt

- Selekræftbegrænser på sikkerhedsseleer til føreren, forsædepassageren og de yderste bagsædepladser
- Rød advarselslampe  og eventuelt selestatusvisning
- Frontairbags til fører og forsædepassager
- Sideairbags til fører og forsædepassager
- Hovedairbags i begge sider af bilen
- Gul airbagkontrollampe 
- Gul kontrollampe **PASSENGER AIR BAG OFF**  i midterkonsollen
- Gul kontrollampe **PASSENGER AIR BAG ON**  i midterkonsollen
- Styreenheder og sensorer
- Sikkerhedsoptimerede og højdeindstillelige hovedstøtter
- Indstillelig ratstamme
- ISOFIX-/i-Size-fastgørelsespunkter til børnesæder
- Fastgørelsespunkter til den øverste fastgørelsesrem til børnesæder

Det nævnte sikkerhedsudstyr har til formål, at du og dine passagerer bliver beskyttet optimalt i tilfælde af en ulykke. Sikkerhedsudstyret hjælper ikke dig eller dine passagerer, hvis du eller dine passagerer sidder forkert eller ikke indstiller og anvender udstyret korrekt.

### Sikkerhed vedrører alle!

## Sådan sidder personerne i bilen korrekt

### Korrekt siddeposition på sædet

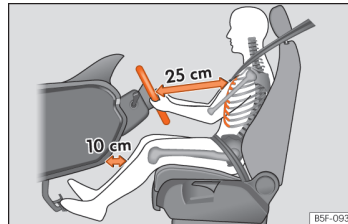

**Billede 18** Der skal være en afstand på mindst 25 cm (10 inches) mellem føreren og rattet.

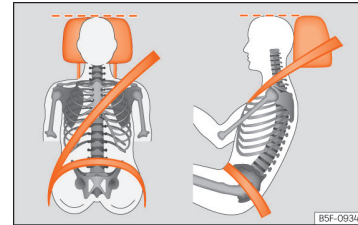

**Billede 19** Korrekt placering af sikkerhedssele og indstilling af hovedstøtte

I det følgende er de korrekte siddepositioner beskrevet for føreren og passagererne.

Personer, der på grund af fysiske forhold ikke kan indtage en korrekt siddeposition, bør henvende sig til et værksted for at få informationer om en eventuel montering af specielle dele. Det er kun, hvis du sidder korrekt, at sikkerhedssele og airbaggene beskytter optimalt. SEAT anbefaler, at du tager hen til en SEAT partner.

Af hensyn til din egen sikkerhed og for at reducere faren for kvæstelser i tilfælde af en pludselig opbremsning eller ulykke anbefaler SEAT følgende siddepositioner:

### For alle personer gælder følgende:

- Indstil hovedstøtten, så hovedstøttens øverste kant er på højde med den øverste del af hovedet – men ikke lavere end øjenhøjden. Baghovedet bør være så tæt på hovedstøtten som muligt >>> **Billede 19**.

## Sikkerhed

- Hvis man er lav, skal hovedstøtten skubbes helt ned, også hvis hovedet så er under hovedstøttens øverste kant.
- Hvis man er høj, skal hovedstøtten skubbes helt op.
- Hold fødderne i bunden af bilen under kørsel.
- Indstil og spænd sikkerhedsseleer korrekt  
»» Se kap. 39.

### For føreren gælder desuden følgende:

- Indstil ryglænet i lodret position, således at ryglænet støtter hele ryggen.
- Indstil rattet, så afstanden mellem rattet og din brystkasse er mindst 25 cm (10 tommer)  
»» **Billede 18**, og du med begge hænder og let bøjede arme kan tage fat om rattets sider på den yderste kant.
- Det indstillede rat skal altid vende i retning mod brystkassen og ikke i retning mod ansigtet.
- Indstil førersædet i længderetningen, så du kan træde pedalerne helt ned med let bøjede ben, og afstanden til instrumentpanelet i knæområdet er mindst 10 cm (4 tommer)  
»» **Billede 19**.
- Indstil førersædet i højden, så du kan nå rattets øverste punkt.
- Hold altid fødderne i bunden af bilen, så du altid har fuld kontrol over bilen.

### For forsædepassageren gælder desuden følgende:

- Indstil ryglænet i lodret position, således at ryglænet støtter hele ryggen.
- Skub passagersædet så langt bagud som muligt (mindst 25 cm plads mellem brystkasse og instrumentpanel). Hvis du sidder tættere på end 25 cm, beskytter airbagsystemet ikke optimalt.

### Antal siddepladser

Bilen har **fem** siddepladser, to siddepladser foran og tre siddepladser bagl. Hver siddeplads er udstyret med en sikkerhedssele.

#### **⚠ ADVARSEL**

**En forkert siddeposition i bilen kan i tilfælde af pludselige manøvrer og opbremsninger, et sammenstød eller en ulykke og udløsning af airbaggene øge faren for alvorlige eller dødelige kvæstelser.**

- **Før du begynder at køre, skal alle personer i bilen altid sætte sig korrekt og bibeholde denne siddeposition under kørslen. Det gælder også, når sikkerhedssele spændes fast.**
- **Du må aldrig tage flere personer med i bilen, end der er siddepladser med sikkerhedssele til.**

• **Børn skal altid spændes fast med et godkendt og egnet børnesikkerhedssystem, der passer til barnets størrelse og vægt »»** Se kap. 51.

• **Under kørsel skal du altid holde fødderne i bunden af bilen. Sid fx aldrig med fødderne på sædet eller på instrumentpanelet eller med fødderne ud af vinduet. I så fald kan airbaggene og sikkerhedssele ikke beskytte optimalt, men kan derimod øge faren for kvæstelser i tilfælde af en ulykke.**

### Risici ved en forkert siddeposition

Hvis du ikke har spændt sikkerhedssele eller har spændt den forkert, øges faren for alvorlige eller dødelige kvæstelser. Sikkerhedsseleer kan kun beskytte optimalt, hvis de sidder korrekt. En forkert siddeposition reducerer sikkerhedsseleens beskyttende virkning væsentligt. Det kan medføre alvorlige eller endda dødelige kvæstelser. Faren for alvorlige eller dødelige kvæstelser øges især, hvis en airbag, der udløses, rammer en person i bilen, der sidder forkert. Som fører er du ansvarlig for alle personer i bilen og især børn, der skal transporteres i bilen. Den nedenstående liste indeholder eksempler på siddepositioner, der kan være farlige for alle personer i bilen.

Når bilen kører, skal følgende retningslinjer overholdes:

- Stå aldrig op i bilen.
- Stå aldrig på sæderne.
- Sid aldrig på knæ på sæderne.
- Indstil aldrig ryglænet langt bagud.
- Læn dig aldrig imod instrumentpanelet.
- Læg dig aldrig på bagsædet.
- Sid aldrig kun på den forreste del af sædet.
- Sid aldrig med siden til kørselsretningen.
- Læn dig aldrig ud af vinduet.
- Sid aldrig med fødderne ud af vinduet.
- Sid aldrig med fødderne på instrumentpanelet.
- Sid aldrig med fødderne på sædepolstringen eller på ryglænet.
- Sid aldrig i bunden af bilen.
- Sid aldrig på armlænene.
- Kør aldrig uden sikkerhedssele.
- Ophold dig aldrig i bagagerummet.

### ⚠ ADVARSEL

En forkert siddeposition i bilen øger faren for alvorlige eller dødelige kvæstelser i tilfælde af en ulykke eller en pludselig manøvre eller opbremsning.

- Alle personer i bilen skal altid sidde korrekt og have sikkerhedsselen spændt korrekt under kørsel.
- Ved ikke at sidde korrekt, ikke at have spændt sikkerhedsselen eller ved at sidde for tæt på airbaggene udsætter personer i bilen sig for livsfarlige eller dødelige kvæstelser, især hvis airbaggene udløses og rammer personer.

## Sikkerhedsseler

### Indledning til emnet



**Billede 20** Hvis sikkerhedsselen er spændt korrekt, bliver føreren ikke kastet frem ved en pludselig opbremsning.

Når sikkerhedsseler er spændt korrekt, sørger de for, at personer i bilen sidder korrekt. Sikkerhedsselerne forhindrer også ukontrollerede bevægelser, som kan medføre alvorlige kvæstelser. Desuden reducerer korrekt spændte sikkerhedsseler faren for at blive kastet ud af bilen.

Personer i bilen, der har spændt deres sikkerhedsseler korrekt, profiterer i høj grad af, at sikkerhedsselerne opfanger kroppens bevægelser optimalt. Derudover er konstruktionen af bilens forende og andre dele af bilens passive sikkerhedskoncept, fx airbagsystemet, med til at begrænse kroppens bevægelser. Dermed reduceres den energi, der opstår, og dermed også

fare for kvæstelser. Derfor skal sikkerhedssele-erne altid spændes inden en køretur, også selv om det kun er lige rundt om hjørnet.

Sørg for, at dine passagerer også har spændt sikkerhedssele korrekt. Ulykkesstatistikker har vist, at faren for alvorlige kvæstelser reduceres væsentligt, og at chancen for at overleve en ulykke øges, hvis sikkerhedssele er spændt korrekt. Korrekt spændte sikkerhedssele øger desuden den optimale beskyttelse, når airbagene udløses i tilfælde af en ulykke. Derfor er det i de fleste lande påbudt ved lov, at man skal bruge sikkerhedssele.

Selv om bilen er udstyret med airbags, skal sikkerhedssele spændes. Frontairbagene udløses fx kun i nogle frontalkollisioner. Frontairbagene bliver ikke udløst ved mindre frontal- og sidekollisioner, ved påkørsler bagfra, hvis bilen ruller rundt, eller ved ulykker, hvor airbagudløsningsværdien i styreenheden ikke overskrides.

### Vigtige sikkerhedsanvisninger vedr. sikkerhedssele

- Anvend altid sikkerhedssele som beskrevet i dette afsnit.
- Sørg for, at sikkerhedssele altid kan anvendes og ikke er beskadigede.

### ⚠ ADVARSEL

- Hvis du har spændt sikkerhedssele forkert eller slet ikke har spændt den, øges faren for livsfarlige eller dødelige kvæstelser. Sikkerhedssele beskytter kun optimalt, hvis de er spændt korrekt.
- Der må aldrig være spændt to personer fast med én sikkerhedssele (gælder også børn).
- Løsn aldrig sikkerhedssele, mens bilen kører – livsfare!
- Selen må ikke føres hen over faste genstande eller genstande, der kan gå i stykker (briller, kuglepennet etc.), da det kan medføre kvæstelser ved ulykker.
- Selen må ikke sidde i klemme, være beskadiget eller berøre skarpe kanter.
- Sikkerhedssele må aldrig sidde under armen eller i en anden forkert position.
- Hvis du har meget tykke og åbne beklædningsgenstande på (fx en frakke over en sweater), kan sikkerhedssele ikke sidde korrekt, og den virker derfor ikke, som den skal.
- Åbningen, som låsetappen skal føres ned i, må ikke være stoppet til med papir eller lignende, da det forhindrer låsetappen i at gå sikkert i hak.
- Du må aldrig ændre selens placering ved hjælp af seleklemmer, holdeøjere eller lignende.
- Sikkerhedssele, der er flossede eller har revner, beskadigede sammenføjninger, seleprullere eller låsedele kan medføre alvor-

lige kvæstelser i tilfælde af en ulykke. Kontroller derfor regelmæssigt, at ingen af se-lerne er beskadigede.

- Hvis en sikkerhedssele er blevet ekstremt belastet i forbindelse med en ulykke, skal den udskiftes på et værksted. Det kan være nødvendigt at udskifte sikkerhedssele, også selv om der ikke er nogen synlige skader på se-len. Desuden skal sikkerhedssele for-ankringer kontrolleres.
- Forsøg aldrig selv at reparere sikkerhedssele. Sikkerhedssele må ikke afmonteres eller på anden måde ændres.
- Selen skal holdes ren. Hvis den er meget snavset, kan det medføre, at seleprulleren ikke fungerer korrekt.

### Indikator for spændt sele



#### Lyser rødt

Føreren eller forsædepassageren har ikke spændt sikkerhedssele.

Kontrollampen  minder føreren om at spænde sikkerhedssele.

Før du begynder at køre:

- Spænd altid sikkerhedssele korrekt, inden du kører.
  - Bed også dine passagerer om at spænde sikkerhedssele korrekt, inden du kører.
  - Beskyt børn med et egnet børnesikkerhedssystem, der passer til barnets størrelse og alder
- »» Se kap. 51.

## Sikkerhedsseler

Hvis førerens eller forsædepassagerens sikkerhedssele ikke er spændt, når kørslen startes, og hastigheden er over ca. 25 km/h (15 mph), eller hvis sikkerhedssele tages af under kørslen, lyder der et akustisk signal i nogle sekunder. Desuden blinker advarselsskærmen på kombiinstrumentets skærm.

Kontrollampen  i kombiinstrumentet slukker først, når føreren og forsædepassageren har spændt sikkerhedssele, mens tændingen er tilsluttet.

**Indikator for, at sikkerhedsseleerne til bagsædepladserne er spændt**



**Billede 21** Kombiinstrument: selestatusvisning for bagsædepladserne

Alt efter modelvarianten informerer selestatusvisningen **>>> Billede 21** på kombiinstrumentets skærm føreren om, om passagerer på bagsædepladserne har spændt deres sikkerhedssele eller ej.

 Indikator for, at den pågældende plads er ledig

 Indikator for, at pladsen er optaget, og at passageren har spændt sin sikkerhedssele

Hvis en passager på bagsædet tager sikkerhedssele af under kørsel, lyser symbolet  i maks. 60 sek. Ved en hastighed på mere end ca. 25 km/h (15 mph) lyder der desuden et akustisk advarselssignal i nogle sekunder.

Hvis en passager på de bageste siddepladser spænder sikkerhedssele eller tager den af under kørslen, vises selestatussen i ca. 30 sek.

### Hvad sker der fysisk ved en frontal-kollision?

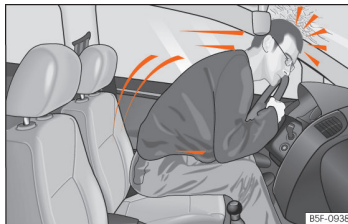

**Billede 22** En fører, der ikke har sikkerhedssele på, bliver kastet fremad.



**Billede 23** En bagsædepassager, der ikke har sikkerhedssele på, bliver kastet fremad og ind i den fastspændte fører.

Rent fysisk sker der følgende i forbindelse med en frontalkollision. Når en bil begynder at køre, besidder både bilen og personerne i bilen såkaldt kinetisk energi (bevægelsesenergi).

Den kinetiske energis størrelse afhænger i høj grad af bilens hastighed, dens vægt og vægten af personerne i bilen. Jo højere hastighed og vægt, desto mere energi skal der reduceres i tilfælde af en ulykke.

Bilens hastighed er dog den vigtigste faktor. Hvis hastigheden fx fordobles fra 25 km/h til 50 km/h (fra 15 mph til 30 mph), firedobles den tilsvarende kinetiske energi!

Da personerne i bilen i vores eksempel ikke har sikkerhedssele på, bliver hele den kinetiske energi fra personerne i bilen overført til muren ved kollisionen.

Selv om du kun kører med en hastighed mellem 30 km/h (19 mph) og 50 km/h (30 mph), bliver kroppen i tilfælde af en ulykke udsat for kræfter, som let kan overstige et ton (1.000 kg). De kræfter, som din krop udsættes for, tiltager endnu mere ved højere hastigheder.

Personer, der ikke har sikkerhedssele på, er altså ikke "forbundet" med bilen. I tilfælde af en frontalkollision vil disse personer altså bevæge sig videre med samme hastighed, som bilen bevægede sig med før kollisionen! Dette eksempel gælder ikke kun frontalkollisioner, men alle typer ulykker og kollisioner.

Allerede ved lave hastigheder påvirkes kroppen ved en kollision af så store kræfter, at de ikke kan afværges med hænderne. I tilfælde af en frontalkollision bliver personer i bilen, der ikke har sikkerhedssele på, kastet fremad og kolliderer ukontrolleret med forskellige dele i kabinen, fx rattet, instrumentpanelet eller forruden » **Billede 22.**

Det er også vigtigt, at bagsædepassagererne spænder sikkerhedssele korrekt, da de i tilfælde af en ulykke ellers bliver slynget ukontrolleret rundt i bilens kabine. En passager på bagsædet, der ikke har spændt sikkerhedssele, er således ikke kun til fare for sig selv, men også for dem, der sidder på forsæderne » **Billede 23.**

### Sådan spændes sikkerhedssele, og sådan tages den af

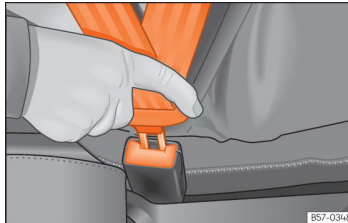

**Billede 24** Sådan sættes sikkerhedsselelås ind i selelåsen.

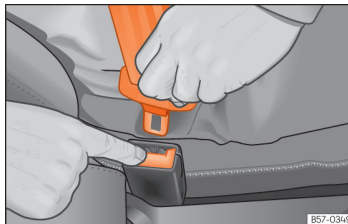

**Billede 25** Frigørelse af låsetap fra selelåsen

I tilfælde af en opbremsning eller ulykke holder korrekt spændte sikkerhedssele personer i bilen i en sådan position, at sikkerhedssele kan yde maksimal beskyttelse » **△.**

### Sådan spændes sikkerhedssele

Spænd altid sikkerhedssele korrekt, inden du kører.

- Indstil forsædet og hovedstøtten korrekt » Se kap. 37.
- Sørg for, at bagsædeeryglænet er gået i hak i lodret position » **△.**
- Tag fat i selens låsetap, og træk selen jævnt hen over brystet og hofterne. **Selen** må ikke sno sig » **△.**
- Stik låsetappen fast ind i den selelås, der hører til den pågældende siddeplads » **Billede 24.**
- Kontroller, at låsetappen sidder korrekt fast i låsen, ved at trække i selen.

### Sådan tages sikkerhedssele af

Sikkerhedssele må kun tages af, når bilen holder stille » **△.**

- Tryk på den røde knap på selelåsen » **Billede 25.** Låsetappen springer ud.
- Før selen tilbage med hånden, mens den ruller op. Det letter oprulningen, sikkerhedssele bliver ikke snoet, og beklædningen bliver ikke beskadiget.

## Sikkerhedsseler

### ⚠ ADVARSEL

- Sikkerhedsselerne beskytter kun optimalt, hvis ryglænet står i lodret position, og sikkerhedsselen er spændt korrekt i forhold til kroppens størrelse.
- Hvis du tager sikkerhedsselen af under kørsel, kan det medføre alvorlige eller dødelige kvæstelser i tilfælde af en ulykke eller opbremsning!
- Selve sikkerhedsselen eller en løs sikkerhedssele kan forårsage alvorlige kvæstelser, hvis sikkerhedsselen forskyder sig fra hårde dele af kroppen i retning mod bløde dele af kroppen (fx maven).

### Korrekt placering af sele

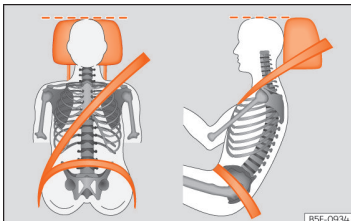

**Billede 26** Korrekt placering af sikkerhedssele og korrekt indstilling af hovedstøtte set forfra og fra siden



**Billede 27** Sikkerhedsselens placering hos gravide

Det er kun, hvis sikkerhedsselen er placeret korrekt, at den kan beskytte optimalt i tilfælde af en ulykke og dermed reducere faren for alvorlige eller dødelige kvæstelser. Desuden holder en korrekt placering af sikkerhedsselen personen i en sådan position, at en airbag, der udløses, kan give maksimal beskyttelse. Du skal derfor altid spænde sikkerhedsselen og sørge for, at den sidder korrekt.

Hvis personer i bilen sidder forkert, kan det medføre alvorlige eller dødelige kvæstelser >>> Se kapitlet 37, *Sådan sidder personerne i bilen korrekt*.

- Sikkerhedsselens skulderdel skal altid sidde midt på skulderen og aldrig hen over halsen, over armen, under armen eller bag ryggen.
- Sikkerhedsselens hoftedel skal altid sidde hen over hofterne og aldrig hen over maven.

- Sørg altid for, at sikkerhedsselen sidder fladt og tæt ind til kroppen. Træk om nødvendigt lidt i selen.

Hos **gravide** skal sikkerhedsselen placeres jævnt hen over brystet og så lavt hen over hofterne som muligt samt ligge fladt ind til kroppen. Dermed trykker den ikke på underlivet. Dette gælder under hele graviditeten >>> **Billede 27**.

### Tilpasning af selens placering i forhold til kropsstørrelse

Selens placering kan tilpasses ved hjælp af højdeindstillingen til forsæderne.

### ⚠ ADVARSEL

Forkert placering af selen kan medføre alvorlige eller dødelige kvæstelser i tilfælde af en ulykke.

- Sikkerhedsselens skulderdel skal sidde midt på skulderen og aldrig under armen eller hen over halsen.
- Sikkerhedsselen skal sidde fladt og tæt ind til overkroppen.
- Sikkerhedsselens hoftedel skal sidde hen over hofterne og aldrig hen over maven. Sikkerhedsselen skal sidde fladt og tæt ind til hofterne. Træk om nødvendigt lidt i selen.
- Hos gravide skal selens hoftedel placeres så lavt hen over hofterne som muligt og ligge fladt lige under den runde mave >>> **Billede 27**.

- Sikkerhedsselen må ikke være snoet, mens den er spændt.
- Efter korrekt indstilling må sikkerhedsselen ikke holdes væk fra kroppen med hånden.
- Selen må ikke føres hen over faste genstande eller genstande, der kan gå i stykker, fx briller, kuglepenne eller nøgler.
- Sels placering må aldrig ændres ved hjælp af seleklemmer, holdeøjer eller lignende.

#### Bemærk

Personer, der på grund af fysiske forhold ikke kan få sikkerhedsselen til at sidde korrekt, bør henvende sig til et værksted for at få informationer om en eventuel montering af specielle dele, således at sikkerhedsselen og airbaggene kan beskytte optimalt. SEAT anbefaler, at du tager hen til en SEAT partner.

### Seleopruller, selestrammer og selekraftbegrænser

Sikkerhedsselerne er en del af bilens sikkerhedssystem » Se kap. 37. Dette sikkerhedssystem har følgende vigtige funktioner:

#### Seleopruller

Sikkerhedsselerne til føreren, forsædepassageren og til de yderste bagsædepladser (samt afhængigt af udstyret også på den midterste bagsædeplads) er forsynet med en seleopruller i selens skulderdel. Denne seleopruller sikrer fuldstændig bevægelsesfrihed, når du trækker langsomt i selens skulderdel eller under normal kørsel. Men når du trækker hurtigt ud i sikkerhedsselen eller i tilfælde af bremsemanøvrer, bjergkørsel, i sving og ved acceleration blokerer seleoprulleren sikkerhedsselen.

#### Selestrammer

Sikkerhedsselerne til forsæderne samt, afhængigt af udstyret, til de yderste bagsædepladser er udstyret med selestrammer.

Selestrammerne udløses via sensorer i tilfælde af kraftige frontal- og sidekollisioner, ved påkørsler bagfra, og de strammer sikkerhedsselerne modsat seleudgangen.

Løse sikkerhedsseler strammes via selestrammeren. På denne måde kan personernes bevægelse fremad og i kollisionstreningen dæmpes.

Selestrammerne arbejder sammen med airbagsystemet. Selestrammerne bliver ikke udløst, hvis bilen ruller rundt, og hovedairbaggene ikke bliver udløst.

I forbindelse med udløsning kan der dannes fint støv. Det er helt normalt og er ikke tegn på brand i bilen.

#### Selekraftbegrænser

Afhængigt af udstyret og det pågældende land reducerer selekraftbegrænseren den kraft, som sikkerhedsselen udøver på kroppen i forbindelse med en ulykke.

#### Bemærk

- I bestemte kørselssituationer kan de reversible selestrammer til sikkerhedsselerne blive ved med at være stramme konstant<sup>1)</sup>. For at løse sikkerhedsselen skal den i sådan et tilfælde tages af manuelt, mens bilens holder stille, og spændes korrekt igen.
- De gældende sikkerhedsforskrifter skal overholdes, hvis hele bilen eller enkelte dele af systemet skal skrottes. Disse forskrifter kender de på værkstederne.

### Service og bortskaffelse af selestrammer

Selestrammerne er en del af sikkerhedsselerne, der er placeret ved siddepladserne i din bil. Hvis du udfører arbejde på en selestrammer eller af- og påmonterer dele af systemet på grund af andre reparationer, kan sikkerhedsselen blive beskadiget. Dette kan medføre, at selestrammerne ikke fungerer korrekt eller slet ikke fungerer i tilfælde af en ulykke.

<sup>1)</sup> Kun hvis bilen er udstyret med systemet PreCrash



For at selestrammernes funktion ikke skal blive reduceret, og afmonterede dele ikke skal forårsage kvæstelser og forurening, skal der overholdes nogle forskrifter, som de kender på værkstederne.

### ⚠ ADVARSEL

Arbejde, der ikke er udført fagligt korrekt, og reparationer på sikkerhedsselerne, seleoprullerne og selestrammerne, som du selv har udført, kan øge faren for alvorlige eller dødelige kvæstelser. Selestrammerne udløses derved muligvis ikke, selv om de skulle, eller udløsningen vil kunne ske utilsigtet.

- Foretag aldrig selv hverken reparationer eller indstillinger eller montering og afmontering af dele af sikkerhedsselerne og deres selestrammer. Få altid dette arbejde udført på et værksted.
- Sikkerhedsseler, selestrammer og seleoprullere, der ikke kan repareres, skal udskiftes.

### 🌸 Afhængigt af omgivelserne

Airbagmodulerne og selestrammerne kan indeholde perklorat.

Overhold gældende lov vedr. bortskaffelse.

## Airbagsystem

### Hvorfor skal man spænde sikkerhedsselen og sidde korrekt?

For at airbaggene kan give optimal beskyttelse, når de udløses, skal sikkerhedsselen altid sidde rigtigt, og personen i bilen skal sidde korrekt.

Airbagsystemet er ikke en erstatning for sikkerhedsseler, men en del af bilens samlede passive sikkerhedskoncept. Vær opmærksom på, at airbagsystemet kun giver optimal beskyttelse, hvis sikkerhedsselerne spændes korrekt, og hovedstøtterne indstilles korrekt. Derfor skal sikkerhedsselerne ikke kun spændes på grund af færdselsloven, men også af hensyn til sikkerheden »» Se kapitlet 39, *Sikkerhedsseler*.

Airbaggen folder sig ud i løbet af få millisekunder. Derfor kan der forårsages dødelige kvæstelser, hvis du i øjeblikket for airbagudløsningen har indtaget en forkert siddeposition. Derfor er det nødvendigt, at alle personer i bilen sidder korrekt under kørsel.

En kraftig opbremsning kort før en ulykke kan føre til, at en person uden sikkerhedsseler slynges frem i det område, hvor airbaggen udløses. I dette tilfælde kan personen påføre sig livsfarlige eller dødelige kvæstelser, hvis airbaggen udløses. Det gælder især for børn.

Hold altid størst mulig afstand til frontairbaggen. Så kan den i tilfælde af en udløsning folde sig helt ud og dermed beskytte optimalt.

De vigtigste faktorer for udløsning af airbaggene er ulykkens type, kollisionsvinklen og bilens hastighed.

Det afgørende for udløsning af airbaggene er det decelerationsforløb, som forekommer og måles af styreenheden i forbindelse med kollisionen. Hvis decelerationsforløbet i forbindelse med en kollision er under den værdi, der er gemt i styreenheden, bliver front-, side- og/eller hovedairbags ikke udløst. Vær opmærksom på, at synlige og store skader på ulykkesbilen ikke er nogen indikation af, at airbaggene skulle have været udløst.

### ⚠ ADVARSEL

Hvis sikkerhedsselerne spændes forkert, eller hvis man sidder forkert i bilen, kan det medføre alvorlige eller endda dødelige kvæstelser.

- Alle personer i bilen – også børn – der ikke er fastspændt korrekt, kan blive alvorligt eller dødeligt kvæstet, hvis airbaggen udløses. Børn op til 12 år skal altid sidde på bagsædet. Tag aldrig børn med i bilen, hvis de ikke er fastspændt eller ikke er fastspændt korrekt i forhold til deres vægt.
- For at reducere faren for kvæstelser på grund af en airbag, der udløses, skal du altid spænde sikkerhedsselen korrekt »» Se kap. 39.

## Beskrivelse af airbagsystem

I samspil med sikkerhedsselerne tilbyder airbagsystemet en ekstra beskyttelse af personer i bilen.

### Airbagsystemet består (afhængigt af bilens udstyr) af følgende elementer:

- Elektronisk styreenhed
- Frontairbags til fører og forsædepassager
- Sideairbags
- Hovedairbags
- Kontrollampe  for airbag i kombiinstrumentet »» Se kap. 47
- Nøglekontakt til frakobling af forsædepassagerens frontairbag
- Kontrollampe til fra- og tilkobling af forsædepassagerens frontairbag

Airbagsystemets funktion overvåges elektronisk. Airbagkontrollampen lyser altid i nogle sekunder, efter at tændingen er tilsluttet (selvdiagnose).

### Der er fejl i systemet, hvis kontrollampen :

- ikke lyser, når tændingen tilsluttes »» Se kap. 47
- ikke slukker, ca. 4 sek. efter at tændingen er tilsluttet
- slukker og lyser igen, efter at tændingen er tilsluttet
- lyser eller blinker under kørsel.

### Airbagsystemet udløses ikke:

- hvis tændingen er afbrudt
- ved mindre frontalkollisioner
- ved mindre sidekollisioner
- ved påkørster bagfra
- hvis bilen ruller rundt, og de dynamiske kendetegn, som styreenheden måler, er for lav
- hvis kollisionshastigheden er lavere end den fastlagte referenceværdi, der er gemt i styreenheden

### ADVARSEL

- **Sikkerhedsselerne og airbagsystemet beskytter kun optimalt, hvis personer sidder korrekt »» Se kap. 37.**
- **Hvis der er fejl i airbagsystemet, skal det omgående kontrolleres på et værksted. Ellers er der risiko for, at airbagsystemet ikke udløses eller ikke udløses korrekt i tilfælde af en ulykke.**

### Airbagaktivering

Airbaggene folder sig ud på brøkdelen af et sekund og med høj hastighed for at kunne give ekstra beskyttelse i tilfælde af en ulykke. Når airbaggen folder sig ud, kan der dannes fint støv. Det er normalt og er ikke tegn på brand i bilen.

Airbagsystemet er kun klart til brug, når tændingen er tilsluttet.

I særlige ulykkesituationer kan forskellige airbags blive udløst på samme tid.

Airbaggene **udløses ikke** ved lette frontal- og sidekollisioner, ved påkørster bagfra, eller hvis bilen ruller rundt eller vælter.

### Udløsningsfaktorer

De omstændigheder, der forårsager en aktivering af airbagsystemet, kan ikke beskrives på generel vis. Nogle faktorer spiller en vigtig rolle i den forbindelse, fx kollisionsobjektets beskaffenhed (hårdt, blødt), kollisionsvinklen og bilens hastighed.

Det afgørende for en udløsning af airbaggene er decelerationsforløbet.

Styreenheden analyserer kollisionforløbet og udløser det pågældende sikkerhedssystem.

Hvis den deceleration, der forekommer og måles ved en kollision, ligger under de referenceværdier, som er gemt i styreenheden, udløses airbaggene ikke, selv om bilen godt kan være kraftigt deformeret som følge af kollisionen.

### Ved kraftige frontalkollisioner udløses følgende airbags:

- Førerens frontairbag
- Forsædepassagerens frontairbag

## Airbagsystem

Ved kraftige sidekollisioner udløses følgende airbags:

- Hovedairbaggen i den side, hvor kollisionen sker
- Sideairbaggen foran i den side, hvor kollisionen sker

Hvis bilen er involveret i en ulykke, hvor der finder en airbagudløsning sted, sker der følgende:

- Kabinelyset lyser (hvis kontakten til kabinelyset står på dørkontaktstillingen).
- Havariblinket tændes.
- Alle døre låses op.
- Brændstoffølørslen til motoren afbrydes.
- Der foretages et nødopkald.

### Airbagsystemets kontrollamper



#### Lyser i instrumentenheden

Fejl i airbag- og selestrammersystem. Kontakt et værksted, og få straks systemet kontrolleret.

#### OFF Lyser i instrumentpanelet





Forsædepassagerens frontairbag frakoblet. Kontrollér, om airbaggen skal forblive frakoblet.







**ELLER:** Fejl i airbagsystem. Kontakt et værksted, og få straks systemet kontrolleret.

#### ON Lyser i instrumentpanelet

Forsædepassagerens frontairbag tilkoblet. Kontrollampen slukker ca. 60 sek. efter tilslutning af tændingen.

Når tændingen tilsluttes, lyser nogle af advarsels- og kontrollamperne kortvarigt i forbindelse med en funktionskontrol. De slukker efter få sekunder.

Hvis kontrollampen til airbag- og selestrammersystemet  bliver ved med at lyse eller blinker, er der tale om en fejl i airbag- og selestrammersystemet   . Kontakt et værksted, og få straks systemet kontrolleret.

Når forsædepassagerens frontairbag er frakoblet, bliver advarselsskærmen **OFF**  i tagkonsollen ved med at lyse for at minde om den frakoblede airbag. Hvis kontrollampen **ikke lyser konstant** eller lyser sammen med kontrollampen  i kombiinstrumentet, når forsædepassagerens frontairbag er frakoblet, er der en fejl i airbagsystemet  . Hvis kontrollampen blinker, er der en systemfejl i frakoblingen af airbaggen  . Kontakt et værksted, og få straks systemet kontrolleret.

#### ADVARSEL

Hvis der er en fejl i airbag- og selestrammersystemet, kan det muligvis ikke udløses korrekt, slet ikke udløses eller udløses utilsigtet.

- Der er fare for alvorlige skader eller død for personer i bilen. Få straks systemet kontrolleret på et værksted.

- Monter ikke børnesædet på passagersædet, eller fjern børnesædet, hvis det allerede er monteret! Forsædepassagerens frontairbag kan trods fejlen udløses i tilfælde af en ulykke.

#### PAS PÅ

Vær altid opmærksom på lysende kontrollamper og tilhørende beskrivelser og anvisninger for at undgå beskadigelse af bilen eller skader på personer i bilen.

### Frontairbags

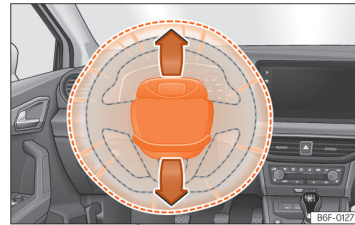

**Billede 28** Førers frontairbag er placeret i rattet.

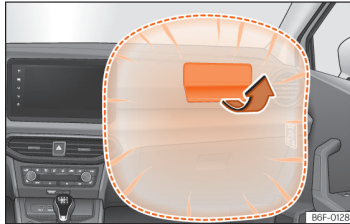

**Billede 29** Forsædepassagerens frontairbag i instrumentpanelet

Førerens frontairbag er placeret i rattet og forsædepassagerens frontairbag i instrumentpanelet. Monteringsstedet er markeret med ordet "AIRBAG".

Når frontairbaggene til føreren og forsædepassageren udløses, åbnes airbagafdækningerne og bliver siddende på rattet eller instrumentpanelet »» **Billede 28** ,»» **Billede 29**.

Frontairbagsystemet giver som supplement til sikkerhedsselerne en ekstra beskyttelse af førerens og forsædepassagerens hoved og overkrop ved kraftige frontalkollisioner »» **△**.

Derudover udløses hovedairbaggen i begge sider af bilen ved nogle frontalkollisioner.

Deres specielle konstruktion gør, at gassen slipper kontrolleret ud, ved at en person rammer luftpuden. Dermed beskyttes hovedet og brystkassen af airbaggen. Efter en kollision tømmes luftpuden, så der igen er frit udsyn fremad.

**△ ADVARSEL**

- Der må ikke være andre personer, dyr eller genstande mellem personer på forsæderne og airbagsens virkeområde.
- Airbags beskytter dig kun i tilfælde af en ulykke og skal udskiftes efter en udløsning.
- Der må heller ikke fastgøres genstande som fx drikkevareholdere eller telefonholdere på airbagmodulernes afdækninger.

**Til- og frakobling af forsædepassagerens frontairbag**



**Billede 30** Nøglekontakt til til- og frakobling af forsædepassagerens frontairbag



**Billede 31** Midterste del af instrumentpanelet: kontrollampe til frakoblet frontairbag til forsædepassageren

Forsædepassagerens frontairbag skal frakobles, hvis du undtagelsesvis benytter et bagudvendt børnesæde på passagersædet.

SEAT anbefaler, at du kun monterer børnesædet på bagsædet, så forsædepassagerens frontairbag kan forblive tilkoblet.

Hvis forsædepassagerens airbag er **frakoblet**, betyder det, at kun frontairbaggen i passagersiden er frakoblet. Alle andre airbags i bilen er stadig tilkoblede.

**Til- og frakobling af forsædepassagerens frontairbag**

- Afbryd tændingen.
- Åbn døren i passagersiden.
- Klap bilnøglens nøglekam ud.

## Airbagsystem

- Sæt nøglekammen ind i den slids, hvormed forsædepassagerens frontairbag kan frakobles »» **Billede 30**. I den forbindelse skal nøglen stikkes helt ind, så det svarer til ca. 3/4 af nøglekammens længde.
- Drej forsigtigt nøglen til positionen **OFF** (frakobling) eller **ON** (tilkobling). Hvis det er vanskeligt, skal du sikre dig, at nøglen er stukket helt ind.
- Luk passagerdøren.
- Efter frakobling af airbaggen skal du kontrollere, at kontrollampen **OFF** lyser, mens tændingen er tilsluttet »» **Billede 31**.
- Efter tilkobling af airbaggen igen skal du kontrollere, at kontrollampen er afbrudt! Ellers kan det føre til en fejl i airbagfrakoblingssystemet.
- Nøglen må under ingen omstændigheder blive siddende i kontakten til airbagfrakobling, da nøglen risikerer at blive beskadiget, eller der kunne ske en utilsigtet til- eller frakobling af airbaggen under kørsel.
- Airbags, som er blevet frakoblet, skal tilkobles igen hurtigst muligt, så de igen kan beskytte personer i bilen i tilfælde af en ulykke.

### ⚠ ADVARSEL

- Føreren er ansvarlig for, om airbaggen er fra- eller tilkoblet.
- Det er kun tilladt at frakoble airbaggen, mens tændingen er afbrudt! Ellers kan det føre til en fejl i airbagfrakoblingssystemet.
- Nøglen må under ingen omstændigheder blive siddende i kontakten til airbagfrakobling, da nøglen risikerer at blive beskadiget, eller der kunne ske en utilsigtet til- eller frakobling af airbaggen under kørsel.
- Airbags, som er blevet frakoblet, skal tilkobles igen hurtigst muligt, så de igen kan beskytte personer i bilen i tilfælde af en ulykke.

### Sideairbags

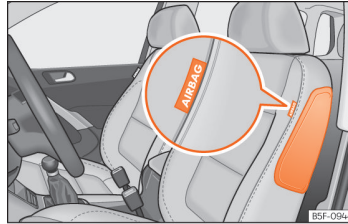

**Billede 32** Sideairbag i førersæde

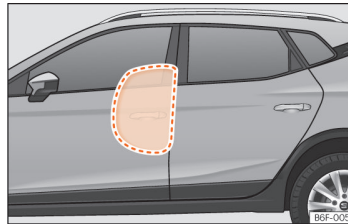

**Billede 33** Fuldt opbyggede sideairbags i venstre side af bilen

Sideairbaggen er placeret i forsædernes ryglæn »» **Billede 32**, »» **Billede 33**.

Airbaggenes placering er markeret med teksten AIRBAG i ryglænenes øverste område og med reliefteksten AIRBAG på de nederste beklædninger.

Sideairbagsystemet giver som supplement til sikkerhedssele en ekstra beskyttelse af overkroppen ved kraftige sidekollisioner »» ⚠.

I tilfælde af en sidekollision reducerer sideairbaggen risikoen for kvæstelser af de dele af kroppen, der er direkte berørt af kollisionen. Ud over den almindelige beskyttelse via sikkerhedssele bliver personer i bilen også holdt fast i forbindelse med en sidekollision; på denne måde udfolder disse airbags deres optimale beskyttelse.

### ⚠ ADVARSEL

- Hvis personer i bilen ikke benytter sikkerhedssele, læner sig fremad under kørsel eller sidder forkert, udsætter de sig for en øget fare for kvæstelser ved udløsning af sideairbagsystemet.
- For at sideairbaggen kan beskytte optimalt, skal man under kørsel altid sidde sådan, at sikkerhedssele sidder korrekt.
- I tilfælde af en sidekollision bliver sideairbaggen ikke udløst, hvis sensorerne ikke måler trykstigningen inde i dørene korrekt. Det kan ske, hvis luften slipper ud af områder med huller eller åbninger i dørbeklædningerne.

- **Kør ikke, hvis dele af dørenes indvendige beklædning er afmonteret, eller beklædningen ikke er placeret korrekt.**
- Der må ikke være andre personer, dyr eller genstande mellem personerne på de yderste siddepladser og airbaggens virkeområde. For at sideairbaggenes funktion ikke bliver forringet, må der ikke monteres tilbehørsdele som fx drikkevarerholdere på dørene.
- Hæng kun lette beklædningsgenstande på tøjrogene i bilen. Der må ikke være tunge genstande eller genstande med skarpe kanter i lommerne.
- Siden på ryglæne må ikke udsættes for store belastninger (fx kraftige stød eller slag), da det kan medføre, at systemet bliver beskadiget. I så fald vil sideairbaggene ikke blive udløst!
- Anvend under ingen omstændigheder sæde- eller skånebetræk på sæder med sideairbag, hvis de ikke er udtrykkeligt godkendt til din bil. Da luftpuden folder sig ud fra sæderylænet, bliver sideairbaggens beskyttende funktion væsentligt forringet, hvis der anvendes sæde- eller skånebetræk, som ikke er godkendt.
- Beskadigelse af de originale sædeindtræk eller af sømnen i området ved sideairbaggene skal straks repareres på et værksted.
- Airbags beskytter dig kun i tilfælde af en ulykke og skal udskiftes efter en udløsning.
- Alt arbejde på airbaggen samt af- og påmontering af systemets dele i forbindelse med andet reparationsarbejde (fx af- og på-

montering af forsæde) må kun foretages på et værksted. Er det ikke tilfældet, kan der opstå fejl i airbagsystemet.

### Hovedairbags

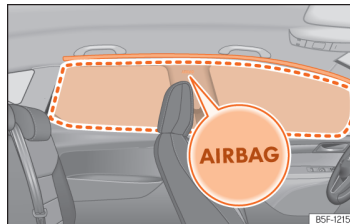

**Billede 34** Monteringssted og udløsningsområde for hovedairbag

Hovedairbaggene er placeret over dørene i begge sider af kabinen »» **Billede 34**, og deres monteringssteder er markeret med teksten "AIRBAG".

Hovedairbagsystemet giver som supplement til sikkerhedsselelerne en ekstra beskyttelse af hoved og overkrop ved kraftige sidekollisioner »» **Δ**.

Det markerede område viser virkeområdet for den udløste hovedairbag (udløsningsområde) »» **Billede 34**. Derfor må der aldrig placeres eller fastgøres genstande i dette område »» **Δ**.

Ved en sidekollision udløses hovedairbaggen i den side, hvor kollisionen sker.

I forbindelse med sidekollisioner reducerer bilens hovedairbags faren for kvæstelser på den del af kroppen, som vender mod kollisionen, for de personer, der sidder på forsæderne og på de yderste bagsædepladser.

### **Δ** ADVARSEL

- For at hovedairbaggene kan beskytte optimalt, skal du altid sidde sådan, at sikkerhedssele sidder korrekt.
- Af hensyn til sikkerheden skal hovedairbaggen frakobles, hvis kabinen er delt med en rude. Henvend dig til et værksted for at få foretaget denne frakobling.
- Der må ikke være andre personer, dyr eller genstande mellem personerne i bilen og hovedairbaggenes virkeområde, så hovedairbaggene kan folde sig ud uhindret og give optimal beskyttelse. Af samme grund må der ikke monteres rullegardiner på sideruderne, der ikke udtrykkeligt er godkendt til din bil.
- Hæng kun lette beklædningsgenstande på tøjrogene i bilen. Der må ikke være tunge genstande eller genstande med skarpe kanter i lommerne. Desuden må du ikke anvende bøjler til ophængning af tøj.
- Airbags beskytter dig kun i tilfælde af en ulykke og skal udskiftes efter en udløsning.
- Alt arbejde på hovedairbaggen samt af- og påmontering af systemets dele i forbindelse med andet reparationsarbejde (fx afmontere-

## Sikker transport af børn

ring af loftbeklædning) må kun foretages på et værksted. Er det ikke tilfældet, kan der opstå fejl i airbagsystemet.

- Styringen af side- og hovedairbaggene sker ved hjælp af sensorer, der er placeret inde i fordørene. For ikke at reducere side- og hovedairbaggenes korrekte funktion må der ikke foretages ændringer på hverken dørene eller dørbeklædningerne (fx eftermontering af højttalere). Skader på fordøren kan reducere airbagsystemets funktion. Alt arbejde på fordøren skal udføres af et værksted.

## Sikker transport af børn

### Introduktion

Af hensyn til sikkerheden og på baggrund af ulykkesstatistikker bør børn op til 12 år altid sidde på bagsædet. Alt efter alder, størrelse og vægt skal børn spændes fast på bagsædet i et børnesæde eller ved hjælp af bilens sikkerhedsseler. Af hensyn til sikkerheden bør børnesædet monteres midt på bagsædet eller bag passagersædet.

Fysikkens grænser gælder også for børn i tilfælde af en ulykke »» Se kap. 41. I modsætning til voksne er børns muskler og knoglestruktur ikke fuldt udviklede. Derfor er der større risiko for, at børn pådrager sig kvæstelser.

For at mindske denne risiko må børn kun sidde i specielle børnesæder!

Vi anbefaler, at du anvender et børnesikkerhedssystem fra Original Tilbehør med navnet "Peke". Det fås til alle aldre (men ikke i alle lande) (se [www.seat.com](http://www.seat.com)).

Disse specielt udviklede og godkendte systemer opfylder normen ECE-R44.

SEAT anbefaler, at de børnesæder, der er på hjemmesiden, fastgøres på følgende måde:

- Bagudvendte børnesæder (gruppe 0+): ISO-FIX og støtte (ROMER BABY SAFE PLUS SHR II + ISOFIX BASE / PEKE GO I-SIZE + I-SIZE BASE)
- Børnesæder i kørselsretningen (gruppe 1): ISOFIX og Top Tether (ROMER DUO PLUS + TOP TETHER / PEKE G1 TRIFIX I-SIZE)
- Børnesæder i kørselsretningen (gruppe 2): sikkerhedssele og ISOFIX (BRITAX RÖMER KIDFIX i-SIZE)
- Børnesæder i kørselsretningen (gruppe 3): sikkerhedssele (BRITAX RÖMER KIDFIX i-SIZE)

Ved montering og brug af børnesæder skal gældende lov på området og børnesædeproducentens anvisninger overholdes. Læs og overhold under alle omstændigheder »» Se kap. 52.

Vi anbefaler, at du lægger børnesædeproducentens betjeningsvejledning ind i servicemappen, så du altid har den i bilen.

### Opdeling af børnesæder i grupper



Billede 35 Eksempler på børnesæder

Anvend kun godkendte børnesæder, der er egnet til det pågældende barn.

Normen ECE-R44 eller ECE-R129 gælder for disse sæder. ECE-R betyder Economic Commission for Europe-regulativ.

### Børnesæder efter vægtgruppe

Børnesæderne opdeles i fem forskellige grupper:

Aldersgruppe	Barnets vægt
Gruppe 0	Op til 10 kg
Gruppe 0+	Op til 13 kg
Gruppe 1	Fra 9 til 18 kg
Gruppe 2	Fra 15 til 25 kg
Gruppe 3	Fra 22 til 36 kg

Børnesæder, der er kontrolleret i henhold til ECE-R44- eller ECE-R129-normen, bærer ECE-R44- eller ECE-R129-kontrolmærket (et stort E i en cirkel med et kontrolnummer nedenunder).

Ved montering og brug af børnesæder skal gældende lov på området og børnesædeproducentens anvisninger overholdes.

Vi anbefaler, at du lægger børnesædeproducentens betjeningsvejledning ind i servicemappen, så du altid har den i bilen.

SEAT anbefaler at anvende børnesæder fra **Original Tilbehør-kataloget**. Disse sæder er udviklet og kontrolleret med henblik på brug i vores biler. Du kan få oplyst hos vores partnere, hvilket sæde der passer til din model og den ønskede aldersgruppe.

### Børnesæder efter godkendelseskategorier

Børnesæder kan have godkendelseskategorierne universel, semiuniversel, bilspecifik (alle i henhold til normen ECE-R44) eller i-Size (i henhold til normen ECE-R129).

- **Universel:** Børnesæder med godkendelsen universel kan monteres i alle biler. Der skal ikke tages højde for en modelliste. I tilfælde af godkendelsen universel til ISOFIX er børnesædet desuden udstyret med en fastgørelsesrem øverst (Top Tether).
- **Semiuniversel:** Børnesæderne med godkendelsen semiuniversel skal opfylde kravene for godkendelsen universel og desuden have kontrollerede sikkerhedsmæssige anordninger til

fastgørelse af børnesædet. Børnesæderne med godkendelsen semiuniversel indeholder en liste med biler, som de må monteres i.

- **Bilspecifik:** Den bilspecifikke godkendelse kræver en særlig dynamisk kontrol af børnesædet for hver bil. Børnesæder med godkendelsen bilspecifik indeholder ligeledes en liste med bilmodeller, som de må monteres i.
- **i-Size:** Børnesæder med godkendelsen i-Size skal opfylde kravene, jf. ECE-R 129, med hensyn til montering og sikkerhed. Producenterne af børnesæderne kan angive, hvilke sæder der har i-Size-godkendelsen for denne bil.

### Montering og brug af børnesæder



**Billede 36** Airbagmærkat: på solskærmen i passagersiden



**Billede 37** Airbagmærkat: på passagerdørens bageste ramme

### Anvisninger vedr. montering af et børnesæde

Når du skal montere et børnesæde, skal du være opmærksom på nedenstående generelle anvisninger, som gælder for alle børnesæder uafhængigt af fastgørelsessystemet.

- Læs og overhold betjeningsvejledningen fra producenten af børnesædet.
- Monter helst børnesædet på bagsædet bag forsædepassageren, så barnet kan stige ud på fortovet.
- Indstil højden på sikkerhedsselen, så den passer naturligt til børnesædet og ikke har knæk. I forbindelse med børnesæder, der monteres mod kørselsretningen, bør man anvende den nederste position til selehøjdeindstillingen.



## Sikker transport af børn

- For korrekt anvendelse af et børnesæde, der er monteret på bagsædet modsat kørselsretningen, skal forsædernes ryglæn indstilles på en sådan måde, at de ikke kommer i berøring med børnesædet. I forbindelse med fastgørelsessystemer med et børnesæde i kørselsretningen skal forsædets ryglæn indstilles på en sådan måde, at der er tilstrækkelig plads til barnets fødder.
- For at montere børnesæderne korrekt på bagsædepladserne skal hovedstøtterne indstilles eller afmonteres, for at undgå at de berører børnesædet.
- Hvis der anvendes et børnesæde af typen semi-universal, som fastgøres i bilen ved hjælp af sikkerhedssele og støtte, må det ikke monteres på den midterste bagsædeplads, da afstanden til bunden er mindre end ved de andre sæder, hvilket betyder, at børnesædet ikke stabiliseres tilstrækkeligt på grund af støtten.
- Når man skal anbringe et børnesæde på passagersædet, skal det skubbes så langt bagud som muligt og placeres i den højeste position. Placer ryglænet i lodret position<sup>1)</sup>.

### Vigtige anvisninger vedr. forsædepassagerens frontairbag

På solskærmen og/eller passagerdørens bageste ramme er der placeret en mærkat med vigtige informationer vedr. frontairbaggen til forsædepassageren »» **Billede 36**.

Følg sikkerhedsanvisningerne i følgende kapitler:

- Sikkerhedsafstand til forsædepassagerens frontairbag »» Se kap. 45
- Genstande mellem passageren og forsædepassagerens frontairbag »»  på *Frontairbags* på side 48

En funktionsdygtig frontairbag til forsædepassageren udgør en stor fare for et barn, der sidder med ryggen mod kørselsretningen, idet kollisionstyrken fra en airbag mod børnesædet kan forårsage livsfarlige eller dødelige kvæstelser. Børn op til 12 år skal altid sidde på bagsædet.

Derfor opfordrer vi dig indtrængende til at sørge for, at børn bliver placeret på bagsædet. Det er det sikreste sted i bilen. Som et alternativ kan forsædepassagerens frontairbag frakobles med nøglekontakten »» Se kap. 48. Anvend et børnesæde, der er egnet til barnets alder og størrelse, hvis du skal have børn med i bilen »» Se kap. 51.

### ADVARSEL

- Hvis der er monteret et børnesæde på passagersædet, øges faren for livsfarlige eller dødelige kvæstelser for barnet i tilfælde af en ulykke.
- Hvis forsædepassagerens frontairbag udløses, kan den ramme det bagudvendte børnesæde og slynge det mod døren, loftet eller ryglænet med stor kraft.
- Monter aldrig et bagudvendt børnesæde på passagersædet, hvis forsædepassagerens frontairbag ikke er frakoblet – livsfare! Hvis det alligevel skulle være nødvendigt, skal forsædepassagerens frontairbag frakobles »» Se kap. 48. Hvis passagersædet kan indstilles i højden, skal du indstille det bagud til den bageste position og opad til den højeste position. Hvis der findes et fastmonteret sæde, skal du ikke montere børnesikkerhedssystemet på dette.
- I modeller uden nøglekontakt til frakobling af airbaggen skal frakoblingen foretages på et værksted. Husk at tilkoble airbaggen igen, hvis en voksen person vil sidde på passagersædet.
- Giv aldrig et barn lov til at komme med i bilen uden at være fastspændt eller til at stå op eller sidde på knæ under kørsel. I tilfælde af en ulykke kan barnet blive slynget gennem bilen og dermed kvæste sig selv og andre personer i bilen livsfarligt.

<sup>1)</sup> Ved anvendelse og montering af børnesæder skal gældende lov i det pågældende land samt forskrifterne fra producenten overholdes.

- Lad aldrig et barn være alene i børnesædet eller i bilen.
- Børn, der er under 1,50 m høje, må ikke fastspændes med en normal sikkerhedssele uden brug af et børnesæde, da det i tilfælde af en pludselig opbremsning eller en ulykke kan medføre kvæstelser i maveregionen og ved halsen.
- Hvis der monteres et børnesæde på bagsædet, anbefales det at aktivere børnesikringen i dørene »» Se kap. 75.

## Fastgørelsessystemer

Afhængigt af land anvendes der forskellige fastgørelsessystemer til sikker montering af børnesæder.

### Oversigt over fastgørelsessystemer

- **ISOFIX:** ISOFIX er et standardiseret fastgørelsessystem, som muliggør en hurtig og sikker fastgørelse af børnesædet i bilen. ISOFIX-fastgørelsen etablerer en fast forbindelse mellem børnesædet og karrosseriet.

Børnesædet har to faste fastgørelsesbøjler, såkaldte låsearme. Disse låsearme går i hak i ISOFIX-holderne, som er placeret mellem bagsædet og bagsæderyglænet (på de yderste sæder). ISOFIX-fastgørelsen anvendes hovedsageligt i Europa »» Se kap. 54. ISOFIX-fastgørelsen skal om nødvendigt suppleres med en fastgørelsesrem øverst (Top Tether) eller en støtte.

- **Trepunktsele:** Børnesædet skal om muligt altid fastgøres med ISOFIX-fastgørelsessystemet i stedet for trepunktsselen »» Se kap. 58.

Yderligere fastgørelser:

- **Top Tether:** Fastgørelsesremmen øverst føres over bagsæderyglænet og fastgøres med en krog i fastgørelsespunktet. Fastgørelsespunkterne er placeret på bagsiden af bagsæderyglænet i bagagerummet »» Se kap. 57. Fastgørelsesøjet til Top Tether-selen er markeret med et ankersymbol.
- **Støtte:** Nogle børnesæder støttes på bilens bund med en støtte. Støtten forhindrer, at børnesædet vipper fremad i tilfælde af en kollision. Børnesæder, der er udstyret med en støtte, må udelukkende anvendes på passagersædet eller på de yderste siddepladser på bagsædet »» ⚠. I forbindelse med montering af denne type børnesæder skal du desuden tjekke listen med biler, som er godkendt til denne montering. Listen kan du finde i vejledningen til børnesikkerhedssystemet.

### Anbefalede fastgørelsessystemer til børnesæder

SEAT anbefaler, at børnesæderne fastgøres på følgende måde:

- **Bagudvendte babysæder eller børnesæder:** ISOFIX og støtte eller i-Size
- **Børnesæder i kørselsretningen:** ISOFIX og Top Tether

## ⚠ ADVARSEL

Hvis du bruger støtten forkert, kan det medføre alvorlige ulykker eller ulykker med dødelig udgang.

- **Kontroller, at støtten er monteret korrekt og sikkert.**
- **Hvis børnesædets understel allerede bærer barnets vægt, må støtten ikke hænge i luften og må ikke belastes for tungt med genstande. Du skal også sikre dig, at børnesædets understel hviler helt på bilens sædehynde. Børnesædets støtte må ikke løfte børnesædets understel fra bilens sædehynde.**

## Fastgørelse af et børnesæde med ISOFIX- eller i-Size-systemet

Markeringen af ISOFIX-/i-Size-fastgørelsespunkterne afhænger af udstyret og det pågældende land.

Se nedenstående tabeller over kompatibiliteten for ISOFIX-/i-Size-systemerne i bilen:

## Sikker transport af børn

### ISOFIX-positioner i bilen

Vægtklasse	Størrelsesgruppe <sup>a1</sup>	Apparat	Passagersæde		Yderste bagsædeplads	Midterste bagsædeplads
			Airbag tilkøbt	Airbag frakøbt		
Babysæde	F	ISO/L1	X	X	X	X
	G	ISO/L2	X	X	X	X
Gruppe 0 op til 10 kg	E	ISO/R1	X	X	IL	X
Gruppe 0+ op til 13 kg	E	ISO/R1	X	X	IL	X
	D	ISO/R2	X	X	IL	X
	C	SO/R3	X	X	IL	X
Gruppe I 9 til 18 kg	D	ISO/R2	X	X	IL	X
	C	ISO/R3	X	X	IL	X
	B	ISO/F2	X	X	IL, IUF	X
	B1	ISO/F2X	X	X	IL, IUF	X
	A	ISO/F3	X	X	IL, IUF	X
Gruppe II 15 til 25 kg	---	---	X	X	IL	X
Gruppe III 22 til 36 kg	---	---	X	X	IL	X

IUF: egnet til universelle, fremadvendte ISOFIX-børnesikkerhedssystemer i denne vægtklasse

IL: egnet til bestemte ISOFIX-børnesikkerhedssystemer til kategorien specialkøretøjer, begrænset eller semiuniversel. Vær opmærksom på børnesædeproducentens liste over biler, der er godkendt til montering af børnesædet.

X: Placeringen af ISOFIX-holderne er ikke egnet til ISOFIX-børnesikkerhedssystemer til denne vægtklasse eller størrelsesgruppe.

<sup>a1</sup> Angivelsen af størrelsesklassen svarer til den for børnesædet tilladte kropsvægt. På børnesæder med godkendelsen "universel" eller "semiuniversel" er størrelsesgruppen angivet på ECE-kontrolmærket. Angivelsen af størrelsesgruppen befinder sig på det pågældende børnesæde.

i-Size-positioner i bilen

Passagersæde		Yderste bagsædeplads	Midterste bagsædeplads
Airbag tilkoblet	Airbag frakoblet		
X	X	i-U	X

i-U: egnet position for i-Size-børnesikkerhedssystemer i kørselsretningen og mod kørselsretningen med godkendelsen universel

X: ikke egnet position for i-Size-børnesikkerhedssystemer

Fastgørelse af et børnesæde med ISOFIX- eller i-Size-systemet

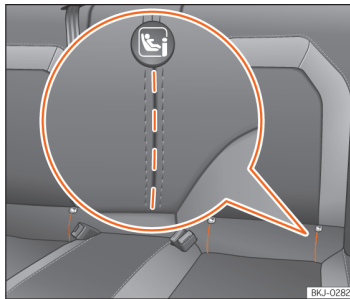

**Billede 38** Bagsæde: præget slids til adgang til ISOFIX/i-Size-holdeøjer

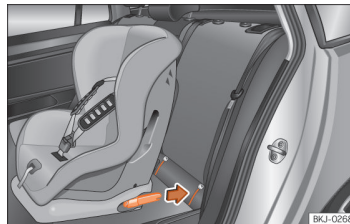

**Billede 39** Bagsæde: montering af børnesæde med ISOFIX-system

Læs altid betjeningsvejledningen fra producenten af børnesædet.

Placeringen for ISOFIX-/i-Size-fastgørelsespunkterne er markeret med et symbol »»» **Billede 38**. I nogle biler er holdeøjerne monteret på sædestellet, i andre biler på bagagerumbunden.

- Åbn først med håndkraft det prægede område bag de markerede slidser for at nå ind til holdeøjerne »»» **Billede 38**.

- Skub børnesædet på ISOFIX-/i-Size-holdeøjerne, indtil du hører, at det går i hak »»» **Billede 39**. Hvis børnesædet er udstyret med Top Tether-forankring, skal det fastgøres i det pågældende øje »»» Se kap. 57. Følg anvisningerne fra producenten af børnesædet.

- Kontroller, at børnesædet sidder fast, ved at trække i det i begge sider.

Børnesæder med fastgørelsessystemet ISOFIX/i-Size og Top Tether kan købes hos servicepartnerne.

**ADVARSEL**

Holdøjerne er udelukkende udviklet til sæder med systemerne ISOFIX/i-Size og Top Tether.

- Fastgør aldrig andre børnesæder, der hverken har systemerne ISOFIX/i-Size eller Top Tether eller seler eller øvrige genstande, i holdeøjerne, da der ellers er risiko for dødelige kvæstelser.

- Sørg for, at børnesædet er fastgjort korrekt i ISOFIX-/i-Size- og Top Tether-holdeøjerne.

## Sikker transport af børn

### Top Tether-fastgørelsesremme

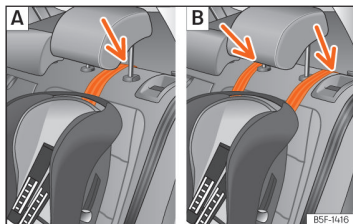

**Billede 40** Bagsædepladser: indstilling og montering ved anvendelse af Top Tether-rem

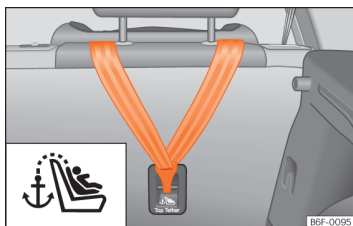

**Billede 41** Bagsiden af bagsædet: holdeøjer til Top Tether-fastgørelsesremmen

Børnesæder med Top Tether-systemet er udstyret med en rem til fastgørelse på forankringspunktet i bilen. Dette forankringspunkt er

placeret i den bageste del af bagsæderyglænet (kendetegnet med symbolet ) og giver en bedre fastgørelse af børnesædet.

Formålet med dette system er at reducere børnesædets bevægelse fremad i tilfælde af en frontkollision og at reducere faren for hovedkvæstelser for barnet, der kan opstå ved, at barnet slår sit hoved mod noget i bilens kabine.

### Anvendelse af TopTether-system på børnesæder, der er monteret mod kørselsretningen

Der findes kun få børnesæder, der skal monteres mod kørselsretningen, og som anvender TopTether-systemet. Læs og overhold børnesædeproducentens anvisninger for at blive fortrolig med den korrekte fastgørelse af TopTether-remmen.

### Fastgørelse af fastgørelsesrem

- Fold børnesædets Top Tether-fastgørelsesrem ud i henhold til børnesædeproducentens anvisninger.
- Før selen igennem under hovedstøtten (løft eller fjern om nødvendigt hovedstøtten afhængigt af brugsanvisningerne til børnesædet) »» Billede 40.
- Forskyd fastgørelsesremmen, og fastgør den korrekt til forankringen på den bageste del af ryglænet »» Billede 41.
- Spænd fastgørelsesremmen i henhold til producentens anvisninger.

### Løsning af fastgørelsesremmen

- Løs fastgørelsesremmen i henhold til producentens anvisninger.
- Tryk på låsen, og tag fastgørelsesremmen af forankringspunktet.

### ADVARSEL

Forkert montering af børnesæder øger faren for kvæstelser i tilfælde af en ulykke.

- Fastgør aldrig fastgørelsesremmen til et af øjerne i bagagerummet.
- Der må aldrig fastgøres eller sikres bagage eller andre genstande til de nederste forankringer (ISOFIX) eller til de øverste forankringer (Top Tether).

### ADVARSEL

Børnesikkerhedsforankringerne er konstrueret på en måde, så de kan holde til belastningerne fra korrekt monterede børnesikkerhedssystemer. De må under ingen omstændigheder anvendes til fastgørelse af sikkerhedsseleer til voksne, holderemme eller andre genstande eller udstyr i bilen.

### Fastgørelse af børnesæde med sikkerhedssele

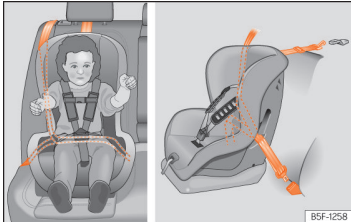

**Billede 42** På bagsædet: montering af børnesæder

Hvis du vil anvende et børnesæde i godkendelseskategorien universel (U) i din bil, skal du kontrollere, at børnesædet er tilladt til den pågældende bil. De nødvendige informationer kan du finde på den orange ECE-kontrolmærkat på børnesædet. I den efterfølgende tabel kan du se de forskellige fastgørelsesmuligheder.

## Sikker transport af børn

Aldersgruppe	Barnets vægt	Passagersæde		Siddepladser på bagsædet
		Frontairbag til forsædepassager tilkoblet	Frontairbag til forsædepassager frakoblet	
<b>Gruppe 0</b>	Op til 10 kg	X	U	U
<b>Gruppe 0+</b>	Op til 13 kg	X	U	U
<b>Gruppe 1</b>	Mod kørselsretningen	Fra 9 til 18 kg	X	U
	I kørselsretningen	Fra 9 til 18 kg	U	X
<b>Gruppe 2</b>	Fra 15 til 25 kg	U	X	U
<b>Gruppe 3</b>	Fra 22 til 36 kg	U	X	U

U: universel

X: siddeplads i bilen ikke egnet til montering af et børnesæde i denne gruppe

### Fastgørelse af børnesæde med sikkerhedssele

- Indstil højden på sikkerhedssele, så den passer naturligt til børnesædet og ikke har knæk. I forbindelse med børnesæder, der monteres mod kørselsretningen, bør man anvende den nederste position til selehøjdeindstillingen.
- Placer sikkerhedssele, og før den igennem børnesædet i henhold til vejledningen fra børnesædeproducenten.
- Sørg for, at sikkerhedssele ikke er snoet.
- Stik sikkerhedsseles låsetap ind i den pågældende selelås ved sædet, indtil du kan høre, at den går i hak.

### Montering af børnesæde på midterste siddeplads på bagsædet med sikkerhedssele

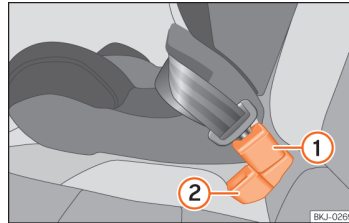

**Billede 43** Position for selelås på bagsæde

- 1 Selelås til den midterste siddeplads

2 Selelås til den yderste siddeplads  
Børnesæder bør altid monteres midt på en siddeplads i bilen. For at gøre dette muligt på den midterste siddeplads på bagsædet skal du være opmærksom på følgende anvisninger:

- Skub selelåsen til den midterste siddeplads »» **Billede 43 1** om bag ved selelåsen til den yderste siddeplads »» **Billede 43 2**.
- Stik låsetappen på sikkerhedssele til den midterste siddeplads ned i selelåsen til den midterste siddeplads »» **Billede 43 1**, indtil du kan høre, at låsetappen går i hak.
- Selelåsene bør ikke drejes, for at selerne er spændt korrekt »» **Billede 43**.

**⚠ ADVARSEL**

Under kørsel skal børn altid være fastspændt med et børnesikkerhedssystem, der passer til barnets alder, vægt og størrelse.

- Læs og følg altid informationerne og advarselne vedr. brug af børnesæder »» Se kap. 52.

**I nødstilfælde****Havariblink**

**Billede 44** Instrumentpanel: knap til havariblink

Havariblinket skal anvendes til at gøre andre trafikanter opmærksomme på din bil i farlige situationer.

Hvis din bil har fået driftsstop:

1. Parker bilen i sikker afstand fra den øvrige trafik.
2. Tryk på knappen for at tænde havariblinket »» ⚠.
3. Stands motoren.
4. Træk håndbremsen.
5. Sæt bilen i 1. gear (manuel gearkasse), eller sæt gearvælgeren i position **P** (automatisk gearkasse).
6. Overhold gældende lov i de enkelte lande (sikkerhedsvest, advarselstrekan, lyssignal etc.).
7. Tag altid bilnøglen med, hvis du forlader bilen.

Når havariblinket er tændt, blinker alle blinklygterne samtidig. Blinklygterne ◀▶ og kontrol-lampen i knappen ⚠ blinker samtidig. Havariblinket fungerer også, når tændingen er afbrudt.

Når havariblinket er tændt, kan du vise et retningsskift eller vognbaneskift ved at betjene blinklysarmen, fx under bugsering. Havariblinket er slukket imens.

**Advarsel om nødopbremsning**

I forbindelse med en pludselig og vedvarende opbremsning fra en hastighed over 80 km/h (50 mph) blinker stoplygterne flere gange pr. sekund for at advare bagvedkørende køretøjer. Hvis bremsningen fortsættes, tændes hava-

riblinket automatisk, så snart bilen står stille. Hvis kørslen fortsættes igen, slukkes havariblinket automatisk.

**⚠ ADVARSEL**

- Hvis bilen har driftsstop, er der øget fare for ulykke. Brug altid havariblinket og en advarselstrekan eller et lyssignal (afhængigt af land), så andre trafikanter bliver gjort opmærksomme på din holdende bil.
- Efterlad aldrig personer i bilen – især ikke børn eller personer, der har brug for hjælp. Det gælder især, hvis dørene er låst. Personer, der er låst inde i bilen, kan blive udsat for meget høje eller meget lave temperaturer.
- På grund af de høje temperaturer i katalysatoren må du aldrig parkere bilen i nærheden af materialer, der let kan antændes, fx tørt græs eller benzin, som er løbet ud – brandfare!

**i Bemærk**

- Bilens 12-volts-batteri bliver afladet (også når tændingen er afbrudt), hvis havariblinket er tændt i længere tid.
- Overhold gældende lov på området, når du benytter havariblinket.



## I nødstilfælde

### Forholdsregler ved ulykke eller brand

#### Fremgangsmåde i tilfælde af brand eller en ulykke

For din egen og dine passagerers sikkerhed skal du overholde følgende punkter i den anførte rækkefølge >>> :

- Stands motoren!
- Tænd om muligt havariblinket >>> Se kap. 60.
- Overhold gældende lov i de enkelte lande (sikkerhedsvest, advarselstrekant, lyssignal etc.).
- Sørg for, at mulige tilstedeværende personer forlader farezonen, og yd førstehjælp.
- Kontakt alarmcentralen.
- Vent ved ulykkesstedet på tilstrækkelig afstand, indtil beredskabet kommer.
- I tilfælde af brand må du ikke selv forsøge at slukke branden eller opholde dig i nærheden af bilen.

#### ADVARSEL

Hvis du ikke overholder denne vigtige tjekliste af hensyn til din egen sikkerhed, kan det medføre ulykker og alvorlige kvæstelser.

- Følg altid handlingerne på tjeklisten, og overhold de generelle sikkerhedsforskrifter.

<sup>1)</sup> Fås kun i bestemte lande

#### ADVARSEL

I tilfælde af brand kan der opstå en eksplosion, og der kan sive sundhedsskadelige stoffer ud, som kan medføre alvorlige kvæstelser.

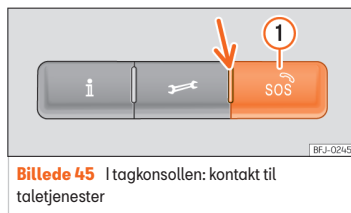

- Ophold dig aldrig i nærheden af den brændende bil.

#### Nødopkaldsservice



**Billede 45** I tagkonsollen: kontakt til taletjenester

Afhængigt af udstyr kan der være et nødopkaldssystem i tagkonsollen.

Ved at trykke på knapperne ,  og  >>> **Billede 45** kan du kalde følgende taletjenester frem:

- Infoopkald
- Vejrhjælpsopkald
- Nødopkaldsservice

Den fabriksmonterede styreenhed opretter den nødvendige forbindelse.

Når du udløser en taletjeneste, oprettes der forbindelse til en samtalepartner.

#### Kontrollampe

Kontakten er udstyret med en kontrollampe >>> **Billede 45** [pil]. Den viser følgende tilstande:

- **Slukket:** eCall-service er ikke til rådighed.
- **Blinker rødt i ca. 20 sek. efter tilslutning af tændingen:** eCall-service er deaktiveret.
- **Lyser rødt:** systemfejl. eCall-service er kun til rådighed i begrænset omfang. SEAT anbefaler, at du kontakter et værksted.
- **Lyser grønt:** eCall-service er til rådighed. Systemet fungerer korrekt.
- **Blinker grønt:** En taleforbindelse er aktiv.

#### Nødopkaldsservice<sup>1)</sup>

Det automatiske nødopkald foretages kun, når tændingen er tilsluttet.

Efter udløsning af airbags eller eventuelt selestrammere oprettes der automatisk forbindelse til alarmcentralen. Det automatiske nødopkald kan **ikke** afbrydes ved at trykke på knappen  **1)**.

Hvis du ikke svarer på spørgsmålene fra alarmcentralen, bliver de pågældende redningstiltag iværksat.

I forbindelse med et offentligt opkald anvender samtalepartnern det lands sprog, hvor du befinder dig.

I forbindelse med et privat opkald hjælper samtalepartnern dig på det sprog, som du har konfigureret i infotainmentsystemet. Hvis det konfigurerede sprog ikke er til rådighed, anvendes engelsk.

### Sådan foretager du selv et nødopkald

- Hold nødopkaldsknappen inde i nogle sekunder **①**. Der foretages et nødopkald og oprettes forbindelse til alarmcentralen.

Hvis du utilsigtet er kommet til at trykke på nødopkaldsknappen, kan du afbryde nødopkaldet med det samme:

- Tryk på nødopkaldsknappen igen, indtil kontrollampen lyser grønt.

### Integreret batteri

Det integrerede batteri sikrer, at nødopkaldssystemet (eCall) fortsat også er til rådighed i et bestemt stykke tid, hvis 12-volts-batteriet er afbrudt eller beskadiget.

I tilfælde af en beskadigelse eller afbrydelse af det integrerede batteri vises der en tilsvarende meddelelse i kombiinstrumentets display. Kør til et værksted, og få batteriet udskiftet.

**Dataoverførsel fra ulykkesdatalager** >>> Se kap. 305

Hvis der er foretaget et nødopkald, bliver de lovmæssigt foreskrevne data overført til alarmcentralen, så de nødvendige redningstiltag kan sættes i værk.

Dataene vedr. bilens position overskrives hele tiden. På denne måde kan bilen ikke spores permanent.

Dataene i forbindelse med nødopkaldet bliver kun behandlet for at sikre den korrekte afvikling af nødopkaldssystemet (eCall). Nogle timer efter det foretagne nødopkald sletter systemet automatisk de data, der er forbundet med dette nødopkald.

Der sendes blandt andet følgende data:

- Bilens aktuelle position på tidspunktet for foretagelsen af nødopkaldet
- Bilens stelnummer (VIN)
- Biltype og type af drivlinje
- Type af udløsning (automatisk eller manuel)
- Opkaldstyper
- Bilens kørselsretning på tidspunktet for foretagelsen af nødopkaldet
- Tidspunktet for kollisionen
- Anslået antal personer i bilen

### Viderestilling til nødopkaldsnummeret 112

I nogle situationer, hvor nødopkaldsservicen er begrænset eller ikke kan udføres, bliver der foretaget et nødopkald til 112.

Følgende betingelser kan medføre, at nødopkaldsservicen kun fungerer i begrænset omfang, eller at opkaldet viderestilles til nødopkaldsnummeret 112:

- Hvis du aktuelt er i et område, hvor der ikke er nogen mobilnetdækning og GPS-modtagelse, eller hvor den er utilstrækkelig. Det kan også være tunneler, områder mellem høje bygninger, garager, under broer, bjerge og dale.
- Hvis mobiltelefonnettet fra den pågældende telekommunikationsudbyder ikke er tilgængeligt i områder med tilstrækkelig mobilnetdækning og GPS-modtagelse
- Nødopkaldsservicen er ikke til rådighed i alle lande. Der er ikke nogen gyldig licens til anvendelse af nødopkaldsservicen.
- Hvis de komponenter i bilen, der er nødvendige til at udføre nødopkaldet, er beskadiget eller ikke har tilstrækkeligt med elektrisk energi
- Nødopkaldsservicen er ikke til rådighed i alle lande. Afhængigt af bilens position kan LED-kontrollamperne og endda de forskellige opkaldstyper forholde sig på en bestemt måde.

### ☞ **Vejhjælpsopkald<sup>1)</sup>**

Med vejhjælpsopkaldet kan man bede om hjælp direkte hos en fagmand i tilfælde af havari.

Parallelt med taleopkaldet overføres der nogle billedata, fx din aktuelle position.

### **i** **Infoopkald<sup>1)</sup>**

Med infoopkaldet foretages der et opkald til kundeservice hos SEAT S.A.

#### **i** **Bemærk**

- **Vejhjælps- og infoopkald kan medføre ekstra omkostninger på din telefonregning.**
- **Funktionen af det lovmæssigt foreskrevne nødopkaldssystem (eCall) kan blive begrænset, hvis der senere monteres et infotainmentsystem.**

---

<sup>1)</sup> Fås kun i bestemte lande

# Åbning og lukning

## Bilnøgler

### Bilnøgler

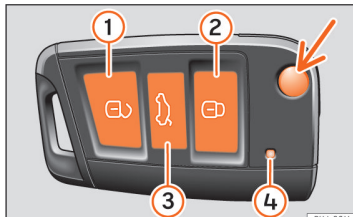

**Billede 46** Bilnøgle

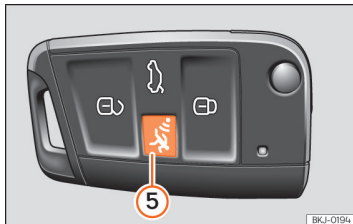

**Billede 47** Bilnøgle med alarmknap

- ① Oplåsning af bilen
- ② Låsning af bilen

- ③ Kun oplåsning af bagklappen. Tryk på knappen, indtil blinklygterne på bilen blinker et kort øjeblik. Du har 2 min. til at åbne bagklappen. Når denne periode er gået, bliver bagklappen låst igen. Desuden blinker lampen i nøglen.
- ④ Kontrollampe
- ⑤ Alarmknap. Du må kun trykke på den i nødstilfælde! Når du har trykket på knappen, aktiveres bilens horn, og bilens blinklys lyser et kort øjeblik. De slukker igen, når du trykker på knappen igen.

For at klappe nøglekammen ind og ud skal du trykke på knappen »» Billede 46 (pil).

Ved at bruge bilnøglen kan du på afstand låse bilen op og låse den »» Se kap. 70.

Senderen med batteriet sidder i bilnøglen. Modtageren sidder i bilens kabine. Virkeområdet for bilnøglen er nogle meter hele vejen rundt om bilen, når batteriet er nyt.

Hvis du ikke kan låse bilen eller låse den op ved hjælp af bilnøglen, skal bilnøglen enten synkroniseres igen »» Se kap. 66, eller batteriet i bilnøglen skal udskiftes »» Se kap. 65.

Du kan anvende flere bilnøgler.

### Kontrollampe på bilnøglen

Kontrollampen ④ »» Billede 46 blinker kortvarigt én gang, når du trykker på knappen på bilnøglen et kort øjeblik. Hvis du trykker i længere tid, blinker den dog flere gange, fx i forbindelse med komfortåbning.

Hvis kontrollampen i bilnøglen ikke lyser, når du trykker på knappen, skal batteriet i nøglen udskiftes »» Se kap. 65.

### Nye nøgler

Hvis du skal bruge en ny nøgle eller ekstra bilnøgler, skal du anvende bilens stelnummer.

Alle nye bilnøgler skal indeholde en mikrochip og kodes med dataene fra bilens elektroniske startspærre. En bilnøgle virker ikke, hvis den ikke indeholder nogen mikrochip eller indeholder en mikrochip, der ikke er kodet. Det gælder også for bilnøgler, der har en passende fræsning.

Nye bilnøgler kan købes hos SEAT partnerne eller hos værksteder og autoriserede låsesmede, der er kvalificeret til at fremstille disse bilnøgler.

Nye bilnøgler skal synkroniseres, før de tages i brug »» Se kap. 66.

### ⚠ ADVARSEL

- Børn eller personer, der har behov for hjælp, må aldrig efterlades alene i bilen, da de ikke selv kan forlade bilen eller hjælpe sig selv i nødstilfælde.
- Hvis en uvedkommende bruger bilnøglen uden opsyn, kan det medføre, at elektrisk udstyr (fx elruderne) bliver aktiveret med den dermed forbundne risiko for ulykke. Bilens døre kan blive låst ved hjælp af nøglen med fjernbetjening. Dette medfører, at det i nødstilfælde bliver vanskeligt at hjælpe de personer, der sidder inde i bilen.
- Lad aldrig en nøgle, der passer til bilen, ligge i bilen. Hvis en uvedkommende starter bilen uden din tilladelse, kan bilen blive beskadiget eller stjålet. Tag derfor altid nøglen med, når du forlader bilen.
- Tag aldrig nøglen ud af tændingslåsen, mens bilen er i bevægelse. Ratlåsen kan pludseligt blive aktiveret, og du kan ikke læn-gere styre bilen.

### ⓘ PAS PÅ

Der er elektroniske komponenter i alle bilnøgler. Beskyt disse mod beskadigelse, slag og fugt.

### ⓘ Bemærk

- Tryk kun på knapperne på bilnøglen, når du har brug for den pågældende funktion. Hvis du trykker unødigt på knappen, kan bilen blive låst op ved en fejl, og alarmen kan blive udløst. Dette gælder også, selv om man tror, at man befinder sig uden for virkeområdet.
- Bilnøglen kan midlertidigt have nedsat funktion, hvis der i nærheden af bilen er sendere, som arbejder i samme frekvensområde, fx radiosendere eller mobiltelefoner.
- Rækkevidden kan blive kortere, hvis der er forhindringer mellem fjernbetjeningen og bilen, dårlige vejrforhold, eller hvis batteriet bliver svagere.
- Hvis du trykker flere gange på knapperne på bilnøglen eller en af centrallåsknapperne >>> Se kap. 70 efter hinanden inden for kort tid, deaktiveres centrallåsen et kort øjeblik for at forhindre overbelastning. Bilen er så låst op. Lås om nødvendigt bilen.
- Såfremt du ønsker flere nøgler med fjernbetjening, kan de købes hos værkstedet, hvor de også bliver tilpasset til låsesystemet.

## Udskiftning af batteri

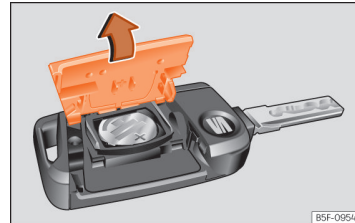

**Billede 48** Bilnøgle: åbning af afdækning til batterirum

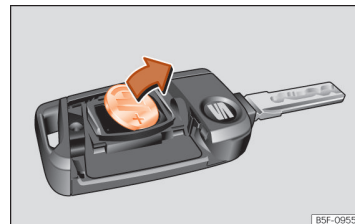

**Billede 49** Bilnøgle: udtagning af batteri

SEAT anbefaler, at du får et værksted til at udskifte batteriet.

Batteriet sidder på bagsiden af bilnøglen under en afdækning.

## Åbning og lukning

### Udskiftning af batteri

- Klap bilnøglens nøglekam ud.
- Tag afdækningen på bagsiden af bilnøglen af i pilens retning »» Billede 48, »» ⊖.
- Vip batteriet ud af batterirummet med en egnet, tynd genstand »» Billede 49.
- Tryk et nyt batteri ind i batterirummet »» ⊕.
- Tryk afdækningen på bilnøglehuset, indtil den går i hak.

### ⚠ ADVARSEL

Indtagelse af knapcellebatterier med en diameter på 20 mm eller ethvert andet knapcellebatteri kan inden for meget kort tid forårsage alvorlige kvæstelser og i værste fald have døden til følge.

- Opbevar bilnøglen og nøglevedhæng med batterier uden for børns rækkevidde.
- Hvis der er mistanke om, at nogen kan have indtaget et batteri, skal der straks søges lægehjælp.

### ⓘ PAS PÅ

- Hvis batteriet ikke udskiftes fagligt korrekt, kan bilnøglen blive beskadiget.
- Batterier, der ikke passer til bilnøglen, kan ødelægge den. Udskift kun afladede batterier med nye batterier, der har samme spænding, størrelse og specifikationer.
- Når du sætter batteriet i, skal du sætte det i med den rigtige polaritet.

### 🌿 Afhængigt af omgivelserne

Afladede batterier skal bortskaffes miljørigtigt.

### Synkronisering af bilnøgle

Hvis du ofte trykker på knappen  og ikke er i det område, hvor bilnøglen virker, kan bilen muligvis ikke længere låses op eller låses med bilnøglen. Hvis det er tilfældet, skal bilnøglen synkroniseres igen på følgende måde:

- Klap bilnøglens nøglekam ud »» Se kap. 64.
- Fjern eventuelt afdækningen fra førerdørens dørhåndtag »» Se kap. 74.
- Tryk på knappen  på bilnøglen. Stå i den forbindelse i umiddelbar nærhed af bilen.
- Lås bilen op med nøglekammen i løbet af 1 min. Synkroniseringen er gennemført.
- Monter eventuelt afdækningen.

## Keyless Access-system

### Oplåsning og låsning af bilen med Keyless Access-systemet

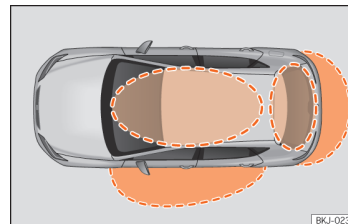

Billede 50 Keyless Access: områder i nærheden

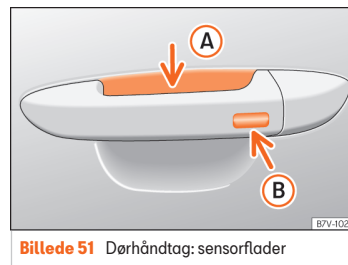

Billede 51 Dørhåndtag: sensorflader

## Keyless Access-system

### ››› Billede 51

- Ⓐ Sensorflade til oplåsning på indersiden af dørhåndtaget
- Ⓑ Sensorflade til låsning på ydersiden af dørhåndtaget

Afhængigt af udstyr kan bilen have systemet Keyless Access. Der er tale om et nøglefrit start- og låsesystem, som gør det muligt at låse bilen op og låse den uden aktivt at bruge bilnøglen. Der skal i den forbindelse bare være en gyldig bilnøgle i registreringsområdet for at få adgang til bilen.

### Konfigurering af Keyless Access-system

Du kan indstille funktionen for Keyless Access-systemet i menuen **Indstillinger bil** i infotainmentsystemet ››› Se kap. 35.

Hvis funktionen Keyless Access er deaktiveret, bliver dens funktion begrænset.

### Oplåsning af bilen

- Berør sensorfladen på indersiden af dørhåndtaget Ⓐ. Alle blinklygter på bilen blinker to gange.

I biler med selektiv oplåsning bliver hele bilen låst op, hvis du berører sensorfladen to gange.

Hvis bilen ikke låses op i længere tid, deaktiveres funktionen. Funktionen bliver aktiveret igen, næste gang bilen låses op med nøglen med fjernbetjening.

### Låsning af bilen

- Stands bilen.
- Berør sensorfladen på ydersiden af dørhåndtaget ››› **Billede 51** Ⓑ. Alle blinklygter blinker én gang.

For at kunne kontrollere at bilen er låst korrekt, bliver oplåsningsfunktionen deaktiveret i nogle sekunder.

### Oplåsning af bagklap

Hvis bilen er låst, og der er en bilnøgle i området i nærheden af bagklappen, låses bagklappen automatisk op, når du åbner den. Bagklappen låses igen, efter at den er blevet lukket.

### Midlertidig deaktivering af Keyless Access-systemet

Oplåsningsfunktionen i det nøglefrie låse- og startsystem "Keyless Access" kan deaktiveres midlertidigt:

- Sæt gearvælgeren i position **P**, da bilen ellers ikke kan låses.
- Lås bilen med knappen  på bilnøglen.
- Berør inden for 5 sek. én gang sensorfladen ››› **Billede 51** Ⓑ på ydersiden af dørhåndtaget. Tag ikke fat i dørhåndtaget. Keyless Access-systemet er nu midlertidigt deaktiveret.
- Kontroller deaktiveringen, når der er gået mindst 10 sek., ved at trække i dørhåndtaget. Døren må ikke kunne åbnes.

Næste gang kan bilen kun låses op elektronisk ved hjælp af bilnøglen. Efter næste oplåsning er Keyless Access-systemet aktiveret igen ››› ⓪.

### Permanent deaktivering af Keyless Access-systemet

Keyless Access-systemet kan også deaktiveres permanent i infotainmentsystemet ››› ⓪.

### Komfortfunktioner

For at lukke alle elektriske sideruder med komfortfunktionen skal du i nogle sekunder placere en finger på sensorfladen til låsning ››› **Billede 51** Ⓑ (pil) på dørhåndtaget, indtil sideruderne er lukket.

**Oplåsningen af dørene** ved berøring af sensorfladen på dørhåndtaget sker afhængigt af de indstillinger, der er aktiveret i infotainmentsystemet med knappen  > **Indstillinger** > **Åbning og lukning**.

### ⓘ PAS PÅ

Hvis Keyless Access-systemet er deaktiveret, gælder dette også for den sensorstyrede åbning og lukning af bagklappen, også selv om funktionen bliver vist som "aktiv" i bilmenuen.

## Åbning og lukning

### Problemafhjælpning

#### Keyless Access-systemet fungerer ikke

Sensorfladernes funktion kan blive begrænset som følge af kraftigt snavs.

- Rengør sensorfladerne.

#### Alle blinklygter på bilen blinker fire gange

Den senest anvendte nøgle befinder sig stadig i bilen.

- Fjern nøglen, og lås bilen.

#### Automatisk deaktivering af sensorflader

Sensorfladerne deaktiveres i følgende tilfælde:

- Hvis bilen ikke låses eller låses op over en længere periode
- Hvis en af sensorfladerne udløses usædvanligt ofte

For at aktivere sensorfladerne igen skal du gøre følgende:

- Lås bilen op med knappen  på bilnøglen.

#### PAS PÅ

Sensorfladerne på dørhåndtagene kan udløses af en vand- eller højtryksdampstråle, såfremt der er en gyldig bilnøgle i nærheden. Hvis mindst en rude er åben, og sensorfladerne på et af håndtagene udløses permanent, lukkes alle ruder. Hvis vand- eller dampstrålen kortvarigt bliver fjernet fra

sensorfladerne på et dørhåndtag og derefter rettet mod dem igen, åbnes alle ruder muligvis.

#### Bemærk

Hvis meddelelsen **Keyless-system defekt** bliver vist på kombiinstrumentets skærm, kan der være funktionsfejl i Keyless Access-systemet. Kontakt et værksted.

#### Bemærk

Hvis der ikke er nogen nøgle i bilen, eller systemet ikke registrerer denne, kommer der en information om dette i kombiinstrumentets display. Dette er muligt, hvis et andet radiosignal forårsager forstyrrelser med nøglesignalet, eller hvis nøglen er dækket af en genstand (fx en metalkuffert).

## Centrallås

### Indledning til emnet

Centrallåsen fungerer kun korrekt, når alle døre og bagklappen er helt lukkede. Hvis førerdøren er åben, kan bilen ikke låses med bilnøglen.

### ADVARSEL

Ukorrekt brug af centrallåsen kan medføre alvorlige kvæstelser.

- Centrallåsen låser alle dørene. Når bilen er låst indefra, forhindres det, at dørene åbnes utilsigtet, og at uvedkommende personer kan trænge ind i bilen. I nødstilfælde eller i tilfælde af en ulykke gør låste døre det dog vanskeligere at komme ind i bilen og hjælpe personerne.

- Børn eller voksne, der har behov for hjælp, må aldrig efterlades alene i bilen. Med centrallåsknappen kan alle dørene låses indefra. Dette kan medføre, at disse personer låses inde i bilen. Personer, der er låst inde, kan blive udsat for meget høje eller meget lave temperaturer.

- Alt efter årstiden kan der i en lukket bil opstå meget høje eller lave temperaturer, som især hos små børn kan medføre alvorlige kvæstelser, sygdomme eller i værste fald have døden til følge.

- Lad aldrig personer blive tilbage i en låst bil. I nødstilfælde kan disse personer ikke selv forlade bilen eller hjælpe sig selv.

### Beskrivelse

Med centrallåsen kan alle døre, bagklappen og tankklappen låses op og låses centralt:



## Centrallås

- Udefra med bilnøglen »» Se kap. 70
- Udefra ved hjælp af Keyless Access-systemet »» Se kap. 66
- Indfra med centrallåsknappen »» Se kap. 70

### Automatisk låsning til sikring mod uønsket åbning

Dette er et tyverisikringssystem, der sikrer, at bilen ikke er låst op utilsigtet. Hvis en af dørene eller bagklappen ikke bliver åbnet, inden der er gået 45 sek. efter oplåsning, bliver bilen automatisk låst igen.

### Automatisk låsning (Auto Lock)

Bilen låses automatisk fra en hastighed på ca. 15 km/h (9 mph). Tankklappen låses ikke, for at du kan tanke uden at forlade bilen.

Når bilen er låst, lyser kontrollampen  i centrallåsknappen gult.

### Automatisk oplåsning (Auto Unlock)

Hvis en af følgende betingelser er opfyldt, bliver alle dørene og bagklappen automatisk låst op:

- Tændingen afbrydes, mens bilen holder stille, eller tændingsnøglen er taget ud.
- **ELLER:** Der er blevet trukket i det indvendige dørhåndtag. Det gælder ved en hastighed på under 15 km/h (9 mph).
- **ELLER:** En airbag er blevet udløst i forbindelse med en ulykke »» Se kap. 71.

Ved hjælp af den automatiske oplåsning kan personer få adgang til kabinen for eventuelt at yde nødvendig førstehjælp.

### Blinklys

Når bilen låses op, blinker blinklygterne to gange, og når bilen låses, blinker de en gang.

Hvis de ikke blinker, betyder det, at en dør, bagagerummet eller motorhjelmene ikke er lukket.

### Hvis du kommer til at låse dig ude

I følgende tilfælde bliver det forhindret, at bilen låses, hvis du har glemt nøglen i bilen:

- Hvis du låser bilen ved at trykke på centrallåsknappen, bliver bilen ikke låst, når førerdøren er åben »» Se kap. 70.

Lås først din bil med nøglen med fjernbetjening, når alle døre og bagklappen er lukket. På denne måde undgår du at blive låst ude.

### Indstillinger for centrallåsen

Med infotainmentsystemet kan du foretage indstillingerne for centrallåsen.

#### Sideselektiv oplåsning af dørene

- Tryk på funktionsfladen  > **Indstillinger > Åbning og lukning > Centrallås > Oplåsning af døre.**

Du kan fastlægge, om det kun er **førerdøren** eller **alle** døre, der skal låses op ved oplåsning. Tankklappen bliver også låst op i forbindelse med optionen Alle.

Hvis du trykker en gang på knappen  på nøglen med fjernbetjening ved indstillingen **Fører**, er det kun førerdøren, der bliver låst op. Hvis du trykker på knappen to gange, låses de resterende døre og bagklappen også op.

Hvis du trykker på knappen , låses hele bilen. Samtidig lyder der et bekræftelsessignal.

### Bemærk





- Efterlad aldrig værdigenstande i bilen, hvis den ikke er under opsyn. Selv om bilen er låst, er den ikke et sikkert opbevaringssted!
- Hvis lysdioden i førerdøren lyser ca. 30 sek., efter at bilen er blevet låst, er der tale om en funktionsfejl i centrallåsen eller i tyverialarmen. Få fejlen afhjulpet hos en SEAT partner eller på et værksted.
- Kabinøvervågningen til tyverialarmen fungerer kun korrekt, når ruderne og taget er lukket.

## Åbning og lukning

### Låsning og oplåsning med nøgle



**Billede 52** Nøgle med fjernbetjening; knapper

- Låsning: Tryk på knappen  » **Billede 52**.
- Låsning af bilen uden sikkerhedssystem "Safe": Tryk på knappen  en gang til inden for 2 sek.
- Oplåsning: Tryk på knappen .
- Oplåsning af bagklappen: Tryk på knappen  i mindst 1 sek.

Hvis en af dørene eller bagklappen ikke bliver åbnet, inden der er gået 45 sek. efter oplåsning, bliver bilen automatisk låst igen. Denne funktion forhindrer, at bilen ved en fejltagelse er låst op i en længere periode. Dette gælder ikke, hvis knappen  holdes inde i mindst 1 sek.

### Selektivt oplåsningssystem

Selektiv oplåsning gør det muligt kun at låse førerdøren og tankklappen op. Resten af bilen er stadig låst.

Oplåsning af førerdør og tankklap:

- Tryk en gang på knappen  på nøglen med fjernbetjening, eller drej nøglen en gang i oplåsningretningen.

Oplåsning af alle døre, bagklap og tankklap:

- Tryk to gange på knappen  på nøglen med fjernbetjening inden for 5 sek., eller drej nøglen to gange i oplåsningretningen inden for 5 sek.

Så snart førerdøren bliver åbnet, deaktiveres sikkerhedssystemet "Safe" og tyverialarmen med det samme.

I biler med infotainmentsystem kan du indstille sikkerhedscentrallåsen direkte » Se kap. 68.

### ⚠ ADVARSEL

Følg sikkerhedsanvisningerne » Se kapitlet 71, Sikkerhedssystemet Safe.



### ℹ Bemærk

- Anvend kun nøglen med fjernbetjening, hvis du kan se bilen.
- Yderligere funktioner for nøglen med fjernbetjening » Se kapitlet 77, Åbning og lukning af ruder

### Oplåsning og låsning indefra



**Billede 53** Midterkonsol: centrallåsknap

- Låsning: Tryk på knappen  » **Billede 53**.
- Oplåsning: Tryk på knappen  » **Billede 53** en gang til.

Hvis du låser din bil med centrallåsknappen, skal du være opmærksom på følgende:

- Det er ikke muligt at åbne dørene og bagklappen udefra (sikkerhedsforanstaltning, fx hvis du holder for rødt lys).
- Lysdioden i centrallåsknappen lyser, når alle døre er lukket og låst.
- Du kan åbne dørene enkeltvis indefra ved at trække i dørhåndtaget.
- Tankklappen bliver ved med at være låst op.
- I tilfælde af en ulykke med airbagudløsning låses dørene, der er låst indefra, automatisk op for at give hjælpere adgang til bilen.

## Centrallås

### ⚠ ADVARSEL

- Centrallåsknappen fungerer også, når tændingen er afbrudt, undtagen når sikkerhedssystemet "Safe" er aktiveret.
- Når bilen er låst udefra, og sikringsystemet er aktiveret, fungerer centrallåsknappen ikke.
- I nødstilfælde er det vanskeligere at komme ind i bilen og hjælpe personerne, hvis dørene er låst. Lad ingen personer – især ikke børn – blive tilbage i bilen.

### ℹ Bemærk

Bilen bliver automatisk låst, når du kører med en hastighed på 15 km/h [9 mph] (Auto Lock) >>> Se kap. 68. Du kan låse bilen op igen ved at trykke på knappen  på centrallåsknappen.

### Sikkerhedssystemet "Safe"

Afhængigt af udstyr kan bilen være udstyret med sikkerhedssystemet "Safe".

Når bilen er låst, blokeres dørhåndtagene af "Safe"-sikkerhedssystemet, hvilket gør mulige forsøg på at få adgang til bilen vanskelige for uvedkommende. Dørene kan ikke læn- geres åbnes indefra >>> ⚠.

### Deaktivering af sikkerhedssystemet "Safe"

Sikkerhedssystemet "Safe" kan deaktiveres på følgende måde:

- Tryk på knappen  på bilnøglen igen **inden for 2 sek.**
- Berør sensorfladen på ydersiden af dørhåndtaget igen **inden for 2 sek.** >>> Se kap. 66.
- Tilslut tændingen.
- **ELLER:** Deaktiver kabine- og bortsælbningsovervågningen >>> Se kap. 73.

Afhængigt af udstyr skal kabine- og bortsælbningsovervågningen deaktiveres midlertidigt i menuen **Indstillinger bil** i infotainmentsystemet, før bilen låses >>> Se kap. 73.

I kombiinstrumentet kan der komme en visning om, at sikkerhedssystemet "Safe" er aktiveret. Når sikkerhedssystemet "Safe" er deaktiveret, gælder følgende:

- Bilen kan låses op og åbnes indefra med dørhåndtaget.
- Tyverialarmen er aktiveret >>> Se kap. 72.
- Kabine- og bortsælbningsovervågningen er deaktiveret >>> Se kap. 73.

### Safefunktionens tilstand

Denne handling bekræftes umiddelbart i form af blink fra lysdioden i døren. Først blinker lysdioden kortvarigt og hurtigt, herefter slukker den i ca. 30 sek., og derefter fortsætter den med at blinke langsomt.

### ⚠ ADVARSEL

Uforsigtig eller uopmærksom brug af sikkerhedssystemet "Safe" kan medføre alvorlige kvæstelser.

- Lad aldrig personer blive tilbage i bilen, hvis den låses med nøglen. Hvis sikkerhedssystemet "Safe" er aktiveret, kan dørene ikke åbnes indefra!

### Problemafjælpning

#### Kontrollampen bliver ved med at være tændt

Den røde lysdiode i førerdøren blinker med korte mellemrum og lyser efterfølgende konstant. Der er en fejl i låsningssystemet.

- Kontakt et værksted. I den forbindelse anbefaler SEAT at kontakte en SEAT partner.

#### Blinklygterne blinker ikke

Hvis blinklygterne ikke blinker som bekræftelse, når du låser bilen:

- Mindst en dør eller bagklappen er ikke lukket, **eller**
- Motorhjelman er ikke lukket.

#### Bilen låses automatisk

Hvis en af følgende betingelser er opfyldt, låses bilen automatisk igen efter ca. 45 sek.:

- Bilen er blevet låst op, men ikke åbnet.
- Tændingen er ikke blevet tilsluttet.

## Åbning og lukning

- Bagklappen er ikke blevet åbnet.
- Bilen er blevet låst op via låsecylinderen.
- Bilen er blevet låst via knappen i kabinen.

### Hvad sker der, hvis bilen bliver låst med en ekstra nøgle

Den nøgle, der ligger i bilen, blokeres for start af motoren, så snart bilen bliver låst udefra med en anden nøgle. For at aktivere den nøgle, der ligger i bilen, til start af motoren skal du trykke på knappen  på nøglen.

### Låsning af bilen efter udløsning af en airbag

Hvis en airbag udløses som følge af en ulykke, bliver hele bilen låst op. Afhængigt af skadens omfang kan bilen låses igen som beskrevet i det følgende:

- Afbryd tændingen.
- Åbn førerdøren, og luk den igen.
- Lås bilen.

#### Bemærk

Hvis bilens 12-volts-batteri eller knapcellebatteriet i bilnøglen er svagt eller aftadet, kan bilen muligvis ikke låses op eller låses med Keyless Access-systemet. Bilen kan låses op og låses manuelt  Se kap. 74.

#### Bemærk

Hvis der ikke er nogen gyldig nøgle i bilen, eller nøglen ikke registreres af systemet, kommer der en information om dette i kombiinstrumentet. Dette er muligt, hvis et andet radiosignal forårsager forstyrrelser med nøglesignalet, eller hvis nøglen er dækket af en genstand (fx en metal kuffert).

## Tyverialarm

### Beskrivelse

Afhængigt af udstyr kan bilen være udstyret med en tyverialarm.



Tyverialarmen overvåger dørene, motorhjelman og bagklappen.

Tyverialarmen bliver automatisk aktiveret, når bilen låses.

Hvis bilen ikke bliver låst op elektronisk med en gyldig nøgle, udløses alarmen, og der udsendes akustiske advarsler og optiske signaler i maksimalt ca. 5 min.

### I hvilke tilfælde udløses tyverialarmen?

- Hvis en dør, som er blevet låst op mekanisk med bilnøglen, åbnes, skal tændingen tilsluttes inden 15 sek., ellers vil tyverialarmen blive udløst (i visse lande bortfalder ventetiden på 15 sek., og tyverialarmen udløses, så snart døren åbnes).

- Hvis motorhjelman åbnes
- Hvis bagklappen åbnes
- Hvis der anvendes en ugyldig bilnøgle
- Hvis der registreres bevægelser i bilens kabiner (biler med kabineovervågning  Se kap. 73)
- Hvis bilen løftes eller bugseres (biler med bortslæbningsovervågning  Se kap. 73)
- Hvis bilen transporteres på en bilfærge eller via jernbane (biler med bortslæbningsovervågning eller kabineovervågning  Se kap. 73)
- Hvis bilens 12-volts-batteri afbrydes
- Hvis der er brud på bagruden
- Hvis en anhænger, der er omfattet af tyverialarmen, frakobles

### Deaktivering af alarm

- Lås bilen op med oplåsingsknappen  på bilnøglen.
- Tag fat i dørhåndtaget.
- Tilslut tændingen.

## Tyverialarm

### Bemærk

- Hvis du ikke kører i bilen i en længere periode, slukker kontrollampen efter 28 dage for at skåne batteriet. Tyverialarmen er fortsat aktiveret.
- Hvis nogen trænger ind i et yderligere sikkerhedsområde, efter at alarmer har lydt (fx åbning af bagklappen efter åbning af en dør), udløses alarmer igen.
- Tyverialarmen aktiveres ikke, når bilen låses indefra med centrallåsknappen .
- Hvis førerdøren bliver låst op mekanisk med bilnøglen, er det kun førerdøren, der er låst op, og ikke hele bilen. Først når tændingen tilsluttes, deaktiveres safefunktionen på alle dørene – de låses dog ikke op – og centrallåsknappen aktiveres.
- Når alarmsystemet er aktiveret, fungerer det også, selv om batteriet er afbrudt eller ikke fungerer.

### Kabine- og bortslæbningsovervågning

Hvis der registreres bevægelser i kabinen, når bilen er låst, udløser kabineovervågningen en alarm.



Hvis det registreres, at bilen løftes, udløser bortslæbningsovervågningen en alarm.

### Aktivering af kabine- og bortslæbningsovervågning

- Lås bilen. Hvis tyverialarmen er aktiveret, er kabine- og bortslæbningsovervågningen også aktiveret.

Afhængigt af udstyr kan anvendelse af en net-skillevæg forringe kabineovervågningens funktion.

### Midlertidig deaktivering af kabine- og bortslæbningsovervågning

- Lås bilen op manuelt med nøglen, eller tryk på knappen  på fjernbetjeningen. Tiden fra døren åbnes, og indtil tændingen tilsluttes, må ikke overskride 15 sek., da alarmer ellers vil blive udløst.
- Tryk to gange på knappen  på fjernbetjeningen. Kabine- og bortslæbningsovervågningen deaktiveres. Tyverialarmen er fortsat aktiveret.

### Deaktivering via infotainmentsystemet

- Tryk på funktionsfladen  > **Indstilling** > **Åbning og lukning** > **Centrallås** > **Kabineovervågning**.

Kabine- og bortslæbningsovervågningen er deaktiveret, indtil bilen låses næste gang.

For at undgå fejlalarmer skal kabine- og bortslæbningsovervågningen deaktiveres i følgende tilfælde:

- Hvis personer eller dyr opholder sig i bilens kabine
- Hvis bilen skal transporteres på et andet transportmiddel eller bugseres
- Hvis bilen er i et vaskeanlæg eller parkeres på en parkeringsplads med to niveauer

### Fare for fejlalarm på grund af kabineovervågningen

Kabineovervågningen fungerer kun korrekt, når bilen er helt låst. Overhold gældende lov på området. I følgende tilfælde kan der forekomme en fejludløsning af alarmer:

- Hvis en eller flere ruder er delvis eller helt åbne
- Hvis der er lette genstande i bilen, fx enkelte ark papir eller vedhæng på bakspejlet
- Hvis vibrationsfunktionen er aktiveret i en mobiltelefon, der er efterladt i bilen

### Bemærk

- Kabine- og bortslæbningsovervågningen kan ikke deaktiveres permanent.
- Hvis dørene eller bagklappen stadig er åbne, når tyverialarmen aktiveres, er det kun tyverialarmen, der aktiveres. Kabine- og bortslæbningsovervågningen aktiveres først, når alle døre og bagklappen er lukket.
- Når kabine- og bortslæbningsovervågningen deaktiveres, bliver "Safe"-sikkerhedssystemet også deaktiveret >>> Se kap. 71.

## Åbning og lukning

### Døre

#### Introduktion

Dørene og bagklappen kan låses og delvis låses op manuelt, hvis fx bilnøglen eller centrallåsen svigter.

#### ⚠ ADVARSEL

Hvis du foretager nødlåsning eller -oplåsning uforsigtigt, kan det medføre alvorlige kvæstelser.

- Hvis du låser bilen udefra, kan dørene og ruderne ikke åbnes indefra!
- Børn eller voksne, der har behov for hjælp, må aldrig efterlades alene i bilen. I nødstilfælde kan de ikke selv forlade bilen eller hjælpe sig selv.
- Alt efter årstiden kan der i en lukket bil opstå meget høje eller lave temperaturer, som især hos små børn kan medføre alvorlige kvæstelser, sygdomme eller i værste fald have døden til følge.

#### ⚠ ADVARSEL

Dørenes og bagklappens funktionsområde er farligt og kan medføre kvæstelser.

- Åbn eller luk kun dørene og bagklappen, når der ikke opholder sig nogen i åbningsområdet.

#### ⓘ PAS PÅ

Hvis du foretager en nødlåsning eller en nødoplåsning, skal delene afmonteres forsigtigt og monteres korrekt igen for at undgå skader på bilen.

#### Nødoplåsning eller -låsning af førerdøren

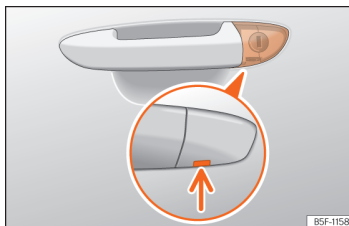

**Billede 54** Førerdørens dørhåndtag: skjult låsecylinder

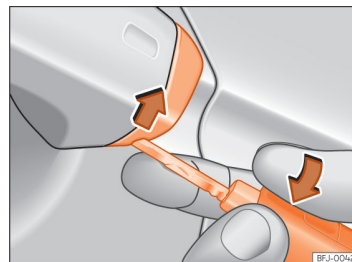

**Billede 55** Førerdørens dørhåndtag: Sådan vippes afdækningen af.

Hvis centrallåsen svigter, kan førerdøren låses op og låses med nøglen i låsecylinderen.

Når du låser manuelt, låses alle dørene som regel. Når der låses op manuelt, er det kun førerdøren, der låses op. Vær opmærksom på anvisninger vedr. tyverialarmen »» Se kap. 72.

- Klap bilnøglen ud.
- Sæt nøglekammen ind i afdækningens nederste åbning på førerdørens dørhåndtag, og løft afdækningen nedefra og opad »» **Billede 55**.
- Stik nøglekammen ind i låsecylinderen, og lås bilen op eller lås den.

#### Særlige forhold

- Tyverialarmen er stadig aktiveret, når bilen er låst op. Men alarmen bliver ikke udløst »» Se kap. 72.

## Bagklap

- Når føreren har åbnet førerdøren, har han 15 sek. til at tilslutte tændingen. Efter dette tidsrum udløses alarmen.
- Tilslut tændingen. Den elektroniske start-spærre registrerer en gyldig bilnøgle og deaktiverer tyverialarmen.

### Bemærk

Tyverialarmen bliver ikke aktiveret, når bilen låses manuelt med nøglekammen »» Se kap. 68.

## Nødlåsning af døre uden låsecylindrer



Billede 56 Dørnødlås

Hvis centrallåsen svigter, skal dørene uden låsecylinder låses separat.

Nødlåsningsskruen sidder i den forreste del af passagerdøren og bagdørene. Den er kun synlig, når døren er åben.

- Træk dækkappen af åbningen.
- Sæt nøglekammen ind i den indvendige slids, og drej nøglen helt til højre (dør i højre side) eller helt til venstre (dør i venstre side).
- Sæt dækkappen på igen.

Når døren er blevet lukket, er det ikke muligt at åbne den udefra. Døren kan låses op og samtidig åbnes indefra, ved at du trækker én gang i dørhåndtaget.

## Børnesikring



Billede 57 Børnesikring i venstre dør

Børnesikringen forhindrer, at bagdørene kan åbnes indefra. Det skal forhindres, at børn åbner døren under kørsel.

Denne funktion er uafhængig af bilens elektroniske oplåsings- og låsesystemer. Den er kun til rådighed i bagdørene. Børnesikringen kan kun aktiveres og deaktiveres som beskrevet i det efterfølgende.

## Aktivering af børnesikring

- Lås bilen op, og åbn den dør, hvor børnesikringen skal aktiveres.
- Mens døren er åben, skal du bruge bilnøglen til at dreje slidsen med uret i dørene i venstre side »» Billede 57 og mod uret i dørene i højre side.

Når børnesikringen er aktiveret, kan døren kun åbnes udefra.

## Deaktivering af børnesikring

- Lås bilen op, og åbn den dør, hvor børnesikringen skal deaktiveres.
- Mens døren er åben, skal du bruge bilnøglen til at dreje slidsen mod uret i dørene i venstre side »» Billede 57 og med uret i dørene i højre side.

## Bagklap

### Indledning til emnet

Bagklappen låses og låses op sammen med dørene.

I biler med det nøglefrie låse- og startsystem Keyless Access låses bagklappen automatisk op ved åbning »» Se kap. 66.

## Åbning og lukning

### ⚠ ADVARSEL

Hvis bagklappen låses op, åbnes eller lukkes forkert eller uden opsyn, kan det medføre ulykker og alvorlige kvæstelser.

- Luk ikke bagklappen med hånden på bagruden. Bagruden kan gå itu – fare for kvæstelser!
- Når du har lukket bagklappen, skal du kontrollere, at den er låst, så den ikke pludseligt åbner under kørsel.
- Vær ikke uopmærksom eller letsindig, når du lukker bagklappen. Det kan medføre alvorlige kvæstelser for dig og andre. Kontroler altid, at der ikke er nogen i nærheden af bagklappen, når du skal åbne eller lukke den.
- Kør aldrig med bagklappen på klem eller helt åben, da der ellers kan trænge udstødningsgasser ind i kabinen – fare for forgiftning!
- Åbn aldrig bagklappen, hvis der er fastgjort genstande som fx cykler på den. Bagklappen kan lukke af sig selv på grund af den ekstra vægt. Hold i givet fald bagklappen, eller fjern genstandene, før du åbner den.
- Lad aldrig bilen stå parkeret uden opsyn, og giv ikke børn lov til at lege i og omkring bilen, især ikke når bagklappen er åben. Børn kan kravle ind i bagagerummet, lukke klappen og låse sig inde der. En lukket bil kan opvarmes eller afkøles ekstremt afhængigt af årstiden, hvilket kan medføre alvorlige kvæstelser, sygdomme eller endda dødsfald.

### ⓘ PAS PÅ

- Før du åbner bagklappen, skal du sikre dig, at der er tilstrækkelig plads til åbning og lukning, fx hvis der er tilkoblet en anhænger, eller bilen befinder sig i en garage.
- Anvend hverken bagrudeviskeren eller hækspoileren til at fastgøre bagage med eller til at holde fast i. Det kan føre til beskadigelser og brud på bagrudeviskeren eller hækspoileren.

### ⓘ Bemærk

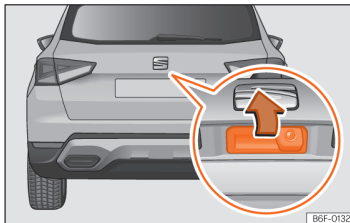

Før bagklappen lukkes, skal du sikre dig, at bilnøglen ikke befinder sig i bagagerummet.

### Åbning og lukning af bagklap



**Billede 58** Bagklap: åbning udefra

Du kan åbne bagklappen via et elektrisk system.

For at låse bagklappen eller låse den op skal du trykke på knappen  eller  på bilnøglen.

### Åbning og lukning

- **Åbning:** Tryk let på grebet. Den åbner af sig selv. >>> **Billede 58.**
- **Lukning:** Tag fat i klappen ved et af grebene i den indvendige beklædning, tryk klappen nedad, og luk den.

Når dørene er låst, bliver bagklappen også låst. Hvis bagklappen er åben eller ikke ordentligt lukket, bliver det vist i kombiinstrumentets display.

Bagklappen låses automatisk under kørsel.

Hvis udetemperaturen ligger omkring frysepunktet, er åbningsmekanismen ikke altid i stand til at løfte den delvis åbnede bagklap automatisk. Løft op i klappen med hånden.

### ⓘ Bemærk

Hvis bagklappen ikke åbner af sig selv inden for nogle minutter efter oplåsningen, låses klappen automatisk igen.



## Kontakter til ruder

### Nødoplåsning af bagklap

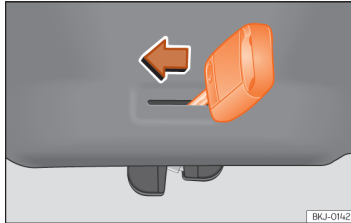

**Billede 59** Udsnit af bagagerum: nødoplåsning

Bagklappen kan i nødstilfælde låses op indefra (fx hvis bilens 12-volts-batteri er afladet).

I bagagerumsbeklædningen er der en slids, hvorfra du kan få adgang til nødoplåsningmekanismen.

### Oplåsning af bagklap fra bagagerummet



- Sæt nøglekammen ind i slidsen, og drej nøglen i pilens retning, indtil låsen bliver låst op »» **Billede 59**.

### Kontakter til ruder

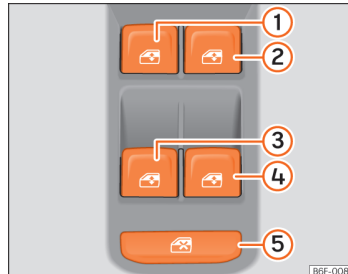
#### Åbning og lukning af ruder



**Billede 60** Udsnit af førerdøren: kontakter til betjening af elruder

- Åbning af rude: Tryk på kontakten .
- Lukning af rude: Træk i kontakten .

#### Kontakter i førerdøren

- ① Rude i venstre fordør
- ② Rude i højre fordør
- ③ Rude i venstre bagdør
- ④ Rude i højre bagdør
- ⑤ Sikkerhedskontakt til deaktivering af rudekontakter i bagdøre

Ruderne foran og bagi kan åbnes og lukkes ved hjælp af kontakterne i førerdøren. I de andre døre er der placeret separate kontakter til de pågældende ruder.

Sørg altid for at lukke ruderne helt, når du parkerer bilen eller forlader den uden opsyn »» .

Efter at tændingen er afbrudt, kan ruderne stadig betjenes i ca. 10 min., så længe fører- eller passagerdøren ikke åbnes, og tændingsnøglen ikke tages ud (afhængigt af udstyr).

#### Sikkerhedsknap

Du kan deaktivere rudekontakterne i bagdørene med sikkerhedsknappen »» **Billede 60**  i førerdøren.

*Sikkerhedsknappen er ikke trykket ind:* Kontakterne i bagdørene kan anvendes.

*Sikkerhedsknappen er trykket ind:* Kontakterne i bagdørene kan ikke anvendes.

Symbolet i sikkerhedsknappen  lyser gult, hvis kontakterne til bagruderne er spærret.

#### Komfortåbning og -lukning

Du kan åbne og lukke ruderne udefra med bilnøglen:



*Komfortåbning:*

- Tryk på knappen  på nøglen med fjernbetjening, og hold den nede, indtil alle ruderne og glastaget har nået den ønskede position.

## Åbning og lukning

- **ELLER:** Lås først bilen op med knappen  på nøglen med fjernbetjening, og hold efterfølgende nøglen i førerdørens lås, indtil alle ruderne og glastaget har nået den ønskede position.

### Komfortlukning:

- Tryk på knappen  på nøglen med fjernbetjening, og hold den nede, indtil alle ruderne og glastaget er lukket  .
- **ELLER:** Hold nøglen i låsestilling i førerdørens lås, indtil alle ruder og glastaget er blevet lukket.
- **ELLER:** med Keyless Access-systemet (kun lukning): Hold fingeren i nogle sekunder på sensorfladen til låsning (pil) på dørhåndtaget for at lukke ruderne og skydesoltaget. Når du ikke længere berører sensorfladen, afbrydes lukkefunktionen.

Under komfortlukningen bliver først ruderne og derefter panoramaskydesoltaget lukket.

I infotainmentsystemet kan du foretage forskellige indstillinger via funktionsfladen  > **Indstillinger** > **Åbning og lukning** > **Rudebetjening** > **Komfortåbning**.

### Automatisk op- og nedrulning

Den automatiske op- og nedrulning gør det muligt at åbne og lukke ruderne helt. Du behøver ikke at holde den pågældende kontakt til elruden.

*For automatisk oprulning:* Træk kontakten til den pågældende rude op til andet hak.

*For automatisk nedrulning:* Tryk kontakten til den pågældende rude ned til andet hak.



*Standstning af automatisk op-/nedrulning:* Tryk på eller træk i kontakten til den pågældende rude igen.

### Genetablering af automatisk op- og nedrulning

Hvis bilens 12-volts-batteri afbrydes eller aflades, uden at ruderne er helt lukket, bliver den automatiske op- og nedrulning deaktiveret og skal genetaberes:

- Tilslut tændingen.
  - Luk alle ruder og døre.
  - Træk kontakten til den pågældende rude opad, og hold den i denne position i nogle sekunder.
  - Slip kontakten, træk den opad igen, og hold den i denne position. På denne måde bliver den automatiske op- og nedrulning genetableret.
- Funktionen kan genetaberes for kun en rude eller for flere ruder samtidig.

### ADVARSEL

Følg sikkerhedsanvisningerne   på *Introduction* på side 74.

- Hvis elruderne bliver brugt forkert, kan det medføre kvæstelser!
- Vær ikke uopmærksom eller letsindig, når du lukker ruderne. Det kan medføre alvorlige kvæstelser for dig og andre. Derfor skal du altid sørge for, at der ikke opholder sig nogen i nærheden af ruderne, når de åbnes eller lukkes.
- Hvis tændingen tilsluttes, kan det elektriske udstyr tilsluttes – risiko for personskaade, fx fra elruderne.
- Bilens døre kan blive låst ved hjælp af nøglen med fjernbetjening. Dette medfører, at det i nødstilfælde bliver vanskeligt at hjælpe de personer, der sidder inde i bilen.
- Tag derfor altid nøglen med, når du forlader bilen.
- Elruderne er først afbrudt, når tændingen er afbrudt, og en af fordrøene bliver åbnet.
- Hvis det er nødvendigt, skal du afbryde elruderne bagved ved hjælp af sikkerhedsknappen. Kontroller, at de virkelig er afbrudt.
- Af hensyn til sikkerheden bør du kun åbne og lukke ruderne med nøglen med fjernbetjening på en afstand af ca. 2 m. Når du betjener låseknappen, skal du altid holde øje med ruderne, så ingen kommer i klemme. Når du slipper knappen, afbrydes lukningen med det samme.

## Kontakter til ruder

### Bemærk

Hvis ruden går trægt eller støder mod en forhindring under lukningen, åbnes ruden med det samme igen >>> Se kap. 79. **Kontroller, hvorfor ruden ikke kan lukkes, inden du forsøger at lukke den igen.**

### Rudernes kraftbegrænsning

Elrudernes kraftbegrænsning reducerer faren for kvæstelser, når en rude lukkes.

Hvis en rude møder modstand eller støder på en forhindring i forbindelse med lukningen, åbner den sig straks igen >>> .

- Kontroller, hvorfor ruden ikke kan lukkes.
- Prøv at lukke ruden igen.
- Hvis lukningen afbrydes igen, afbrydes kraftbegrænsningens funktion i nogle sekunder.
- Hvis ruden stadig ikke kan lukkes, standser den i den pågældende position. Hvis der trækkes i kontakten igen inden for få sekunder, lukker ruden **uden kraftbegrænsning** >>> .

### Lukning af ruder uden kraftbegrænsning

- Forsøg igen at lukke ruden inden for få sekunder ved at trække i kontakten. **Kraftbegrænsningen er deaktiveret!**

- Hvis lukningen varer længere end nogle sekunder, bliver kraftbegrænsningen aktiveret igen. Hvis ruden møder modstand eller støder på en forhindring i forbindelse med lukningen, stopper den igen og åbner sig automatisk.
- Hvis ruden stadig ikke kan lukkes, skal du kontakte et værksted.

### ADVARSEL

Følg sikkerhedsanvisningerne >>>  på *Åbning og lukning af ruder* på side 78.

- **Kraftbegrænsningen kan dog ikke forhindre, at fingre eller andre legemsdele bliver trykket ind mod ruderammen – fare for kvæstelser!**

### Bemærk

**Kraftbegrænsningen er også aktiv, hvis ruderne lukkes med bilnøglens komfortfunktion.**

# Rat

## Multifunktionsrat

### Funktioner

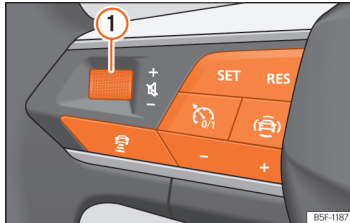

Billede 61 Betjeningselementer på rattet

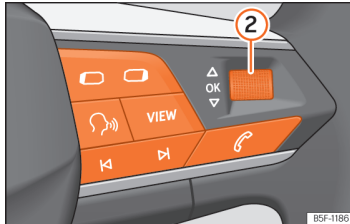

Billede 62 Betjeningselementer på rattet

Rattet har multifunktionsmoduler, som du kan betjene funktionerne audio, telefon, navigation, stemmestyring og førerassistentsystemer med, uden at din opmærksomhed bliver afledt fra trafikken.

### Tilgængelige knapper afhængigt af version

①	<p><i>Dreje:</i> forøgelse/reducering af lydstyrke <i>Trykke:</i> afbrydelse af lyd</p>
②	<p><i>Dreje:</i> søgning i menuen i kombiinstrumentet. Drej i navigationsfunktionen for at forstørre/formindske kortet i kombiinstrumentet. <i>Trykke:</i> valg af markeret option i kombiinstrumentet</p>
	<p><i>Radio:</i> søgning efter forrige/næste station</p>
	<p><i>Medier:</i> kort tryk: forrige/næste nummer; langt tryk: hurtig frem/tilbage spoling</p>
	<p>Aktivering af telefonmenu (besvarelse af opkald, afslutning af opkald)</p>
	<p>Skift mellem kilderne medier og radio</p>
	<p>Skift af menu i kombiinstrumentet (forrige/næste)</p>
	<p>Aktivering/deaktivering af stemmestyring</p>

<b>VIEW</b>	Ændring af visninger i kombiinstrument » Se kap. 16
	Aktivering af ACC eller deaktivering af ACC » Se kap. 139 / fartpilot » Se kap. 136 / hastighedsbegrænsere » Se kap. 138 / Travel Assist » Se kap. 150.
<b>SET</b>	Aktivering af automatisk afstandsregulering / Travel Assist / hastighedsbegrænsere
<b>RES</b>	Gendannelse af programmeret hastighed
<b>+ -</b>	+ : forøgelse af programmeret hastighed - : reducere af programmeret hastighed
	Valg af Travel Assist / ACC
	Åbner menuen til førerassistentsystemer i kombiinstrumentet
	Ændrer den programmerede afstand for ACC

### Indstilling af rat

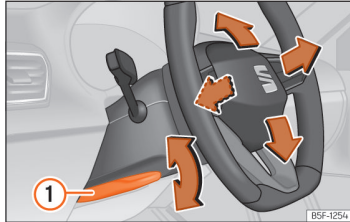

**Billede 63** Betjeningsarm nederst på ratstammen i venstre side

Rattet skal indstilles, før du kører, og kun når bilen holder stille.

- Vip armen »» **Billede 63** ① nedad, placer rattet i den ønskede position, og tryk armen helt op igen, indtil den når fastgørelsespunktet.

### ⚠ ADVARSEL

U hensigtsmæssig brug af ratpositionsindstillingen og forkert indstilling af rattet kan medføre alvorlige eller dødelige kvæstelser.

- Armen »» **Billede 63** ① skal altid drejes helt op, efter at indstillingen er foretaget, så rattet ikke utilsigtet ændrer position under kørsel.

- Rattet må aldrig indstilles under kørsel. Hvis du under kørsel konstaterer, at det er nødvendigt at foretage en indstilling, skal du standse bilen et sikkert sted og indstille rattet korrekt.
- Det indstillede rat skal altid vende i retning mod brystkassen og ikke i retning mod ansigtet, således at frontairbaggen ikke forhindres i at beskytte optimalt i tilfælde af en ulykke.
- Under kørsel skal du altid tage fat om rattets yderside (i en position svarende til klokken 9 og 3) for at undgå kvæstelser i tilfælde af, at frontairbaggen udløses.
- Hold aldrig begge hænder på den øverste del af rattet (i en position svarende til klokken 12) eller i en anden position, fx i midten af rattet. Hvis førerens frontairbag udløses, kan det forårsage alvorlige kvæstelser på arme, hænder og hoved.

## Sæder og hovedstøtter

### Forsæder

#### Manuel indstilling af forsæder

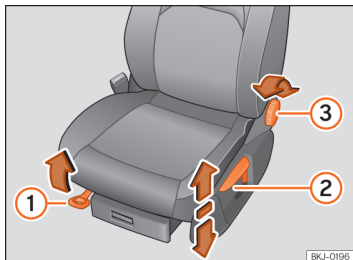

**Billede 64** Forsæder: manuel sædeindstilling

- 1 Træk i grebet, og skub sædet frem eller tilbage. Sædet skal gå i hak, når du slipper armen.
- 2 Bevæg om nødvendigt armen flere gange opad eller nedad for at indstille sædehøjden.
- 3 Drej på hjulet uden at udøve tryk på ryglænet for at indstille ryglænet.

### Bagsædepladser

#### Frem- og tilbageklapning af bagsæderyglænet

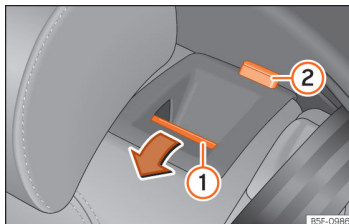

**Billede 65** Bagsæde: fremklapning af bagsæderyglænet

Bagsæderyglænet er delt, og de to halvdele kan klappes frem enkeltvis for at gøre bagagerummet større.

#### Fremklapning af ryglænet

- Klap de bageste hovedstøtter helt ind >>> Se kap. 84.
- Tryk udløserknappen >>> **Billede 65 ①** fremad, og klap samtidig ryglænet frem. Ryglænet er udløst, når den røde markering på knappen **②** er synlig.

#### Opklapning af ryglænet

- Løft og sæt ryglænet korrekt i låsen. Når du ikke længere kan se den røde markering på knappen **②**, er ryglænet fastgjort korrekt.

#### ⚠ ADVARSEL

Der er risiko for alvorlige kvæstelser, hvis der sker en ukontrolleret eller uopmærksom frem- eller tilbageklapning af bagsæderyglænet.

- Du må aldrig klappe bagsæderyglænet frem og tilbage under kørsel.
- Når du klapper bagsæderyglænet tilbage, skal du sørge for, at sikkerhedssele ikke kommer i klemme eller bliver beskadiget.
- Hænder, fingre, fødder og andre legemsdele må ikke befinde sig i bagsæderyglænets indstillingsområde, når du klapper det frem og tilbage.
- Bagsæderyglænet skal altid gå sikkert i hak, for at sikkerhedssele til bagsædepladserne kan fungere korrekt. Dette gælder især for den midterste siddeplads på bagsædet. Hvis der sidder en person på en siddeplads, og det pågældende ryglæn ikke er gået sikkert i hak, kan personen blive slynget fremad sammen med ryglænet i tilfælde af kraftig opbremsning, en pludselig manøvre eller en ulykke.

## Hovedstøtter

- En rød markering på knappen ② viser, at et ryglæn ikke er gået i hak. Kontroller altid, at du ikke længere kan se den røde markering, når ryglænet befinder sig i lodret position igen.
- Når bagsæderyglænet er klappet frem, eller det ikke er gået korrekt i hak, må der ikke sidde nogen på de pågældende pladser (heller ikke børn).

### ⓘ PAS PÅ

Hvis du klapper bagsæderyglænet ukontrolleret eller uforsigtigt frem og tilbage, kan der opstå alvorlige skader på bilen eller andre genstande.

- Inden bagsæderyglænet klappes frem, skal forsæderne indstilles på en sådan måde, at hverken hovedstøtterne eller ryglænets sædepolstring støder mod forsæderne.

## Hovedstøtter

### Indledning til emnet

I det efterfølgende beskrives de mulige indstillinger og afmonteringen af hovedstøtten. Kontroller, at sæderne er indstillet korrekt >>> Se kap. 37.

Alle siddepladser er udstyret med hovedstøtter. Den midterste hovedstøtte bagi er kun beregnet til den midterste siddeplads på bagsædet. Du må derfor ikke montere den på de andre siddepladser.

### Korrekt indstilling af hovedstøtter

Indstil hovedstøtten, så hovedstøttens øverste kant er på højde med den øverste del af dit hoved – men ikke lavere end din øjenhøjde. Baghovedet bør altid være så tæt på hovedstøtten som muligt.

### Indstilling af hovedstøtter til lave personer

Hovedstøtten skal skubbes helt ned, også selv om hovedet så er under hovedstøttens øverste kant. I den nederste position kan der være et lille mellemrum mellem hovedstøtten og ryglænet.

### Indstilling af hovedstøtter til høje personer

Skub hovedstøtten helt op.

### ⚠ ADVARSEL

Hvis du kører i bilen, når hovedstøtterne er afmonteret eller ikke er korrekt indstillet, øger det faren for alvorlige eller dødelige kvæstelser i tilfælde af en ulykke eller en pludselig manøvre eller opbremsning.

- Kør altid med korrekt monteret og indstillet hovedstøtte.
- Indstil hovedstøtten korrekt i forhold til kroppens størrelse for at reducere faren for kvæstelser i nakke regionen i tilfælde af en ulykke. Hovedstøttens øverste kant skal være på højde med den øverste del af hovedet, men ikke lavere end øjenhøjden. Baghovedet bør være så tæt på hovedstøtten som muligt og i midten af den.
- Hovedstøtten må aldrig indstilles under kørsel.
- Når der er passagerer på bagsædet, må hovedstøtterne aldrig være i hvileposition.

### ⓘ PAS PÅ

Når du af- og påmonterer hovedstøtten, skal du sørge for, at den ikke støder mod loftbæklædningen, forsæderyglænet eller andre dele på bilen. Ellers kan delene blive beskadiget.

### Indstilling af hovedstøtter

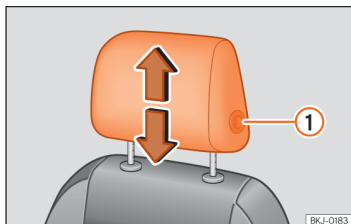

**Billede 66** Forsæde: indstilling af hovedstøtte

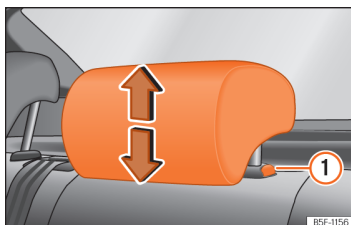

**Billede 67** Hovedstøtte bagi: indstilling af hovedstøtte

### Indstilling af hovedstøtternes højde

- Tag fat på hovedstøttens sider med begge hænder, og skub den op, indtil du kan mærke, at den går i hak i den ønskede position. Skub ho-

vedstøtten ned på samme måde ved at trykke på knappen på siden **1** » » **Billede 66**, » » **Billede 67**.

- Hovedstøtten skal gå sikkert i hak i en position.

### Af- og påmontering af hovedstøtter

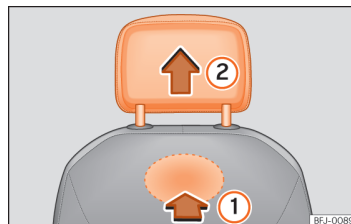

**Billede 68** Afmontering af hovedstøtte foran

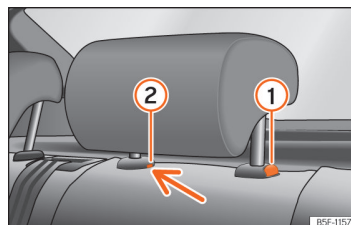

**Billede 69** Hovedstøtte bagi: afmontering

### Afmontering af hovedstøtter foran

- Sænk om nødvendigt hovedstøtten.
- Lokaliser udskæringen i det markerede område på bagsiden af ryglænet, og tryk i pilens retning » » **Billede 68** **1** for at frigøre hovedstøtten.
- Træk hovedstøtten ud i pilens retning **2**.

### Montering af hovedstøtter foran

- Placer hovedstøtten korrekt over hovedstøtteføringerne, og sæt hovedstøtten ind i føringerne på det pågældende ryglæn.
- Skub hovedstøtten nedad, indtil føringsstængerne går i hak.
- Indstil hovedstøtten i henhold til angivelserne vedr. korrekt siddeposition.

### Afmontering af hovedstøtter bagi

For at afmontere en hovedstøtte skal du klappe det pågældende ryglæn delvis frem.

- Frigør ryglænet » » Se kap. 82.
- Træk hovedstøtten så langt op som muligt.
- Tryk på knappen » » **Billede 69** **1**, og sæt samtidig en skruetrækker (maks. bredde 5 mm) ind i åbningen ved fastgørelsen **2**, og træk hovedstøtten ud.
- Klap ryglænet tilbage, indtil det går korrekt i hak » » **Δ** på *Frem- og tilbageklapning af bagsæderyglænet* på side 82.



### Montering af hovedstøtter bagi

For at montere hovedstøtterne skal de pågældende ryglæn klappes delvis frem.

- Frigør ryglænet »» Se kap. 82.
- Skub hovedstøttens stænger så langt ind i føringerne, at du kan høre, at de går i hak. Det må ikke være muligt at trække hovedstøtten ud af ryglænet.
- Klap ryglænet tilbage, indtil det går korrekt i hak »»  på *Frem- og tilbageklapning af bagsæderyglæn* på side 82.

#### ADVARSEL

Hovedstøtterne bagi må kun afmonteres, hvis det er nødvendigt i forbindelse med monteringen af et børnesæde. Monter hovedstøtten igen med det samme, når du afmonterer børnesædet.

## Lys

### Bilens lys

#### Kontrollampen



**Lyser gult**  
Bilens lys er helt eller delvis beskadiget.



**Lyser gult**  
Tågebaglygte tændt



**Lyser grønt**  
Blinklys i venstre eller højre side. Kontrollampen blinker med dobbelt hastighed, når der er et defekt blinklys.

Havariblink tændt » Se kap. 60



**Lyser grønt**  
Anhængerblinklys



**Lyser blåt** Fjernlys eller overhalingslys tændt » Se kap. 88



**Lyser blåt**  
Fjernlysassistenten (Light Assist) er aktiveret » Se kap. 89.

#### Lyskontakt

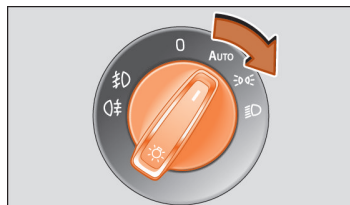

**Billede 70** Instrumentpanel: lyskontakt

#### Tænding af lys

- Tilslut tændingen, og indstil lyskontakten på den ønskede position » **Billede 70**:

**AUTO** Automatisk styring af nærlys og dagskørelys

☞☞ Positionslys og dagskørelys tændt

☞☞ Nærlys tændt

0 Dagskørelys tændt

#### Slukning af lys

- Afbryd tændingen, og indstil lyskontakten på den ønskede position:

0 Lys slukket

**AUTO** Områdebelysningen coming home og leaving home kan være tændt.

☞☞ Positionslys tændt

☞☞ Nærlys slukket

Det er altid føreren, der er ansvarlig for, at forlygterne er indstillet korrekt, og for, at bilen kører med det korrekte lys.

#### Positionslys

Når positionslyset ☞☞ er tændt, lyser positionslyset i begge forlygter, bestemte områder af baglygterne, nummerpladelygten og lyset i knapperne i instrumentenheden. Det automatiske lys aktiveres fra en hastighed på ca. 10 km/h [6 mph].

#### Automatisk lys AUTO

Når lyskontakten står i position **AUTO**, bliver bilens lys og instrument- og kontaktilyset tændt og slukket under følgende betingelser:

- Lyssensoren har registreret mørke.
- Viskerne har været tilsluttet i en rum tid.

Det automatiske lys er en hjælpefunktion og kan ikke registrere alle situationer, der opstår under kørsel, med tilstrækkelig nøjagtighed.

## Bilens lys

### Drejelys (kurvelys)

Lygterne med *drejelysfunktion* er en ekstra funktion til nærlyset, der forbedrer belysningen af vognbanen i siden ved kørsel i skarpe sving med lav hastighed.

Når nærlyset er tændt, bliver det statiske kurvelys tændt ved en hastighed på under 40 km/h (25 mph), eller når du kører i meget skarpe sving.

- Hvis du drejer rattet eller tænder blinklyset, tænder den pågældende tågeforlygte trinvis. Efter svinget slukkes lygterne med *drejefunktion* progressivt.
- Ved kørsel i bakgear lyser begge tågeforlygter samtidig.

### Dagskørelys

Dagskørelyet kan gøre bilen mere synlig for andre trafikanter om dagen.

Dagskørelyet tændes altid, når tændingen er tilsluttet, og hvis kontakten står i position 0 eller **AUTO** (alt efter intensiteten af det udvendige lys).

### Motorvejslys

Du kan aktivere og deaktivere funktionen via den pågældende menu i infotainmentsystemet.

- **Aktivering:** Hvis bilens hastighed er over 110 km/h (68 mph) i mere end 10 sek., flytter nærlysets lyskegle lidt opad for at forbedre førerens udsyn.

- **Deaktivering:** Hvis bilens hastighed falder til under 100 km/h (62 mph), vender nærlysets lyskegle tilbage til normalposition.

### Advarselssignaler, når lyset ikke er slukket

Hvis tændingen ikke er tilsluttet, eller bilnøglen ikke sidder i tændingslåsen (afhængigt af udstyr), og førerdøren er åben, lyder der advarselssignaler under nedenstående betingelser. Det er en påmindelse om, at du skal slukke lyset.

- Ved tændt parkeringslys »» Se kap. 88
- Lyskontakten er i positionen  $\text{P}$  eller  $\text{R}$ .

Når afskedslyset ("coming home"-funktion) er aktiveret, lyder der ikke et advarselssignal, der advarer om, at lyset stadig er tændt, når bilen forlades.

### ADVARSEL

Hvis belysningen på vejen er dårlig, og hvis andre trafikanter ikke kan se eller kun svært se bilen kan der være fare for ulykke.

- Det automatiske lys (**AUTO**) tænder kun nærlyset, hvis lyset udenfor ændres – ikke i forbindelse med fx tåge.

### ADVARSEL

Positionslyset eller dagskørelyet er ikke kraftigt nok til at oplyse vejen, og til at du kan ses af andre trafikanter.

- Du skal altid tænde nærlyset, når det er mørkt, i nedbør, eller når sigtbarheden er dårlig.
- Hvis belysningen på vejen er dårlig på grund af dårlige vejr- eller lysforhold, må du aldrig køre med dagskørelys.
- I biler med konventionelle baglygter tændes disse ikke sammen med dagskørelyet. En bil uden tændte baglygter kan ikke ses af andre trafikanter i mørke, i nedbør eller ved lav sigtbarhed.

### ADVARSEL

Hvis forlygterne er indstillet for højt, og hvis fjernlyset anvendes uhensigtsmæssigt, kan det distrahere og blænde andre trafikanter. Det kan forårsage ulykker og alvorlige kvæstelser.

- Sørg altid for, at forlygterne er indstillet korrekt.

### Bemærk

- Overhold det pågældende lands gældende lov om lys på biler.
- Nærlyset lyser kun, når tændingen er tilsluttet. Når tændingen afbrydes, tændes positionslyset automatisk.

## Tågelys



**Billede 71** Instrumentpanel: lyskontakt

Kontrollamperne  $\text{D}$  eller  $\text{D}$  i lyskontakten eller i kombiinstrumentet viser endvidere, at der er tændte tågelys.

Tågeforlygterne kan tændes, hvis lyskontakten står i positionen  $\text{D}$  eller  $\text{D}$  eller **AUTO**, når tændingen er tilsluttet:

- **Tænding af tågeforlygter**  $\text{D}$ : Træk lyskontakten ud til det første hak  $\gg$  **Billede 71** ①.
- **Tænding af tågebaglys**  $\text{D}$ : Træk lyskontakten helt ud ②.
- Sluk tågelysene: Tryk på lyskontakten, eller drej den til positionen 0.

### Bemærk

Lys fra tågebaglygten kan blænde de bagvedkørende trafikanter. Brug kun tågebaglygten, hvis sigtbarheden er meget dårlig.

## Blink- og fjernlysarm

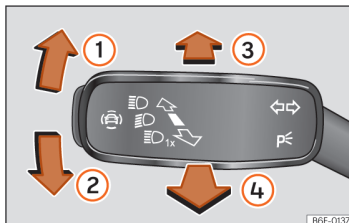

**Billede 72** Blink- og fjernlysarm

Bevæg betjeningsarmen til den ønskede position:

- ① Højre blinklygte eller parkeringslys i højre side (tænding afbrudt)
- ② Venstre blinklygte eller parkeringslys i venstre side (tænding afbrudt)
- ③ Fjernlyset tændes. Kontrollampen  $\text{D}$  i kombiinstrumentet lyser.
- ④ Overhalingslyset er tændt, så længe der trækkes i blink- og fjernlysarmen. Kontrollampen  $\text{D}$  i kombiinstrumentet lyser.

Placer betjeningsarmen i udgangspositionen for at deaktivere den pågældende funktion.

### Komfortblinklys

Tryk armen opad eller nedad, mens tændingen er tilsluttet, indtil du mærker en let modstand, og slip armen. Blinklyset blinker tre gange.

For at slukke komfortblinklyset før tid skal du straks trykke armen i den modsatte retning, indtil du mærker en let modstand, og derefter slippe armen igen.

Komfortblinklyset kan aktiveres eller deaktiveres i infotainmentsystemet via funktionsfladen  $\text{D}$  > **Indstillinger** > **Lys** > **Lysassistenter** > **Komfortblinklys**.

### Parkeringslys p

Parkeringslyset lyser kun, når tændingen er afbrudt. Hvis lyset er tændt, lyder der et advarselssignal, så længe førerdøren er åben.

- Afbryd tændingen.
- Tryk blinklysarmen opad eller nedad.

Når parkeringslyset er tændt, lyser positionslyset forrest og en del af baglygten i den pågældende side af bilen.

### ADVARSEL

Hvis blinklyset bruges forkert, ikke bruges eller ikke slukkes igen efter brug, kan det vildelede andre trafikanter. Det kan forårsage ulykker og alvorlige kvæstelser.

- Tænd blinklyset rettidigt, inden du skifter vognbane, overhaler eller drejer.
- Når du er færdig med at skifte vognbane, overhale eller dreje, skal du slukke blinklyset.

### ⚠ ADVARSEL

U hensigtsmæssig anvendelse af fjernlyset kan forårsage ulykker og alvorlige kvæstelser, idet fjernlyset kan distrahere og blænde andre trafikanter.

### i Bemærk

- Hvis du afbryder tændingen, mens blinklyset er tændt, vil der lyde et advarselssignal, så længe førerdøren er åben. Det er en påmindelse om, at du skal slukke blinklyset, medmindre du ønsker, at parkeringslyset skal være tændt.
- Hvis komfortblinklyset er tændt (blinker tre gange), og komfortblinklyset i den anden side aktiveres, stopper den aktive side med at blinke, og det blinker kun én gang i den nyvalgte side.
- Blinklygten fungerer kun, når tændingen er tilsuttet. Havariblinket fungerer også, når tændingen er afbrudt.
- Du kan kun tænde fjernlyset, når nærlýset er tændt.
- Hvis et anhængerblinklys svigter, blinker bilens blinklygter ikke med dobbelt hastighed – derimod holder kontrollampen (anhængerblinklys) op med at blinke.
- Når det er koldt eller fugtigt vejr, kan forog baglygterne samt blinklygterne midlertidigt dugge indvendigt. Dette fænomen er normalt og har ingen indflydelse på lygternes levetid.

- Hvis du har højre eller venstre blinklys tændt, og du derefter afbryder tændingen, tændes parkeringslyset ikke automatisk.

### Fjernlysassistent (Light Assist)

Fjernlysassistenten forhindrer automatisk, at modkørende og forankørende køretøjer bliver blændet. Desuden registrerer fjernlysassistenten belyste områder og slukker fjernlyset, fx når du kører gennem en by.

Assistenten tænder og slukker automatisk fjernlyset afhængigt af omgivelserne og trafiksituationen samt hastigheden inden for sine grænser >>> ⚠.

### ☰(A) Aktivering af fjernlysassistent

- Tilslut tændingen, og indstil lyskontakten på positionen **AUTO**.
- Tryk blink- og fjernlyssarmen fremad fra grundpositionen >>> **Billede 72 (3)**.

Hvis fjernlysassistenten er aktiveret, lyser kontrollampen ☰ på kombiinstrumentets skærm. Når fjernlyset er tændt, lyser den blå kontrol-lampe ☰ til fjernlyset i kombiinstrumentet.

### Deaktivering af fjernlysassistent

- Indstil lyskontakten på en anden position end **AUTO**.
- **ELLER:** Træk blink- og fjernlyssarmen bagud, mens fjernlysassistenten er aktiveret >>> **Billede 72 (4)**.
- **ELLER:** Hvis fjernlysassistenten er aktiveret, men fjernlyset **ikke** er tændt, skal du vippe blink- og fjernlyssarmen fremad for at tænde fjernlyset manuelt. Træk blink- og fjernlyssarmen bagud for om nødvendigt at slukke fjernlyset manuelt.
- **ELLER:** Afbryd tændingen.

### Systemmæssige grænser

I følgende tilfælde skal fjernlyset slukkes manuelt, da fjernlysassistenten ikke slukker fjernlyset eller ikke slukker det rettidigt:

- På veje med dårlig belysning og stærkt reflekterende vejskilte
- I forbindelse med trafikanter med utilstrækkeligt lys som fx fodgængere eller cyklistere
- I skarpe sving og på stejle bakker, som medfører, at den modkørende trafik delvis ikke er synlig
- I forbindelse med modkørende køretøjer på veje med midterautoværn, hvis føreren kan se tydeligt hen over midterautoværnet, fx en lastbilchauffør
- I forbindelse med tåge, sne og kraftigt nedbør
- Ved støvophobning eller sanddynger

- Hvis forruden er beskadiget i kameraets synsfelt
- Hvis kameraets synsfelt er dugget, snøvet eller dækket til med mærkater, sne eller is
- Ved en funktionsfejl i kameraet eller afbrudt strømforsyning

### ⚠ ADVARSEL

Selv om fjernlysassistenten øger komforten, må det aldrig forlede dig til at løbe en sikkerhedsrisiko. Systemet fritager ikke føreren for at skulle være opmærksom.

- Du er selv ansvarlig for til enhver tid at tilpasse fjernlyset til, hvor lyst det er, udsynet og de trafikale forhold.
- Fjernlysreguleringen kan muligvis ikke registrere alle kørselssituationer korrekt og arbejder kun begrænset i bestemte situationer.
- Hvis kameraets synsfelt er snøvet, dækket til eller beskadiget, kan fjernlysreguleringens funktion være forringet. Det gælder også ved ændringer af bilens lys, fx montering af ekstrafortlygter.

### ⚠ PAS PÅ

For at systemets funktion ikke begrænses, skal du overholde følgende anvisninger:

- Kameraets synsfelt skal renses regelmæssigt og holdes fri for sne og is.
- Dæk ikke kameraets synsfelt til.
- Sørg for, at forruden ikke er beskadiget i kameraets synsfelt.

### ℹ Bemærk

- **Overhalingen lyset kan til enhver tid tændes og slukkes manuelt med blink- og fjernlysarmen »» Se kap. 88.**
- **Hvis der i kameraets registreringsområde er objekter, som udsender lys, fx et bærbart navigationssystem, kan fjernlysassistentens funktion blive forringet.**

## Coming home- og leaving home-funktion (orienteringslys)

Ved hjælp af coming home- og leaving home-funktionen lyses området i nærheden af bilen op, når der stiges ind eller ud i mørke.

Dette lys styres automatisk via en lyssensor.

### Tænding af coming home-belysning

- Lås bilen op (når lyskontakten står i position **AUTO**, og lyssensoren registrerer mørke).

### Slukning af coming home-belysning

- Slukker automatisk, når den indstillede tid for den forsinkede slukning er gået
- **ELLER:** Lås bilen.
- **ELLER:** Drej lyskontakten til position **0**.
- **ELLER:** Tilslut tændingen.

### Tænding af leaving home-belysning

- Afbrud tændingen.

Leaving home-belysningen tændes, når lyskontakten står i position **AUTO**, og lyssensoren registrerer mørke.

Den forsinkede slukning begynder, når den sidste dør eller bagklappen lukkes.

### Slukning af leaving home-belysning

- Slukker automatisk, når den indstillede tid for den forsinkede slukning er gået
- **ELLER:** slukkes automatisk, hvis en af bilens døre eller bagklappen stadig er åben 30 sek. efter aktivering af funktionen
- **ELLER:** Drej lyskontakten til position **0**.
- **ELLER:** Tilslut tændingen.

### Indstillinger for coming home- og leaving home-funktion

I menuen til bilindstillinger i infotainmentsystemet kan varigheden af den forsinkede slukning indstilles, og funktionen kan aktiveres eller deaktiveres »» Se kap. 35.

## Lyslængderegulering



**Billede 73** Ved siden af rattet: indstillingshjul til lyslængderegulering

Lyslængdereguleringen »» **Billede 73** tilpasser forlygternes lyskegler trinløst alt efter bilens læs og indstillingsværdien. Således har føreren det bedste mulige udsyn, og den modkørende trafik blændes ikke »» **▲**.

Forlygterne kan kun indstilles, når nærlyset er tændt.

Drej på regulatoren for at foretage indstilling »» **Billede 73**:

Indstillingsværdi	Bilens læs <sup>a)</sup>
-	Forsæder optaget og bagagerum tomt
1	Alle siddepladser i bilen optaget og bagagerum tomt

Indstillingsværdi	Bilens læs <sup>a)</sup>
2	Alle siddepladser i bilen optaget og bagagerum fuldt læsset. Anhænger med lille kuglehovedtryk
3	Kun førersæde optaget og bagagerum fuldt læsset Anhænger med maksimalt kuglehovedtryk

<sup>a)</sup> Hvis bilen er læsset på en anden måde, kan der også vælges mellempositioner med regulatoren.

### Dynamisk lyslængderegulering

Indstillingshjulet bortfalder i biler med dynamisk lyslængderegulering. Lyslængden tilpasses automatisk alt efter bilens læs, når forlygterne tændes.

### **▲ ADVARSEL**

Hvis der transporteres tunge genstande i bilen, kan det medføre, at forlygterne blænder og distraherer andre trafikanter. Det kan forårsage ulykker og alvorlige kvæstelser.

- Lyskeglerne skal altid tilpasses til bilens læs på en sådan måde, at andre trafikanter ikke bliver blændet.

## Kørsel i udlandet

Nærlysets lyskegle er asymmetrisk, derfor lyser den kraftigere ind mod kanten af vejen i den side, som bilen kører i.

Hvis du kører i en højrestyret bil i et land med venstrekørsel (eller omvendt), skal en del af forlygternes lygteglas normalt afdækkes, eller forlygterne skal indstilles for ikke at blænde den modkørende trafik.

I den forbindelse er der specifikke foreskrevne værdier for lyset, der skal overholdes på forskellige punkter for lysfordelingen. Dette lys betegnes også lys til udlandskørsel.

Lysfordelingen i forlygterne gør det muligt at overholde de foreskrevne værdier for lys til udlandskørsel, uden at der skal anvendes afdækninger, eller at der skal foretages en indstilling af lygterne.

I forbindelse med ECOLED-forlygter er det nødvendigt at sænke den mekaniske indstilling af forlygterne med 0,15° (2,6 cm på 10 m). Åbn i den forbindelse motorhjelm, og indstil de to forlygter ved hjælp af indstillingskruerne til højdeindstilling. Når du kommer tilbage til dit hjemland, skal du sørge for at få stillet forlygterne tilbage til deres oprindelige position. Hvis du ikke har erfaring med denne type indstilling, anbefaler SEAT, at du kontakter et værksted til dette formål.



**Bemærk**

Lys til udlandskørsel må kun anvendes midlertidigt. Hvis du planlægger et længere ophold i et land med venstrekørsel, skal du få et værksted til at omstille forlygterne.

## Kabinelamper

### Lys i kombiinstrument, skærme, displays, knapper og kontakter

Instrument- og kontaktysets intensitet kan indstilles i infotainmentsystemet.

- Vælg  > **Indstillinger** > **Belysning** > **Kabinelys** **ELLER**  > **Indstillinger indvendigt** > **Belysning** > **Kombiinstrument**.

Den indstillede intensitet tilpasser sig automatisk til det ændrede lys i bilen.

Hvis den automatiske lysstyring **AUTO** er aktiveret, tænder eller slukker en sensor automatisk nærlýset og ligeledes instrument-, knap- og kontaktyset afhængigt af lyset udenfor.

I nogle situationer, fx hvis du kører igennem tunneler uden aktiveret automatisk lysstyring **AUTO**, kan det ske, at lyset i kombiinstrumentet slukkes helt. Formålet med denne funktion er at gøre føreren opmærksom på at tænde nærlýset. Hvis din bil er udstyret med et digitalt kombiinstrument, vises anvisningen **Tænd lys**. i kombiinstrumentet.

## Kabine- og læselamper



**Billede 74** Udsnit af loftet: kabinelys foran

 Tænding og slukning af kabinelamper

 **Dørkontakt.** Kabinelamperne tændes automatisk, når bilen låses op, en dør åbnes, eller tændingsnøglen tages ud. Lyset slukker efter nogle sekunder, når alle dørene lukkes, bilen låses, eller tændingen tilsluttes.

 Tænding eller slukning af læselampe

Lyskontakterne kan variere afhængigt af bilens udførelse.



### Bagagerumslampe

Lyset tænder, når du åbner bagklappen – også hvis lyset er slukket, og tændingen er afbrudt. Sørg derfor altid for, at bagklappen er lukket korrekt.

## Ambientebelysning

Ambientebelysningen oplyser området ved midterkonsollen og i fodrummet og – afhængigt af udførelsen – dørbeklædningen indvendigt og luftdyserne.

Lyset lyser kraftigst, når dørene åbnes. Lysstyrken aftager under kørsel, hvis drejeregulatoren står på  $30^{\circ}$ ,  $90^{\circ}$  eller **AUTO**.

Ambientebelysningens lysstyrke og farve kan indstilles via infotainmentmenuen ved hjælp af funktionsfladen  > **Indstillinger** > **Ambientebelysning**; **ELLER**  > **Ambientebelysning**.

**Bemærk**

Hvis ikke alle døre er lukket, slukkes kabinelyset efter ca. 10 min., når tændingen er afbrudt, og dørkontaktstyringen er tilsluttet. Det forhindrer, at bilens batteri bliver afladet.



## Viskeranlæg til forrude og bagrude

### Godt udsyn

## Viskeranlæg til forrude og bagrude

### Betjeningsarm til viskerne

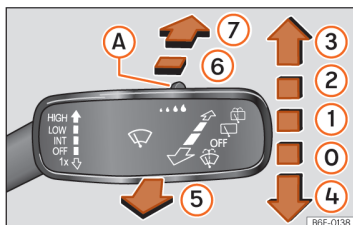

**Billede 75** Betjening af forrude- og bagrudeviskere

Bevæg betjeningsarmen til den ønskede position:

**OFF** ① Viskere afbrudt

**INT** ① Intervalfunktion til viskerne eller regnsensor aktiveres. Intervalfunktionen til forruden tilpasses afhængigt af hastigheden. Jo højere hastigheden er, desto højere er viskeranlæggets viskefrekvens.

**LOW** ② Langsom viskerfunktion

**HIGH** ③ Hurtig viskerfunktion

1x ④ Kort viskerfunktion. Hvis der trykkes på betjeningsarmen i længere tid, øges viskefrekvensen.

⑤ Ved at trække i betjeningsarmen tilsluttes sprinklerautomatikken i visker-sprinkler-anlægget til forruden. Climatronic aktiverer recirkulationsfunktionen i ca. 30 sek. for at forhindre, at lugten fra sprinklervæsken trænger ind i kabinen.

⑥ Bagrudens intervalfunktion aktiveres. Bagrudeviskeren arbejder i et interval på ca. 6 sek.

⑦ Hvis trykket på betjeningsarmen fastholdes, tilsluttes sprinklerautomatikken i visker-sprinkler-anlægget til bagruden.

A Kontakt til indstilling af viskeinterval-ernes varighed (biler uden regn- og lys-sensor) eller regnsensorens følsomhed

### ⚠ ADVARSEL

Hvis der ikke tilsættes tilstrækkelig frostbeskyttelse i sprinklervæsken, kan den fryse på ruden og forhindre udsynet.

- Om vinteren må sprinkleranlægget til forruden kun anvendes, hvis forruden i forvejen er blevet opvarmet af varme- og ventilationsanlægget. Du kan ellers risikere, at sprinklervæsken fryser på forruden og begrænser udsynet fremad.

### ⚠ ADVARSEL

Viskerblade, som er slidte eller snavsede, reducerer udsynet og øger risikoen for ulykker og alvorlige kvæstelser.

- Udskift altid viskerblade, hvis de er i en dårlig tilstand, er slidte og ikke længere rengør ruderne tilstrækkeligt >>> Se kap. 24.8.

### ❗ PAS PÅ

Inden påbegyndelse af kørslen og tilslutning af tændingen skal følgende punkter kontrolleres for at undgå skader på ruder, viskerblade og viskermotoren.

- Betjeningsarmen til viskerne står i hvilestillingen.
- Sne og is er fjernet fra viskerne og ruderne.
- Frosne viskerblade er blevet løsnet forsigtigt fra ruden. SEAT anbefaler i den forbindelse en afslingspray.

### ❗ PAS PÅ

Viskerne må ikke tilsluttes, når ruden er tør. Viskerblade, der kører over en tør rude, kan beskadige ruden.

## Godt udsyn

### Bemærk

- Hvis bilen standses, og viskeranlægget er tilsluttet, skifter anlægget midlertidigt til næste lavere viskertrin.
- Når bilen holder stille, og fører- eller passagerdøren åbnes, kører viskerne tilbage deres udgangsposition igen og afbrydes. Hvis døren lukkes, eller betjeningsarmen til viskere bevæges inden for nogle få sekunder, tilsluttes viskerne igen.
- Når bilen parkeres om vinteren, kan servicepositionen for viskerne være med til bedre at kunne løfte viskerbladene >>> Se kap. 248.

## Viskerfunktioner

### Visker-sprinkler-automatik til bagrudevisker

Bagrudeviskeren bliver automatisk tilsluttet, hvis forrudeviskerne er tilsluttet, og bilen sættes i bakgear. Den automatiske tilslutning af bagrudeviskeren, når bilen sættes i bakgear, kan tilsluttes og afbrydes i menuen til bilindstillinger i infotainmentsystemet >>> Se kap. 35.

### Bemærk

Når viskerne har været tilsluttet, aktiveres efterviskerfunktionen én gang efter ca. 5 sek., når bilen kører. Hvis sprinklerfunktionen aktiveres igen inden for 3 sek. efter efterviskerfunktionen, tilsluttes visker-sprinkler-

automatikken igen uden eftervisk. Tændingen skal afbrydes og tilsluttes igen, før efterviskfunktionen igen er til rådighed.

### Bemærk

Hvis der er en forhindring ved viskeranlægget, forsøger viskerne at skubbe den væk. Hvis forhindringen stadig blokerer viskeranlægget, standser viskerne. Fjern forhindringen, og tilslut viskeranlægget på ny.

## Regn- og lyssensor

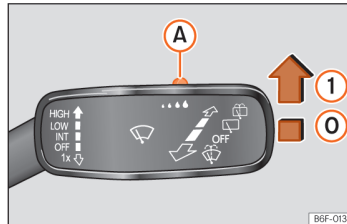

**Billede 76** Betjeningsarm til viskerne: indstilling af regnsensor (A)

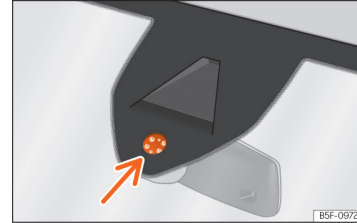

**Billede 77** Regnsensorens sensitive flade

Når regnsensoren er tilsluttet, regulerer den automatisk viskeintervallet afhængigt af nedbørsmængden >>> **A**.

Tryk betjeningsarmen til den ønskede position >>> **Billede 76**.

- 0 Regnsensoren er afbrudt.
- 1 Regnsensoren er aktiv – den automatiske viskerfunktion aktiveres efter behov.
- A Indstilling af regnsensorens følsomhed:
  - Indstilling af kontakt mod højre: høj følsomhed
  - Indstilling af kontakt mod venstre: lav følsomhed

Når tændingen afbrydes og tilsluttes igen, forbliver regnsensoren tilsluttet. Den fungerer igen, når betjeningsarmen til viskerne står i position >>> **Billede 76** (1), og du kører hurtigere end 16 km/h (10 mph).

## Bakspejl og sidespejle

### Fejlbehæftet funktion i regn- og lyssensoren

Mulige årsager til fejl og fejlfortolkninger på regnsensorens sensitive flade »» [Billede 77](#):

- **Beskadigede viskerblade:** Vandfilm på beskadigede viskerblade kan medføre, at den periode, viskerne er tilsluttede, bliver forlænget, at viskeintervallet bliver forlænget eller går over i hurtigt og kontinuert viskerfunktion.
- **Insekter:** Viskerne kan sætte i gang, hvis der er insekter på regnsensorens sensitive flade.
- **Vejsalt:** Om vinteren kan det forekomme, at viskerne eftervisker i usædvanligt lang tid hen over en næsten tør rude på grund af vejsalt.
- **Snavs:** Tørt støv, voks, rudebelægninger (lotuseffekt) eller rester af rengøringsmidler (fra vaskeanlæg) kan medføre, at regnsensoren bliver mindre følsom eller reagerer for sent eller for langsomt, eller at regnsensoren slet ikke reagerer. Regnsensorens sensorflade »» [Billede 77](#) [pil] skal rengøres regelmæssigt, og viskerbladene skal kontrolleres for beskadigelse.
- **Revner på ruden:** Et stenslag sætter viskerne i gang, når regnsensoren er tilsluttet. Regnsensoren registrerer derefter, at der er sket en forringelse af den sensitive flade og indstiller drejer sig om, kan sensoren reagere anderledes.

### ⚠ ADVARSEL

Det kan ske, at regnsensoren ikke registrerer regnen tilstrækkeligt godt, og at viskerne derfor ikke bliver tilsluttet.

- Tilslut i god tid viskerne manuelt efter behov, hvis vandet på forruden begrænser udsynet.

### ℹ Bemærk

- Vi anbefaler, at du bruger et ruderensmiddel, der indeholder alkohol, når du fjerner voks og højglansbelægning.
- Sæt ikke mærkater på forruden i området foran regnsensoren. Det kan medføre funktionsfejl.

## Bakspejl og sidespejle

### Generelle sikkerhedsanvisninger

Via sidespejlene og bakspejlet kan føreren se de biler, der kører bag ved ham, og tilpasse sin kørestil tilsvarende.

For at sikre en sikker kørsel skal føreren indstille sidespejlene og bakspejlet før kørsel.

Når man kigger i sidespejlene og bakspejlet, kan man ikke se hele området bag bilen og i siderne. Disse områder, som er uden for synsfeltet, bliver betegnet som blinde vinkler. Der kan være andre trafikanter og objekter i den blinde vinkel.

### ⚠ ADVARSEL

Hvis sidespejlene og bakspejlet indstilles under kørsel, kan det aflede førerens opmærksomhed. Dette kan medføre ulykker og alvorlige kvæstelser.

- Indstil kun sidespejlene og bakspejlet, når bilen holder stille.
- Hold altid øje med området omkring bilen, når du parkerer, skifter vognbane, overhaler eller drejer, da der kan være andre trafikanter og objekter i den blinde vinkel.
- Sørg altid for, at spejlene er indstillet korrekt, og at udsynet bagud ikke er forhindret på grund af is, sne, duggede ruder eller andre genstande.

### ⚠ ADVARSEL

Hvis afstanden til bagvedkørende køretøjer ikke beregnes præcist, kan det medføre ulykker og alvorlige kvæstelser.

- Buede spejlflader (konvekse eller asfæriske) gør førerens synsfelt bagud større. De får objekter bag bilen til at se ud, som om de er mindre og længere væk, end de er.
- Det billede, der skabes via de buede spejlflader, gør det ikke muligt at beregne afstanden til bagvedkørende køretøjer præcist, det vil sige, at brugen kan medføre ulykker og alvorlige kvæstelser i forbindelse med vognbaneskift.

- Anvend derfor så vidt muligt altid bakspejlet til at fastlægge den præcise afstand til bagvedkørende køretøjer eller til objekter bag ved dig.
- Sørg for, at der altid er tilstrækkeligt udsyn bagud.

### ⚠ ADVARSEL

Spejle med automatisk afblænding indeholder en elektrolytvæske, der kan trænge ud, hvis spejlglasset går i stykker.

- Elektrolytvæske, der løber ud, kan virke irriterende på hud, øjne og luftveje, især hos personer med astma eller lignende luftvejsproblemer. Sørg i sådan et tilfælde for at få tilstrækkelig frisk luft, og forlad bilen. Hvis dette ikke er muligt, skal du åbne alle ruder og døre.
- Hvis huden eller øjnene er kommet i kontakt med elektrolytvæske, skal de berørte områder straks skylles med rigeligt med vand i mindst 15 min., og der skal søges lægehjælp.
- Hvis elektrolytvæskan kommer i kontakt med sko eller tøj, skal de berørte områder straks skylles med rigeligt med vand i mindst 15 min. Inden de berørte sko eller det berørte tøj tages på igen, skal de rengøres grundigt.
- Ved indtagelse af elektrolytvæske skal du straks skylle munden i mindst 15 min. med rigeligt med vand. Undgå at fremprovokere opkastning, hvis det ikke anbefales af en læge. Søg straks lægehjælp.

### ⓘ PAS PÅ

Hvis spejlglasset i et spejl med automatisk afblænding går i stykker, kan der trænge elektrolytvæske ud. Denne væske angriber kunststofoverflader. Fjern væsken hurtigt muligt, fx med en våd svamp.

### Bakspejl

#### Bakspejl med automatisk afblænding

Når tændingen er tilsluttet, måler sensorerne til bakspejlet lysindfaldet bagfra og forfra.

Bakspejlet bliver automatisk afblændet afhængigt af de målte værdier.

Hvis lysindfaldet på sensorerne forhindres eller afbrydes, fx på grund af et rullegardin eller hængende genstande, fungerer bakspejlet med automatisk afblænding ikke eller ikke korrekt. Ligeledes kan anvendelsen af bærbare navigationssystemer, som er placeret på forruden eller i nærheden af bakspejlet med automatisk afblænding, forringe sensorernes funktion »» ⚠.

Funktionen af bakspejlet med automatisk afblænding deaktiveres i bestemte situationer, fx når du sætter bilen i bakgear.

### ⚠ ADVARSEL

Lyset i displayet til bærbare navigationssystemer kan forårsage funktionsfejl i bakspejlet med automatisk afblænding og medføre ulykker og alvorlige kvæstelser.

- Hvis der er funktionsfejl i bakspejlet med automatisk afblænding, kan det også medføre, at bakspejlet ikke kan anvendes til beregning af den præcise afstand til bagvedkørende køretøjer eller til objekter bag ved dig.

### Indstilling af sidespejle

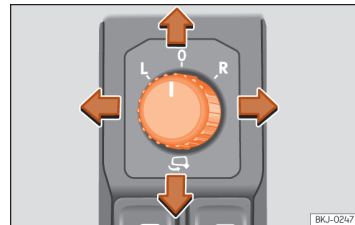

**Billede 78** Udsnit af førerdersen: betjening af sidespejle

Drej drejeknappen til den ønskede position:

**L/R** I den ønskede position kan du indstille sidespejlet i førersiden (L, venstre) og i passagersiden (R, højre) i den ønskede retning ved hjælp af drejeknappen.

 Indklapning af spejle.

0 Sidespejlet kan ikke indstilles, og alle funktioner er deaktiveret.

### Opvarmning af sidespejle

- Tryk på knappen til spejlvarmen  ved siden af betjeningselementerne til klimaanlægget » Se kap. 99.
- Spejlene opvarmes kun i et par minutter for at fjerne dug for ikke at aflade batteriet unødigt.
- Om nødvendigt skal varmen tilsluttes igen.
- Varmen i sidespejlene tilsluttes ikke, når temperaturen er over +20° C [+68° F].

### Indklapning af sidespejle, når bilen låses

I infotainmentsystemet, med knappen  > **Indstillinger > Spejle og viskere > Spejle** kan du vælge, at sidespejlene skal klappes ind automatisk efter parkering og låsning af bilen » Se kap. 35.

Når bilen låses eller låses op udefra, kan sidespejlene afhængigt af udstyr automatisk blive klappet ind eller ud.

Hvis drejeknappen til de elektrisk indstillelige sidespejle står i klapposition, bliver sidespejlene ved med at være klappet ind.

### Manuel indklapning af sidespejle

Bilens sidespejle kan klappes ind. Tryk i den forbindelse spejlhuset i retning mod bilen »  .

### ADVARSEL

Hvis sidespejlene klappes uforsigtigt ind eller ud, kan der opstå risiko for kvæstelser.

- Sidespejlene må kun klappes ind eller ud, hvis der ikke befinder sig nogen i sidespejlenes funktionsområde.
- Sørg altid for, at der ikke kommer fingre i klemme mellem sidespejlet og spejlfoden, når sidespejlene bevæges.

### PAS PÅ

Sidespejle med elektrisk ind- og udklapning må aldrig klappes ind eller ud manuelt, men kun elektrisk, da det ellers kan beskadige deres elektriske betjening.

### PAS PÅ

Hvis du får vasket bilen i et automatisk vaskelanlæg, skal du klappe sidespejlene ind, så de ikke bliver beskadiget.

### Bemærk

- Hvis den elektriske indstilling svigter, kan de to spejloverflader indstilles manuelt, ved at du trykker på kanten af dem.
- Sidespejlene kan ikke klappes ind ved hastigheder over 40 km/h [25 mph].

## Solskærm

### Solskærme

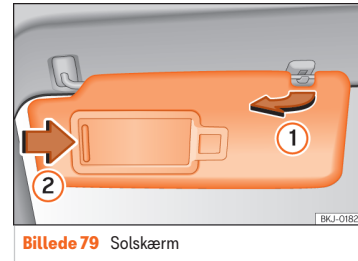

Billede 79 Solskærm

### Indstillingsmuligheder for solskærme i fører- og passagersiden

- Mulighed for at klappe solskærmen ned mod forruden
- Solskærmen kan tages ud af fastgørelsen og drejes mod døren » Billede 79  .
- Mulighed for at forskyde en solskærm, der er drejet mod døren, bagud i længderetningen

Bag afdækningen i solskærmen er der et makeupspejl. Når afdækningen  skubbes fra, lyser der en lampe.

Lyset i loftet bliver slukket, når afdækningen til makeupspejlet bliver skubbet på plads igen, ellers hvis solskærmen klappes op.

 **ADVARSEL**

Nedklappede solskærme kan reducere udsynet.

- Solskærme skal altid føres tilbage i holderen, når de ikke bruges længere.

 **Bemærk**

Under særlige betingelser slukker lampen over solskærmen automatisk efter nogle minutter. Det forhindrer, at bilens batteri bliver afladet.

## Klimaregulering

### Opvarmning, ventilation, køling

#### Introduktion

Afhængigt af bilens udstyr kan der være monteret forskellige systemer:

- **Varme- og ventilationssystemet** opvarmer og ventilerer kabinen. Det kan ikke køle.
- Det **manuelle klimaanlæg** opvarmer, afkøler og affugter luften.
- **Climatronic** er et klimaanlæg, som opvarmer, afkøler og affugter luften.

I automatikfunktionen i Climatronic kan temperaturen, blæseren og luftfordelingen reguleres automatisk.

Klimaanlægget virker bedst, når kabinen er lukket. Hvis det er blevet meget varmt i kabinen, kan ventilationen få køleprocessen til at gå hurtigere.

Tryk på den pågældende knap for at aktivere en funktion. Tryk på knappen igen for at deaktivere funktionen.

De lysende lysdioder ved siden af knapperne viser, at funktionen er aktiveret.

#### Økonomisk brug af klimaanlæg

Når klimaanlægget er tilsluttet, bruger kompressoren motorydelse, hvilket påvirker brændstofforbruget.

Klimaanlægget fungerer bedst, når ruderne og glastaget er lukket. Hvis bilens kabine er blevet kraftigt opvarmet af solen under parkering, kan luften i bilen blive afkølet hurtigere, hvis du åbner ruderne og glastaget et kort øjeblik.

#### Støv- og pollenfilter

Støv- og pollenfiltret med aktivkulfiler reducerer mængden af urenheder fra luften udenfor, der trænger ind i kabinen.

Støv- og pollenfiltret skal skiftes regelmæssigt, for at klimaanlæggets ydelse ikke bliver forringet.

Hvis filtrets virkning aftager før tid, fordi bilen kører steder, hvor luften er meget forurenet, skal støv- og pollenfiltret også udskiftes mellem de anførte serviceintervaller.

#### Luftdyser

For at opnå en tilstrækkelig opvarmning, køling og lufttilførsel i kabinen, bør luftdyserne være åbne.

Der er placeret flere luftdyser, der ikke kan indstilles, i instrumentpanelet, i fodrummene og i den bageste del af kabinen.

#### ⚠ ADVARSEL

Hvis udsynet gennem alle ruder er dårligt, øges risikoen for kollisioner og ulykker, som kan forårsage alvorlige kvæstelser.

- Sørg altid for, at alle ruder er fri for is, sne og dug for at have et godt udsyn.
- Kør først, når ruderne er fri.
- Sørg altid for, at klimaanlægget og elba-gruden anvendes korrekt for at have et godt udsyn.
- Anvend aldrig recirkulationsfunktionen i længere tid. Når køleanlægget er afbrudt, kan ruderne meget hurtigt dugge og dermed reducere udsynet kraftigt.
- Deaktiver altid recirkulationsfunktionen, når den ikke er nødvendig.

#### ⚠ PAS PÅ

Madvarer, lægemidler eller andre kulde- eller varmfølsomme genstande kan tage skade af den luft, der strømmer ud af dyserne, hvilket kan medføre, at disse ikke kan anvendes.

- Placer ikke madvarer, lægemidler eller andre kulde- eller varmfølsomme genstande foran luftdyserne.

### Bemærk

- Når køleanlægget er afbrudt, bliver den luft, der suges ind udefra, ikke affugtet. For at undgå at ruderne dugger, anbefaler vi, at du lader køleanlægget (kompressoren) være tilsluttet. Tryk i den forbindelse på funktionsknappen A/C. Symbolet skal lyse.
- Du kan kun opnå den bedst mulige varmeydelse og den hurtigst mulige afrimning af ruderne, når motoren har nået sin driftstemperatur.
- Luftindtaget foran forruden skal holdes frit for is, sne og blade for ikke at forringe varme- og kølefunktionen og for at forhindre, at ruderne dugger.
- Luften, der kommer ud ad dyserne, og som strømmer gennem hele kabinen, suges ud gennem udluftningsslidserne, der er beregnet hertil, i bagagerummet. Derfor må udluftningsslidserne ikke dækkes til med genstande.
- Det anbefales at tilslutte klimaanlægget mindst en gang om måneden, så anlæggets pakninger og samlinger smøres, og utætheder kan undgås. Hvis du registrerer en reduceret køleydelse, skal du få anlægget kontrolleret på et værksted.
- Hvis motoren belastes meget, afbrydes klimakompressoren midlertidigt.



## Betjeningselementer til og funktioner i Climatronic



**Billede 80** I midterkonsollen: betjeningselementer til Climatronic

### Temperatur ① / ②

Temperaturen i højre og venstre side kan indstilles individuelt med regulatorerne. Den valgte temperatur vises på skærmen til klimaanlæggets betjeningspanel.

**SYNC** Synchroniserer temperaturindstillingerne i førersiden til passagersiden. Betjen temperaturregulatoren i passagersiden for at indstille en anden temperatur.

**AUTO** Den indstillede lufttemperatur holdes konstant. Luftmængden og luftfordelingen reguleres automatisk. Automatikfunktionen bliver deaktiveret, når blæserhastigheden ændres manuelt.

**A/C** Tilslutter eller afbryder kølesystemet. Kølefunktionen køler og affugter luften.

 Indstilling af blæserhastighed



Is og dug fjernes fra forruden ved hjælp af defrosterfunktionen. Luften affuges, og blæseren indstilles til et højere blæsertrin.



Elbagruden fungerer kun, når motoren kører, og afbrydes automatisk efter maks. 10 min. Du bør afbryde den, når ruden igen er klar. Et lavere strømforbrug har en positiv indflydelse på brændstofforbruget. For ikke at belaste batteriet unødigt kan elbagruden afbrydes automatisk midlertidigt, indtil de normale driftsbetingelser igen er til stede.



Aktiverer og deaktiverer recirkulationsfunktionen >>> Se kap. 103



Tilslutter og afbryder sædevarmen >>> Se kap. 103



Afbryder klimaanlægget. Hvis blæseren manuelt indstilles på 0, afbrydes klimaanlægget også.

### Luftfordeling

Luftstrømmen indstilles automatisk til et komfortabelt niveau. Den kan også fordeles manuelt til det ønskede område ved at trykke på den pågældende knap:



Luft til overkroppen



Luft til fodrummet



Luft til forruden

## Klimaregulering

### Betjeningselementer til manuelt klimaanlæg/varme- og friskluftsystem

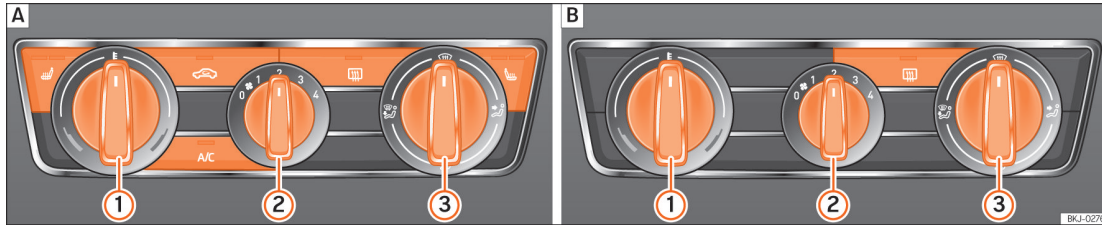

**Billede 81** På midterkonsollen: **A** betjeningselementer til det manuelle klimaanlæg; **B** betjeningselementer til varme- og friskluftsystemet

#### Kølefunktion A/C

**Manuelt klimaanlæg:** Tryk på knappen for at tilslutte eller afbryde køleanlægget.

#### Temperatur 1

Drej på regulatoren for at indstille temperaturen.

**Varme- og friskluftsystem:** Temperaturen kan ikke være lavere end luften udenfor, da varme- og friskluftsystemet ikke kan køle eller affugte luften.



#### Blæser

Blæserens ydeevne indstilles ved at dreje på regulatoren  2.



I trin 0 er blæseren og det manuelle klimaanlæg afbrudt. Trin 4 er det højeste trin.

#### Luftfordeling

Ved at dreje på regulatoren  3 bliver luften fordelt til det ønskede område:

-  Luft til overkroppen
-  Luft til fodrummet
-  Luft til forruden og fodrummet

#### Defrosterfunktion

**Manuelt klimaanlæg:** Med regulatoren  3 i position  ledes luftstrømmen op til forruden, og i denne position bliver recirkulationsfunktionen automatisk deaktiveret eller slet ikke aktiveret. Øg blæserhastigheden for at fjerne dug hurtigst muligt fra forruden. Køleanlægget tilsluttes automatisk for at affugte luften.

#### Elbagrude

Fungerer kun, når motoren kører, og afbrydes automatisk efter maks. 10 min.

Du bør afbryde den, når ruden igen er klar. Et lavere strømforbrug har en positiv indflydelse på brændstofforbruget.

For ikke at belaste batteriet unødigt kan elbagruden afbrydes automatisk midlertidigt, indtil de normale driftsbetingelser igen er til stede.

#### Recirkulationsfunktion

» Se kap. 103

#### Sædevarme



» Se kap. 103

### Recirkulationsfunktion

Recirkulationsfunktionen forhindrer, at der kommer luft ind i kabinen udefra.

Ved meget høje udetemperaturer bør du kortvarigt vælge den manuelle recirkulationsfunktion for at afkøle kabinen hurtigere.

Af hensyn til sikkerheden deaktiveres recirkulationsfunktionen under følgende betingelser:

- Hvis du trykker på knappen  eller drejer luftdysen hen på 
- Hvis en sensor registrerer, at bilens ruder kunne blive dugget

### Aktivering og deaktivering af manuel recirkulationsfunktion

- Tryk på knappen  for at aktivere eller deaktivere den manuelle recirkulationsfunktion.

### ADVARSEL

Brugt luft kan fremskynde træthed eller manglende koncentration fra førerens side, hvilket kan forårsage kollisioner, ulykker og alvorlige kvæstelser.

- Afbryd aldrig blæseren i længere tid, og anvend aldrig recirkulationsfunktionen i længere tid, da der ikke kommer frisk luft ind i kabinen.

### PAS PÅ

Ryg ikke i biler med klimaanlæg, når recirkulationsfunktionen er aktiveret. Røgen kan sætte sig på køleanlæggets fordampere og aktivkambifiltret og medføre vedvarende lugtgener.







### Bemærk

Aktiver recirkulationsfunktionen et kort øjeblik, når udetemperaturen er meget høj, så kabinen afkøles hurtigere.

### Sædevarme

Forsæderne kan opvarmes elektrisk i tre trin.

#### Betjening af sædevarme

- Tryk på knappen  eller  på betjeningspanelet for at tilslutte sædevarmen med maksimal varmeudvikling.
- Tryk på knappen  eller  flere gange, indtil det ønskede trin er indstillet.
- Tryk på knappen  eller  flere gange, indtil der ikke længere er nogen lysdioder, der lyser, for at afbryde.

Hvis du tilslutter tændingen igen inden for ca. 10 min., aktiveres det senest indstillede varmetrin automatisk for førersædet.

#### Hvornår bør sædevarmen ikke tilsluttes?

Hvis en af de følgende betingelser er opfyldt, må sædevarmen ikke tilsluttes:

- En person med nedsat smerte- eller temperaturfølelse sætter sig på sædet.
- Der sidder ikke nogen på sædet.
- Sædet er udstyret med et skånebetræk.
- Der er monteret et børnesæde på sædet.
- Sædehinden er fugtig eller våd.
- Ude- eller kabinettemperaturen er over 25° C (77° F).

### ADVARSEL

Personer med nedsat eller manglende smerte- eller temperaturfølelse, fx på grund af medicin, lammelse eller kronisk sygdom (fx diabetes), eller børn kan få forbrændinger på ryggen, bagdelen eller benene, hvis de benytter sædevarmen.

- Personer med nedsat smerte- eller temperaturfølelse må aldrig anvende sædevarmen.
- Hvis der er en fejl i systemets temperaturregulering, skal du kontakte et værksted.

### ⚠ ADVARSEL

Hvis polstringsstoffet bliver vådt, kan det medføre fejl i sædevarmen og øge risikoen for forbrændinger.

- Sørg for, at sædehynden er tør, før sædevarmen anvendes.
- Du må ikke sætte dig på sædet med fugtigt eller vådt tøj.
- Læg ikke fugtige eller våde genstande eller vådt tøj på sædet.
- Spild ikke væsker på sædet.

### 🔔 PAS PÅ

- For ikke at ødelægge sædevarmens varmelementer må du ikke sætte dig på knæ på sæderne eller udsætte sædehynden og ryglænet for anden punktbelastning.
- Væsker, spidse genstande og isolerende materialer (fx et skånebetræk eller et børnesæde) på sædet kan beskadige sædevarmen.
- Hvis det begynder at lugte, skal du straks afbryde sædevarmen og få bilen kontrolleret på et værksted.
- Hvis de oprindelige sædeindtræk udskiftes med et andet materiale, kan sædevarmen blive overophedet, eller dens funktion kan blive reduceret.

### 🌿 Afhængigt af omgivelserne

Sædevarmen bør kun være tilsluttet, så længe der er brug for det. Ellers medfører det et unødigt forbrug af energi.

### Problemafhjælpning

**Kølesystemet kan ikke tilsluttes eller fungerer kun i begrænset omfang**

Hvis du ikke kan tilslutte køleanlægget, kan det skyldes følgende:

- Motoren kører ikke.
- Blæseren er afbrudt.
- Sikringen til klimaanlægget er brændt over.
- Omgivelsestemperaturen er under ca. +3° C (+38° F).
- Køleanlæggets klimakompressor er blevet midlertidigt afbrudt, da motorens kølevæsketemperatur er for høj.
- Der er en anden fejl i bilen. Få klimaanlægget kontrolleret på et værksted.

**Varme- og friskluftsystemet kan ikke tilsluttes eller fungerer kun i begrænset omfang**

- Varme- og friskluftsystemet og defrosterfunktionen fungerer bedre, når motoren er varm.
- Hvis fejlen fortsat er til stede, skal du kontakte et værksted.

**Ruderne er duggede**

Ruderne dugger, hvis de er koldere end omgivelsetemperaturen, og luften er meget fugtig. Kold luft kan optage mindre fugt end varm luft, hvilket er årsagen til, at ruder oftere dugger i de kolde årstider.

- Hold luftindtaget foran forruden frit for is, sne eller blade for at forbedre varme- og køleydelseren.
- Hold luftslidserne i det bageste område af bagagerummet frie, så luften kan strømme fra forrest til bagest igennem bilen.
- Aktiver defrosterfunktionen.

**Ændring af temperatureenhed (Climatronic)**

Du kan skifte temperaturvisningen fra celsius til fahrenheit i displayet til infotainmentsystemet via funktionsfladen  > **Indstillinger > Enheder**.

**Vand eller vanddamp under bilen**

Hvis luftfugtigheden udenfor og omgivelsetemperaturen er høj, kan der dryppe **kondensvand** ud ad køleanlæggets fordampere, hvorved der dannes en vandpyt under bilen. Det er normalt og er ikke tegn på utæthed!

## Opvarmning, ventilation, køling

### Bemærk

Når motoren er startet, kan forruden dugge på grund af tilbageværende fugt i klima-lægget. Aktiver defrosterfunktionen for at fjerne dug hurtigst muligt fra forruden.

# Kørsel

## Kørselsanvisninger

### Pedaler

- Sørg for, at du altid uhindret kan træde speederen, bremse- og koblingspedalen helt ned.
- Sørg for, at pedalerne kan komme uhindret tilbage til udgangsstillingen.
- Sørg for, at måtterne er fastgjort sikkert og ikke hindrer betjeningen af pedalerne under kørsel >>> .

Anvend kun måtter, der ikke hindrer betjeningen af pedalerne, og som ikke kan rutsje rundt. Egnete måtter fås i specialforretninger. Der er monteret fastgørelsesdele til måtterne i bunden af bilen.

### Egnet fodtøj

Tag fodtøj på, som giver god støtte, og som giver dig en god føling med pedalerne.

### ADVARSEL

- Hvis pedalerne ikke kan betjenes uhindret, kan det føre til kritiske situationer i trafikken.
- Læg eller monter aldrig måtter eller andre bundbeklædninger oven på den monterede måtte, da området ved pedalerne bliver mindre, og betjeningen af pedalerne dermed kan hindres, hvilket kan udgøre en fare for ulykke.

- Læg aldrig genstande i førerens fodrum. En genstand kan komme ind under pedalerne og hindre betjeningen af pedalerne.

### Valg af optimalt gear

Afhængigt af bilens udstyr bliver der på kombiinstrumentets skærm vist en anbefaling af det gear, der bør vælges for at optimere forbruget. I biler med *automatisk gearkasse* kommer visningen kun, når man kører i tiptronic-funktionen >>> Se kap. 120.

Hvis det optimale gear er valgt, bliver der ikke vist en anbefaling. Det aktuelt valgte gear bliver vist.

Anvisning	Betydning
3	Optimalt valgt gear
4 ▶ 5	Det anbefales at skifte til et højere gear.
2 ▶ 1	Det anbefales at skifte til et lavere gear.

### Informationer vedr. "rensning" af dieselpartikelfilter

Hvis udstødningssystemet registrerer, at partikelfiltret er lige før mætningspunktet, anbefaler det selvrensningssystemet det optimale gear til denne funktion >>> Se kap. 245.

### ADVARSEL

Gearskifteanbefalingen er en hjælpefunktion, der på intet tidspunkt kan erstatte førerens opmærksomhed.

- Det er altid førerens ansvar at vælge det korrekte gear, der passer til den pågældende kørselssituation.

### Afhængigt af omgivelserne

Der kan spares brændstof ved at vælge det optimale gear.

### Bemærk

Visningen af gearskifteanbefalingen slukker, når du forlader tiptronic-positionen.

### Økonomisk og miljøbevidst kørsel

Brændstofforbrug, miljøbelastning og slid på motor, bremser og dæk afhænger hovedsageligt din kørestil. Med en effektiv kørestil kan forbruget reduceres med 10-15 %. Det efterfølgende afsnit indeholder tips, som kan hjælpe med til at skåne miljøet og din tegnebog.

### Aktiv cylinderstyring (ACT®)

Afhængigt af bilens udstyr kan den aktive cylinderstyring (ACT®) frakoble nogle af cylindrene i motoren i kørselssituationer med lavt ydelsesbehov. Antallet af aktive cylindre kan blive vist på kombiinstrumentets skærm >>> Se kap. 16.

## Kørselsanvisninger

### Kør forudseende

Hvis du kører forudseende, skal du bremse mindre og dermed også accelerere mindre. Lad bilen rulle, **mens den er i gear**, uden at træde på speederen, når dette er muligt. På den måde anvender du motorens bremsevirkning og reducerer derved slid på bremsen og dæk, og udstødningen og brændstofforbruget reduceres til nul.

### Skift gear på en energibesparende måde

En effektiv måde at spare brændstof på er *tidlig* opgearing.

*Manuel gearkasse:* Skift hurtigst muligt fra 1. til 2. gear. Du kan spare brændstof ved at vælge det optimale gear. Vælg det højeste mulige gear, som er passende til kørselssituationen (motoren skal fortsat køre jævnt og roligt).

*Automatisk gearkasse:* Træd langsomt på speederen, og undgå kickdown.

### Undgå fuld gas

Bilens tophastighed bør så vidt muligt aldrig udnyttes fuldt ud. Brændstofforbruget, udstødningsmissionen og kørselsstøjen øges, i takt med at hastigheden sættes op. Langsommere kørsel sparer brændstof.

### Reducer kørsel i tomgang

I biler med start-stop-system bliver kørslen i tomgang automatisk reduceret. I biler uden start-stop-system kan det betale sig at standse

motoren, fx ved jernbaneoverskæringer og i lyskryds, hvor der er rødt i længere tid. Afhængigt af motoren er brændstofbesparelsen større end den brændstoffmængde, som er nødvendig for at starte motoren igen, allerede ca. 5 sek. efter en standsning af en driftsvarm motor.

I tomgang varer det meget længe, inden motoren bliver driftsvarm. I varmkøringsfasen øges sliddet, og skadestofudledningen er særligt høj. Kør derfor, straks efter at motoren er startet. Undgå høje omdrejningstal.

### Regelmæssig service

Regelmæssig service skaber god basis for brændstofbesparende kørsel. Bilens vedligeholdelsesstand har ikke kun positiv indflydelse på trafikikkerheden og bilens værdi, men også på **brændstofforbruget**. En dårligt justeret motor kan medføre et brændstofforbrug, som er 10 % højere end normalt!

### Undgå korte ture

Motor og udstødningsrensningssystem skal have nået deres optimale **driftstemperatur** for at reducere brændstofforbruget og udstødningsmissionen effektivt.

En kold motor forbruger uforholdsmæssigt meget brændstof. Først efter ca. 4 km er motoren driftsvarm, og forbruget er normaliseret.

### Kontroller dæktrykket

Sørg altid for at have det rigtige dæktryk »» Se kap. 279 for at spare brændstof. Blot en halv bar for lidt kan øge brændstofforbruget med 5 %. For lavt dæktryk fører desuden til kraftigere slid på dækkene på grund af den øgede rullemodstand og forringer køreegenskaberne.

Kør ikke med vinterdæk hele året, da det øger brændstofforbruget med op til 10 %.

### Undgå unødvendig bagage

Da hvert kilo ekstra **vægt** øger brændstofforbruget, anbefales det at undgå unødvendig bagage.

Da et tagbøjlesystem øger bilens **luftmodstand**, bør det tages af, når det ikke bruges. Derved sparer du ca. 12 % brændstof ved en hastighed på 100-120 km/h (62-75 mph).

### Spar på strømmen

Motoren driver generatoren og genererer på den måde elektricitet. Det betyder, at brændstofforbruget øges, når strømforbruget øges. Afbryd derfor de elektriske forbrugere igen, når der ikke længere er brug for dem. De store strømforbrugere er fx blæseren på det høje trin, elbagruden og sædevarmen.

**Bemærk**

- Hvis bilen er udstyret med et start-stop-system, bør det ikke deaktiveres.
- Det anbefales at lukke sideruderne ved hastigheder over 60 km/h (37 mph).
- Lad ikke foden hvile på koblingspedalen, når du kører. Det tryk, der opstår derved, kan få koblingsnavet til at slæbe, hvilket giver øget slid og kan beskadige koblingsnavet.
- Hold ikke bilen på en stigning ved hjælp af koblingspedalen. Anvend bremsen. På den måde reduceres brændstofforbruget, og du undgår skader på koblingsnavet.
- Når du kører ned ad en stejl bakke, skal du udnytte motorens bremsevirkning ved at anvende det egnede gear. Så bruger motoren slet ingen brændstof, og bremserne skånes.

**Kørsel, når bilen er læsset**

For at få passende køreegenskaber med en læsset bil skal du være opmærksom på følgende:

- Placer al bagage sikkert »» Se kap. 222.
- Giv gas meget forsigtigt.
- Undgå pludselige opbremsninger og manøvreringer.
- Brems tidligere end normalt.
- Vær om nødvendigt opmærksom på informationerne vedr. tagbøjlesystemet »» Se kap. 226.

**ADVARSEL**

Hvis bagagen forskydes, kan det udgøre en stor fare for bilens stabilitet og sikkerhed, forlænge bremselængden i forbindelse med en fuld opbremsning eller en nødopbremsning samt forårsage ulykker og alvorlige kvæstelser.

- Fastgør bagagen korrekt for at forhindre, at den rutsjer.
- Fastgør tung bagage med egnede fastgørelsesremme eller fastspændingsbånd.
- Sørg for, at bagsæderyglænene er gået sikkert i hak.

**Kørsel med åben bagklap**

Det er særligt farligt at køre med åben bagklap. Fastgør alle genstande og den åbne bagklap korrekt, og overhold de nødvendige sikkerhedsforskrifter.

Kørsel med åben bagklap øger bilens luftmodstand og dermed brændstofforbruget. Derfor anbefales det, at du ikke kører med åben bagklap.

**ADVARSEL**

Hvis du kører med oplåst eller åben bagklap, kan det medføre ulykker og alvorlige kvæstelser.

- Kør altid med lukket bagklap.
- Opbevar alle genstande i bagagerummet sikkert. Ellers kan genstande, der ikke er fastgjort, blive slynget ud af bagagerummet og kvæste trafikanter i bagvedkørende køretøjer.
- Kør altid forsigtigt og meget forudseende.
- Undgå pludselige opbremsninger og manøvrer, da det kan få den åbne bagklap til at bevæge sig ukontrolleret.
- Genstande, som rager ud af bagagerummet under transporten, skal markeres tilsvarende for at gøre andre trafikanter opmærksomme på dem. Overhold gældende lov på området.
- Anvend aldrig bagklappen til at fastgøre genstande, der rager ud af bagagerummet.
- Hvis der er monteret en bagageholder på bagklappen, skal du altid tage den og bagagen af, hvis du er nødt til at køre med åben bagklap.

**PAS PÅ**

Når bagklappen er åben, ændres bilens højde og eventuelt bilens længde.



## Kørselsanvisninger

### Bemærk

Afhængigt af landet kan det også være forbudt at køre med åben bagklap. Overhold gældende lov på området i det pågældende land.

### Kørsel gennem oversvømmede vejafsnit

For at undgå skader på bilen, når du kører på oversvømmede veje, skal du være opmærksom på følgende:

- Vandet må **maksimalt** nå op til underkanten af karrosseriet.
- Kør højest i gåtempo.
- Hvis bilen befinder sig i vand, må du aldrig stoppe den, bakke eller standse motoren.
- Biler, der kører i den modsatte retning, skaber bølger, der kan øge vandstanden på en sådan måde, at din egen bil ikke kan køre sikkert gennem vandet.

### ADVARSEL

Etter kørsel gennem oversvømmede områder kan bremsevirkningen være begrænset på grund af våde bremseskiver og -belægninger >>> Se kap. 127.

### Bemærk

- Kørsel gennem vand kan beskadige dele af bilen som fx motoren, undervognen eller det elektriske system alvorligt.
- Undgå at køre gennem saltvand (korrosion) >>> Se kap. 297.
- Deaktiver altid start-stop-systemet, når du kører gennem vand >>> Se kap. 115.

### Tilkøring

Overhold gældende lov vedr. tilkøring af nye dele.

### Tilkøring af motor

En ny motor skal køres til de første 1500 km (1000 miles). I de første driftstimer har motoren en højere indre friktion end senere, når alle bevægelige dele har tilpasset sig til hinanden.

Kørestilen de første 1500 km (1000 miles) har indflydelse på motorkvaliteten. Du bør også derefter (især når motoren er kold) køre med moderate omdrejningstal for at formindske slidet på motoren og øge antallet af kilometer, som bilen kan komme til at køre. Kør ikke med for lavt omdrejningstal Skift altid til et lavere gear, hvis motoren ikke længere kører jævnt. **Indtil 1000 km (600 miles) gælder følgende:**

- Giv ikke fuld gas.
- Belast ikke motoren med mere end 2/3 af det maksimale omdrejningstal.
- Kør ikke med anhænger.

**Fra 1000 til 1500 km (600 til 1000 miles):** Begynd *gradvist* at udnytte tophastigheden og det højeste motoromdrejningstal.

### Tilkøring af nye dæk og bremsebelægninger

- Nye fælle og udskiftning af dæk >>> Se kap. 278
- Informationer vedr. bremserne >>> Se kap. 127

### Afhængigt af omgivelserne

Hvis den nye motor bliver kørt skånsomt til, forlænges motorens levetid, og motorolieforbruget bliver mindre.

### Terrænkørsel?

Din SEAT er ikke beregnet til terrænkørsel – frihøjden er for lav. Undgå derfor at køre på uafalterede veje.

### Udlandsrejser

Bilen er blevet produceret til et bestemt land og lever op til de gældende typegodkendelser i dette land på produktionstidspunktet for bilen.

Hvis du midlertidigt eller i en kortere periode vil anvende bilen i udlandet, skal du være opmærksom på de pågældende anvisninger.

I nogle lande gælder der sikkerhedsforskrifter og særlige regler, som bilen ikke opfylder. SEAT anbefaler, at du kontakter vores forhandlere inden udlandsrejser for at få informationer om gældende lov på området i rejselandet.

Hvis du sælger bilen i udlandet eller vil bruge den der over en længere periode, skal du være opmærksom på gældende lov på området i det pågældende land.

I nogle tilfælde skal bestemt udstyr monteres eller afmonteres samt bestemte funktioner deaktiveres. Det kan også have indflydelse på serviceomfang og servicetype. Det gælder især, hvis bilen skal køre i en anden klimazone i længere tid.

I betragtning af de forskellige frekvensområder, der findes i verden, fungerer det fabriksmonterede infotainmentsystem muligvis ikke i et andet land.

Hvis du har en benzinbil, skal du være opmærksom på, om der kan tankes blyfri benzin på hele turen. Sørg for at indhente informationer om, på hvilke tankstationer du kan købe blyfri benzin.

SEAT partnerne og importørerne står altid til rådighed med informationer om teknisk forberedelse af bilen, nødvendigt vedligeholdelsesarbejde og mulige reparationer.

### ⓘ PAS PÅ

**SEAT kan ikke gøres ansvarlig for skader på bilen, der skyldes brændstof af lavere kvalitet, utilstrækkelig service eller manglende tilgængelighed til originale dele.**

## Start og standsning af motor

### Tændingslås

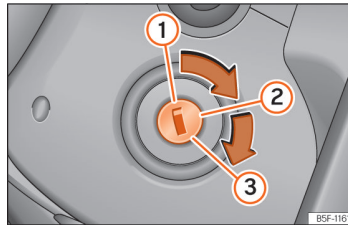

Billede 82 Tændingslås

Nøglens positioner:

- ① Tændingen er afbrudt. Bilnøglen kan tages ud.
- ② Tændingen er tilsluttet.
- ③ Motoren startes.

### Aktivering og deaktivering af ratlås

- Aktivering af ratlås: Tag tændingsnøglen ud, og drej rattet, indtil det er låst. I biler med automatisk gearkasse kan bilnøglen kun tages ud af tændingslåsen, hvis gearvælgeren er i position **P**. Tryk eventuelt på låseknappen på gearvælgeren, og slip den igen.

- Deaktivering af ratlås: Sæt tændingsnøglen ind i låsen, og drej nøglen i pilens retning, samtidig med at du drejer på rattet. Hvis rattet ikke kan drejes, er ratlåsen muligvis aktiveret.

### Start-stop-system

Hvis du stopper, og start-stop-systemet standser motoren, er tændingen stadig tilsluttet.

*Automatisk gearkasse:* Før du forlader bilen, skal du sikre dig, at tændingen er afbrudt, og at gearvælgeren står i position **P**.

### ⚠ ADVARSEL

- Tag altid nøglen ud af tændingslåsen, når du forlader bilen – også når det kun er et kort øjeblik. Det gælder især, hvis der er børn eller personer, der har behov for hjælp, i bilen. De kan starte motoren eller betjene elektrisk udstyr og dermed forårsage en ulykke.
- Tag først tændingsnøglen ud af tændingslåsen, når bilen holder stille! Ellers kan ratlåsen aktiveres utilsigtet – fare for ulykke!

## Start og standsning af motor

### ⓘ PAS PÅ

Tag altid nøglen ud af tændingslåsen, når du forlader bilen, da batteriet kan blive afladet, hvis den sidder i længere tid.

### ⓘ Bemærk

- Hvis det er svært at dreje tændingsnøglen i stilling ②, skal du dreje rattet lidt fra side til side – derved bliver ratlåsen deaktiveret.
- Hvis bilens batteri har været afbrudt og er blevet tilsluttet igen, skal du holde tændingsnøglen i stilling ② i ca. 5 sek., før du kan starte motoren.
- Biler med automatisk gearkasse: Afhængigt af land: Når tændingen er afbrudt, kan du kun tage tændingsnøglen ud, når gearvælgeren står i position P (parkeringslås). Derefter er gearvælgeren blokeret.

### Tilslutning og afbrydelse af tænding

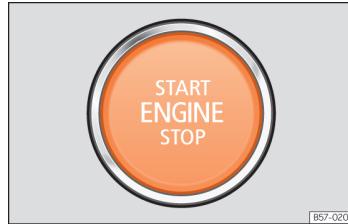

**Billede 83** I nederste del af midterkonsollen: startknap

Motoren kan startes med en startknap (Press & Drive). I den forbindelse skal der være en gyldig nøgle i kabinen i området ved før- eller bagsæderne eller i midterkonsollen.

I biler med Keyless Access-system kan motoren også startes, hvis nøglen er i bagagerummet.

**Når du forlader bilen**, og tændingen er afbrudt, aktiverer åbningen af førerdøren den elektroniske ratlås.

### Tilslutning og afbrydelse af tænding

Hvis du kun ønsker at tilslutte tændingen (uden at starte motoren), skal du trykke en gang et kort øjeblik på startknappen **uden** at træde på bremse- eller koblingspedalen >>> Se kap. 112.

Teksten på startknappen **START ENGINE STOP** blinker, så snart systemet er klart til at blive tilsluttet og afbrudt.

### Automatisk afbrydelse af tændingen

Hvis føreren fjerner sig fra bilen, når tændingen er tilsluttet, og har bilnøglen på sig, afbrydes tændingen automatisk. Tændingen afbrydes automatisk, hvis der trykkes på oplæsningsknappen på fjernbetjeningen , eller hvis der trykkes på sensorfladen på dørhåndtaget. >>> Se kap. 66

### Automatisk afbrydelse af tænding i biler med start-stop-system

Bilens tænding afbrydes automatisk, når bilen holder stille, og den automatiske standsning af motoren er aktiveret, i følgende tilfælde:

- Føreren har ikke spændt sikkerhedsselen.
- Føreren træder ikke på en pedal.
- Førerdøren bliver åbnet.

Hvis nærløst  var tændt ved den automatiske afbrydelse af tændingen, fortsætter positionslyset med at være tændt i ca. 30 min. (hvis batteriet er tilstrækkeligt opladet). Hvis føreren låser bilen eller slukker lyset manuelt, slukkes positionslyset.

### Start af motoren på ny

Når motoren er standset, og der ikke registreres en bilnøgle i kabinen, er det kun muligt at starte motoren igen inden for ca. 5 sek. Du får vist en meddelelse om dette i kombiinstrumentets display.

Når tiden er udløbet, kan motoren ikke længere startes uden en gyldig nøgle med fjernbetjening i kabinen.

### Funktionen My Beat

I biler med komfortnøgle findes funktionen My Beat. Denne funktion giver en ekstra visning af bilens startersystem.

Når bilen låses op, blinker startknappen »» **Billede 83** for at gøre føreren opmærksom på den.

Lyset i startknappen blinker ved tilslutning/afbrydelse af tændingen.

Ved afbrudt tænding slukker startknappen efter nogle sekunder.

Når motoren er startet, lyser startknappen konstant og viser derved, at motoren er startet. Den tid, der går mellem det øjeblik, hvor brugeren starter motoren med startknappen, og det øjeblik, hvor knappen holder op med at blinke og begynder at lyse konstant, afhænger af den pågældende motor. Hvis motoren standses via startknappen, blinker knappen igen.

I biler med **start-stop-system** giver funktionen My Beat yderligere information.

- Hvis motoren standser under stopfasen, lyser startknappen fortsat konstant, da start-stop-systemet er aktivt, selv om motoren er standset.
- Hvis motoren ikke kan startes via start-stop-systemet »» Se kap. 115, og det er nødvendigt med en manuel start, blinker startknappen for at vise denne situation.

#### ADVARSEL

Når du tilslutter tændingen, må du hverken træde på bremsepedalen eller koblingspedalen, da motoren ellers kan starte med det samme.

#### ADVARSEL

Uforsigtig brug eller brug af bilnøglen uden opsyn kan medføre ulykker og alvorlige kvæstelser.

- Når du forlader bilen, skal du altid tage alle bilnøgler med. Ellers vil børn eller uvedkommende personer kunne låse bilen, starte motoren eller tilslutte tændingen og således betjene elektrisk udstyr.

#### Bemærk



- Inden du forlader bilen, skal du altid afbryde tændingen og være opmærksom på eventuelle meddelelser i kombiinstrumentets display.
- Hvis bilen holder stille i længere tid, mens motoren er standset, og tændingen er tilsluttet, kan batteriet blive afladet, og under visse omstændigheder kan motoren ikke startes.
- Hvis du trykker på **START ENGINE STOP** under stopfasen, afbrydes tændingen, og knappen blinker.
- Knappen blinker, hvis følgende bliver vist på kombiinstrumentets skærm: **Start-stop-system deaktiveret: Start motor manuelt**, **START ENGINE STOP**.

### Start af motor

#### Inden start af motor

- *Biler med manuel gearkasse:* Sæt gearstangen i frigear, trød koblingspedalen ned, og hold den nede, indtil motoren starter.
- *Biler med automatisk gearkasse:* Placer gearvælgeren i position **P** eller **N**.

#### Biler med tændingslås

- Drej tændingsnøglen til position »» **Billede 82** .
- Drej tændingsnøglen videre til position »» **Billede 82**  uden at give gas.

## Start og standsning af motor

- Når motoren starter, skal du slippe tændingsnøglen. Når bilnøglen slippes, springer den tilbage til position ②.
- Hvis motoren ikke vil starte, skal du afbryde startforsøget og prøve igen efter ca. 1 min.

### Biler med startknap

- Træd på brems pedal, og hold den nede, indtil motoren er startet.
- Tryk på startknappen >>> **Billede 83** uden at give gas. For at starte motoren skal der være en gyldig bilnøgle i bilen. Efter at motoren er startet, skifter lyset i startknappen START ENGINE STOP til permanent tilstand og viser på den måde, at motoren er startet.
- Når motoren starter, skal du slippe startknappen.
- Hvis motoren ikke vil starte, skal du afbryde startforsøget og prøve igen efter ca. 1 min. Foretag om nødvendigt en nødstart >>> Se kap. 114.

### ⚠ ADVARSEL

Lad aldrig motoren køre i lukkede rum, da der er fare for forgiftning.

- Udstødningsgasserne fra motoren indeholder blandt andet kulilte, som er en giftig gasart uden farve og lugt, og som kan medføre bevidstløshed og have døden til følge ved indånding.

### ⚠ ADVARSEL

Forlad ikke bilen, mens motoren kører, især ikke hvis bilen er sat i gear. Bilen kan pludselig begynde at køre, eller der kan opstå skader, brand eller alvorlige kvæstelser.

### ⚠ ADVARSEL

Anvend aldrig startgas. Den kan eksplodere eller forårsage, at motoren pludseligt går op i omdrejninger – fare for kvæstelser!

### ⓘ PAS PÅ

- En ny igangsætning, når motoren kører, eller en ny igangsætning umiddelbart efter afbrydelse kan beskadige starteren eller motoren.
- Undgå høje motoromdrejningstal, acceleration med fuld gas og kraftig motorbelastning, når motoren er kold – risiko for motorskade!

### 🌸 Afhængigt af omgivelserne

Lad ikke motoren køre varm, mens bilen holder stille. Kør straks og på en så skånsom måde som muligt. Derved når motoren hurtigere sin driftstemperatur, og skadestofledningen er mindre.

### ℹ Bemærk

- Når du starter motoren, bliver større elektriske forbrugere afbrudt midlertidigt.
- Når bilen startes, og motoren er kold, kan motorstøjen kortvarigt være højere. Dette er normalt. Der er derfor ikke grund til at være bekymret.
- I biler med naturgasmotor (CNG) starter motoren automatisk på naturgas undtagen i følgende tilfælde:
  - Kølevæsketemperatur under  $-15^{\circ}\text{C}$
  - Efter tankning med CNG

## Standning af motor

- Stands straks bilen >>> ⚠.
- I biler med manuel gearkasse skal du træde koblingspedalen helt i bund eller koble ud. I biler med automatisk gearkasse skal du sætte gearvælgeren i position P.
- Træk håndbremsen.
- Biler med tændingslås: Drej tændingsnøglen til position >>> **Billede 82** ①.
- Biler med startknap: Tryk et kort øjeblik på startknappen >>> **Billede 82**.

### Nødstandsning

Hvis det ikke er muligt at standse motoren ved at trykke et kort øjeblik på startknappen, skal du foretage en nødstandsning:

## Kørsel

- Tryk på startknappen to gange i løbet af 3 sek. eller en gang i mere end 1 sek. »» ⚠ på side 112.

### ⚠ ADVARSEL

Afbrud aldrig motoren, hvis bilen er i bevægelse. Det kan medføre, at du mister kontrol over bilen og forårsage ulykker og alvorlige kvæstelser.

- Airbaggene og selestrammerne fungerer ikke, når tændingen er afbrudt.
- Bremskraftforstærkeren fungerer ikke, når motoren er standset. Derfor skal du træde hårdere på bremsepedalen, når motoren er standset, for at bremse bilen.
- Servostyringen fungerer ikke, når motoren er standset. Når motoren er standset, er styretøjet trægt.
- Når tændingen er afbrudt, kan ratlåsen aktivieres, og bilen vil ikke kunne styres.
- Tag aldrig nøglen ud af tændingslåsen, mens bilen er i bevægelse. Ratlåsen ville pludselig kunne blive aktiveret, og du ville ikke længere kunne styre bilen – fare for ulykke!

### ⚠ ADVARSEL

Tag altid nøglen med dig, når du forlader bilen. Det gælder især, hvis der er børn i bilen. Ellers vil de kunne starte motoren eller betjene det elektriske udstyr (fx elruder) – fare for ulykke!

### ⓘ PAS PÅ

- Hvis du stopper, og start-stop-systemet standser motoren, er tændingen stadig tilsluttet. Inden du forlader bilen, skal du sikre dig, at tændingen er afbrudt, da batteriet ellers bliver afladet!
- Hvis motoren igennem længere tid har været udsat for kraftig belastning, kan motoren blive overophedet, når den er blevet standset. For at undgå at beskadige motoren skal du lade den køre ca. 2 min. i frigear eller i neutral position, inden du standser den.

### ⓘ Bemærk

Når motoren er standset, kan køleventilatoren – også mens tændingen er afbrudt – køre videre i op til 10 min. Den kan dog også starte igen efter et stykke tid, hvis kølevæsketemperaturen stiger på grund af varmeophobning, eller hvis motoren er varm, og motorrummet opvarmes yderligere på grund af kraftig sol.

### Elektronisk startspærre

Startspærren er med til at forhindre, at motoren kan startes med en uberettiget bilnøgle, og at der derved kan køres i bilen.

Den chip, der er i bilnøglen, deaktiverer automatisk den elektroniske startspærre, hvis der er gyldig nøgle i bilen.

Den elektroniske startspærre bliver automatisk aktiveret, hvis der ikke længere er en gyldig nøgle i bilen.

Derfor kan motoren kun startes med en SEAT Original Bilnøgle, som er kodet korrekt. Du kan købe kodede bilnøgler hos en SEAT partner.

### ⓘ PAS PÅ

Du kan være sikker på, at din bil fungerer korrekt, hvis du bruger SEAT Original Nøgler.

### Nødstartfunktion



**Billede 84** På højre side af ratstamme: nødstart

Hvis der ikke registreres nogen gyldig bilnøgle i kabinen, skal nødstartfunktionen udføres. Der kommer en visning om dette i kombiinstrumentets display. Dette kan være tilfældet i forbindelse med et svagt batteri i bilnøglen.

## Start-stop-system

- Hold nøglen mod ratstammebeklædningen i højre side »» **Billede 84** og så tæt på Kessy-logoet som muligt, umiddelbart efter at du har trykket på startknappen.
- Tændingen tilsluttes automatisk, og motoren starter i givet fald.

## Start-stop-system

### Beskrivelse og funktion

Start-stop-systemet kan hjælpe dig med at spare brændstof og reducere CO<sub>2</sub>-udledningen.



I start-stop-funktionen standses motoren automatisk, når bilen stopper. Tændingen forbliver tilsluttet. Når det er nødvendigt, starter motoren igen.

I denne situation lyser startknappen

START ENGINE STOP konstant.<sup>1)</sup>

Når tændingen tilsluttes, bliver start-stop-systemet automatisk aktiveret.

### Kontrollamper

-  Start-stop-systemet er tilgængeligt, men den automatiske standsning af motoren er aktiveret.
-  Start-stop-systemet er ikke tilgængeligt eller er blevet deaktiveret.

<sup>1)</sup> Kun i biler med Keyless Access

### Standsnings og start af motor

*Biler med manuel gearkasse:*

- Sæt bilen i frigear, når den er ved at stoppe eller holder stille, og slip koblingspedalen. Motoren standses. På skærmen vises kontrollampen (A). Motoren kan standses, før bilen holder helt stille (ca. 7 km/h).
- Når du træder koblingspedalen helt ned, starter motoren igen. Kontrollampen slukker.

*Biler med automatisk gearkasse:*

- Træd på bremsepedalen, og hold den nede, for at standse bilen, eller aktiver Auto Hold-funktionen for at holde bilen bremset. Motoren standses. På skærmen vises kontrollampen (A). Motoren kan standses, før bilen holder helt stille (afhængigt af bilens gearkasse ca. 7 eller 2 km/h).
- Når du fjerner foden fra bremsepedalen, starter motoren igen. Kontrollampen slukker. Med aktiveret Auto Hold-system starter motoren ikke, når bremsepedalen slippes. Der startes ved at træde på speederen.

### Grundforudsætninger for start-stop-funktionen

- Førerdøren er lukket.
- Føreren skal have spændt sikkerhedsselen.
- Motorhjælmen er lukket.
- Motoren har nået sin driftstemperatur.

- Bilen er ikke sat i bakgear.
- Bilen befinder sig ikke på en stejl stigning.

### Motoren kan ikke standses af forskellige årsager

Før bilen stopper, kontrollerer systemet, om bestemte betingelser er opfyldt. Motoren bliver fx **ikke** standset i følgende situationer:

- Motoren har endnu ikke nået temperaturen for start-stop-funktionen.
- Den temperatur, der er valgt via klimaanlægget, er endnu ikke opnået.
- Kabinetemperaturen er meget høj/lav.
- Defrosterfunktionen  er aktiveret.
- Parkeringshjælpen er aktiveret.
- Batteriets ladetilstand er for lav.
- Rattet er drejet meget, eller det bliver drejet.
- Der er risiko for duggede ruder.
- Bilen er blevet sat i bakgear.
- Ved kørsel ned ad en meget stejl bakke

På kombiinstrumentets skærm vises ; desuden i førerinformationssystemet,  STOP.

### Motoren starter af sig selv

I en stopfase bliver den almindelige start-stop-funktion deaktiveret i fx følgende situationer: Motoren starter igen, uden at føreren har gjort noget.

- Kabinetemperaturen afviger fra den værdi, der er valgt via klimaanlægget.
- Defrosterfunktionen er aktiveret .
- Der er blevet trådt på bremsepedalen flere gange i træk.
- Batteriets ladetilstand er for lav.
- Stort strømforbrug

#### Yderligere informationer om den automatiske gearkasse

Motoren standses i gearvælgerpositionerne **D**, **N** og **S** samt i tiptronic-funktionen. I gearvælgerposition **P** bliver motoren ved med at være standset, når du slipper bremsepedalen.

Motoren starter først igen, når du træder på speederen eller vælger en anden gearvælgerposition og slipper bremsepedalen.

Hvis du vælger gearvælgerposition **R** under en stopfase, starter motoren igen.

Skift hurtigt fra **D** til **P**, for at undgå at motoren starter utilsigtet, når du skifter via position **R**.

#### Ekstra informationer vedr. biler med Adaptive Cruise Control (ACC)

I biler med ACC-funktion starter motoren igen under visse driftsbetingelser, hvis radarsensoren registrerer, at det forankørende køretøj sætter i gang igen.

#### ADVARSEL

- Stands aldrig motoren, før bilen holder helt stille. Bremsene og styretøj fungerer ikke fuldt ud. Du skal bruge flere kræfter til at styre og bremse med. Det kan medføre ulykker og alvorlige kvæstelser.
- For at undgå kvæstelser skal du sørge for, at start-stop-systemet er deaktiveret under arbejde i motorrummet >>> Se kap. 116.

#### PAS PÅ

Deaktiver altid start-stop-systemet, når du kører gennem vand >>> Se kap. 109.

#### Bemærk

- I biler med automatisk gearkasse kan du selv styre, om motoren skal standses eller ikke, ved at reducere eller øge bremsekræften. Når du kun træder let på bremsepedalen, fx i forbindelse med køkørsel eller når du skal dreje, indledes der ingen stopfase, når bilen holder stille. Når du træder hårdere på bremsepedalen, standses motoren.
- I en stopfase skal du holde bremsepedalen nede for at sikre, at bilen ikke ruller.
- Hvis motoren i en bil med manuel gearkasse "går i stå", kan du starte den igen ved straks at træde koblingspedalen ned.
- Hvis du placerer gearvælgeren i position **D**, **N** eller **S**, efter du har valgt bakgearet, skal bilen have kørt over 10 km/h [6 mph] fremad, inden systemet igen kan standse motoren.

#### Manuel aktivering/deaktivering af start-stop-system

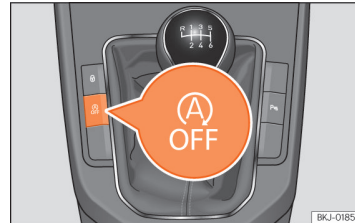

**Billede 85** I midterkonsollen: knap til start-stop-system.

Hvis du ikke ønsker at anvende systemet, kan du deaktivere det manuelt:

- Tryk på knappen  for at deaktivere/aktivere start-stop-systemet manuelt. >>> **Billede 85**

Symbolet i knappen  lyser gult, når systemet er deaktiveret.

#### Bemærk

Systemet bliver aktiveret, hver gang du bevidst standser motoren.



### Problemafhjælpning

Førerinformationer på kombiinstrumentets skærm

**Start-stop-system deaktiveret.  
Start motor manuelt.**

- Denne information vises, hvis motoren **ikke** kan startes igen via start-stop-systemet.

Det er der to mulige årsager til: Førerøddøren er blevet åbnet, eller føreren har taget sikkerheds-selen af.

**Start-stop-system: Fejl! Funktion ikke tilgængelig**

- Der er en fejl i start-stop-systemet. Kør til et værksted, og få fejlen afhjulpet.

## Manuel gearkasse

### Gearskift

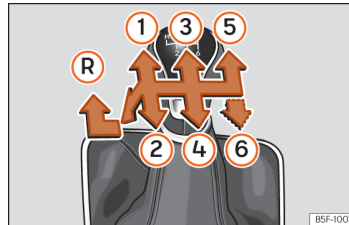

**Billede 86** Skiftediagram i forbindelse med 5-trins eller 6-trins manuel gearkasse

De enkelte gears positioner er vist på gearstan-gen »» **Billede 86**.

- Træd koblingen helt ned, og hold den nede.
- Sæt gearstangen i den ønskede position.
- Slip koblingspedalen.

### Valg af bakgear

Sæt kun bilen i bakgear, mens den holder stille.

- Træd koblingen helt ned, og hold den nede.
- Placer gearstangen i frigeare, og tryk den nedad. Skub gearstangen helt mod venstre og derefter fremad til bakgearpositionen »» **Bil-lede 86 (R)**.
- Slip koblingspedalen.

### Nedgearing

Nedgearing under kørsel bør altid foretages et gear ad gangen, altså til det næste lavere gear, og ved ikke for høje motoromdrejningstal »» **Δ**. Ved høje hastigheder eller motoromdrejningstal kan det medføre koblings- og gearkasseskader, hvis du springer et eller flere gear over, når du gearer ned. Også selv om du ikke kobler ind »» **⊖**.

### **Δ** ADVARSEL

Efter start af motoren begynder bilen at køre, så snart du har sat bilen i gear, og du slipper koblingspedalen. Dette sker også, når parke-ringsbremsen er aktiveret.

- Sæt aldrig bilen i bakgear, så længe bilen er i bevægelse.

### **Δ** ADVARSEL

Ukorrekt nedgearing til for lave gear kan medføre, at du mister kontrollen over bilen, samt ulykker og alvorlige kvæstelser.

### **ⓘ** PAS PÅ

Hvis gearstangen placeres i et for lavt gear ved høje hastigheder eller høje motoromdrejningstal, kan det medføre alvorlige koblings- og gearkasseskader. Det gælder også, hvis du bliver ved med at træde koblingspedalen ned, og der ikke kobles ind.

**ⓘ PAS PÅ**

Vær opmærksom på følgende for at undgå for hurtigt slid:

- Under kørsel må du ikke lade din hånd hvile på gearstangen. Trykket fra hånden overføres til skiftegaflerne i gearkassen.
- Lad ikke foden hvile på koblingspedalen. Også selv om det tryk, der opstår i den forbindelse, kan synes uvæsentligt, kan det alligevel betyde, at koblingsskiven slides hurtigere. Anvend fodstøtten, så længe du ikke skal skifte gear.
- Sørg for, at bilen holder helt stille, inden du sætter bilen i bakgear.
- Træd altid koblingspedalen helt ned, når du skifter gear.
- Brug ikke koblingen til at holde bilen standset på stigninger, mens motoren kører.

## Automatisk gearkasse DSG

### Indledning til emnet

Bilen er udstyret med en elektronisk styret manuel gearkasse. Kraftoverføringen mellem motoren og gearkassen sker via to koblinger, der er uafhængige af hinanden. De erstatter momentomformerer i en almindelig automatisk gearkasse og gør det muligt for bilen at accelerere uden mærkbar afbrydelse af trækraften.

Ved hjælp af **tiptronic** kan du også skifte gear manuelt »» Se kapitlet 120, *Gearskift med tiptronic*.

### Gearvælgerpositioner

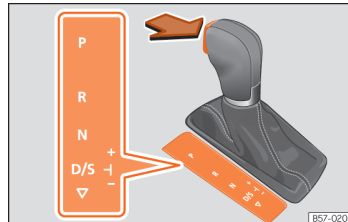

**Billede 87** Gearvælgerlåås

Den valgte gearvælgerposition vises, ved at det pågældende symbol er fremhævet. Desuden vises det aktuelt valgte gear på skærmen i gearvælgerpositionerne i den manuelle funktion **M**, **D** og **S**.

### P – parkeringslås

I denne gearvælgerposition er de trækkende hjul låst mekanisk. Gearvælgeren må kun sættes i **P**, når bilen holder stille »» **△**.

For at sætte gearvælgeren i position **P** og for at tage den ud af **P** skal du trykke på låseknappen og samtidig træde på bremsepedalen.

### R – bakgear

Bilen må kun sættes i bakgear, når den holder stille, og motoren kører med tomgangsomedrejningstal »» **△**.

For at sætte gearvælgeren i position **R** skal du trykke på låseknappen og samtidig træde på bremsepedalen. I gearvælgerposition **R** lyser bakygten, når tændingen er tilsluttet.

### N – tomgang

I denne position er gearkassen i frigeare.

For at skifte fra **N** til **D/S** skal du træde på bremsepedalen, når hastigheden er under 3 km/h (2 mph), eller når bilen holder stille »» **△**.

### D/S – drive (fremadkørsel)

I gearvælgerposition **D/S** kan gearkassen enten bruges i normalindstillingen (**D**) eller i sportsindstillingen (**S**). For at vælge sportsindstillingen **S** skal du trykke gearvælgeren bagud. Når du trykker igen, bliver normalindstillingen **D** valgt igen. Kombiinstrumentets skærm viser den valgte køreindstilling.

I **normalindstillingen (D)** vælger gearkassen det optimale udvekslingsforhold. Dette sker afhængigt af motorbelastning, hastighed og det dynamiske reguleringsprogram (DRP).

Hvis du ønsker at køre sportsligt, skal du vælge **sportsindstillingen (S)**. Motorens ydelse udnyttes fuldt ud. Ved acceleration kan du mærke, når der skiftes gear.

## Automatisk gearkasse DSG

I nogle situationer (fx ved bjergkørsel) kan det være en fordel at skifte til tiptronic-funktionen  
» Se kap. 120 for at tilpasse gearret til vejforholdene.

### Gearvælgerlås

I position **P** eller **N** forhindrer gearvælgerlåsen, at bilen sættes i gear utilsigtet og derved begynder at køre ved en fejltagelse.

For at deaktivere gearvælgerlåsen skal du træde på bremsepedalen og holde den nede, mens tændingen er tilsluttet. Tryk samtidig låseknappen på gearvælgeren i pilens retning  
» **Billede 87.**

Som en påmindelse til føreren vises følgende meddelelse på skærmen, når gearvælgeren er i position **P** eller **N**:

### Tråd på bremsepedalen, mens bilen holder stille, for at vælge en gearvælgerposition.

Hvis du hurtigt skifter gear via position **N** (fx fra **R** til **D**), blokeres gearvælgeren ikke. På den måde er det fx muligt at "rokke bilen fri", hvis den er kørt fast. Hvis gearvælgeren er mere end ca. 1 sek. i position **N**, og bremsepedalen ikke er trådt ned, og hastigheden er langsommere end ca. 5 km/h (3 mph), aktiveres gearvælgerlåsen.

### Tændingslåsblokering

Når tændingen er afbrudt, kan tændingsnøglen kun tages ud, hvis gearvælgeren står i position **P**. Så længe tændingsnøglen er taget ud, er gearvælgeren blokeret i position **P**.

### ⚠ ADVARSEL

- Når bilen er standset, må du under ingen omstændigheder give gas. Bilen vil straks begynde at køre, også selv om parkeringsbremsen er aktiveret – fare for ulykke!
- Under kørsel må gearvælgeren aldrig placeres i position **R** eller **P**. Ellers er der fare for ulykke eller havari!
- Når motoren kører, er det i alle gearvælgerpositioner (undtagen **P**) nødvendigt at holde bremsepedalen nede, fordi kraftoverføringen ikke afbrydes helt ved tomgangs-omdrejningstal.
- Hvis du skifter gearvælgerposition, mens bilen holder stille, og motoren kører, må du ikke give gas. Ellers er der fare for ulykke!
- Du må som fører aldrig stige ud af bilen, mens motoren kører, og bilen er i gear. Aktiver den elektroniske parkeringsbremse, og sæt gearvælgeren i position **P**.

### i Bemærk

- Hvis du under kørsel er kommet til at skifte til **N** ved en fejltagelse, bør du slippe speederen og vente, indtil motoren kører med tomgangs-omdrejningstal, inden du skifter til **D** eller **S** igen.
- Hvis strømforsyningen er afbrudt, kan gearvælgeren ikke længere tages ud af position **P**. I et sådant tilfælde kan du nødoplåse gearvælgeren » Se kap. 122.

### i Bemærk

- Hvis gearvælgerlåsen ikke aktiveres, foreligger der en fejl. For at forhindre en utilsigtet igangsætning sættes drivlinjen ud af funktion. For at aktivere gearvælgerlåsen igen skal du gøre følgende:
  - 6-trins gearkasse: Tråd på bremsepedalen, og slip den igen.
  - 7-trins gearkasse: Tråd på bremsepedalen. Sæt gearvælgeren i position **P** eller **N**, og vælg derefter et gear.
- Du skal gøre følgende, hvis bilen hverken kan køre fremad eller bakke, selv om der er valgt en gearvælgerposition:
  - Hvis bilen ikke bevæger sig i den ønskede retning, kan det skyldes, at gearvælgerpositionen ikke er valgt korrekt af systemet. Tråd på bremsepedalen, og vælg gearvælgerpositionen igen.

– Hvis bilen stadig ikke bevæger sig i den ønskede retning, er der en systemfejl. Søg hjælp hos en fagmand, og få systemet kontrolleret.

### Gearskift med tiptronic

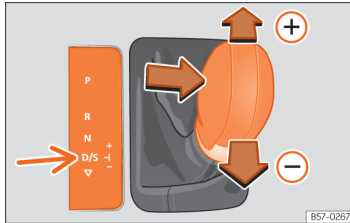

**Billede 88** Gearvælger i tiptronic-position

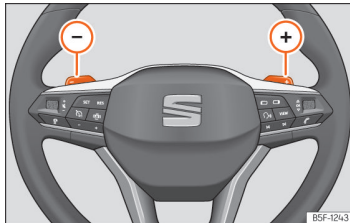

**Billede 89** Rat: gearvælger til automatisk gearkasse

Med tiptronic kan føreren vælge at skifte gear manuelt.

Når der skiftes til tiptronic-programmet, bibeholdes det aktuelt valgte gear. Det gælder, indtil systemet ikke automatisk foretager et gearskift på grund af den aktuelle kørselsituation.

#### Betjening af tiptronic med gearvælger

Du kan skifte til tiptronic, både når du holder stille, og når du kører.

- Flyt gearvælgeren til højre fra positionen **D/S**. På kombiinstrumentets skærm bliver det vist, at gearvælgeren er i den manuelle funktion eller i tiptronic (fx **M4**).
- Tryk gearvælgeren fremad  $\oplus$  eller tilbage  $\ominus$  for at geare op eller ned  $\ggg$  **Billede 88**.
- For at forlade tiptronic skal du trykke gearvælgeren mod venstre.

#### Betjening af tiptronic med skiftekontakterne ved rattet

Skiftekontakterne kan betjenes med gearvælgeren i positionerne **D/S** eller **M** (tiptronic).

- Tryk på skiftekontakten  $\oplus$  for at skifte et gear op  $\ggg$  **Billede 89**.
- Tryk på skiftekontakten  $\ominus$  for at skifte et gear ned.
- For at forlade tiptronic skal du trække højre skiftekontakt mod rattet i ca. 1 sek. eller trykke gearvælgeren mod venstre.

tiptronic-funktionen forlades automatisk, hvis du ikke betjener skiftekontakterne i et stykke tid, og gearvælgeren ikke befinder sig i tiptronic-kulissen.

#### **!** PAS PÅ

- Hvis der ikke vælges et højere gear ved acceleration, skiftes der automatisk op, kort før det maksimale omdrejningstal nås.
- Hvis du skifter til et lavere gear, skifter systemet først, når det konstateres, at motoren ikke kommer op på det maksimale omdrejningstal.

### Kørsel med automatisk gearkasse

Der geares automatisk op og ned mellem de fremadgående gear.

Motoren kan kun starte, når gearvælgeren er i position **P** eller **N**. Ved lave temperaturer (under  $-10^{\circ}\text{C}$ ) kan motoren kun starte, når gearvælgeren er i position **P**.

#### Kørsel ned ad bakke

I nogle situationer kan det være en fordel at anvende tiptronic-funktionen for at tilpasse udvekslingsforholdet manuelt til kørselsbetingelserne  $\ggg$   $\triangle$ .

## Automatisk gearkasse DSG

### Standsnings/parkering

Når du parkerer på jævnt underlag, er det tilstrækkeligt at sætte gearvælgeren i position **P**. På skrånende vej bør du dog først aktivere parkeringsbremsen og først derefter placere gearvælgeren i position **P**. Det gør det lettere at tage gearvælgeren ud af position **P**, når motoren startes igen.

Hvis du åbner førerdøren, og gearvælgeren ikke er i position **P**, kan bilen sætte sig i bevægelse. Følgende meddelelse vises på kombiinstrumentets skærm:  **Gearkasse: Gearvælger i køreposition!**. Samtidig lyder der et advarselssignal.

### Standning på en skråning

Brems altid bilen med bremsepedalen for at forhindre, at bilen ruller, og træk om nødvendigt håndbremsen .

Accelerer **ikke**, mens bilen er i gear, for at forhindre, at bilen ruller tilbage .

### Igangsætning på en stigning

- Træk håndbremsen.
- Når du har valgt gear, skal du træde let på speederen og løsne håndbremsen.

### ADVARSEL

Følg sikkerhedsanvisningerne  på Gearvælgerpositioner på side 119.

- Undlad at træde på bremsepedalen konstant, og træd ikke på bremsepedalen for ofte eller for længe. Bremserne bliver overophedet. Det forringer bremseeffekten, forlænger bremselængden og fører under visse omstændigheder til et svigt i bremsesystemet.
- Hvis du skal holde bilen standset på en stigning, skal du holde den med bremsepedalen eller parkeringsbremsen.

### PAS PÅ

- Når du skal standse bilen på en stigning, og bilen er i gear, må du ikke give gas for at forhindre, at bilen ruller tilbage. Den automatiske gearkasse kan blive overophedet og beskadiget.
- Hvis du lader bilen rulle, mens gearvælgeren er i position **N**, og motoren er standset, bliver gearkassen beskadiget på grund af manglende smøring.
- Under bestemte kørsels- og trafikforhold kan gearkassen blive overophedet og beskadiget! Hvis kontrollampen  lyser, skal du standse bilen ved næste givne lejlighed og lade gearkassen køle af  Se kap. 122.
- Hvis gearkassen kører i nødprogrammet, skal du hurtigst muligt køre til et værksted og få fejlen afhjulpet.

### Kickdown

Kickdown-systemet gør det muligt at accelerere maksimalt, mens gearvælgeren er i position **D**, **S** eller i tiptronic-funktionen.

Hvis du træder speederen helt ned, skifter gearkassen afhængigt af hastighed og motoromdrejningstal til et lavere gear. Derved udnyttes bilens maksimale acceleration .

Opgearing til næste højere gear sker først, når det maksimale tilladte motoromdrejningstal er nået.

### ADVARSEL

Vær opmærksom på, at de trækkende hjul kan spinde på glat og fedtet vej, hvis du anvender kickdown – risiko for udskridning!

### Friløbsfunktion

Med friløbsfunktionen kan du køre visse strækninger uden at give gas, hvorved der kan spares brændstof. Anvend friløbsfunktionen til i god tid at lade bilen rulle ud.

### Aktivering af friløbsfunktionen

Betingelse: gearvælgerposition **D**, stigninger på under 12 % og hastigheder på mellem 20 og 130 km/h [12 og 80 mph]

- Fjern forsigtigt foden fra speederen.

I kombiinstrumentet vises indikatoren , det valgte gear vises ikke længere, og i det aktuelle forbrug vises teksten **Friløb**.

Gearkassen kobler automatisk ud, og bilen kan rulle frit uden motorbremse. Mens bilen ruller, kører motoren med tomgangsomedrejningstal.

### Afbrydelse af friløbsfunktion

- Træd på bremsepedalen eller speederen.

For at anvende motorens friløbsfunktion igen skal du bare fjerne foden fra speederen igen.

Den kombinerede anvendelse af **friløbsfunktionen** (= længere tids rulning med lavt energiforbrug) og **påløbsafbrydelsen** (= kortere tids rulning uden brændstofforbrug) kan hjælpe med at forbedre brændstofforbruget og emissionsudslippet.

I biler med **SEAT Drive Profile** »» Se kap. 125 kan friløbsfunktionen aktiveres i indstillingerne **Normal**, **Eco** og **Individual**. I **Eco**-indstillingen sker aktiveringen, når driftsbetingelserne er opfyldt, uafhængigt af hvor forsigtigt foden fjernes fra speederen.

### ⚠ ADVARSEL

- Hvis du har aktiveret friløbsfunktionen og kører hen mod forhindringer, skal du være opmærksom på, at bilens hastighed ikke reduceres som normalt – fare for ulykke!
- Hvis du anvender friløbsfunktionen ned ad bakke kan bilens hastighed øges – fare for ulykke!
- Hvis flere forskellige personer benytter din bil, skal du gøre dem opmærksom på friløbsfunktionen.

### ⓘ PAS PÅ

Førerinformationen Friløb vises kun ved meddelelsen om det aktuelle brændstofforbrug. I friløbsfunktionen bliver det valgte gear ikke længere vist (fx vises D eller E i stedet for D7 eller E7).

### ⓘ PAS PÅ

Hvis du kører ned ad bakke på en stigning over 15 %, deaktiveres friløbsfunktionen automatisk.

### ⓘ Bemærk

I biler med 1,6-liters TDI-motor fungerer friløbsfunktionen kun i køreprofilen Eco.

## Problemafhjælpning

### Ⓜ Motor starter ikke

Kontrollampen lyser grønt.

Fx er bremsepedalen ikke trådt ned ved valget af en gearvælgerposition fra gearvælgerpositionen.

- Træd på bremsepedalen for at sætte bilen i gear.

### Ⓜ Gearvælgerlås

Kontrollampen blinker grønt.

Låseknappen på gearvælgeren er ikke gået i hak. Bilen kan ikke køre videre. Aktiver gearvælgerlåsen.

Anvisninger på kombiinstrumentets skærm:

### Kobling

### ⚠ Kobling overophedet! Kør ikke videre!

- Gearkassen er blevet for varm, og den kan blive beskadiget. Stands, og vent med motoren i tomgang og gearvælgeren i position **P**, indtil gearkassen er kølet af. Når kontrollampen og førerinformationen er slukket, skal du køre til et værksted og få fejlen afhjulpet. Hvis de ikke slukker, må du ikke køre videre. Søg hjælp hos en fagmand.

### Fejl i gearkassen

### ⚠ Gearkasse: Fejl! Stands, og sæt gearvælger i P.

- Der er en fejl i gearkassen. Parker bilen sikkert, og kør ikke videre. Søg hjælp hos en fagmand.

### ⚠ Gearkasse: Systemfejl! Kørsel fortsat mulig

- Kør straks til et værksted for at få afhjulpet fejlen.

## Kørsel ned ad bakke

**!** Gearkasse: Systemfejl! Kørsel fortsat mulig i begrænset omfang. Bakgear fungerer ikke

- Kontakt et værksted for at få afhjulpet fejlen.

**!** Gearkasse: Systemfejl! Kørsel fortsat mulig i D indtil standsning af motor

- Parker bilen et sikkert sted. Søg hjælp hos en fagmand.

**!** Gearkasse: Overophedet. Tilpas kørestil.

- Kør videre med en mere moderat kørestil. Når kontrollampen er slukket, kan du fortsætte kørselen som normalt.

**!** Gearkasse: Træd på bremse, og sæt bil i gear igen.

- Hvis advarslen på grund af gearkassens temperatur har været vist, vises førerinformationen, når gearkassen er kølet af igen.

### Nødprogram

Hvis alle gearvælgerpositioner på kombiinstrumentets skærm bliver vist med lys baggrund, er der en fejl i systemet, og den automatiske gearkasse kører i et nødprogram. Du kan stadigvæk køre i bilen, men med lavere hastighed og ikke i alle gear. Det kan endda forekomme, at **du ikke længere kan køre i bakgear.**

### Nødoplåsning af gearvælgerlåst

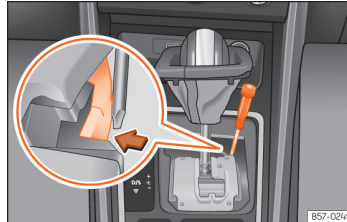

**Billede 90** Gearvælger: nødoplåsning fra parkeringsposition

I tilfælde af strømsvigt ved start (fx afladet batteri) forbliver gearvælgeren låst i position **P**. Der sidder en nødoplåsningens anordning til højre under midterkonsollen, som kan anvendes til at sætte gearvælgeren i position **N** og dermed bevæge bilen. Oplåsning kræver faglig ekspertise.

#### Afmontering af gearvælgerens afdækning:

- Aktiver den elektroniske parkeringsbremse >>> **Δ**.
- Træk forsigtigt gearvælgermanchetten opad ved hjørnerne, og kræng den over gearknoppen.

#### Nødoplåsning af gearvælger:

- Tryk i siden på den gule udløserknop ved hjælp af skruetrækkerens flade side, og hold den inde >>> **Billede 90.**

- Tryk på låseknappen på gearvælgeren, og sæt gearvælgeren i position **N**.
- Clips manchetten tilbage i skiftekulissen efter nødoplåsning.

### **Δ** ADVARSEL

Tag ikke gearvælgeren ud af position **P**, når håndbremsen ikke er helt trukket. Hvis du stadig tror, at bilen kan sætte sig i bevægelse, skal du tage bremsepedalen til hjælp. Fare! Bilen kan pludseligt sætte sig i bevægelse og forårsage en ulykke eller alvorlige kvæstelser.

## Kørsel ned ad bakke

### Bjergigangsætningsassistent

#### ✓ Gælder for biler med ESC

Bjergigangsætningsassistenten hjælper både i fremadgående gear og i bakgear føreren ved igangsætning på stigninger, og sikrer, at bilen ikke ruller.

Systemet holder bremsetrykket i ca. 2 sek., efter at foden flyttes fra pedalen, så det forhindre, at bilen ruller baglæns. I løbet af disse 2 sek. har føreren tilstrækkelig tid til at slippe koblingen og accelerere, uden at bilen ruller baglæns, og føreren skal trække håndbremsen. Herved bliver igangsætningen nemmere, behageligere og mere sikker.

Forudsætninger for, at bjergigangsætningsassistenten fungerer:

- Bilen skal holde på en stigning.
- Førerdøren skal være lukket.
- Bilen skal holde helt stille.
- Motoren skal køre, og bremsen skal være trådt ned.
- Bilen skal være sat i gear eller stå i frigear (manuel gearkasse), eller gearvælgeren skal stå i position **D/S** eller **R** (automatisk gearkasse).

### ⚠ ADVARSEL

- Hvis du ikke sætter i gang med det samme, når du har fjernet foden fra bremsepedalen, kan bilen rulle baglæns. Hvis det sker, skal du straks træde bremsepedalen ned eller trække håndbremsen.
- Hvis motoren går i stå, skal du straks træde bremsepedalen ned eller trække håndbremsen.
- Hvis du kører på en bakke i tæt trafik og gerne vil forhindre, at bilen ruller baglæns på stigningen, skal du træde på bremsepedalen i et par sekunder, før du sætter i gang.

### i Bemærk

Hos din SEAT partner eller på dit værksted kan du få at vide, om din bil er udstyret med dette system.

## Nedkørselshjælp

Afhængigt af nedkørselens beskaffenhed og i gearvælgerposition **D/S** aktiveres nedkørselshjælpen, når du træder på bremsepedalen. Gearkassen skifter ned til et passende gear.

Inden for rammerne af de logiske grænser forsøger nedkørselshjælpen at holde den hastighed, bilen kørte med på det tidspunkt, hvor du trådte på bremsepedalen. Det kan være nødvendigt at korrigere hastigheden ved at træde på bremsepedalen.

Nedkørselshjælpen kan maksimalt skifte ned til 3. gear. På meget stejle nedkørsler kan det være nødvendigt at skifte til tiptronic-funktionen og på den måde skifte manuelt til 2. eller 1. gear for at anvende motorens bremsevirkning og dermed forhindre en belastning af bremsesystemet.

Så snart nedkørslen ikke længere er så stejl, eller du træder på speederen, deaktiveres nedkørselshjælpen igen.

I biler med fartpilot »» Se kap. 136 aktiveres nedkørselshjælpen også, når man gemmer en hastighed.

### ⚠ ADVARSEL

Nedkørselshjælpen kan ikke overvinde fysikkens grænser. Derfor kan hastigheden ikke holdes konstant i alle situationer. Du skal altid være klar til at træde på bremsepedalen!

## Styretøj

### Informationer vedr. styretøj

For at gøre det så vanskeligt som muligt at stjæle bilen, bør du aktivere rattlåsen, hver gang du forlader bilen.

### Styretøj

I biler med elektromekanisk styretøj bliver servostyringen automatisk tilpasset afhængigt af hastigheden, styremomentet, og hvordan du drejer rattet. Det elektromekaniske styretøj fungerer kun, når motoren kører.

Hvis servofunktionen er reduceret eller slet ikke fungerer, skal du bruge flere kræfter til at styre med end normalt.

### Progressiv styring

Afhængigt af bilens udstyr kan der også være monteret en progressiv styring.

Ved *bykørsel* er der brug for mindre ratbevægelse i forbindelse med parkering og manøvrering, og hvis der drejes skarpt.

På *landeveje* eller *motortrafikveje* giver det progressive styretøj en mere sportslig, direkte og mærkbart mere dynamisk kørefornemmelse, fx ved kørsel gennem sving.



## Køreprofiler (SEAT Drive Profile)

### Kontraststyringsfunktion

Denne assistentfunktion giver føreren en styreimpuls i kritiske kørselssituationer. Den kommer med en indikation af, hvilken retning der skal styres i (kontraststyring) for at stabilisere bilen, ved at der foretages en let drejebevægelse med rattet »» ⚠.

#### ⚠ ADVARSEL

Kontraststyringsfunktionen kommer med en styreimpuls i kritiske kørselssituationer. Men det er altid føreren, som skal styre bilen.

### Problemafhjælpning

#### ⚠! Fejl i styretøj

Advarselslampen lyser rødt.

Der er en fejl i det elektromekaniske styretøj.

- ⚠! **Kør ikke videre!** Søg hjælp hos en fagmand.
- Bugser aldrig bilen på sine egne hjul.

#### ⚠! Fejl i styretøj

Kontrollampen lyser eller blinker gult.

Styretøjet går mere trægt eller reagerer mere sensibelt end normalt.

Kontrollampen **lyser og forbliver tændt:**

- Start motoren igen, og køр en kort strækning med lav hastighed. Hvis kontrollampen fortsat lyser, skal du kontakte et værksted.

- **ELLER:** Bilens 12-volts-batteri har været afbrudt og er blevet tilsluttet igen. Køр en kort strækning med lav hastighed.

Kontrollampen **blinker:**

- Drej rattet lidt fra side til side.
- Afbryd tændingen, og tilslut den igen.
- Vær opmærksom på meddelelserne i kombiinstrumentet.
- Hvis kontrollampen fortsat blinker efter tilslutning af tændingen, må du ikke køре videre. Søg hjælp hos en fagmand.

## Køreprofiler (SEAT Drive Profile)

### Indledning til emnet

Ved hjælp af køreprofilerne kan føreren tilpasse forskellige egenskaber i bilens systemer til den aktuelle kørselssituation, den ønskede kørekomfort og til en energibesparende kørestil. Nogle af de systemer, der kan tilpasses, er affjedringen, styretøjet, motoren og klimaanlægget.

Afhængigt af udstyr kan der vælges forskellige køreprofiler. Indflydelsen på bilens systemer i de forskellige køreprofiler afhænger af bilens udstyr.

### Motor

Afhængigt af den valgte profil reagerer motoren hurtigere eller mere afdæmpet, når du træder på speederen. Hvis du vælger køreprofilen **Eco**, aktiveres start-stop-funktionen.

I biler med automatisk gearkasse bliver skiftepunkterne ændret til at være i lavere eller højere omdrejningstalområder. Køreprofilen **Eco** aktiverer funktionen til udnyttelse af friløbsfunktionen for at spare brændstof. De andre køreprofiler aktiverer funktionen til udnyttelse af friløbsfunktionen, hvis gearvælgeren ikke er i position **S**, og afhængigt af, hvordan du slipper speederen »» Se kap. 121. Ved fornyet start af bilen aktiveres funktionen som standard for at reducere forbruget.

I biler med manuel gearkasse ændres gearskifteanbefalingerne i forbindelse med køreprofilen **Eco** for at opnå en mere effektiv kørestil.

### Affjedringen "Dual Ride"

Med affjedringen Dual Ride indstilles en komfortabel affjedring i profilerne **Eco** og **Normal** og en sportslig affjedring i profilen **Sport**. I køreindstillingen **Individual** kan der efter eget ønske indstilles en affjedring mellem **Normal** og **Sport**.

Hvis der er en fejl i "Dual Ride"-affjedringen, vises meddelelsen **Fejl! Støddæmperregulering** på kombiinstrumentets skærm.

### Styretøj

Servostyringen bliver strammere i køreprofilen **Sport** for at muliggøre en sportslig kørestil.

### Klimaregulering

I biler med Climatronic fungerer systemet med et særligt moderat forbrug, når køreprofilen **Eco** er valgt.

### Adaptiv fartpilot (ACC)

Afhængigt af køreprofilen varierer accelerations- og bremsefunktionen i ACC »» Se kap. 139.

### Valg af køreprofil

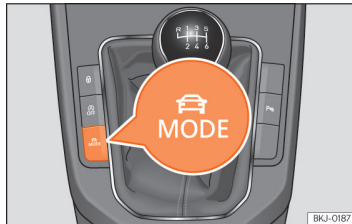

**Billede 91** Ved siden af gearstangen: knappen **MODE**

Du kan vælge køreprofil, mens tændingen er tilsluttet, og bilen holder stille, eller mens du kører »» .

Den ønskede køreprofil kan vælges ved at trykke flere gange på vælgknappen »» **Billede 91**.

### Kickdown

Kickdown giver mulighed for maksimal acceleration »» Se kap. 120.

Hvis du har indstillet køreprofilen **Eco** i SEAT Drive Profile, og du træder speederen forbi det sted, hvor der mærkes en let modstand, reguleres motorydelser automatisk, så bilen accelererer maksimalt.

### ADVARSEL

Hvis du indstiller køreprofilen under kørsel, kan din opmærksomhed blive afledt fra trafikken, hvilket kan medføre ulykker.

- Vær altid opmærksom og ansvarfuld, når du kører i trafikken.

### Kendetegn ved køreprofilerne

Et symbol på infotainmentsystemets skærm viser den aktive profil.

Knappen  lyser, hvis der er valgt en anden køreprofil end **Normal**.

Køreprofil	Kendetegn
<b>ECO</b>	Sørger for et lavt brændstofforbrug og opfordrer dermed til en økonomisk og miljørigtig kørestil.
 <b>Normal</b>	Sørger for en harmonisk kørestil, der er ideel til daglig kørsel.
 <b>Sport</b>	Giver bilen globale dynamiske køreegenskaber og muliggør dermed en sportslig kørestil.
 <b>Individual</b>	Muliggør en individuel konfiguration. Hvilke systemer, du kan indstille, afhænger af bilens udstyr.

### ADVARSEL

Hastigheden og kørestilen skal konstant tilpasses udsynet, vejforholdene og trafiksituationen.

### Bemærk

- Når tændingen afbrydes, stilles alle systemer uafhængigt af den valgte profil tilbage til køreprofilen **Normal**. Brug knappen  for at vælge en anden køreprofil.
- Hastigheden og kørestilen skal konstant tilpasses udsynet, vejforholdene og trafiksituationen.
- Ved kørsel med anhænger frarådes det at anvende profilen **Eco**.

# Bremsesystem

### Informationer vedr. bremserne

**Nye bremsebelægninger** har ikke deres maksimale bremseydelse de første 200-300 km, de skal først slibes til >>> **Δ**. **I bremsebelægningernes tilkøringsperiode er bremselængden længere i forbindelse med en fuld opbremsning eller en nødopbremsning** end efter tilkøringsperioden. I tilkøringsperioden skal du undgå fulde opbremsninger og situationer, hvor bremserne bliver belastet meget, fx hvis du kører for tæt på et forankørende køretøj.

**Sliddet på bremsebelægningerne** afhænger i høj grad af bilens driftsbetingelser og kørestilen. Hvis du kører meget i byen, kører korte ture eller har en sportslig kørestil, skal bremsebelægningernes tykkelse kontrolleres på et værksted med jævne mellemrum.

Ved kørsel med **fugtige bremsr**, fx når du har kørt gennem vand, ved kraftigt regnvejr eller efter vask af bilen, kan bremseevnen blive forringet på grund af fugt eller om vinteren endda frosne bremsekliver. Føreren skal være forberedt på en kraftigere opbremsning.

Hvis **der er et saltlag på bremsekliverne og bremsebelægningerne**, forringes bremseevnen, og bremselængden bliver længere. Hvis du har kørt på saltede veje og ikke har bremsset i et stykke tid, skal saltlaget fjernes ved at foretage nogle forsigtige opbremsninger >>> **Δ**.

**Korrosion** på bremsekliverne og **snavs** på bremsebelægningerne forværrer, hvis bilen ikke bliver brugt over længere tid, eller hvis den kun kører få kilometer. Hvis der skulle forefindes korrosion, anbefales det, at du bremser kraftigt flere gange fra høj hastighed for at rense bremsekliverne og bremsebelægningerne. Du skal sørge for, at hverken andre biler eller trafikanter kommer i fare >>> **Δ**.

#### **Δ ADVARSEL**

Hvis du kører med **slidte bremsebelægninger**, eller der er en fejl i bremsesystemet, kan det forårsage ulykker og alvorlige kvæstelser.

- Hvis du har mistanke om, at bremsebelægningerne er slidte, eller at der er fejl i bremsesystemet, skal du straks kontakte et værksted og få bremsebelægningerne kontrolleret samt få slidte bremsebelægninger udskiftet.

#### **Δ ADVARSEL**

I starten har bremsebelægninger ikke en optimal bremseevne.

- Nye bremsebelægninger har ikke deres maksimale bremseydelse de første 300 km og skal først slibes til. Det kan dog undgås ved at træde kraftigere på bremsepedalen.
- Du skal køre særligt forsigtigt med nye bremsebelægninger for at reducere faren for ulykker og alvorlige kvæstelser eller risikoen for, at du mister kontrollen over bilen.

- Foretag kun kraftige opbremsninger med henblik på at rense bremsesystemet, når trafiksituationen tillader det. Andre trafikanter må ikke udsættes for fare – fare for ulykke!
- I tilkøringsperioden for de nye bremsebelægninger må du ikke køre for tæt på andre køretøjer, og du skal undgå situationer, hvor bremserne belastes ofte.

#### **Δ ADVARSEL**

Hvis bremserne er overophedede, forringes deres bremseevne, og bremselængden bliver længere.

- Ved kørsel ned ad bakke belastes bremserne særligt kraftigt, og de bliver hurtigt varme.
- Før du kører en længere strækning ned ad en stejl bakke, skal du sætte hastigheden ned og skifte til et lavere gear. På den måde udnytter du motorbremsen og aflaster bremserne.
- Hvis du får eftermonteret en frontspoiler, hjulkapsler eller andre monteringsdele, skal du sikre dig, at lufttilførslen til bremserne ikke forringes, da bremsesystemet ellers kan blive for varmt. Læs også informationerne vedr. bremsevæsken >>> Se kap. 268.

### ⚠ ADVARSEL

Bremser, der er våde, tilisede eller tilsaltede, får senere fat, hvilket forlænger bremselængden.

- Test bremserne forsigtigt.
- Fjern is fra bremserne, og tør dem altid ved at bremse forsigtigt flere gange, hvis udsynet samt vej-, vej- og trafikforholdene tillader det.

### ⚠ ADVARSEL

Ved bremsemanøvrer, der indledes automatisk, kan bremsepedalen automatisk bevæge sig i aktiveringsretningen. Sæt ikke foden ind under bremsepedalen. Fare for kvæstelser!

### ℹ Bemærk

Lad aldrig bremserne "slæbe" ved at træde let på bremsepedalen, hvis det ikke er nødvendigt at bremse. Dette kan medføre overophedning af bremserne og dermed en længere bremselængde og større slid. Følg også de vigtige anvisninger vedr. bremsevæsken »» Se kap. 268.

### ℹ Bemærk

Med jævne mellemrum skal der foretages en synskontrol af bremsebelægningernes tykkelse via åbningerne i fælgene eller fra undersiden af bilen. Hjulene skal om nødvendigt afmonteres, for at der kan foretages en mere præcis kontrol. I den forbindelse anbefaler SEAT at kontakte en SEAT partner.

### Problemafhjælpning

#### ⚠ Fejl i bremsesystemet

Advarselslampe lyser rødt. Der kan også blive vist en meddelelse.

#### 🚫 Kør ikke videre!

- Kør til et værksted, og få bremsesystemet kontrolleret.

## Bremseunderstøttende systemer

### Informationer om bremseunderstøttende systemer

De bremseunderstøttende systemer kan hjælpe føreren i visse kørselssituationer eller ved kritiske opbremsninger. Føreren er ansvarlig for en sikker kørsel »» △.

Når de bremseunderstøttende systemer griber ind, kan bremsepedalen bevæge sig, eller der kan opstå støj. Fortsæt alligevel med at bremse med al kraft, og kontroller om nødvendigt bilens køreområde.

Afhængigt af udstyr kan der i bilen foretages tilpasninger til ESC og TCS.

- ESC, ABS og TCS kan kun fungere korrekt, når der er monteret den type dæk, der er beregnet til bilen, på alle fire hjul »» △.
- Hvis der er en fejl i ABS, svigter ESC, TCS og EDS også.

### Elektronisk stabilitetskontrol (ESC)

Ved hjælp af den elektroniske stabilitetskontrol (ESC) reduceres risikoen for udskridning, og stabiliteten forbedres i bestemte kørselssituationer »» △.

### Hjulsindsregulering (TCS)

Hjulsindsreguleringen (TCS) reducerer trækraften på hjul, der spinder, og tilpasser denne trækraft til vejforholdene. Ved hjælp af TCS bliver igangsætning, acceleration og kørsel på stigninger lettere »» △.

### Elektronisk bremsekraftfordeling (EBV)

Den elektroniske bremsekraftfordeling (EBV) regulerer bremsekraften mellem for- og bagakslen. En overbremsning på bagakslen undgås, og bilen forbliver stabil ved opbremsningen.

## Bremseunderstøttende systemer

### Antiblokeringsystem (ABS)

ABS kan forhindre, at hjulene blokerer ved opbremsning, indtil kort før bilen holder stille, og systemet hjælper føreren med at bevare kontrollen over styretøjet og bilen »» ⚠.

### Bremseassistent (BAS)

Bremseassistenten (BAS) bidrager til at reducere bremselængden. Den forstærker bremskraften, når føreren træder hurtigt på bremsepedalen i nødsituationer.

### Elektronisk differentialespærring (EDS og XDS)

EDS nedbremser automatisk hjul, der spinder, og overfører trækraften til de andre trækkende hjul.

XDS forbedrer vejgrebet og påvirker bremserne for at holde bilen i vognbanen.

### Multikollisionsbremse

Multikollisionsbremsen påbegynder automatisk en bremsning, hvis airbagstyreenheden konstaterer en kollision i en ulykke.

Forudsætninger for automatisk bremsning:

- Føreren træder ikke på speederen.

### Vogntogsstabilisering

Hvis du kører med en anhænger gælder følgende: Vogntoget (bil og anhænger) har generelt en tendens til at slingre. Hvis en slingren fra

anhænger overføres til den trækkende bil, og det registreres af ESC, forsinker ESC automatisk den trækkende bil inden for de systemmæssige grænser, og vogntoget stabiliseres. Vogntogsstabiliseringen fås ikke til alle lande »» Se kap. 233.

### ⚠ ADVARSEL

Den intelligente teknik i de bremseunderstøttende systemer kan ikke overvinde fysikkens grænser og arbejder udelukkende inden for de systemmæssige grænser. Kørsel med høj hastighed på tilslet, glat eller våd vej kan føre til tab af kontrol over bilen med deraf følgende alvorlige kvæstelser for føreren og passagererne.

- Tilpas altid hastigheden og kørestilen til udsynet samt vejr-, vej- og trafikforholdene. Løb ikke nogen risiko, der truer sikkerheden.
- De bremseunderstøttende systemer kan ikke forhindre en ulykke, hvis du kører for tæt på andre køretøjer.
- Anvend altid egnede dæk. Kørselsstabiliteten afhænger af dækkenes vejgreb.

### ⚠ ADVARSEL

Effektiviteten af ESC kan reduceres betydeligt, hvis komponenter eller systemer, som har indflydelse på kørseldynamikken, ikke er blevet passende vedligeholdt eller ikke fungerer korrekt. Det gælder især, hvis der foretages ændringer på affjedringen, eller der anvendes ikke-tilladte fælg-dæk-kombinationer.

- Få udelukkende udført reparationer og ændringer på bilen på et værksted.
- Anvend altid egnede dæk. Kørselsstabiliteten afhænger af dækkenes vejgreb.

### ⚠ ADVARSEL

Når der køres uden bremsekraftforstærker eller med begrænset bremsekraftforstærkerfunktion, kan det forlænge bremselængden betydeligt og forårsage ulykker og alvorlige kvæstelser.

- Hvis bremsekraftforstærkeren ikke arbejder, skal der trædes hårdere på bremsepedalen, da bremselængden forlænges på grund af manglende bremsekraftforstærkning.



## Aktivering og deaktivering af ESC og TCS

Den elektroniske stabilitetskontrol ESC bliver automatisk aktiveret, når motoren startes. Den arbejder kun, når motoren kører, og omfatter systemerne ABS, EDS, og TCS.

TCS-funktionen må kun deaktiveres, hvis der ikke er tilstrækkelig fremdrift.

Afhængigt af udførelse og bilmodel er det enten kun funktionen TCS, der kan deaktiveres, eller den elektroniske stabilitetskontrol ESC, der kan aktiveres i køreindstillingen "Sport".

### Aktivering og deaktivering af TCS

- TCS kan deaktiveres og aktiveres via infotainmentsystemet: Tryk på funktionsfladen  > **Førerassistenter > Menuen ESC >>>** Se kap. 35. Desuden lyser kontrollampen  i kombiinstrumentet.

### Aktivering og deaktivering af ESC i indstillingen Sport

- ESC i indstillingen "Sport" kan deaktiveres og aktiveres via infotainmentsystemet: Tryk på funktionsfladen  > **Førerassistenter > menuen ESC >>>** Se kap. 35.

Når "Sport"-indstillingen er aktiveret, er de stabiliserende indgreb fra ESC og hjulspindsreguleringen (TCS) reducerede. I biler med firehjulstræk deaktiveres TCS komplet. Desuden lyser kontrollampen  i kombiinstrumentet.

### ADVARSEL

Du bør kun aktivere ESC-sport, hvis dine kørefærdigheder og trafikken tillader det. Risiko for udskridning!

- Med ESC indstillet til Sport er stabiliseringsfunktionen begrænset for at opnå en mere sportslig kørsel. Bilen kan begynde at skride ud.

### Bemærk

Når TCS deaktiveres, eller indstillingen Sport vælges, bliver fartpiloten deaktiveret.

## Problemafhjælpning

 **Antiblokeringsystemet fungerer ikke eller fungerer ikke korrekt**

Kontrollampen lyser gult.

- Kontakt et værksted. Bilens bremsér arbejder videre uden ABS.

 **ESC eller TCS regulerer**

Kontrollampen blinker gult.

 **Fejl i ESC**

Kontrollampen lyser gult. ESC er deaktiveret.

Der foreligger en fejl.



- Afbryd tændingen, og tilslut den igen.
- Kø om nødvendigt en kort strækning med 15-20 km/h (9-12 mph).
- Hvis kontrollampen  fortsat lyser, skal du kontakte et værksted.

### Støjdækning fra bremseunderstøttende systemer

Når de beskrevne bremseunderstøttende systemer griber ind, kan der opstå støj.

### ADVARSEL

• Når tændingen tilsluttes, foretages der en automatisk kontrol af tilstanden for bremse-systemet og de bremseunderstøttende funktioner. Kontrollamperne i kombiinstrumentet lyser et kort øjeblik og slukker igen. Hvis en kontrollampe lyser konstant, er der en fejl. Kontakt straks et værksted.

• Hvis kontrollampen til bremse-systemet  lyser sammen med kontrollampen , kan det skyldes, at ABS-reguleringsfunktionen ikke virker, og derfor blokerer baghjulene relativt hurtigt, når du bremsér. Derved kan du miste herredømmet over bilen! Sæk så vidt muligt hastigheden, og kør langsomt og forsigtigt til det nærmeste værksted for at få bremse-systemet kontrolleret. Undgå pludselige retningsskift og opbremsninger under kørslen.

• Hvis kontrollampen  ikke slukker eller begynder at lyse under kørsel, fungerer ABS ikke korrekt. Du kan kun standse bilen ved at bremse på den normale måde (uden ABS).

## Bremseunderstøttende systemer

I dette tilfælde er beskyttelsesfunktionen i ABS ikke til rådighed. Kontakt hurtigst muligt et værksted.

## Førerassistenter

### Generelle anvisninger

#### Sikkerhedsanvisninger

##### ⚠ ADVARSEL

- Ansvar for at føre bilen påhviler altid føreren. Førerassistentsystemerne fritager ikke føreren for at skulle være opmærksom. Ret din opmærksomhed mod kørslen, og vær altid forberedt på et nødvendigt indgreb.
- Anvend kun førerassistentsystemerne, hvis betingelserne tillader det. Tilpas altid kørestilen til udsynet samt vejr-, vej- og trafikforholdene.
- For at førerassistentsystemer kan reagere korrekt, skal sensorer og kameraer fungere uden begrænsninger. Følg anvisningerne vedr. sensorerne og kameraerne i dette kapitel.

##### i Bemærk

- Overhold de gældende forskrifter i det land, du kører i – især hvad angår kørestil, dannelse af en retningsvej, sikkerhedsafstand, hastighed, parkeringsposition, højindstilling etc. Føreren har alene ansvaret for overholdelse af lovene i det land, der køres i.

- Området foran og omkring sensorerne og kameraerne må ikke være dækket til af mærkater, ekstra forlygter, nummerplader eller lignende, da det kan påvirke assistenternes funktion negativt. Forkerte reparationer af bilen eller konstruktionsmæssige ændringer på bilen kan medføre, at assistenternes funktion bliver påvirket negativt.
- Reparation og indstilling af sensorer og kameraer kræver særligt kendskab og værktøj. Derfor anbefales det at kontakte en SEAT partner.

#### Systemmæssige grænser

##### ⚠ ADVARSEL

- Førerassistentsystemer kan ikke overvinde fysikkens grænser. Afhængigt af omstændighederne kan en kollision muligvis ikke undgås.
- Advarsler, meddelelser og kontrollamper kan ikke blive vist rettidigt eller vil blive vist forkert, fx hvis et køretøj nærmer sig for hurtigt.
- Korrigerende indgreb fra førerassistentsystemerne (fx styre- og bremseindgreb) kan afhængigt af omstændighederne ikke være tilstrækkelige, eller de udføres sågar ikke. Som fører skal du altid være klar til selv at agere.

##### i Bemærk

- På grund af de systemmæssige grænser i forhold til registreringen af området er det muligt, at systemerne ikke advarer/griber ind rettidigt, eller at de uønsket griber ind. Derudover kan det forekomme, at assistentsystemerne ikke fortolker en manøvre korrekt og uventet advarer føreren.
- Under anhængerkørsel er det muligt, at nogle assistentsystemer reagerer begrænset eller usædvanligt eller ikke er til rådighed. Følg anvisningerne vedr. anhængerkørsel.

#### Knap til førerassistentsystemer

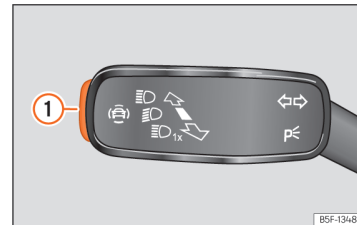

**Billede 92** På blink- og fjernlysarmen: knap til førerassistentsystemer (afhængigt af model)





**Billede 93** Venstre side af multifunktionsrattet: knap til førerassistentsystemer (afhængigt af model)

Alt efter bilens udstyr er knappen til førerassistentsystemerne placeret enten på blink- og fjernlysarmen eller på multifunktionsrattet. Med denne knap kan du aktivere og deaktivere førerassistentsystemerne i menuen **Assistent**.

- Tryk på knappen  et kort øjeblik for at åbne menuen **Assistent**.
- Vælg det pågældende førerassistentsystem, og aktivér eller deaktivér det. Et flueben viser, at førerassistentsystemet er aktivt.
- Bekræft derefter valget med knappen **OK** på multifunktionsrattet.

Førerassistentsystemerne kan også aktiveres eller deaktiveres i infotainmentsystemet i menuen til bilindstillinger **>>>** Se kap. 35.

## Sensorer og kameraer til førerassistenter

### Radarsensor foran

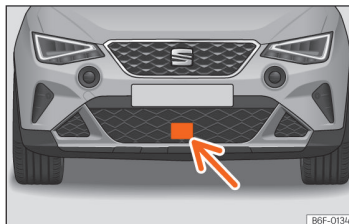

**Billede 94** I forreste stødfanger: radarsensor

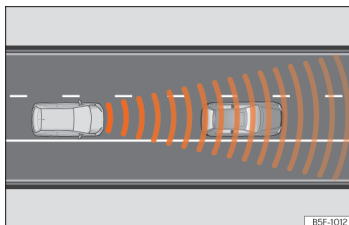

**Billede 95** Sensorområde

Bilen kan være udstyret med en radarsensor i den forreste stødfanger **>>>** **Billede 94**. Radarsensoren foran registrerer objekter i sit registreringsområde **>>>** **Billede 95** og understøtter følgende assistenters funktioner:

- Front Assist **>>>** Se kap. 145
- Adaptiv fartpilot (ACC) **>>>** Se kap. 139

Radarsensorens rækkevidde er afhængigt af vej- og vejforholdene op til 120 m (400 fod).

### ADVARSEL

- Radarsensorens udsyn kan være begrænset på grund af snø eller regn, fx på grund af regn, tåge, sne, mudder, støv, insekter etc. I dette tilfælde er det muligt, at Front Assist og ACC ikke fungerer. I kombiinstrumentets display vises følgende meddelelse: **Intet sensorudsyn!**. Og kontrollamperne "Front Assist ikke tilgængelig" eller "ACC ikke tilgængelig" lyser.
- Rengør sensoren i stødfangeren i henhold til anvisningerne i **>>>** Se kapitlet 298, *Udvendig rengøring*. Når radarsensoren registrerer korrekt igen, slukker visningen på skærmen, og funktionerne er igen til rådighed.

### ⓘ PAS PÅ

- I tilfælde af snavs eller fejlagtig justering af radarsensoren kan systemet advare uden grund og foretage uønskede bremseindgreb.
- Radarsensorens funktion kan være begrænset i tilfælde af kraftig tilbagestråling af radarsignalet. Dette kan forekomme i et parkeringshus, i tunneler eller i forbindelse med metalliske objekter (fx autoværn eller plader fra vejarbejde).
- Sensoren kan komme ud af position som følge af et stød. Hvis sensoren kommer ud af position, kan det nedsætte systemets funktion eller medføre deaktivering af systemet. Hvis der opstår mistanke om, at radarsensoren er beskadiget eller forrykket, skal du deaktivere funktionerne Front Assist og ACC for at undgå mulige skader. Få justeret radarsensoren igen!

### Frontkamera

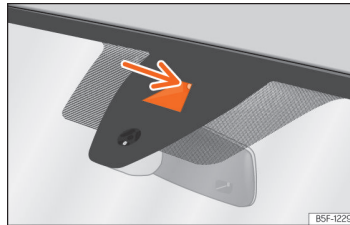

**Billede 96** Vognbaneassistentens kamerafelt

Afhængigt af udstyret kan bilen være udstyret med et frontkamera på forruden. Dette kamera registrerer begrænsninger (linjer) på vognbanen for at understøtte følgende funktioner:

- Vognbaneassistent (Lane Assist) >>> Se kap. 148
- Kørselsassistent (Travel Assist) >>> Se kap. 150

### ⓘ PAS PÅ

For at systemernes funktion ikke begrænses, skal du overholde følgende anvisninger:

- Kameraets synsfelt skal renses regelmæssigt og holdes fri for sne og is.
- Dæk ikke kameraets synsfelt til.
- Kontroller forruden for beskadigelser i kameraets synsfelt.

### Radarsensor bagpå



**Billede 97** Område bag bilen: områder for radarsensorerne

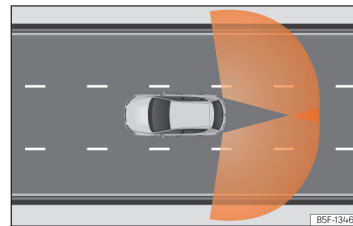

**Billede 98** Sensorernes registreringsområde

Radarsensorerne er placeret i venstre og højre side på den bageste stødfanger og kan ikke ses udefra >>> **Billede 97**. Sensorerne registrerer området med den blinde vinkel samt trafikken bag ved bilen >>> **Billede 98**.

De understøtter følgende funktioner:

## Sensorer og kameraer til førerassistenter

- Vognbaneskiftassistent (Side Assist) >>> Se kap. 153
- Udkørselsassistent (RCTA) >>> Se kap. 173
- Døråbningsassistent (Exit Assist)

### Automatisk deaktivering af understøttede funktioner

Radarsensorerne bagpå deaktiveres automatisk, hvis det fx registreres, at en radarsensor er tildækket permanent. Det kan eksempelvis forårsages af et lag af is eller sne foran radarsensorerne.

I dette tilfælde vises der en meddelelse i kom-biinstrumentet.

#### **PAS PÅ**

- Radarsensorerne i stødfangeren kan blive beskadiget af stød, fx i forbindelse med parkering eller udkørsel fra en parkeringsbås. Som følge af dette kan systemet blive deaktiveret automatisk eller have begrænset funktion.
- For at sikre en korrekt funktion af radarsensorerne skal den bageste stødfanger holdes fri for sne og is, og den må ikke dækkes til.
- Den bageste stødfanger må kun lakeres med lak, der er godkendt af SEAT. Hvis der anvendes andre typer lak, kan vognbaneskiftassistentens funktion være begrænset, eller den kan fungere forkert.

- Radarsensorerens udsyn kan være forringet på grund af blade, sne, kraftig tåge eller snavs. Rengør området foran sensorerne.
- Anvend ikke vognbaneskiftassistenten og udkørselsassistenten, hvis radarsensorerne er snavsede.
- Radarsensorerens funktion kan også være begrænset, hvis der er genstande som cykelholdere eller bagageholdere, der forhindrer radarsensorerens udsyn.

### Ultralydssensorer

I stødfangerne er der monteret ultralydssensorer, der udfører følgende funktioner:

- Park Assist >>> Se kap. 164
- Parkeringshjælp plus >>> Se kap. 159
- Parkeringshjælp bagpå >>> Se kap. 162

#### **PAS PÅ**

- Beskadigelser på kølergrillen, stødfangeren, hjulkassen og undervognen kan medføre, at sensorerne får en forkert indstilling. Der ved kan parkeringshjælpsystemernes funktion blive reduceret. Få funktionen kontrolleret på et værksted.
- Hvis den monterede nummerplade eller nummerpladeholder er større end det dertil beregnede område, eller én af nummer-

pladerne er bøjet eller deform, kan der forekomme registreringsfejl, eller sensorerens registreringsevne kan blive forringet.

#### **Bemærk**

- For at garantere at systemet kan fungere korrekt, skal sensorerne i stødfangerne holdes rene og fri for sne og is. Sensorerne må heller ikke dækkes til med mærkater eller andre genstande.
- Hvis du rengør sensorerne med højtryksapparater eller damp, må det ikke ske direkte på dem, og du skal altid holde en afstand på mere end 10 cm.
- Nogle tilbehørsdele, der er monteret på bilens forende, fx nummerpladeholder med reklame, kan forringe parkeringshjælps funktion.

### Bakkamera

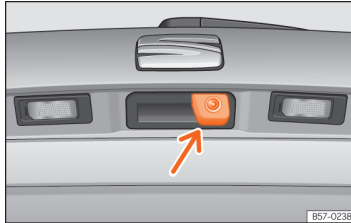

**Billede 99** I grebet på bagklappen: placering af kamera til bakassistent

Et kamera, der er monteret i grebet på bagklappen, hjælper føreren i forbindelse med baglæns parkering eller manøvrering. Dette kamera understøtter følgende funktioner:

- Bakkamera >>> Se kap. 171

#### **⚠ ADVARSEL**

Hvis du sætter en nummerpladeholder på, kan det påvirke visningen på skærmen negativt, da kameraets synsfelt under visse omstændigheder bliver begrænset.

#### **ⓘ PAS PÅ**

- For at sikre at systemet fungerer korrekt, skal kameraet altid holdes fri for is og sne, og det må ikke dækkes til med mærkater eller andre genstande.
- Anvend aldrig skuremiddel til at rense kameralinsen.
- Fjern aldrig sne eller is fra kameralinsen med varmt vand. Dette ville kunne beskadige linsen.

## Fartpilot

### Indledning til emnet

Fartpiloten hjælper med at holde en hastighed, som du har gemt, konstant.

#### Hastighedsområde

Fartpiloten er til rådighed fra en hastighed på ca. 20 km/h (15 mph) ved kørsel fremad.

#### Kørsel med fartpilot

Den gemte hastighed kan til enhver tid overskrides, fx for at overhale. Reguleringen pauser, mens du accelererer, og fortsættes efterfølgende med den gemte hastighed.

### Skærmvisninger

Når fartpiloten er aktiveret, bliver den gemte hastighed og systemstatussen vist i kombiinstrumentets display:

 Lyser gråt.  
Fartpilot aktiveret, men regulerer ikke

 Lyser grønt.  
Fartpilot aktiveret og regulering aktiv

Hvis der ikke er gemt nogen hastighed, vises --- i kombiinstrumentets display i stedet for hastigheden.

### Gearskift

Så snart du træder på koblingspedalen, bliver reguleringen pauset og automatisk fortsat efter gearskiftet.

#### **⚠ ADVARSEL**

Hvis det ikke er muligt at køre sikkert med tilstrækkelig afstand og konstant hastighed, kan anvendelse af fartpiloten medføre ulykker og alvorlige kvæstelser.

- Anvend aldrig fartpiloten, når du kører i tæt trafik, med for kort afstand, på en stejl, oversvømmet eller glat vej (fx på grund af sne, is, vand eller småsten) eller på en vej med mange sving.
- Fartpiloten må kun anvendes på asfalterede og faste veje.

## Fartpilot

- Tilpas altid hastigheden og sikkerhedsafstanden til forankørende køretøjer til udsynet samt vejr-, vej- og trafikforholdene.
- For at undgå en utilsigtet regulering af hastigheden skal du altid deaktivere fartpiloten efter anvendelse.
- Det er farligt at genoptage den gemte hastighed, hvis hastigheden er for høj for de aktuelle vej-, trafik- eller vejrforhold.

### Betjening af fartpiloten

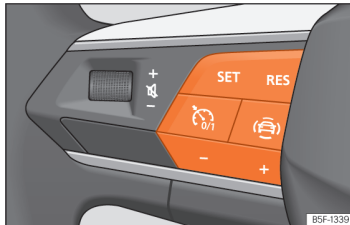

**Billede 100** På multifunktionsrattet: knapper til betjening af fartpilot

#### Aktivering

- Tryk på knappen .

Der er ikke gemt nogen hastighed, og systemet regulerer ikke endnu.

#### Påbegyndelse af regulering

- Tryk på knappen **SET** under kørslen.

Fartpiloten gemmer og regulerer den aktuelle hastighed.

#### Indstilling af hastighed

Den gemte hastighed kan indstilles, mens fartpiloten regulerer:

- RES + 1 km/h (1 mph)
- SET - 1 km/h (1 mph)
- + + 10 km/h (5 mph)
- - 10 km/h (5 mph)

Hastigheden bliver kun reguleret via acceleration; bilen **nedbremses ikke**.

#### Pause i regulering

- Tryk på knappen  et kort øjeblik, eller træd på bremsepedalen.
- Hastigheden forbliver gemt.

#### Genoptagelse af regulering

- Tryk på knappen **RES**.

Fartpiloten genoptager den gemte hastighed og regulerer.

#### Deaktivering

- Tryk på knappen  i længere tid.

Fartpiloten bliver deaktiveret, og den gemte hastighed bliver slettet.

#### Skift til hastighedsbegrænser

- Tryk på knappen .
- Vælg hastighedsbegrænseren i kombiinstrumentets display.

Fartpiloten bliver deaktiveret.

### Problemafhjælpning

#### Fejl i fartpilot

Kontrollampen lyser gult.

Funktionsfejl. Deaktiver fartpiloten, og kontakt et værksted.

#### Reguleringen bliver automatisk pauset

- Du har trådt på koblingspedalen i længere tid.
- Bilen har overskredet den gemte hastighed i længere tid.
- Der er ikke blevet valgt et gear til fremadkørsel.
- Bremsunderstøttende systemer, fx TCS eller ESC, har reguleret.
- Bilen er blevet bremsset ned af Front Assist.
- Hvis problemet fortsat er til stede, skal du deaktivere fartpiloten og kontakte et værksted.

## Hastighedsbegrænsere

### Indledning til emnet

Hastighedsbegrænseren hjælper med til, at en hastighed, du har gemt, ikke overskrides.

### Hastighedsområde

Hastighedsbegrænseren er til rådighed fra ca. 30 km/h (20 mph) ved kørsel fremad.

### Kørsel med hastighedsbegrænsere

Du kan til enhver tid pause hastighedsbegrænseren ved at træde speederen helt ned og forbi modstandspunktet. Så snart den gemte hastighed overskrides, blinker den grønne kontrollampe, og der kan lyde en akustisk advarsel. Hastigheden forbliver gemt.

Så snart den gemte hastighed underskrides, bliver reguleringen automatisk aktiveret igen.

### Skærmvisninger

Når hastighedsbegrænseren er aktiveret, bliver den gemte hastighed og systemstatussen vist i kombiinstrumentets display:



**Lyser gråt**

Hastighedsbegrænsere aktiveret, men reguleringen er ikke aktiv



**Lyser grønt**

Hastighedsbegrænsere aktiveret, og reguleringen er aktiv



### ADVARSEL

Sørg altid for at deaktivere hastighedsbegrænseren, når du er færdig med at anvende den, for at undgå en uønsket hastighedsregulering.

- Hastighedsbegrænseren fritager ikke føreren for sit ansvar for at køre med en passende hastighed. Kørsel med en meget høj hastighed, hvis dette ikke er nødvendigt.
- Anvendelse af hastighedsbegrænseren under ugunstige vejrforhold er farligt og kan medføre alvorlige ulykker, fx på grund af akvaplanning, sne, is, løv etc. Du bør kun anvende hastighedsbegrænseren, når vej- og vejrforholdene tillader dette.

## Betjening af hastighedsbegrænsere

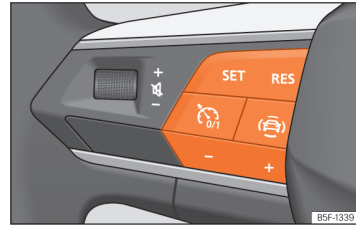

**Billede 101** På multifunktionsrattet: knapper til betjening af hastighedsbegrænsere

### Aktivering

- Tryk på knappen

Der sker endnu ikke en regulering.

### Påbegyndelse af regulering

- Tryk på knappen **SET** under kørslen.

Den aktuelle hastighed bliver gemt som maksimal hastighed.

### Indstilling af hastighed

Den gemte hastighed kan indstilles:

**RES** + 1 km/h (1 mph)

**SET** - 1 km/h (1 mph)

**+** + 10 km/h (5 mph)

**-** - 10 km/h (5 mph)

## Adaptiv fartpilot [ACC – Adaptive Cruise Control]

### Pause i regulering

- Tryk på knappen .

Hastigheden forbliver gemt.

### Genoptagelse af regulering

- Tryk på knappen **RES**.

Så snart den aktuelle hastighed er lavere end den gemte hastighed, er hastighedsbegrænseren aktiveret igen.

### Deaktivering

- Tryk på knappen  i længere tid.

Hastighedsbegrænseren bliver deaktiveret, og hastigheden bliver slettet.

### Skift til et andet førerassistentsystem

- Tryk på knappen .
- Vælg det ønskede system i kombiinstrumentets display. Hastighedsbegrænseren bliver deaktiveret.

### Problemafhjælpning

- **LIM** Hastighedsbegrænseren er ikke til rådighed

Kontrollampen lyser gult.

- Funktionsfejl. Deaktiver hastighedsbegrænseren, og kontakt et værksted.

### Reguleringen bliver automatisk pauset

- Det elektroniske stabilitetsprogram (ESC) er blevet deaktiveret.
- Bremserne er overophedede. Vent, indtil bremserne er kølet ned, og kontroller funktionen igen.
- Hvis fejlen fortsat er til stede, skal du kontakte et værksted.

Hastighedsbegrænseren bliver af hensyn til sikkerheden først deaktiveret helt, hvis føreren slipper speederen en gang eller deaktiverer systemet manuelt.

## Adaptiv fartpilot [ACC – Adaptive Cruise Control]

### Indledning til emnet

Den adaptive fartpilot [ACC = Adaptive Cruise Control] holder en hastighed, som føreren har indstillet, konstant. Hvis bilen nærmer sig et forankørende køretøj, registrerer ACC dette og tilpasser automatisk hastigheden og holder dermed den afstand, som føreren har indstillet.

### Er min bil udstyret med ACC?

Din bil er udstyret med ACC, hvis knapperne til betjening af ACC er tilgængelige på multifunktionsrattet >>> Se kap. 80, eller hvis indstillingsmenuen er tilgængelig i infotainmentsystemet.

### Hastighedsområde

ACC regulerer i et hastighedsområde på mellem 30 og 210 km/h (20 og 130 mph).

Hvis din bil er udstyret med automatisk gearkasse, kan ACC bremse din bil ned, indtil den holder helt stille, hvis et køretøj foran dig holder stille.

Hvis din bil er udstyret med en manuel gearkasse, skal du være opmærksom på hastigheden og gearskiftet. ACC deaktiveres, hvis hastigheden er for lav (under 30 km/h), eller hvis motoromdrejningstallet er for lavt eller højt.

### Kørsel med ACC

Du kan til enhver tid ophæve den adaptive fartpilot. Hvis du bremser, bliver reguleringen pauset. Hvis du accelererer, bliver reguleringen pauset, så længe accelerationen varer. Derefter genoptages den.

### Opfordring til føreren om at overtage

-  Den adaptive fartpilot [ACC] er underlagt systemmæssige grænser. Det betyder, at føreren under visse omstændigheder selv skal regulere hastigheden og afstanden til andre biler. I dette tilfælde bliver det vist på kombiinstrumentets skærm, at **det er nødvendigt, at du griber ind ved at træde på bremsepedalen**, og der lyder en akustisk advarsel.

## Førerassistenter

### Radarsensor

ACC anvender radarsensoren foran. Læs anvisningerne vedr. radarsensorens vedligeholdelse og begrænsninger »» Se kap. 132.

### ⚠ ADVARSEL

ACC's teknik kan ikke overvinde fysikkens og de systemmæssige grænser. Uforsigtig eller utilsigtet brug af ACC kan medføre ulykker og alvorlige kvæstelser. Systemet fritager ikke føreren for at skulle være opmærksom.

- Vær altid klar til selv at give gas eller bremse.
- Når du træder på speederen, deaktiveres ACC. Derfor bremser systemet ikke længere bilen ned og opfordrer heller ikke til bremseindgreb.
- Tilpas altid hastigheden og sikkerhedsafstanden til den forankørende bil til udsynet samt vej-, vej- og trafikforholdene.
- Anvend ikke ACC, når sigtbarheden er dårlig, på en stejl eller glat vej eller på en vej med mange sving.
- Anvend ikke ACC i terræn eller på uasfalterede veje.
- Systemet reagerer ikke rettidigt på stillestående forhindringer (fx starten på køer). Reager i god tid for at undgå en faresituation.
- Systemet reagerer ikke på personer og dyr samt krydsende eller modkørende køretøjer.

- Hvis du kører med nødhjul, er det muligt, at ACC deaktiveres automatisk. Deaktiver systemet inden kørsel.
- Brems straks, hvis ACC ikke reducerer hastigheden tilstrækkeligt.
- Brems straks, hvis opfordringen til føreren om at overtage vises i kombiinstruments display.
- Hvis bilen fortsætter med at køre efter opfordringen til føreren om at overtage, skal du bremse bilen.

### ℹ Bemærk

Hvis ACC ikke fungerer som beskrevet i dette kapitel, må du ikke anvende systemet, men skal i stedet kontakte et værksted. Det anbefales at kontakte en SEAT partner.

### Betjening af ACC

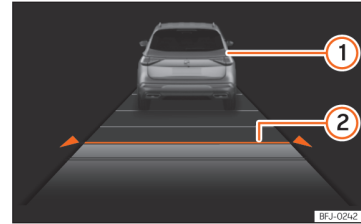

**Billede 102** På kombiinstrumentets skærm: ACC aktiv

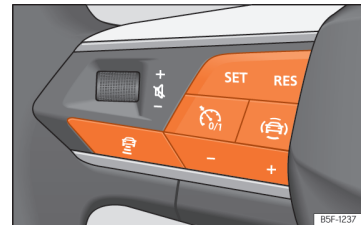

**Billede 103** På multifunktionsrattet: knapper til betjening af ACC

### »» Billede 102

- ① Forankørende køretøj registreret. Lyser, når afstanden til det reguleres
- ② Valgt afstandstrin: 2



## Adaptiv fartpilot (ACC – Adaptive Cruise Control)

Denne information kan blive vist i det midterste felt i visningen **Assistent**er eller i informationsprofilen i venstre side >>> Se kap. 16. Hvis du ikke vælger disse visninger, bliver informationen automatisk vist forenklet i den nederste del af kombiinstrumentet.

Ud over funktionens statusvisning bliver den indstillede hastighed vist.

### Aktivering

- Tryk på knappen  på multifunktionsrattet >>> **Billede 103**.

ACC regulerer endnu ikke (standby).

### Påbegyndelse af regulering

Når ACC aktiveres, bliver ESC og hjulspindsreguleringen (TCS) også automatisk aktiveret.

- Tryk på knappen **SET** for at starte reguleringen >>> **Billede 103**.

ACC indstiller den aktuelle hastighed eller den hastighed, der ligger tættest på det gældende hastighedsområde (30-210 km/h).

*Biler med automatisk gearkasse:* Gearvælgeren skal stå i position **D**, **S** eller **M**.

*Biler med manuel gearkasse:* Gearstangen skal stå i et vilkårligt gear dog ikke 1. gear og bakgear, og hastigheden skal være mindst 30 km/h (18 mph).

Afhængigt af kørselssituationen lyser følgende kontrollamper:



### Lyser grøn

ACC aktiveret, intet forankørende køretøj registreret



### Lyser grøn

ACC aktiveret, forankørende køretøj registreret

Når ACC er i standby, lyser kontrollamperne gråt.



### Lagring af hastighed

For at programmere hastigheden skal du trykke på knapperne **+** eller **-** >>> **Billede 103**, indtil du har den ønskede hastighed. Du kan indstille hastigheden i trin a 10 km/h (5 mph).

Når ACC er aktiveret, kan du trykke på knappen **RES** for at øge hastigheden i trin a 1 km/h (1 mph). Derefter kan du trykke på **SET** for at reducere hastigheden i trin a 1 km/h (1 mph).

### Programmering af afstands niveau

Afstanden kan indstilles i fem trin fra meget lille til meget stor:

- Tryk på knappen  og derefter på knappen **+** eller **-** >>> **Billede 103**.
- Alternativt kan du trykke flere gange på knappen , indtil den ønskede afstand er indstillet.

Overhold det pågældende lands gældende lov vedr. minimumssikkerhedsafstand.

### Pausning af regulering (standby)

- Tryk på knappen  >>> **Billede 103** et kort øjeblik, eller trød på bremsepedalen.

ACC-kontrollampen bliver vist med gråt; hastigheden og afstanden forbliver gemt.

Hvis ESC eller TCS deaktiveres, pauses den adaptive fartpilot ACC automatisk.

### Genoptagelse af regulering

- Tryk på knappen **RES**. ACC regulerer med den senest indstillede hastighed og afstand.
- **ELLER:** Tryk på knappen **SET** for at regulere med den aktuelle hastighed.

### Deaktivering

- Tryk på knappen  i længere tid. Den indstillede hastighed bliver slettet.

### Overskridelse af den hastighed, som ACC har reguleret

Under kørsel med aktiveret ACC kan føreren øge hastigheden ved at træde på speederen. ACC's regulering pauses, indtil du slipper speederen >>> .

### Indstilling af standardafstand

Du kan på forhånd vælge afstands niveauet i infotainmentsystemet ved at aktivere ACC på følgende måde:

- Meget lille, lille, middel, stor og meget stor via infotainmentsystemet:  **Førerassistenter > ACC** >>> Se kap. 35.

### Valg af køreindstilling

I biler med SEAT Drive Profile kan den valgte køreindstilling påvirke ACC's acceleration og nedbremsning >>> Se kap. 125.

I biler uden SEAT Drive Profile kan ACC ligeledes påvirkes ved at vælge en af køreprofilerne i infotainmentsystemet under **Førerassistenter**. Indstillingerne i forbindelse med ACC er de samme som ved SEAT Drive-profilerne.

### ADVARSEL

Kontroller den vej, bilen vil køre, før igangsætning. Det er muligt, at radarsensoren ikke registrerer eventuelle forhindringer på kørebanelen. Dette kan medføre ulykker og alvorlige kvæstelser. Træd om nødvendigt på bremsepedalen.

### PAS PÅ

Hvis du øger hastigheden med speederen, kan ACC på grund af de systemmæssige grænser muligvis ikke regulere hastigheden eller afstanden, efter at du har flyttet foden fra speederen.

- Vær klar til at reagere, hvis situationen kræver det.

### Særlige kørselssituationer

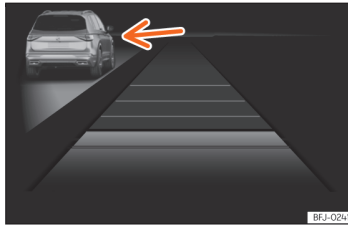

**Billede 104** På kombiinstrumentets skærm: ACC aktiv, køretøj registreret i venstre side

Vær opmærksom på begrænsninger og advarsler, der er beskrevet i starten af dette kapitel >>> Se kapitlet 139, *Indledning til emnet*.

### Forhindring af overhaling højre om<sup>1)</sup>

Hvis der registreres et køretøj i venstre vognbane, som kører med en lavere hastighed end den, der er indstillet af føreren, bliver bilen bremsed ned inden for systemets komfortmæssige grænser for at forhindre en overhaling i højre vognbane >>> **Billede 104**.

Denne regulering kan afbrydes ved at ændre den indstillede hastighed eller ved at træde på speederen.

Funktionen aktiveres fra 80 km/h (50 mph). Den er muligvis ikke til rådighed i nogle lande.

### Overhaling

Hvis du bruger blinklyset i forbindelse med en overhaling, reducerer ACC afstanden til det forankørende køretøj for at gøre overhalingen lettere. Den indstillede hastighed bliver ikke overskredet.

Funktionen aktiveres fra 80 km/h (50 mph). Den er muligvis ikke til rådighed i nogle lande.

### Funktionen køkørsel

Gælder for biler med automatisk gearkasse

ACC kan bremse bilen ned til 0 km/h, hvis det forankørende køretøj standser.

ACC bliver ved med at være aktiv, og i kombiinstrumentets display vises meddelelsen **ACC klar til igangsætning** i nogle sekunder. I løbet af denne tid sætter bilen automatisk i gang igen, så snart det forankørende køretøj sætter i gang.

Hvis det forankørende køretøj ikke sætter sig i bevægelse igen, kan bilen, der holder stille, blive holdt i tilstanden **ACC klar til igangsætning** ved at træde på bremsepedalen.

Systemet kan kun holde bilen standset i få sekunder. Derefter vises meddelelsen **Brems..** og der lyder et advarselssignal. Brems, for ellers kan bilen utilsigtet begynde at rulle – **fare for ulykke!**

ACC deaktiveres, hvis en af følgende situationer indtræder i den fase, hvor bilen holder stille:

<sup>1)</sup> Eller forhindring af overhaling venstre om i lande med venstrekørsel

## Adaptiv fartpilot (ACC – Adaptive Cruise Control)

- Fasen, hvor bilen holder stille, varer flere minutter.
- En dør bliver åbnet.

### ⚠ ADVARSEL

Hvis meddelelsen ACC klar til igangsætning vises i kombiinstrumentets display, og den forankørende bil begynder at køre igen, sætter din bil automatisk i gang igen. Der kan derved eventuelt ikke registreres forhindringer, som er i køreområdet. Dette kan medføre ulykker og alvorlige kvæstelser.

- Kontroller køreområdet inden hver igangsætning, og bremes om nødvendigt bilen.

### ACC's systemmæssige grænser

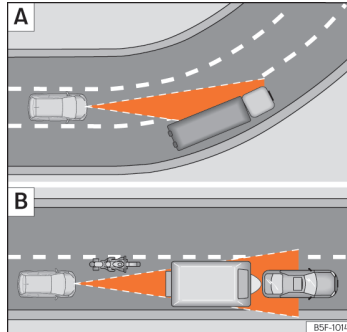

**Billede 105** A) Køretøj i et sving. B) Den forankørende motorcyklist er uden for det område, hvor radarsensoren virker.

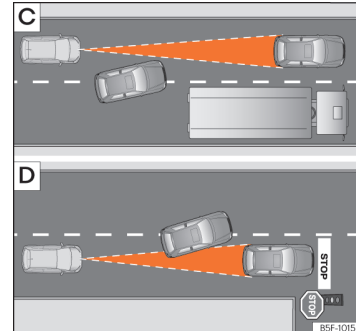

**Billede 106** C) Et andet køretøj skifter vognbane. D) Køretøj, der drejer væk, og et andet stillestående køretøj

ACC er af systemmæssige årsager ikke egnet i alle kørselssituationer.

SEAT anbefaler, at funktionen ikke anvendes i følgende tilfælde »» ⚠:

- Kraftigt regnvejr, snevejr eller tåge
- Kørsel igennem en tunnel
- Ved områder med vejarbejde
- Ved kørsel på veje med mange sving, fx bjergveje
- Ved kørsel i terræn
- I parkeringshuse

## Førerassistenter

- På veje med genstande af metal, fx jernbane- eller sporvognsskinner
- På veje med småsten

Vær særligt forsigtig, hvis du anvender ACC i følgende situationer:

### Ved kørsel i sving

Det er muligt, at ACC ikke registrerer det forankørende køretøj i svinget eller indstiller afstanden til køretøjer, der er i andre vognbaner »» [Billede 105 A](#).

### Køretøjer uden for sensorområdet

I følgende kørselsituationer kan ACC ikke reagere, eller den reagerer forsinket eller uønsket:

- Køretøjer, der kører forskudt, eller køretøjer, der kører uden for sensorens registreringsområde, fx motorcykler »» [Billede 105 B](#)
- Køretøjer, som kører ind i din vognbane med lille afstand »» [Billede 106 C](#)
- Biler med læs eller dele, der rager ud over køretøjets grænser mod siderne, bagud eller opad

### Genstande, der ikke kan registreres

ACC-funktionen registrerer og reagerer udelukkende på køretøjer, som bevæger sig i samme retning. Derfor registreres følgende ikke:

- Personer
- Dyr

- Krydsende eller modkørende køretøjer
- Øvrige forhindringer, der ikke er i bevægelse

ACC reagerer ikke på køretøjer, der holder stille. Hvis fx et køretøj, der er registreret af ACC, drejer eller skifter vognbane, og der er et holdende køretøj foran dette køretøj, reagerer ACC ikke på det holdende køretøj »» [Billede 106 D](#).

### ⚠ ADVARSEL

Hvis du anvender ACC i de ovennævnte situationer, kan det medføre ulykker og alvorlige kvæstelser samt brud på de lovmæssige bestemmelser.

### Problemafhjælpning

#### 🚗! ACC ikke til rådighed

Kontrollampen lyser gult:

- Radarsensoren er snævset eller er skubbet ud af position. Vær opmærksom på anvisningerne i starten af dette kapitel. »» Se kap. 133
- Der foreligger en fejl eller en defekt. Afbryd tændingen, og tilslut den igen efter få minutter.
- Hvis problemet fortsat er til stede, skal du kontakte et værksted.

### ACC fungerer ikke som forventet

- Sørg for, at radarsensoren fungerer korrekt »» Se kap. 133.
- Hvis bremserne er overophedede, bliver reguleringen automatisk afbrudt. Lad bremserne køle af, og kontroller funktionen igen.
- Usædvanlige lyde, der fremkommer under ACC's automatiske bremsning, er normale, og er ikke udtryk for en fejl.

### Følgende betingelser kan medføre, at ACC ikke reagerer:

- Hvis der trædes på speederen eller bremsepedalen
- Hvis bilen ikke er i gear, eller gearvælgerposition **R** er valgt
- Hvis bilen kører baglæns
- Hvis ESC regulerer
- Hvis føreren ikke har spændt selen
- Hvis motoromdrejningstallet er for højt eller lavt
- Hvis et stoplys på bilen er defekt
- Hvis et stoplys på anhængerens er defekt
- Hvis parkeringsbremsen aktiveres
- Ved kørsel ned ad stejle bakker

## Bremseunderstøttende systemer (Front Assist)

### Indledning til emnet

Formålet med systemet er at forhindre frontal-kollisioner med objekter, der befinder sig i bilens vognbane, eller minimere følgerne af dem.

Funktionen er beregnet til at undgå kollisioner med:

- Parkerede biler
- Biler, fodgængere og cyklister, som kører i samme vognbane og i samme kørselsretning
- Fodgængere og cyklister, som krydser vejbanen

Front Assist registrerer de nævnte objekter ved hjælp af en radarsensor i bilens front »» Se kap. 133.

Systemet agerer i trin afhængigt af flere faktorer og situationens alvor.

I første omgang advarer det føreren, hvis denne ikke reagerer eller reagerer utilstrækkeligt, og aktiverer derefter en selvstændig nødopbremsning i henhold til de betingelser, der beskrives i de efterfølgende punkter.

Systemet kan blive afbrudt, hvis du træder på koblingen eller speederen eller drejer rattet med en fast bevægelse.

### ⚠ ADVARSEL

- Front Assist er et førerassistentsystem, som på ingen måde kan erstatte førerens opmærksomhed.
- Front Assist kan hverken overvinde fysiskens grænser eller erstatte føreren i forbindelse med styring af bilen og reaktion på potentielle ulykkesituationer.
- Dan dig efter en advarsel fra Front Assist straks et overblik over situationen, og undgå en kollision alt efter situationen.
- Tilpas hastigheden og sikkerhedsafstanden til det forankørende køretøj til udsynet samt vejr-, vej- og trafikforholdene.
- Front Assist kan ikke egenhændigt forhindre ulykker og alvorlige kvæstelser.
- Front Assist reagerer ikke på dyr eller køretøjer, der krydser vejen, og heller ikke på dyr eller køretøjer i samme vognbane, der er på vej i retningen hen mod bilen.
- Front Assist reagerer ikke på fodgængere, der kommer imod en i samme vognbane.
- Hvis Front Assist ikke fungerer som beskrevet i dette kapitel (fx ved at der flere gange forekommer uønskede aktiveringer) skal du deaktivere Front Assist. Kontakt et værksted, og få systemet kontrolleret. I den forbindelse anbefaler SEAT at kontakte en SEAT partner.

### ℹ Bemærk

Når Front Assist er aktiveret, vil advarsler på skærmen fra andre funktioner blive skjult.

### Advarsler og bremseunderstøttelse



**Billede 107** I kombiinstrumentets display: forvarsel

Front Assist aktiveres ved hastigheder fra 5 km/h (3 mph). Afhængigt af forskellige betingelser (bilens hastighed, et registreret objekts hastighed og type etc.) bliver nogle af de i det følgende beskrevne trin udeladt for at optimere systemets funktion.

#### Afstandsadvarsel

Hvis systemet registrerer, at der er for lille afstand til det forankørende køretøj, advarer det føreren via denne visning på kombiinstrumentets skærm 📡🚗.

Tidspunktet for advarslen varierer afhængigt af førerens adfærd, bilens hastighed og den relative hastighed mellem de to.

### Forsvarsel

Hvis systemet registrerer en potentiel kollision med det forankørende køretøj eller et objekt, advarer det føreren med et akustisk signal og en visning på kombiinstrumentets skærm. » Billede 107.

Advarselstidspunktet varierer afhængigt af trafiksituationen og førerens kørestil. Samtidig bliver bilen forberedt på en mulig nødopbremsning » Se kap. 14.6.

Når Front Assist er aktiveret, vil advarsler på skærmen fra andre funktioner blive skjult.

### Akutadvarsel

Hvis føreren ikke reagerer på **forvarslet**, kan systemet aktivt påvirke bremserne og aktivere en kort opbremsning for at gøre føreren opmærksom på den umiddelbare fare for kollision.

### Automatisk nedbremsning

Hvis føreren heller ikke reagerer på den **kritiske advarsel**, kan systemet indlede en selvstændig nødopbremsning via en progressiv forøgelse af bremskraften i henhold til situationens farlighed.

### Assistance ved førerens nødopbremsning

Hvis føreren begynder at bremse efter den kritiske advarsel, men systemet konstaterer, at der ikke bliver trådt med tilstrækkelig kraft på bremsen, forøges bremskraften.

### ⚠ ADVARSEL

- Systemet kan i nogle tilfælde ikke forhindre en kollision, men dog stadig reducere dens konsekvenser markant ved at sænke hastigheden og kollisionens kraft.
- Hvis Front Assist udfører en nedbremsning, føles bremsepedalen hårdere.
- Automatiske bremseindgreb fra Front Assist kan afbrydes ved at træde på koblingspedalen eller speederen eller ved at dreje på rattet.
- Front Assist kan reducere bilens hastighed og endda standse bilen helt. Bilen bliver ikke vedvarende holdt ved hjælp af bremsesystemet. Træd på bremsepedalen!

### Systemmæssige grænser

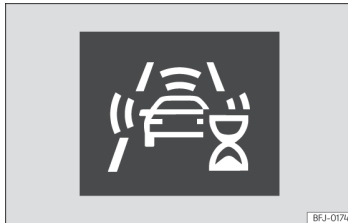

**Billede 108** I kombiinstrumentets display: visning af systemets første egenkalibrering

Front Assist er underlagt systemmæssige grænser. Under visse omstændigheder kan systemet dermed reagere uønsket set fra førerens synspunkt. Du skal derfor altid være opmærksom og selv gribe ind, hvis det er nødvendigt.

### Følgende betingelser kan medføre, at områdeovervågningssystemet Front Assist ikke reagerer eller reagerer for sent:

- I de første øjeblikke efter tilslutning af tændingen på grund af systemets første egenkalibrering. I dette tidsrum vises der et statussymbol » Billede 108.

### Ikke-registrerede objekter

- Andre biler med læs eller opbygninger, der rager ud over bilens grænser i siderne, bagud eller opad
- Hvis der forefindes metalgenstande, fx autoværn eller plader fra vejarbejde
- Køretøjer, der krydser bilens vognbane
- Køretøjer, der kører forskudt
- Smalle køretøjer, fx motorcykler
- Modkørende køretøjer

### Funktionsmæssige begrænsninger

- Hvis radarsensoren er deaktiveret eller defekt
- Hvis radarsensoren er snavset eller tildækket
- Ved kørsel i skarpe sving eller på komplicerede strækninger.

## Bremseunderstøttende systemer (Front Assist)

- Hvis der trædes hårdt på speederen, eller den er trådt i bund
- Hvis TCS er blevet deaktiveret, eller hvis ESC er blevet aktiveret i indstillingen **Sport** »» Se kap. 130
- Hvis ESC regulerer eller er defekt
- Hvis der er en elektrisk fejl i flere stoplys på bilen eller på anhænger
- Hvis bilen kører baglæns
- I snevej eller kraftigt regnvej
- I komplicerede kørselsituationer (som fx helleanlæg, rundkørsler) kan Front Assist advare og foretage bremseindgreb, uden at det er nødvendigt.

For yderligere informationer, se afsnittet »» Se kap. 132.

### Manuel aktivering og deaktivering

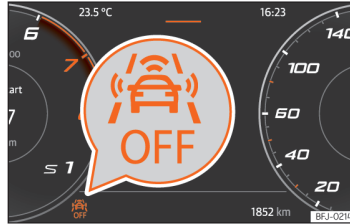

**Billede 109** I kombiinstrumentets display: visning af deaktiveret Front Assist

Front Assist aktiveres, når tændingen er tilsluttet.

Når Front Assist er deaktiveret, er funktionerne forvarsel og afstandsadvarel også deaktiveret. SEAT anbefaler, at du lader Front Assist være aktiveret med undtagelse af de situationer, der er beskrevet på »» Se kap. 148.

#### Aktivering/deaktivering af Front Assist

Front Assist kan deaktiveres og aktiveres på følgende måde, når tændingen er tilsluttet:

- Via infotainmentsystemet: Tryk på funktionsfladen **Førerassistenter > Front Assist** »» Se kap. 35.
- **ELLER:** Vælg den pågældende menuoption via knappen til førerassistentsystemer »» Se kap. 132.

Hvis Front Assist er deaktiveret, kommer visningen  frem i kombiinstrumentet.

Hver gang tændingen tilsluttes, vises Front Assist igen som aktiv.

#### Aktivering eller deaktivering af forvarsel

**Forvarsl**et kan aktiveres eller deaktiveres i infotainmentsystemet via funktionsfladen **Førerassistenter > Front Assist** »» Se kap. 35.

Systemet bibeholder også den gennemførte indstilling, når tændingen tilsluttes igen.

SEAT anbefaler, at forvarsl

er aktiveret. Afhængigt af bilens infotainmentsystem kan **forvarsl**ets funktion tilpasses i følgende indstillinger:

- Tidligt
- Middel
- Sent
- Deaktiveret

SEAT anbefaler indstillingen "Middel".

#### Aktivering eller deaktivering af afstandsadvarel

Afstandsadvarelsen kan aktiveres eller deaktiveres i infotainmentsystemet via funktionsfladen **Førerassistenter > Front Assist** »» Se kap. 35.

Systemet bibeholder også den gennemførte indstilling, når tændingen tilsluttes igen.

## Førerassistenter

SEAT anbefaler, at afstandsadvarselsfunktionen er aktiveret.

### Deaktiver Front Assist midlertidigt i følgende situationer

I følgende situationer skal du deaktivere Front Assist på grund af systemets grænser:

- Hvis bilen bliver bugseret
- Hvis bilen holder på en bremseprøvestand
- Hvis radarsensoren er defekt
- Hvis radarsensoren har fået et kraftigt stød
- Hvis den flere gange griber unødigt ind
- Hvis monterede dele midlertidigt dækker radarsensoren
- Hvis bilen skal transporteres på et køretøj

## Vognbaneassistent (Lane Assist)

### Introduktion

Vognbaneassistenten (Lane Assist) hjælper føreren inden for fysikkens systemmæssige grænser, hvis bilen er i gang med at forlade vognbanen. Denne funktion er hverken beregnet eller egnet til at holde bilen automatisk i vognbanen.

Ved hjælp af et kamera på forruden registrerer vognbaneassistenten mulige begrænsninger på den vognbane, du kører i. Hvis bilen kommer for tæt på de registrerede vognbaners

linjer, advarer systemet føreren ved hjælp af en korrigerende bevægelse af rattet. Føreren kan til enhver tid afbryde styretøjets korrigerende handling.

Når blinklyset er tændt, kommer der ikke nogen advarsel, idet vognbaneassistenten antager, at vognbaneskiftet er tilsigtet.

### Systemmæssige grænser

Anvend kun vognbaneassistenten på motorveje og på brede veje i god stand.

Under følgende betingelser er systemet ikke til rådighed:

- Hvis hastigheden er lavere end ca. 55 km/h (30 mph)
- Hvis systemet ikke registrerer nogen vognbanelinje
- I skarpe sving
- Midlertidigt, hvis du kører meget sportsligt
- Hvis blinklyset tændes før det manuelle vognbaneskift
- Hvis føreren styrer kraftigt kontra, når systemet griber ind
- Hvis der køres hen over en vognbanelinje, selv om systemet regulerer
- Hvis føreren ikke reagerer på en opfordring til føreren om at overtage

### ⚠ ADVARSEL

Vognbaneassistentens intelligente teknik kan ikke overvinde fysikkens og de systemmæssige grænser. Uforsigtig eller ukontrolleret brug af vognbaneassistenten kan medføre ulykker og alvorlige kvæstelser. Systemet frtager ikke føreren for at skulle være opmærksom eller manøvrere.

- Tilpas altid hastigheden og sikkerhedsafstanden til forankørende køretøjer til udsynet samt vejr-, vej- og trafikforholdene.
- Hold altid hænderne på rattet, så du altid er klar til at styre bilen. Ansvar for at blive i vognbanen ligger altid hos føreren.
- Vognbaneassistenten kan ikke registrere alle vognbanemarkeringer. Dårlige vejbaner, strukturer i vejbanen eller objekter kan under visse omstændigheder fejlagtigt registreres som vognbanemarkeringer af vognbaneassistenten. Undgå uønskede indgreb i systemet.
- Vær opmærksom på visninger på kombiinstrumentets skærm, og reager i henhold til opfordringerne, hvis trafiksituationen tillader det.
- I følgende situationer kan der forekomme utilsigtede systemindgreb, eller systemet kan svigte helt: Disse situationer kræver særlig opmærksomhed fra føreren og eventuelt en midlertidig deaktivering af vognbaneassistenten:
  - Ved en meget sportslig kørestil
  - Under vanskelige vejrforhold og på veje i dårlig tilstand



## Vognbaneassistent (Lane Assist)

- I områder med vejarbejde
- Før bjergtoppe og bunden af en dal
- Hold altid opmærksomt øje med området omkring bilen, og køр proaktivt.
- Hvis kameraets synsfelt er snævset, dækket til eller beskadiget, kan vognbaneassistentens funktion være forringet.

### Kørsel med vognbaneassistent

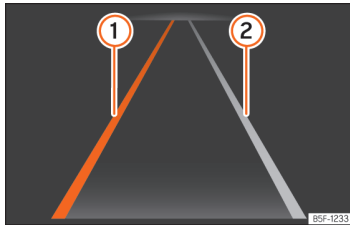

**Billede 110** I kombiinstrumentets display: visninger fra vognbaneassistenten

- 1 Gul linje: Systemet griber understøttende ind i den viste side.
- 2 Hvid linje: registreret vognbanelinje. Systemet griber ikke ind.

### Kontrollamper



#### Lyser grønt

Vognbaneassistent aktiveret og tilgængelig.



#### Lyser gult

Vognbaneassistenten griber ind med et korrigerende styreindgreb.

### Aktivering og deaktivering af vognbaneassistent

I nogle lande bliver vognbaneassistenten (Lane Assist) aktiveret, hver gang du tilslutter tændingen. Forbindelsesstatusen bliver vist i menuen **Førerassistenter** i infotainmentsystemet eller i menuen Førerassistentsystemer, når du har trykket på den pågældende knap. Aktivering og deaktivering kan foretages i disse menuer.

Når systemet har registreret vognbanemarkeringer, kan vognbaneassistenten gribe aktivt ind fra en hastighed på ca. 60 km/h [35 mph] (systemstatus: aktiv).

Hvis kontrollampen på kombiinstrumentets skærm slukker, betyder det, at assistenten er aktiveret, men ikke klar til brug eller deaktiveret.

Når blinklyset er tændt, skifter systemet midlertidigt til den passive tilstand for at give mulighed for et manuelt vognbaneskift.

Hvis føreren foretager en energisk drejning eller korrigering af rattet, medfører det, at systemet midlertidigt skifter til den passive tilstand.

### Opfordring til føreren om at overtage

Hvis rattet ikke korrigeres manuelt, opfordrer systemet føreren til det ved hjælp af en visning på kombiinstrumentets skærm og akustiske advarsler.

Hvis føreren ikke reagerer på det, bliver systemet passivt.

Uafhængigt af styringen af rattet opfordres føreren til at styre bilen ind i midten af vognbanen ved hjælp af en tekstmeddelelse på kombiinstrumentets skærm og yderligere akustiske advarsler, hvis der ikke er nogen aktivitet omkring rattet i uforholdsmæssigt lang tid.

### Ratvibration

Den følgende situation kan føre til en ratvibration:

- Der registreres ikke længere en vognbane under et kraftigt korrigerende styreindgreb af systemet.

Desuden kan ratvibrationen vælges i menuen **Assistenter** i infotainmentsystemet. Hvis bilen i dette tilfælde kører over en registreret vognbanelinje, medfører det en vibration i rattet.



#### Bemærk

Hvis der er en fejl i vognbaneassistenten, kan den deaktiveres automatisk.

### Problemafhjælpning

#### Vognbaneassistent er ikke til rådighed

Kontrollampen lyser gult. Desuden bliver der vist en tilsvarende meddelelse i kombiinstrumentets display.

- Kameraets synsfelt er snævret. Rengør forruden » Se kap. 297.
- Kameraets udsyn bliver forringet på grund af monteret tilbehør eller mærkater.
- Der foreligger en fejl eller en defekt. Stands motoren, og start den igen.

#### Systemet reagerer anderledes end forventet

- Kameraet er blevet forrykket eller beskadiget, fx på grund af en skade på forruden. Kontroller, om der er synlige beskadigelser.
- Placer ikke nogen objekter på rattet.

Hvis problemet fortsat er til stede, skal du kontakte et værksted.

#### Bemærk

Etter tilslutning af tændingen kan der gå nogle sekunder, inden en systemfejl registreres.

#### Bemærk

Hvis vognbaneassistenten ikke er til rådighed, er kørselsassistenten (Travel Assist) heller ikke til rådighed.

## Kørselsassistent (Travel Assist)

### Indledning til emnet

Kørselsassistenten (Travel Assist) kombinerer den adaptive fartpilot (ACC) med den adaptive vognbaneføring. Inden for de systemmæssige grænser kan bilen holde en af føreren valgt afstand til det forankørende køretøj og bevare den foretrukne position i vognbanen.

Travel Assist anvender de samme sensorer som den adaptive fartpilot (ACC) og vognbaneassistenten (Lane Assist). Læs derfor informationerne vedr. ACC » Se kap. 139 og Lane Assist » Se kap. 148 nøje igennem, og vær opmærksom på de anførte systemmæssige grænser og anvisninger.

#### Har bilen Travel Assist?

Bilen er udstyret med Travel Assist, hvis knapten  er til rådighed på multifunktionsrattet.

#### Hastighedsområde

Travel Assist regulerer afhængigt af gearkassetypen fra 0 km/h (0 mph). Hastigheden kan indstilles til en værdi fra 30 km/h (20 mph).

#### Kørsel med Travel Assist

Travel Assist styrer automatisk speederen, bremserne og styretøjet. Desuden kan Travel Assist inden for sine grænser decelerere bilen ned til stilstand bag en standsende bil og selv sætte i gang igen.

Du kan til enhver tid tilsidesætte reguleringen via assistenten.

#### Skærmvisninger

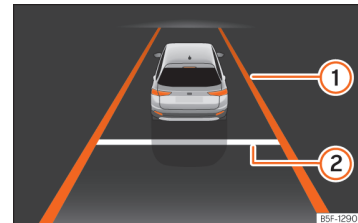

**Billede 111** På kombiinstrumentets skærm: visning ved aktiv regulering (skematisk visning)

- 1 Farven på vognbanemarkeringerne viser statussen for den adaptive vognbaneføringsfunktion.



## Kørselsassistent (Travel Assist)

- Gul: adaptiv vognbaneføring aktiv
- Grå: adaptiv vognbaneføring passiv

### ② Indstillet afstand

Afhængigt af udstyr kan der på kombiinstrumentets skærm blive vist andre detaljer, som fx stiplede vognbanelinjer og forankørende køretøjer.

Forskellige kontrollamper i kombiinstrumentets display angiver systemstatussen:

-  Travel Assist aktiv, afstandsregulering og adaptiv vognbaneføring aktiv
-  Travel Assist aktiv, afstandsregulering aktiv og adaptiv vognbaneføring passiv
-  Travel Assist deaktiveret, ingen regulering

### Opfordring til føreren om at overtage

Hvis du fjerner hænderne fra rattet, opfordrer systemet efter nogle sekunder føreren til at overtage rattet ved hjælp af en visning i kombiinstrumentets display og akustiske advarsler.

Hvis du ikke reagerer på dette, deaktiveres Travel Assist.

### ⚠ ADVARSEL

Den intelligente teknik i Travel Assist kan ikke overvinde fysikkens grænser og arbejder udelukkende inden for de systemmæssige grænser. Uforsigtig eller utilsigtet brug af Travel Assist kan medføre ulykker og alvorlige kvæstelser. Systemet fritager ikke føreren for at skulle være opmærksom.

- Vær opmærksom på de systemmæssige grænser og anvisningerne vedr. den adaptive fartpilot (ACC) og vognbaneassistenten (Lane Assist).
- Tilpas altid hastigheden og afstanden til det forankørende køretøj til sigtbarheds-, vejr-, vej- og trafikforholdene.
- Anvend aldrig Travel Assist, når sigtbarheden er dårlig, på stejle veje, på veje med mange sving, på glatte veje (fx på grund af sne, is, vand eller småsten) eller på over-svømmede veje.
- Anvend aldrig Travel Assist i terræn eller på uasfalterede veje. Travel Assist er kun beregnet til kørsel på asfalterede veje.
- Travel Assist reagerer ikke på personer, dyr, krydsende køretøjer eller modkørende køretøjer i samme vognbane.
- Brems straks, hvis Travel Assist ikke reducerer hastigheden tilstrækkeligt.
- Brems omgående, hvis der bliver vist en opfordring til at bremse på kombiinstrumentets skærm, eller hvis hastighedsreduceringen foretaget af Travel Assist ikke er tilstrækkelig.

- Brems, hvis bilen eksempelvis utilsigtet ruller i gang efter en opfordring til at bremse.
- Køør om muligt ikke med handsker. Systemet kan fortolke det som, at der ikke er nogen ratbevægelser.
- Hvis der vises en opfordring til føreren om at overtage i kombiinstrumentets display, skal du straks overtage kontrollen over bilen.
- Hold altid hænderne på rattet, så du altid selv kan styre bilen. Føreren er altid ansvarlig for at holde bilen i vognbanen.
- Vær til enhver tid klar til selv at regulere hastigheden.

### Betjening af Travel Assist

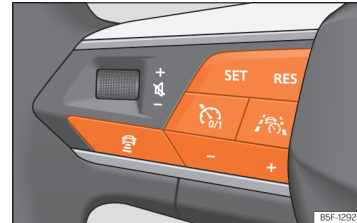

**Billede 112** Venstre side af multifunktionsrattet

### Aktivering og påbegyndelse af regulering

1. Mens du kører fremad, og ACC er aktiveret, skal du rykke på knappen  på multifunktionsrattet.

Bilen skifter fra ACC til Travel Assist.

Afhængigt af kørselssituationen skifter bilen til følgende driftstilstande, når Travel Assist er aktiveret:

- Når ACC er aktiveret, holder Travel Assist den aktuelle hastighed og den forudindstillede afstand til det forankørende køretøj.

Samtidig holdes bilen i vognbanen via ratberegninger ved registrerede vognbanelinjer.

- Hvis ACC ikke foretager nogen regulering, forbliver Travel Assist aktiveret, men i passiv tilstand (ingen regulering).

1. Tryk på knappen **SET**.

Travel Assist aktiverer systemet afhængigt af kørselssituationen.

Den kontrollampe, der passer til kørselssituationen, lyser på kombiinstrumentets skærm. Desuden vises der en meddelelse.

### Pause i regulering

1. Tryk et kort øjeblik på knappen .

**ELLER:** Træd på bremsepedalen.

Den indstillede afstand bliver ved med at være gemt.

### Skift til ACC

1. Tryk på knappen  på multifunktionsrattet.

Bilen skifter fra Travel Assist til den systemtilstand i ACC, der passer til kørselssituationen.



### Udførelse af yderligere indstillinger

Den fortsatte betjening af Travel Assist svarer til betjeningen af ACC.

### Problemafhjælpning

#### Travel Assist er ikke til rådighed eller fungerer ikke som forventet

Kontrollampen lyser gult. Desuden bliver der vist en tilsvarende meddelelse i kombiinstrumentets display.

- Der er en fejl i sensorerne. Kontroller de årsager og afhjælpningstiltag, som er beskrevet i informationerne vedr. ACC  Se kap. 144 eller Lane Assist  Se kap. 150.
- Der foreligger en fejl eller en defekt. Stands motoren, og start den igen.
- De systemmæssige grænser overskrides.
- Hvis problemet fortsat er til stede, skal du kontakte et værksted. I den forbindelse anbefaler SEAT at kontakte en SEAT partner.



#### Overtag styringen

Advarselslampen lyser hvidt, og der vises en meddelelse på kombiinstrumentets skærm.

- Du har sluppet rattet i nogle sekunder. Tag fat i rattet, og overtag styringen af bilen.



#### Overtag styringen

Advarselslampen lyser rødt, og der vises en meddelelse på kombiinstrumentets skærm. Afhængigt af situationen kommer der en akustisk advarsel, eller rattet vibrerer.

- Du har haft sluppet rattet i længere tid, eller de systemmæssige grænser er nået. Tag straks fat i rattet, og overtag styringen af bilen.

#### Travel Assist deaktiveres automatisk

- Du har sluppet rattet i længere tid.
- Der foreligger en fejl eller en defekt. Stands motoren, og start den igen.
- Hvis problemet fortsat er til stede, skal du kontakte et værksted. I den forbindelse anbefaler SEAT at kontakte en SEAT partner.

#### Reguleringen bliver uventet afbrudt

- Du har tændt blinklyset.

# Vognbaneskiftassistent (Side Assist)

### Indledning til emnet

Vognbaneskiftassistenten overvåger området bag bilen ved hjælp af radarsensorer »» Se kap. 6. Systemet måler i den forbindelse afstanden til og hastighedsforskellen i forhold til andre køretøjer. Vognbaneskiftassistenten fungerer ikke ved hastigheder under ca. 15 km/h (9 mph).

Vognbanebredden bliver ikke registreret individuelt, men er foreskrevet i systemet. Der kan af denne grund komme forkerte indikationer på smalle veje eller mellem to vognbaner. På samme måde kan systemet registrere køretøjer på vognbanen ved siden af dig (hvis der er en) eller andre stillestående objekter som fx autoværn og vise en advarsel.

### Anhængerkørsel

Vognbaneskiftassistenten deaktiveres automatisk og kan ikke aktiveres, hvis en anhænger eller lignende er tilkoblet elektrisk til det fabriksmonterede anhængertræk.

Så snart føreren begynder at køre med en anhænger, der er tilkoblet elektrisk til bilen, vises der en meddelelse i kombiinstrumentet, hvor føreren bliver informeret om deaktivering af vognbaneskiftassistenten. Når anhængerens er

blevet koblet fra bilen, vender vognbaneskiftassistenten tilbage til det udgangspunkt, der var, før anhængerens blev tilkoblet elektrisk.

Hvis anhængertrækket ikke er fabriksmonteret, skal vognbaneskiftassistenten deaktiveres manuelt i forbindelse med kørsel med anhænger.

### Fysikkens grænser i systemet

I visse kørselssituationer er det muligt, at vognbaneskiftassistenten fejlfortolker trafiksituationen. Fx i de følgende situationer:

- I skarpe sving
- Ved vognbaner med forskellig bredde
- I områder med store højdeforskelle
- Ved dårlige meteorologiske forhold
- Ved særlige objekter eller bygninger i siderne, fx høje eller skæve autoværn

### ⚠ ADVARSEL

Den intelligente teknik i vognbaneskiftassistenten (Side Assist) kan ikke overvinde fysikkens grænser og fungerer kun inden for de systemmæssige grænser. Uforsigtig eller utilsigtet brug af vognbaneskiftassistenten kan medføre ulykker og alvorlige kvæstelser. Systemet fritager ikke føreren for at skulle være opmærksom.

- Tilpas altid hastigheden og sikkerhedsafstanden til den forankørende bil til udsynet samt vej-, vej- og trafikforholdene.

- Hold altid hænderne på rattet. Du skal altid være klar til at overtage rattet.
- Vær opmærksom på kontrollamperne til vognbaneskiftassistenten og meddelelserne i kombiinstrumentets display, og reager i henhold til opfordringerne.
- Vognbaneskiftassistenten kan reagere på særlige konstruktioner i vejkanterne som fx høje eller skæve autoværn. I disse tilfælde kan der forekomme fejlagtige advarsler
- Vognbaneskiftassistenten må aldrig anvendes på ikke-veludbyggede veje. Vognbaneskiftassistenten er udviklet til veludstyrede veje.
- Hold altid opmærksomt øje med området omkring bilen.
- Ved direkte sollys er det muligt, at kontrollamperne til vognbaneskiftassistenten kun er synlige i begrænset omfang.

### ℹ Bemærk

Hvis vognbaneskiftassistenten ikke fungerer som beskrevet i dette kapitel, må du ikke anvende den, men skal i stedet kontakte et værksted.

### Kørsel med vognbaneskiftassistent

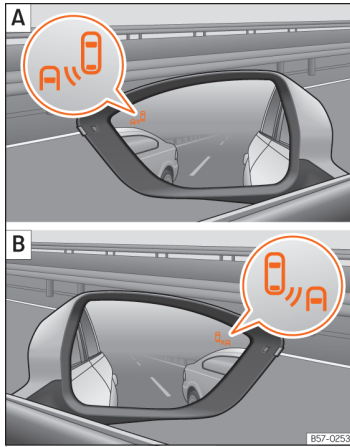

**Billede 113** Kontrollampe til vognbaneskiftassistenten

#### Aktivering og deaktivering

Vognbaneskiftassistenten kan aktiveres og deaktiveres i menuen **Assistenter** i infotainmentsystemet eller på kombiinstrumentskærm via betjeningselementerne på rattet. I biler, der er udstyret med multifunktionskamera, er dette også muligt med knappen til førerassistentsystemer på betjeningsarmen til fjernlyset.

Så snart vognbaneskiftassistenten er klar, bliver det bekræftet, ved at indikatorerne vises et kort øjeblik i kontrollamperne.

Den indstilling, du senest har foretaget, bliver bibeholdt, efter at tændingen er blevet tilslettet igen.

#### Indikator i sidespejlet

Kontrollampen informerer i den pågældende side om trafiksituationen bag bilen, hvis den bliver betragtet som kritisk. Kontrollampen i venstre side informerer om trafiksituationen på venstre side af bilen, og kontrollampen i højre side informerer om trafiksituationen på højre side af bilen.

Hvis ruderne efterfølgende er blevet tonet, eller hvis de er tonede med folier, er det muligt, at indikatorerne i sidespejlet ikke er tydeligt synlige.

Hold sidespejlene rene og fri for sne og is, og dæk dem ikke til med mærkater eller lignende.

#### lyser

Lyser et kort øjeblik en gang: Vognbaneskiftassistenten er aktiveret og klar til brug, fx når systemet aktiveres.

Lyser konstant: Vognbaneskiftassistenten registrer et køretøj i den blinde vinkel.

#### Blinker

Der er registreret et køretøj i vognbanen ved siden af, og blinklyset er samtidig tændt i retning mod det registrerede køretøj.

I biler, der desuden er udstyret med vognbaneassistent »» Se kap. 148, kommer der også en advarsel, når vognbanen forlades, hvis blinklyset ikke er tændt (vognbaneassistent Plus).

Kontrollamperne lyser, når tændingen tilslutes, og skal slukke igen efter ca. 2 sek. I løbet af den tid kontrolleres systemets funktion.

Hvis der ikke kommer nogen visning fra kontrollampen til vognbaneskiftassistenten, betyder det, at vognbaneskiftassistenten ikke har registreret nogen køretøjer i området omkring bilen.

Hvis det udvendige lys er svagt, bliver intensiteten, som kontrollamperne lyser med, svagere. Brugeren kan ændre intensiteten af kontrollamperne med op til fem trin i menuen i infotainmentsystemet.

#### Vognbaneskiftassistent Plus

Funktionen i vognbaneskiftassistent Plus bliver muliggjort ved at aktivere funktionerne i **vognbaneassistenten (Lane Assist)** »» Se kap. 148 og **vognbaneskiftassistenten (Side Assist)**. I dette tilfælde udvides funktionerne som beskrevet i det følgende:

Hvis føreren foretager et vognbaneskift i en potentielt kritisk situation:

## Vognbaneskiftassistent (Side Assist)

- Kontrollampen blinker i den pågældende side, også selv om blinklyset ikke er blevet tændt.
- Rattet vibrerer for at gøre føreren opmærksom på faren for en kollision.
- Der påføres et korrigerende styremoment for at bringe bilen tilbage i vognbanen.

### Kørselsituationer

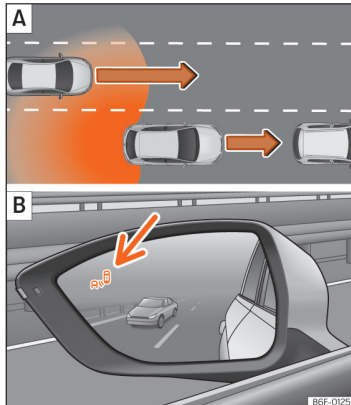

**Billede 114** Skematisk visning: [A] Overhaling med trafik i det bageste område. [B] Indikator til vognbaneskiftassistenten i venstre side

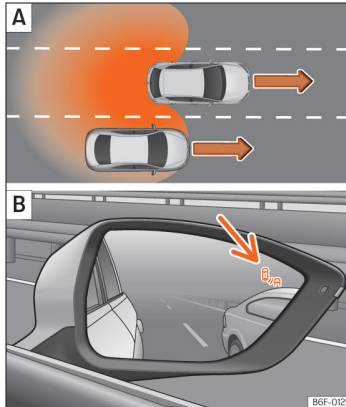

**Billede 115** Skematisk visning: [A] Overhaling i det midterste spor og efterfølgende skift til højre vognbane. [B] Indikator til vognbaneskiftassistenten i højre side

I følgende situationer bliver indikatoren i kontrollampen >>> **Billede 114** [B] [pil] eller >>> **Billede 115** [B] [pil] vist:

- Når du overhales af en anden bil >>> **Billede 114** [A]
- Når du overhaler en anden bil >>> **Billede 115** [A] med en hastighedsdifference på ca. 10 km/h (6 mph). Hvis overhalingen foretages væsentligt hurtigere, kommer der ikke nogen visning.

Jo hurtigere et andet køretøj nærmer sig, jo tidligere tændes indikatoren i kontrollampen, fordi vognbaneskiftassistenten tager hensyn til hastighedsforskellen i forhold til andre køretøjer. Af denne grund tændes indikatoren nogle gange tidligere og nogle gange senere ved den samme afstand til et andet køretøj.

# Parkering og manøvrering

## Standstning af bil

### Parkering

Overhold den gældende lovgivning i forbindelse med standstning og parkering af bilen.

1. Træk håndbremsen.
2. *Automatisk gearkasse:* Sæt gearvælgeren i position **P**.
3. Stands motoren, og afbryd tændingen. Drej let på rattet, så ratlåsen går i hak.
4. *Manuel gearkasse:* Sæt bilen i 1. gear på jævnt underlag og stigninger, eller sæt bilen i bakgear i nedadgående retning på en bakke, og slip koblingspedalen.
5. På skrånende vej skal du dreje rattet, så den parkerede bil ruller mod kantstenen, hvis den begynder at køre.
6. Stig ud af bilen >>> ⚠. Vær i den forbindelse opmærksom på andre trafikanter!
7. Tag alle bilnøgler med dig, og lås bilen.

Parker altid bilen på en egnet parkeringsflade for at undgå skader eller farlige situationer >>> Ⓞ.

### ⚠ ADVARSEL

Hvis bilen parkeres uhensigtsmæssigt, kan den også sætte sig i bevægelse på flader med lav skråning. Dette kan medføre ulykker og alvorlige kvæstelser.

- Vær altid opmærksom på det foreskrevne forløb i forbindelse med parkering.
- Før du forlader bilen, skal du sørge for, at den elektroniske parkeringsbremse er aktiveret.

### ⚠ ADVARSEL

Hvis børn, personer, der har brug for hjælp, eller dyr efterlades i bilen uden opsyn, kan det medføre ulykker og alvorlige kvæstelser.

- Efterlad aldrig børn, personer, der har brug for hjælp, eller dyr uden opsyn i bilen. Gearvælgeren kan blive betjent, og den elektroniske parkeringsbremse kan derved blive deaktiveret. Bilen kan sætte sig i bevægelse.
- Efterlad aldrig børn, personer, der har brug for hjælp, eller dyr i bilen. Afhængigt af årstiden kan der opstå meget høje eller meget lave temperaturer i en lukket bil.
- Tag altid alle bilnøgler med, når du forlader bilen.

### ⓘ PAS PÅ

Ujævnheder på jorden, sand eller mudder kan medføre, at bilen ikke kan parkeres korrekt og bliver beskadiget.

- Parker altid bilen på et fast og jævnt underlag.

### ⓘ PAS PÅ

De komponenter, der sidder lavest på bilen, som fx stødfangere, spoilere og dele af undervognen kan blive beskadiget, hvis du kører hen over objekter, der rager op af jorden.

- Kør forsigtig ind ad indkørster, op ad ramper, over kantsten eller faste begrænsninger samt gennem fald.

### ⓘ PAS PÅ

Undgå at parkere bilen i omgivelser, hvor det varme udstødningssystem kan komme i kontakt med tørt græs, buske, brændstof, der er løbet ud, eller andre letantændelige materialer.

### ⓘ PAS PÅ

I biler med automatisk gearkasse kan tændingsnøglen kun tages ud af tændingslåsen, når gearvælgeren er i position **P**.



## Generelle anvisninger vedr. parkeringssystemer

### Håndbremse

#### Anvendelse af håndbremsen

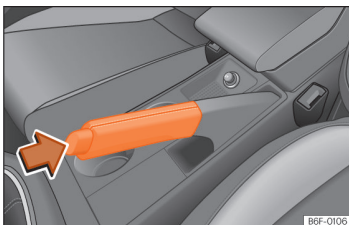

Billede 116 Håndbremse mellem forsæderne

Håndbremsen forhindrer, at bilen ruller utilsigtet. Træk håndbremsen helt, når du forlader eller parkerer bilen.

**(P)** Når håndbremsen er trukket, lyser kontrol-lampen i kombiinstrumentet rødt.

#### Sådan trækkes håndbremsen

- Træk håndbremsearmen opad >>> Billede 116.

#### Sådan løses håndbremsen

- Træk håndbremsearmen et stykke opad, tryk løseknappen i pilens retning >>> Billede 116, og før håndbremsearmen helt ned >>> △.

Håndbremsen skal være helt trukket, så du ikke kommer til at køre med en let trukket håndbremse ved en fejltagelse >>> △.

#### ⚠ ADVARSEL

- Anvend aldrig håndbremsen til at bremse bilen med, mens den kører. Bremselængden er væsentligt længere, da det kun er baghjulene, der bliver bremset. Fare for ulykke!
- Hvis håndbremsearmen ikke sænkes helt, kan det have en negativ indflydelse på driften af systemet og medføre overophedning af og slid på de bageste bremses.

#### ⓘ PAS PÅ

Du bør altid trække håndbremsen helt, inden du forlader bilen. Afhængigt af stigningen skal du sætte bilen i 1. gear eller bakgear eller sætte gearvælgeren i position P.

## Generelle anvisninger vedr. parkeringssystemer

### Automatisk bremseindgreb

Det automatiske bremseindgreb fra et parkeringssystem har til formål at reducere faren for en kollision, hvis der registreres en forhindring under parkeringsmanøveren.

### Bremsefunktioner

Afhængigt af udstyr er der følgende systemer til rådighed:

- Manøvrebremsefunktion til parkeringshjælp plus >>> Se kap. 159
- Udkørselsassistentens nødbremsefunktion >>> Se kap. 173
- Nødbremsefunktion i den automatiske parkeringsassistent >>> Se kap. 164.

### Forudsætninger

- Bilen kører mellem ca. 3 km/h og 8 km/h ved manøvrering.
- Der skal være aktiveret et parkeringssystem.

Det automatiske bremseindgreb foretages ikke, hvis parkeringshjælpen er aktiveret automatisk ved kørsel fremad.

### Hvad sker der ved et automatisk bremseindgreb?

I tilfælde af en forhindring bremses bilen ned, indtil den holder helt stille, af systemet og holdes bremset i ca. 2 sek. **Træd på bremse!**

### Aktivering

- Det automatiske bremseindgreb aktiveres, så snart føreren aktiverer et parkeringssystem.

## Parkering og manøvrering

### Deaktivering

- Det automatiske bremseindgreb deaktiveres, så snart et parkeringssystem deaktiveres.
- **ELLER:** For midlertidigt at deaktivere manøvrebremsfunktionen skal du trykke på funktionsfladen  på displayet til parkeringshjælpen og foretage den pågældende indstilling.

### ADVARSEL

Parkeringssystemernes automatiske bremseindgreb må ikke forlede dig til at løbe en sikkerhedsrisiko. Det automatiske bremseindgreb kan i nogle situationer kun fungere begrænset eller slet ikke fungere. Ved sammenstød med forhindringer kan personer blive kvæstet, og der kan opstå skader på bilen. Systemet fritager ikke føreren for at skulle være opmærksom.

- **Kør opmærksomt, og stol ikke kun på parkeringssystemerne.**
- Du skal altid være klar til selv at bremse bilen og kontrollere den.
- **Løb ikke nogen risiko, der truer sikkerheden.**
- **Reager i henhold til anvisningerne og kørselsanbefalingerne for parkeringssystemer.**

### Bemærk

- **Hvis det automatiske bremseindgreb griber for kraftigt ind, fx ved kørsel i terræn, skal du deaktivere parkeringssystemet.**
- **Hvis parkeringshjælpens manøvrebremsfunktion har bremset bilen ned, er funktionen inaktiv 5 m i samme kørselsretning eller bliver aktiveret igen, hvis der er blevet skiftet gear, eller gearvælgeren er blevet flyttet til en anden position.**

### Problemafhjælpning

#### Parkeringssystemet reagerer anderledes end forventet

Der kan være forskellige årsager til dette:

- Systemforudsætningerne er ikke opfyldt.
- Sensorerne eller kameraet er snavset eller tilset **>>>** Se kap. 298.
- Kameraets linse er ikke ren, og dens optagelser er uskarpe **>>>** Se kap. 298.
- Nogle støjklæder, fx et tryklufthjul eller brosten, forstyrrer ultralydssignalet.
- Bilen har en skade i området ved sensorerne, fx på grund af stød i forbindelse med parkering.
- Sensorernes registreringsområde eller kameraets synsfelt blokeres af en tilbehørsdel, fx et cykelholdersystem.

- Der er foretaget ændringer på lakeringen eller konstruktionsmæssige ændringer i området ved sensorerne eller kameraet, fx i det forreste område af bilen eller på undervognen.

Vær også opmærksom på meddelelserne på infotainmentsystemets skærm.

#### Sensor eller kamera har intet udsyn, eller parkeringssystem er deaktiveret

Hvis en sensor er defekt, bliver dette sensorområde deaktiveret permanent. Det berørte sensorområde kan blive vist i infotainmentsystemet med symbolet  og et gråt grafiksegment. Parkeringssystemet deaktiverer om nødvendigt det berørte område.

Hvis parkeringshjælpen ikke fungerer korrekt, lyder der et akustisk signal i nogle sekunder, når den aktiveres. Der bliver eventuelt vist en tilsvarende meddelelse i kombiinstrumentets display.

- Kontroller, om en af de ovennævnte årsager foreligger.
- Så snart årsagen til problemet er afhjulpel, kan du tilslutte systemet igen.
- Hvis problemet fortsat er til stede, skal du kontakte et værksted.

## Parkeringshjælp Plus

### Beskrivelse

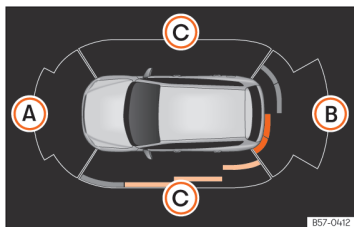

**Billede 117** Visning af parkeringshjælp på infotainmentsystemets skærm

**Parkeringshjælp plus** hjælper føreren via visuelle og akustiske advarsler om forhindringer foran og bag bilen.

Der sidder sensorer i stødfangeren. Hvis de registrerer en forhindring, bliver du gjort opmærksom på dette i infotainmentsystemet via akustiske og optiske signaler >>> **Billede 117**.

Når du nærmer dig en forhindring, kan du ud fra signallets lydfrekvenser finde ud af, om forhindringen befinder sig foran eller bag bilen.

Visningsområdet begynder ca. ved:

- A** 1,20 m
- B** 1,60 m
- C** 0,90 m

Jo tættere du kommer på forhindringen, jo mere tiltager frekvensen for de akustiske signaler. Ved 0,30 m er signalet permanent: Kør ikke videre!

Hvis afstanden overholdes, reduceres lydstyrken for afstandsadvarslen efter ca. 4 sek.

For at kunne vise bilens omgivelser fuldstændigt skal bilen bevæges nogle meter fremad eller tilbage. De manglende områder scannes, og forhindringer ved siden af bilen vises >>> **Billede 117 C**.

### Særlige forhold i forbindelse med ParkPilot med omgivelsesvisning

Det scannede område langs siden af bilen bliver automatisk skjult i følgende situationer:

- Hvis en dør åbnes
- Hvis TCS er deaktiveret
- Hvis TCS eller ESC regulerer
- Hvis bilen holder stille længere end ca. 3 min.

### Fejlvisninger

Hvis der i infotainmentsystemet vises en meddelelse om en fejl eller defekt i parkeringshjælpen, er der en fejl.

Hvis fejlen stadig er til stede, når tændingen afbrydes, gøres der ved næste aktivering af parkeringshjælpen ikke længere opmærksom på fejlen.

Hvis en sensor bagpå er defekt, bliver der kun vist forhindringer i det forreste område. Hvis en sensor foran er defekt, bliver der kun vist forhindringer i det bageste område. Symbolet  $\Delta$  bliver vist.

Vi anbefaler, at du kontakter et værksted for at få fejlen afhjulpet.

### Anhængerkørsel

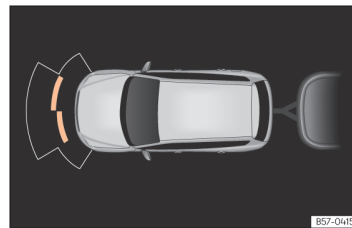

**Billede 118** Parkeringshjælpens skærmvisning ved kørsel med anhænger.

I biler, der har fabriksmonteret anhængertræk, og hvor anhængerens er forbundet, aktiveres de bageste sensorer ikke, når du sætter bilen i bakgear eller trykker på knappen  $P_{\text{W}}$ . Derfor bliver de mulige objekter bag eller langs med bilen hverken vist på skærmen eller angivet med akustiske signaler.

På skærmen vises kun objekterne omkring den forreste del, og visningen af køreområdet forsvinder.

## Parkering og manøvrering

### Indstillinger for parkeringshjælp

Visninger og advarselssignaler indstilles i infotainmentsystemet »» Se kap. 35:

- **Automatisk aktivering:** on/off
- **Lydstyrke foran:** lydstyrke for det forreste område og området i siderne
- **Lydstyrke bag:** lydstyrke for det bageste område
- **Reducer lydstyrke:** Når parkeringshjælpen er aktiveret, reduceres lydstyrken for audiodkilden alt efter den valgte option.
- **Lyd-/toneindstillinger foran:** lyden af tonerne i det bageste område
- **Lyd-/toneindstillinger bag:** lyden af tonerne i det bageste område

### ⚠ ADVARSEL

- Vær altid opmærksom på trafikken og området omkring bilen – også ved at se selv. Assistentssystemerne fritager ikke føreren for at skulle være opmærksom. Ansvar ligger altid hos føreren.
- Sensorerne har blinde vinkler, hvor hverken personer eller objekter kan registreres. Vær særligt opmærksom på børn og dyr.
- Hold til enhver tid øje med området omkring bilen – brug også spejlene.

### ⓘ PAS PÅ

Funktionerne i parkeringshjælp plus kan blive påvirket negativt af forskellige faktorer, som kan forårsage skader:

- Under visse omstændigheder bliver visse objekter ikke registreret eller vist af systemet:
  - Afspærringskæder, trækstænger, stænger, stolper eller tynde træer
  - Objekter oven over sensorerne som fx murfrenspring
  - Objekter med bestemte overflader eller strukturer som fx trådhegn eller løs sne.
- Visse genstandes og beklædningsgenstandes overflader kan ikke reflektere signaler fra ultralydssensorer. Systemet kan slet ikke registrere disse genstande eller personer, der bærer sådanne beklædningsgenstande, eller kan ikke registrere dem korrekt.
- Signalerne fra sensorerne kan blive påvirket af eksterne støjkilder. Dette kan forhindre, at personer eller objekter registreres.
- Når du nærmer dig en lav forhindring, der allerede er blevet advaret om, kan denne forsvinde ud af måleområdet. Der advares i så fald ikke længere om den. Under visse omstændigheder kan bestemte forhindringer som fx høje kantsten, der kan beskadige undervognen, ikke registreres.
- Hvis advarselerne fra parkeringshjælpen ignoreres, kan det forårsage alvorlige skader på bilen.

- Beskadigelser på kølergrillen, stødfangeren, hjulkassen og undervognen kan medføre, at sensorerne får en forkert indstilling. Derved kan parkeringshjælpsystemernes funktion blive reduceret.

Få funktionen kontrolleret på et værksted.

- Hvis den monterede nummerplade eller nummerpladeholder er større end det dertil beregnede område, eller én af nummerpladerne er bøjet eller deform, kan der forekomme registreringsfejl, eller sensorernes registreringsevne kan blive forringet.

### ⓘ Bemærk

- Visningen på infotainmentsystemets skærm sker med lidt forsinkelse.
- I visse situationer kan systemet advare, selv om der ikke er nogen forhindring i virkeområdet:
  - Råt underlag, brosten eller et underlag, der er dækket af ukrudt
  - Eksterne ultralydskilder som fx andre køretøjer, der er udstyret med ultralydsapparater
  - Kraftigt regnvejr, hagl, snevejr eller kraftig biludstødning
  - Hvis nummerpladen ikke flugter med stødfangeren
  - På bakker

## Parkeringshjælp Plus

- For at garantere at systemet kan fungere korrekt, skal sensorerne i stødfangerne holdes rene og fri for sne og is. Sensorerne må heller ikke dækkes til med mærkater eller andre genstande.
- Hvis du rengør sensorerne med højtryksapparater eller damp, må det ikke ske direkte på dem, og du skal altid holde en afstand på mere end 10 cm.
- Nogle tilbehørsdele, der er monteret på bilens forende, fx nummerpladeholder med reklame, kan forringe parkeringshjælpens funktion.
- Vi anbefaler, at du øver dig i at parkere på et sted, hvor der ikke er meget trafik.
- Du kan ændre signalernes lydstyrke eller tonehøjde samt visningen.
- Vær opmærksom på anvisningerne vedr. afhængerørsel.

### Bemærk

I biler uden infotainmentsystem kan disse parametre ændres hos en SEAT partner eller på et værksted.

### Betjening af parkeringshjælp plus



**Billede 119** Midterkonsollen: knap til parkeringshjælp (afhængigt af udførelse)

#### Manuel aktivering og deaktivering

- Tryk på knappen **P+** én gang.

#### Automatisk aktivering

- Sæt bilen i bakgear.
- **ELLER:** Hvis du kører fremad med en hastighed på under 15 km/h (9 mph) og støder på en forhindring, så bliver den registreret, når den er mindre end ca. 95 cm væk. Hvis den automatiske aktivering er aktiveret, vises der en reduceret visning.
- **ELLER:** når bilen kører baglæns

Ved automatisk aktivering af **parkeringshjælp plus** bliver billedet af bilen og segmenterne vist på skærmen.

Den fungerer kun, når hastigheden for første gang falder til under 15 km/h (9 mph).

Den automatiske aktivering af parkeringshjælpen kan aktiveres og deaktiveres i infotainmentsystemet:

- Tilslut tændingen.
- Vælg  > **Indstillinger** > **Parkering og manøvrering** i infotainmentsystemet.
- Marker tjekboksen **Automatisk aktivering**.
- **ELLER:** Vælg **Indstillinger** > **Automatisk aktivering** i funktionen Parkeringshjælp.

Hvis systemet er blevet aktiveret automatisk, lyder der kun et signal, hvis forhindringerne foran bilen befinder sig i en afstand på mindre end ca. 50 cm.

Hvis du deaktiverer den via knappen **P+**, skal du gøre en af følgende ting, for at den automatisk bliver aktiveret igen:

- Afbryd tændingen, og tilslut den igen.
- **ELLER:** Kør hurtigere fremad end ca. 15 km/h (9 mph).
- **ELLER:** Placer gearvælgeren i position **P**, og tag den ud af denne position igen.
- **ELLER:** Aktiver og deaktiver den automatiske aktivering i infotainmentsystemet.

## Parkering og manøvrering

### Automatisk deaktivering

- Kør fremad med mere end 15 km/h (9 mph).
- **ELLER:** Placer gearvælgeren i position P.

### Midlertidig afbrydelse af lyd

- Tryk på funktionsfladen  i infotainmentsystemet.

### Ændring i reduceret visning i fuldskærmsvisning

- Sæt bilen i bagegear.
- Tryk på bilsymbolet i den reducerede visning.

### Ændring af bakassistentens billede (Rear View Camera "RVC")

- Sæt bilen i bagegear.
- **ELLER:** Tryk på funktionsfladen RVC <sup>1)</sup>.

Når systemet aktiveres, lyder der et bekræftelsestegn, og symbolet i knappen lyser.

#### PAS PÅ

Den automatiske aktivering af parkeringshjælp plus fungerer kun, hvis du kører meget langsomt. Hvis kørestilen ikke tilpasses til omgivelserne, kan der ske ulykker, og det kan medføre alvorlige kvæstelser.

<sup>1)</sup> RVC-knappen vises kun, når bilen er sat i bagegear.

### Segmenter i den optiske visning

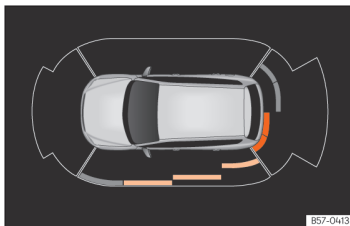



**Billede 120** Visning af parkeringshjælp på infotainmentsystemets skærm

Den optiske visning af segmenterne fungerer på følgende måde:

- **Hvide segmenter:** Forhindringen befinder sig i en afstand på mere end ca. 30 cm, uden for bilens køreområde eller i modsatte kørselsretning. De bliver ligeledes vist, hvis den elektroniske parkeringsbremse er aktiveret.
- **Gule segmenter:** Forhindringen befinder sig i bilens køreområde og i en afstand på over ca. 30 cm.
- **Røde segmenter:** Forhindringen befinder sig i en afstand på mindre end ca. 30 cm.

En orienteringslinje viser bilens forventede køreområde fremad eller bagud afhængigt af det valgte gear.

Hvis forhindringen befinder sig i kørselsretningen, lyder der et tilsvarende akustisk advarselssignal.

Når det næstsidste segment bliver vist, er du kommet til kollisionsområdet. I kollisionsområdet bliver forhindringer – også uden for køreområdet – vist med rødt. Kør ikke videre!   på Beskrivelse på side 160

## Parkeringshjælp bagpå

### Beskrivelse

Parkeringshjælpen bagpå er en optisk og akustisk parkeringshjælp, der advarer dig mod forhindringer bag ved bilen.

Der sidder sensorer i den bageste stødfanger. Hvis de registrerer en forhindring, bliver du gjort opmærksom på dette i infotainmentsystemet via akustiske og optiske signaler.

Sørg især for, at sensorerne ikke dækkes til med mærkater, aflejringer, snavs eller lignende, da dette kan begrænse systemets funktion. Anvisninger vedr. rengøring  Se kap. 298

De bageste sensorers omtrentlige rækkevidde starter ved følgende:

- Område i siden: 0,60 m
- Område i midten: 1,60 m

## Parkeringshjælp bagpå

Jo tættere du kommer på forhindringen, jo mere tiltager frekvensen for de akustiske signaler. Ved ca. 0,30 m er signalet permanent: Kør ikke videre! »»  på side 160.

Hvis afstanden overholdes, reduceres lydstyrken for afstandsadvarslen efter ca. 4 sek.

### Aktivering af parkeringshjælp

- Sæt bilen i bakgear.

### Deaktivering af parkeringshjælp

- Kør fremad med mere end 15 km/h (9 mph).
- **ELLER:** Placer gearvælgeren i position **P**, **N** eller **D** (automatisk gearkasse), eller tag bilen ud af bakgearet [manuel gearkasse].

Hvis gearvælgeren placeres i position **N** eller **D**, forbliver systemet aktiveret i ca. 8 sekunder, inden det deaktiveres. I løbet af denne periode deaktiveres parkeringshjælpen, hvis gearvælgeren står i position **P**.

Hvis systemet Top View Camera er monteret, deaktiveres parkeringshjælpen bagpå, så snart bilen tages ud af bakgear.

### Midlertidig afbrydelse af lyd

- Tryk på funktionsfladen  i infotainmentsystemet.

Hvis systemet Top View Camera er monteret, er den midlertidige afbrydelse af parkeringshjælpen lyd ikke til rådighed.

### Ændring i reduceret visning i fuldskærmsvisning

- Sæt bilen i bakgear.
- **ELLER:** I biler med bakassistent (Rear View Camera "RVC") skal du trykke på bilsymbolet i den minimerede visning.

### Ændring af bakassistentens billede (Rear View Camera "RVC")

- Sæt bilen i bakgear.
- **ELLER:** Tryk på funktionssymbolet "RVC".

### Indstillinger for parkeringshjælp

Visninger og advarselssignaler indstilles i infotainmentsystemet »» Se kap. 35:

- **Lydstyrke bagi:** lydstyrke for det bageste område
- **Reducer lydstyrke:** Når parkeringshjælpen er aktiveret, reduceres lydstyrken for audioskilden alt efter den valgte option.
- **Lyd-/toneindstillinger bagi:** lyden af tonerne i det bageste område

### Fejlvisninger

Hvis der vises en meddelelse om en fejl eller skade i kombiinstrumentet til parkeringshjælpen, er der fejl i systemet.

Hvis fejlen stadig er til stede, når tændingen afbrydes, gøres der ved næste aktivering af parkeringshjælpen ikke længere opmærksom på fejlen.

Hvis der er en defekt sensor, vises symbolet  på infotainmentsystemets skærm.

Vi anbefaler, at du kontakter et værksted for at få fejlen afhjulpet.

### Anhængertræk

I biler, der har fabriksmonteret anhængertræk, og hvor anhængerens er forbundet, aktiveres parkeringshjælpen ikke, når du sætter bilen i bakgear.

### ADVARSEL

Følg sikkerhedsanvisningerne »»  på Beskrivelse på side 160.

### Segmenter i den optiske visning

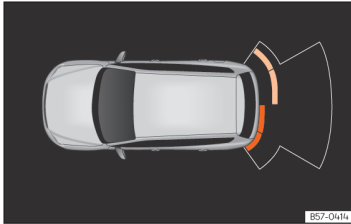

**Billede 121** Visning af parkeringshjælp på infotainmentsystemets skærm

Afstanden til forhindringerne kan vurderes ved hjælp af segmenterne ved bilens bagende.

Den optiske visning af segmenterne fungerer på følgende måde:

- **Hvide segmenter:** Forhindringen befinder sig i en afstand på mere end ca. 30 cm, uden for bilens køreområde eller i modsatte kørselsretning. De bliver ligeledes vist, hvis den elektroniske parkeringsbremse er aktiveret.
- **Gule segmenter:** Forhindringen befinder sig i bilens køreområde og i en afstand på over ca. 30 cm.
- **Røde segmenter:** Forhindringen befinder sig i en afstand på mindre end ca. 30 cm.

Hvis forhindringen i dette tilfælde befinder sig i kørselsretningen, lyder der et tilsvarende akustisk advarselssignal.

Når det næstsidste segment bliver vist, er du kommet til kollisionsområdet. I kollisionsområdet bliver forhindringer – også uden for køreområdet – vist med rødt. Kør ikke videre! >>> ⚠ på *Beskrivelse* på side 160.

## Parkeringsstyreassistent (Park Assist)

### Indledning til emnet

Parkeringsstyreassistenten er en udvidelse af ParkPilot-funktionen >>> Se kap. 159 og understøtter føreren med at finde en egnet parkeringsbås i forbindelse med parkering i følgende situationer:

- Når der skal foretages en baglæns parkering i en egnet parkeringsbås parallelt med eller på tværs i forhold til kørebanen
- Når der skal køres forlæns ind i en egnet parkeringsbås på tværs i forhold til kørebanen
- Når der skal køres forlæns ud en parkeringsbås parallelt med kørebanen

I biler med parkeringsstyreassistent og fabriksmonteret infotainmentsystem bliver områder foran, bag og ved siden af bilen samt forhindringers placering vist i forhold til bilen.

Parkeringsstyreassistenten har nogle systemmæssige grænser. Når den anvendes, kræver det en særlig opmærksomhed fra føreren >>> ⚠.

### ⚠ ADVARSEL

Teknologien bag parkeringsstyreassistenten har en række begrænsninger, der hænger uløseligt sammen med selve systemet og anvendelsen af ultralydssensorer. Parkeringsstyreassistenten må aldrig få dig til at løbe en sikkerhedsmæssig risiko. Systemet fritager ikke føreren for at skulle være opmærksom.

- Enhver uovervejede bevægelse i bilen kan medføre alvorlige kvæstelser.
- Tilpas altid hastigheden og kørestilen til udsynet samt vejr-, vej- og trafikforholdene.
- Visse genstande og beklædningsgenstande overflader kan ikke reflektere signalerne fra ultralydssensorer. Systemet kan slet ikke registrere disse genstande eller personer, der bærer sådanne beklædningsgenstande, eller kan ikke registrere dem korrekt.
- Signalerne fra ultralydssensorerne kan blive påvirket af eksterne støjkilder. Under visse omstændigheder kan dette forhindre, at personer eller objekter registreres.
- Ultralydssensorerne kan have blinde vinkler, hvor hverken personer eller objekter kan registreres.



## Parkeringsstyreassistent (Park Assist)

- Hold altid øje med området omkring bilen, da ultralydssensorerne ikke i alle situationer registrerer små børn, dyr og bestemte genstande.

### ⚠ ADVARSEL

Hurtige drejebævælgelser med rattet ved parkering og udkørsel fra en parkeringsbås ved hjælp af parkeringsstyreassistenten kan forårsage alvorlige kvæstelser.

- Under parkering i eller udkørsel fra en parkeringsbås må du ikke tage fat i rattet, før systemet opfordrer dig til det. Ellers deaktiveres systemet under forløbet, og parkeringen i eller udkørslen fra en parkeringsbås bliver afbrudt.

### ⓘ PAS PÅ

- Under visse omstændigheder registrerer ultralydssensorerne ikke genstande som trækstænger, stænger, hegn, stolper, tynde træer og åbne bagklapper eller bagklapper, der er ved at åbne, hvilket kan medføre, at bilen bliver beskadiget.
- Eftermonterede dele på bilen som fx en cykelholder kan forringe parkeringsstyreassistentens funktion og medføre beskadigelser.
- Parkeringsstyreassistenten orienterer sig efter parkerede biler, efter kantsten eller andre forhold. Sørg for, at dæk og fælge ikke bliver beskadiget under parkering. Om nødvendigt skal du afbryde parkeringsmanøvren rettidigt for at undgå beskadigelser på bilen.

- Ultralydssensorerne i stødfangeren kan få en forkert indstilling eller blive beskadiget på grund af stød, fx ved parkering i eller udkørsel fra en parkeringsbås.

- Ved rengøring af ultralydssensorerne med en højtryksrenser eller damprenser må du kun sprøjte direkte på ultralydssensorerne i kort tid og altid fra en afstand, der er større end 10 cm.

- Hvis nummerpladen eller nummerpladeholderen, der er monteret foran eller bagpå, er større end det dertil beregnede område, eller én af nummerpladerne er bøjet eller deform, kan følgende gøre sig gældende:

- Der kan forekomme registreringsfejl.
- Sensorernes registreringsevne kan blive forringet.
- Parkeringsmanøvren kan blive afbrudt eller udført forkert.

- Hvis en ultralydssensor svigter, bliver det pågældende område af ultralydssensorgruppen (foran eller bagpå) deaktiveret og kan ikke længere aktiveres, indtil fejlen bliver afhjulpet. Sensorerne i den anden stødfanger kan dog fortsat anvendes på sædvanlig vis. Hvis der er fejl i systemet, skal du kontakte et værksted. I den forbindelse anbefaler SEAT at kontakte en SEAT partner.

### ⓘ Bemærk

- For at systemet kan fungere korrekt, skal ultralydssensorerne i stødfangerne holdes rene og fri for sne og is. Ultralydssensorerne må heller ikke dækkes til med mærkater eller andre genstande.
- Støjkluder – fx grov asfalt, brosten samt forstyrrende støj fra andre biler – kan give fejlmeldinger fra parkeringsstyreassistenten eller fra ParkPilot. Metalliske genstande kan påvirke manøvringen negativt.
- For at blive fortløig med systemet og dets funktioner anbefaler SEAT, at du øver dig i at bruge parkeringsstyreassistenten et sted, hvor der kun er lidt trafik, eller på en parkeringsplads.

## Parkering og manøvrering

### Beskrivelse af parkeringsstyreassistenten



**Billede 122** I midterkonsollen: knap til aktivering af parkeringsstyreassistent

Parkeringsstyreassistenten består af ultralyds-sensorerne i stødfangerne foran og bagpå, knappen **P** til aktivering og deaktivering af systemet og skærmvisningerne i kombiinstrumentet.

#### Forudsætninger for parkering

- Hjulsindsreguleringen (TCS) skal være aktiveret »» Se kap. 130.
- Kør ikke hurtigere end ca. **40 km/h (25 mph)**, når du kører forbi en parkeringsbås (parallelt med kørebanen).
- Kør ikke hurtigere end ca. **20 km/h (12 mph)**, når du kører forbi en parkeringsbås (på tværs i forhold til kørebanen).

- Overhold en afstand på **0,5-2,0 m**, når du kører forbi parkeringsbåsen.
- Parkeringsbåsens længde (parallelt med kørebanen): **bilens længde + 0,8 m**
- Parkeringsbåsens bredde (på tværs i forhold til kørebanen): **bilens bredde + 0,8 m**
- Parkér med en hastighed på maks. **7 km/h (4 mph)**.

#### Forudsætninger for udkørsel fra parkeringsbåsen (kun parallelt med kørebanen)

- Hjulsindsreguleringen (TCS) skal være aktiveret »» Se kap. 130.
- Parkeringsbåsens længde: **bilens længde + 0,5 m**
- Kør ud fra parkeringsbåsen med en hastighed på maks. **7 km/h (4 mph)**.

#### Afbrydelse før tid eller automatisk afbrydelse af parkering i eller udkørsel fra parkeringsbås

Parkeringsstyreassistenten afbryder parkeringen i eller udkørslen fra parkeringsbåsen, hvis en af følgende situationer opstår:

- Der trykkes på knappen **P**.
- En hastighed på ca. 7 km/h (4 mph) overskrides flere gange.
- Føreren overtager styringen af rattet.
- Parkeringsmanøveren er ikke blevet afsluttet inden for ca. 6 min. efter aktivering af det automatiske styreindgreb.

- Der er en systemfejl (systemet er midlertidigt ikke tilgængeligt).
- TCS bliver deaktiveret.
- TCS eller ESC griber regulerende ind.
- Førerdøren bliver åbnet.

For at genoptage forløbet er det nødvendigt, at ingen af de ovenstående situationer opstår, og at der trykkes på knappen **P** igen.

#### Opbremsning for at undgå skader på grund af upassende hastighed

Der kan opstå et bremseindgreb for at undgå, at hastigheden overskrides. Du kan fortsætte med parkeringsmanøveren. Nedbremsningen foregår en gang pr. parkeringsmanøvre.

#### Særlige forhold

Parkeringsstyreassistenten har nogle systemmæssige grænser. Det er fx ikke muligt at parkere i eller køre ud af parkeringsbåse i skarpe sving eller på stejle stigninger med systemet.

Ved parkering i eller udkørsel fra en parkeringsbås lyder der et kort signal, som opfordrer føreren til at skifte mellem fremadgående gear og bakgear. Ved fortløbende manøvrer viser assistenten senest gearskiftet for føreren, når den konstante tone (genstand  $\leq 30$  cm) lyder i Park Pilot.

Hvis parkeringsstyreassistenten drejer rattet, mens bilen holder stille, vises desuden symbolet **P** på kombiinstrumentets skærm. Hold bremsen nede, så længe symbolet vises i kombiinstrumentet.

## Parkeringsstyreassistent (Park Assist)

strumentet, så hjulene drejer, mens bilen holder stille. Derved kræver systemet færre manøvrer for at parkere fuldstændigt.

### Anhængerkørsel

Parkeringsstyreassistenten kan ikke aktiveres, når det fabriksmonterede anhængertræk er forbundet elektrisk med en anhænger.

### Efter et hjulskift

Hvis parkeringsresultatet er blevet dårligere efter et hjulskift, skal systemet eventuelt tilpasses til hjulenes nye omkreds. Tilpasningen sker automatisk under kørsel. Hvis du kører langsomt gennem sving i begge retninger og med lav hastighed (under 20 km/h eller 12 mph), kan du understøtte tilpasningen.

### Valg af parkeringsfunktion

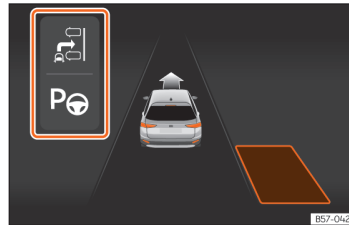

**Billede 123** På kombiinstrumentets skærm: visning af parkeringsstyreassistenten med begrænset visning.

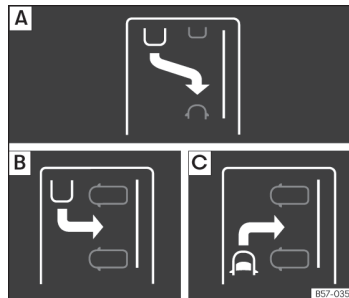

**Billede 124** På kombiinstrumentets skærm: visning af parkeringsfunktioner

Parkeringsstyreassistenten har tre parkeringsindstillinger:

- A) Baglæns parkering parallelt med kørebanen
- B) Baglæns parkering på tværs i forhold til kørebanen
- C) Forlæns parkering på tværs i forhold til kørebanen

### Valg af parkeringsfunktion med forudgående forbikørsel af parkeringsbåsen

Når parkeringsstyreassistenten er aktiveret, og der er registreret en parkeringsbås, bliver der foreslået en parkeringsfunktion på kombiinstrumentets skærm. Parkeringsstyreassistenten vælger automatisk parkeringsfunktionen. Den valgte parkeringsfunktion bliver vist i kombiinstrumentets display »» » **Billede 123**. Andre alternative parkeringsfunktioner vises som en minimeret visning »» » **Billede 124**. Hvis den indstilling, som systemet har valgt, ikke er den samme som den ønskede indstilling, kan du vælge den anden ved at trykke på knappen **P** igen.

- Forudsætningerne for parkering med parkeringsstyreassistenten skal være opfyldt »» » Se kap. 166.
- Tryk på knappen **P**.
- Når systemet er aktiveret, lyser en kontrol-lampe i knappen **P**. Desuden vises den aktuelt valgte parkeringsfunktion på kombiinstrument-

## Parkering og manøvrering

tets skærm, og i den minimerede visning bliver der vist en anden parkeringsfunktion, som du kan skifte til.

- Tænd blinklyset i den side, du vil parkere. I kombiinstrumentets display bliver den pågældende side af kørebanen vist. Hvis blinklyset ikke bliver tændt, bliver der som standard parkeret i højre side set i kørselsretningen.
- Tryk eventuelt på knappen **P** igen for at skifte til næste parkeringsfunktion.
- Når du har skiftet til alle de mulige parkeringsfunktioner, bliver systemet deaktiveret, næste gang du trykker på knappen **P**.
- Tryk eventuelt på knappen **P** igen for at aktivere systemet igen.
- Under hensyntagen til trafikken skal du følge meddelelserne på kombiinstrumentets skærm og køre forbi parkeringsbåsen med bilen.

### **Parkering i parkeringsbåse på tværs i forhold uden forudgående forbikørsel**

Særligtfælde: Fortlæns parkering i parkeringsbåse på tværs i forhold til kørebanen uden forudgående forbikørsel:

- Forudsætningerne for parkering med parkeringsstyreassistenten skal være opfyldt >>> Se kap. 166.
- Kør frem mod parkeringsbåsen under hensyntagen til trafikken, og stands bilen, når den forreste del er delvis inde i parkeringsbåsen.
- Tryk på knappen **P** én gang.

Parkering med parkeringsstyreassistenten

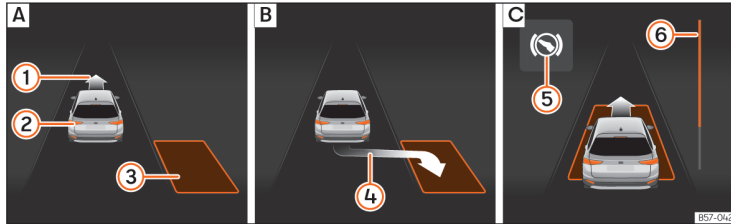

**Billede 125** På kombiinstrumentets skærm: parallelparkering. [A]: søgning efter parkeringsbås. [B]: position til parkering. [C]: manøvrering

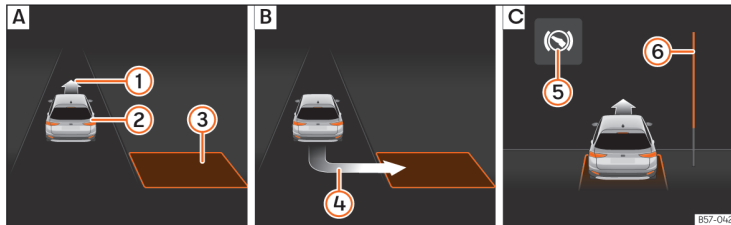

**Billede 126** På kombiinstrumentets skærm: parkering på tværs i forhold til kørebanelen. [A]: søgning efter parkeringsbås. [B]: position til parkering. [C]: manøvrering

- 1 Opfordring til kørsel fremad
- 2 Egen bil
- 3 Registreret parkeringsbås
- 4 Opfordring til at parkere
- 5 Opfordring om at træde på bremsepedalen
- 6 Bjælke, der viser forløbet

Forudsætningerne for parkering med parkeringsstyreassistenten skal være opfyldt » Se kap. 166, og parkeringsfunktionen skal være valgt » Se kap. 167.

**Parkering**

- Se på visningen på skærmen til kombiinstrumentet, om parkeringsbåsen er blevet registreret som "egnet", og om bilen har den rigtige position til at parkere » **Billede 125** [B] eller

» **Billede 126** [B]. Parkeringsbåsen betragtes som egnet, når parkeringsvisningen bliver vist på kombiinstrumentets skærm **4**.

- Stands bilen, og sæt bilen i bagegear, når den har holdt stille et kort øjeblik.
- Slip rattet.

• Vær opmærksom på følgende meddelelse: **Aktivt styreindgreb. Hold øje med omgivelserne!**

## Parkering og manøvrering

Vær opmærksom på området, og giv forsigtigt gas – op til maksimalt 7 km/h (4 mph). Systemet overtager **kun** ratbevægelsen under parkeringsmanøvrer. **Føreren betjener speederen, eventuelt koblingen og gearskiftet samt bremsen.**

- Kør baglæns, indtil du hører det konstante signal fra ParkPilot; **ELLER:** Kør baglæns, indtil visningen af kørsel fremad >>> **Billede 125** [C] eller >>> **Billede 126** [C] vises på kombiinstrumentets skærm; **ELLER:** Kør baglæns, indtil meddelelsen **Park Assist afsluttet** vises på kombiinstrumentets skærm. Statusvisningen ⑥ viser den afstand, der skal tilbagelægges.
- Træd på bremspedalen, indtil parkeringsstyreassistentens ratbevægelser er afsluttet; **ELLER:** indtil symbolet (S) på kombiinstrumentets skærm slukker.
- Sæt bilen i 1. gear.
- Kør baglæns, indtil du hører det konstante signal fra ParkPilot; **ELLER:** Kør fremad, indtil visningen om at bakke bliver vist på kombiinstrumentets skærm. Parkeringsstyreassistenten styrer bilen frem og tilbage, indtil bilen holder lige i parkeringsbåsen >>> **Billede 125** [C] og >>> **Billede 126** [C].
- Vent på, at parkeringsstyreassistenten har afsluttet rattets drejebælgelser, så bilen bliver parkeret optimalt. Parkeringsmanøvrer er afsluttet, når der kommer en tilsvarende meddelelse på kombiinstrumentets skærm, og der eventuelt lyder et akustisk signal.

### Bjælke, der viser forløbet

Statusvisningerne >>> **Billede 125** ⑥ og >>> **Billede 126** ⑥ på kombiinstrumentets skærm, viser med et symbol den afstand, der endnu mangler at blive kørt. Jo større afstanden er, desto mere er bjælken fyldt ud. Når du kører fremad, aftager bjælkens fyldning opad, og når du kører baglæns, aftager bjælkens fyldning nedad.

### Bemærk

Hvis du stopper med at manøvrere før tid, når du parkerer, kan det ske, at bilen ikke bliver parkeret optimalt.

### Udkørsel med parkeringsstyreassistenten (kun parkeringsbåse parallelt med kørebanen)

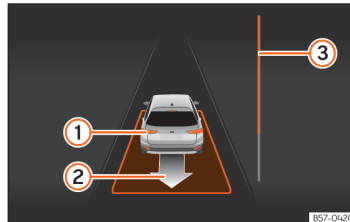

**Billede 127** På kombiinstrumentets skærm: udkørsel parallelt med kørebanen.

- ① Egen bil i bakgear
- ② Foreslået udkørselshandling
- ③ Bjælke, der viser den afstand, du endnu skal køre

### Udkørsel fra parkeringsbås (parallelt i forhold til kørebanen)

Forudsætningerne for udkørsel fra en parkeringsbås med parkeringsstyreassistenten skal være opfyldt >>> Se kap. 166.

- Tryk på knappen P<sub>⊗</sub>. Når systemet er aktiveret, lyser en kontrollampe i knappen P<sub>⊗</sub>.
- Tænd blinklyset i den side, du vil køre ud fra parkeringsbåsen.
- Sæt bilen i bakgear.
- Slip rattet. Vær opmærksom på følgende meddelelse:

### Styreindgreb aktivt. Vær opmærksom på området.

Vær opmærksom på området, og giv forsigtigt gas – op til maksimalt 7 km/h (4 mph). Systemet overtager **kun** ratbevægelsen, mens du kører ud fra parkeringsbåsen. **Føreren betjener speederen, eventuelt koblingen og gearskiftet samt bremsen.**

- Kør fremad, indtil du hører det konstante signal fra ParkPilot; **ELLER:** Kør baglæns, indtil visningen om at køre fremad bliver vist på kombiinstrumentets skærm. Statusvisningen >>> **Billede 127** ③ viser den afstand, der skal tilbagelægges.

## Bakassistent (Rear View Camera)

- Træd på bremsepedalen, indtil parkeringsstyreassistentens ratbevægelser er afsluttet; **EL-LER:** Træd på bremsepedalen, indtil symbolet  på kombiinstrumentets skærm slukker.
- Kør baglæns, indtil du hører det konstante signal fra ParkPilot; **ELLER:** Kør fremad, indtil visningen om at bakke bliver vist på kombiinstrumentets skærm. Parkeringsstyreassistenten styrer bilen, når du kører forlæns eller baglæns, indtil bilen kan køres ud af parkeringsbåsen.
- Bilen kan køres ud af parkeringsbåsen, når der kommer en tilsvarende meddelelse på kombiinstrumentets skærm, og der eventuelt lyder et akustisk signal. Overtag styringen med den ratvinkel, som parkeringsstyreassistenten har indstillet.
- Kør bilen ud af parkeringsbåsen, mens du holder øje med trafikken.

## Bakassistent (Rear View Camera)

### Indledning til emnet

Et kamera, der er monteret i grebet i bagklappen, hjælper føreren i forbindelse med baglæns parkering eller manøvrering »» Se kap. 136.

Kamerabilledet bliver vist sammen med projicerede orienteringslinjer på infotainmentsystemets skærm. I den nederste del kan man se en del af stødfangeren, som føreren kan bruge som referencepunkt.

### Bakassistentens indstillinger:

Bakassistenten giver brugeren mulighed for at indstille billedets glans, kontrast og farve. For at foretage de nævnte indstillinger skal du gøre følgende:

- Stop bilen på et sikkert sted uden at afbryde tændingen eller infotainmentsystemet.
- Aktiver parkeringsbremsen.
- Sæt bilen i bakgear.
- Tryk på funktionsfladen , der vises på skærmen.
- Foretag de ønskede indstillinger ved at trykke på funktionsfladerne -/+ eller ved at bevæge skydeknappen.

### Forudsætninger for parkering og manøvrering med bakassistenten

Systemet må ikke anvendes i følgende situationer:

- Hvis der ikke vises et pålideligt billede, eller hvis det er uklart, eller hvis linsen er snovet
- Hvis området bag bilen ikke kan ses komplet
- Hvis bilen er læsset for tungt
- Hvis kameraets position er blevet ændret efter en påkørsel bagfra. Kontakt et værksted, og få systemet kontrolleret.

### Tilvænnning til systemet

SEAT anbefaler, at du øver dig på en parkeringsplads eller et sted, hvor der ikke er meget trafik, og hvor du har et godt udsyn og gode vejrforhold, for at blive fortrolig med systemet, orienteringslinjerne og deres funktion.

### ADVARSEL

- Bakkameraet gør det ikke muligt at foretage en nøjagtig beregning af afstanden til forhindringer, og det kan heller ikke overvinde systemets grænser, hvilket kan medføre ulykker og alvorlige kvæstelser, hvis det anvendes på en utilsigtet eller ukoncentreret måde. Føreren skal hele tiden holde øje med omgivelserne for at sikre kørselssikkerheden.
- Kameralinsen forstørrer og forvrænger synsfeltet og får objekter til at se unøjagtige eller anderledes ud, end de er. Opfattelsen af afstanden bliver ligeledes forvrænget.
- På grund af skærmopløsningen eller på grund af lysforholdene kan genstande ikke vises, eller de bliver vist uklart. Vær opmærksom på møster, hegn, gitre eller træer, der er smalle, idet de vil kunne beskadige bilen, uden at de er blevet vist på skærmen.
- Bakkameraet har blinde vinkler, hvor hverken personer eller genstande kan vises. Hold altid øje med området omkring bilen.
- Systemet fritager ikke føreren for at skulle være opmærksom. Hold hele tiden øje under manøvreringen i forbindelse med parkering og med området omkring bilen.

## Parkering og manøvrering

- Lad ikke din opmærksomhed blive afledt fra trafikken på grund af billedet, der bliver vist på skærmen.
- Billederne er kun todimensionelle. Det kan eksempelvis være svært at se eller slet ikke muligt at se genstande, der rager frem, eller fordybninger i kørebanen.
- Bilens læs ændrer visningen af orienteringslinjerne. Den bredde, som linjerne repræsenterer, reduceres, hvis bilens læs øges. Vær opmærksom på området omkring bilen, når kabinen eller bagagerummet er læsset.
- I følgende situationer bliver genstande eller andre biler vist tættere på eller længere væk, end det faktisk er tilfældet. Vær særligt opmærksom i følgende situationer:

- Hvis du fra et vandret sted kører enten op eller ned ad en bakke eller omvendt
- Hvis bilen er læsset for tungt
- Hvis bilen nærmer sig genstande, der ikke er på jorden eller rager op af jorden. De kan også forsvinde ud af kameraets synsvinkel, når du bakker.

### Bemærk

- Det er meget vigtigt at være særligt forsigtig og opmærksom, hvis du ikke er fortrolig med systemet.
- Ved bakassistenten forsvinder referencelinjerne, når bagklappen er åben.

### Skærmbillede

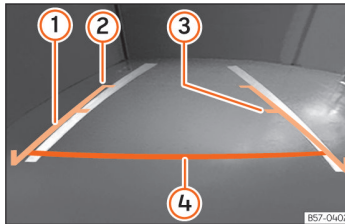

**Billede 128** Infotainmentsystemets skærm: orienteringslinjer

- ① **Sidelinjer:** forlængelse af bilen (omtrentlig i dens samlede bredde) på kørebanen
- ② **Afslutning på sidelinjer:** ca. 2 m bag bilen på kørebanen
- ③ **Mellemlinje:** ca. 1 m bag bilen på kørebanen
- ④ **Rød tværlinje:** sikkerhedsafstand på ca. 40 cm på kørebanen bag bilen

### Aktivering og deaktivering af systemet

- Bakassistenten aktiveres, når bilen sættes i bakgear, hvis tændingen er tilsluttet.
- Systemet deaktiveres, 8 sek. efter at der skiftes væk fra bakgear, og straks efter at tændingsnøglen er taget ud.

- Hvis hastigheden på 15 km/h (9 mph) overskrides, mens bilen er i bakgear, afslutter kameraet billedvisningen.

I forbindelse med parkeringshjælp plus »» Se kap. 159 deaktiveres kamerabilledet, efter at der skiftes væk fra bakgear, og parkeringshjælpens skærmvisning kommer frem.

Det er også muligt at skjule billedet fra bakassistenten:

- Tryk på en af infotainmentsystemets knapper i displayet.
- **ELLER:** Tryk på miniaturebilledet af bilen, som kommer frem på skærmen.

For at få vist billedet fra bakassistenten igen:

- Tag bilen ud af bakgear, og sæt den i bakgear igen.
- **ELLER:** Tryk på funktionsfladen RVC<sup>1)</sup>.

### Parkeringsmanøvre

- Placer bilen foran en parkeringsbås, og sæt bilen i bakgear.
- Bak langsomt, og drej på rattet, så linjerne i siderne guider dig ind i parkeringsbåsen.
- Ret bilen op i parkeringsbåsen, så linjerne i siderne er parallelle med båsen.

<sup>1)</sup> RVC-knappen vises kun, når bilen er sat i bakgear.



### Udkørselsassistent (RCTA)

#### Funktion



**Billede 129** Schematisk billede af udkørselsassistenten: overvåget område for bil, der kører ud fra parkeringsbås

Udkørselsassistenten overvåger ved hjælp af radarsensorerne i den bageste stødfanger

» Se kap. 134 den tværgående trafik bag ved bilen ved baglæns udkørsel fra en parkeringsbås på tværs i forhold til kørebanelen eller ved manøvrering, fx når udsynet er dårligt.

Når systemet registrerer et køretøj, som nærmer sig bilens bagende » **Billede 129**, lyder der om nødvendigt et akustisk signal.

Ud over det akustiske signal bliver føreren informeret via en visuel visning på infotainmentsystemets skærm. Dette signal bliver vist som en rød stribe i det bageste område af den viste bil

på infotainmentsystemets skærm. Striben viser den side af bilen, som trafikken i tværgående retning nærmer sig<sup>1)</sup>.

#### Automatisk bremseindgreb til undgåelse af beskadigelser

» Se kap. 157.

#### Aktivering og deaktivering

Udkørselsassistenten kan aktiveres og deaktiveres i menuen **Assistent** i infotainmentsystemet eller på kombiinstruments skærm via betjeningselementerne på rattet. I biler, der er udstyret med multifunktionskamera, er dette også muligt med knappen til førerassistenssystemer på betjeningsarmen til fjernlyset.

Den indstilling, du senest har foretaget, bliver bibeholdt, efter at tændingen er blevet tilsuttet igen.

#### Anhængerkørsel

Udkørselsassistenten deaktiveres automatisk og kan ikke aktiveres, hvis en anhænger eller lignende er tilkoblet elektrisk til det fabriksmonterede anhængertræk. Så snart føreren påbegynder kørslen, kommer der en meddelelse på kombiinstrumentets skærm, der viser, at assistenten er deaktiveret.

Når anhængereren er blevet koblet fra bilen, vender assistenten tilbage til det udgangspunkt, der var, før anhængereren blev tilkoblet elektrisk.

Hvis anhængertrækket ikke er fabriksmonteret, skal udkørselsassistenten deaktiveres manuelt i forbindelse med kørsel med anhænger.

#### ⚠ ADVARSEL

Den intelligente teknik i udkørselsassistenten kan ikke overvinde fysikkens grænser og fungerer kun inden for de systemmæssige grænser. Parkeringsstyreassistentens funktion må ikke forlede dig til at løbe en risiko. Systemet fritager ikke føreren for at skulle være opmærksom.

- Anvend aldrig systemet ved begrænset sigtbarhed eller ved vanskelige trafikforhold, fx på veje med meget trafik, eller når du skal krydse flere vognbaner.

- Vær altid opmærksom på området omkring bilen, da systemet i mange tilfælde eksempelvis ikke kan genkende fodgængere og cyklister sikkert.

- Udkørselsassistenten bremser ikke altid bilen ned automatisk, så den holder helt stille.

<sup>1)</sup> Dette menupunkt findes kun i biler med parkeringsystem.

## Praktisk udstyr

### Opbevaring

#### Indledning til emnet

Opbevaringsrummene må kun anvendes til opbevaring af lette eller mindre genstande.

#### ⚠ ADVARSEL

I tilfælde af en pludselig manøvre eller opbremsning kan løse genstande blive slynget gennem bilens kabine. Det kan føre til alvorlige kvæstelser, og til at du mister herredømmet over bilen.

- Opbevar ikke dyr og hårde, tunge eller skarpe genstande i åbne opbevaringsrum i bilen, på instrumentpanelet, på bagagerumsafdækningen bag ved bagsædet, i beklædningsgenstande og lommer i bilens kabine.
- Sørg altid for, at opbevaringsrummene er lukkede under kørsel.
- Hæng ikke tøj med en vægt på mere end 2,5 kg (ca. 5,5 lb) på tøjrogene i bilen. Der må ikke være tunge eller hårde genstande eller genstande med skarpe kanter i lommerne.

#### ⚠ ADVARSEL

Lightere i bilen kan blive beskadiget eller blive tændt ubemærket. Det kan medføre alvorlige forbrændinger og skader på bilen.

- Før du indstiller sæderne, skal du altid sikre dig, at der ikke befinder sig en lighter i området ved bevægelige dele af sædet.
- Før du lukker et opbevaringsrum, skal du altid sikre dig, at der ikke befinder sig en lighter i lukkeområdet.
- Læg aldrig lightere i opbevaringsrum eller på andre flader i bilen. Lightere kan tænde som følge af høje overfladetemperaturer, især om sommeren.

#### ⓘ PAS PÅ

- Opbevar ikke varmekfølsomme genstande, madvarer eller medikamenter i bilens kabine. Varme og kulde kan beskadige dem eller gøre dem ubrugelige.
- Genstande af gennemsigtige materialer som fx briller, lupper eller gennemsigtige sugeskopper på ruderne, der befinder sig i bilen, kan koncentrere sollyset og derved forårsage skader på bilen.

## Handskerum

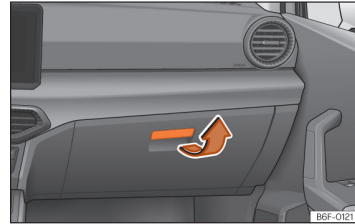

Billede 130 | passagersiden: håndskerum

#### Åbning og lukning af håndskerum

Åbning: Træk i grebet »» Billede 130, og åbn håndskerummet.

Lukning: Tryk klappen op.

#### ⚠ ADVARSEL

Hvis håndskerummet i passagersiden er åbent, kan der være øget fare for alvorlige kvæstelser i tilfælde af en ulykke eller i tilfælde af pludselige opbremsninger og manøvrer.

- Sørg altid for, at håndskerummet er lukket under kørsel.

## Opbevaring

### Drikkevareholder

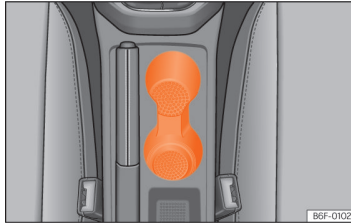

**Billede 131** Drikkevareholder foran i midterkonsollen

Der er flaskeholdere i opbevaringsrummene i fører- og passagerdøren.

### Drikkevareholder foran

I midterkonsollen foran er der placeret en drikkevareholder med plads til to drikkevarer.

#### **⚠ ADVARSEL**

Hvis drikkevareholderne bliver anvendt forkert, kan det medføre kvæstelser.

- Stil aldrig varme drikke i en drikkevareholder. Under kørsel, i tilfælde af en pludselig opbremsning eller en ulykke kan varme drikkevarer i drikkevareholderen vælte, hvilket kan medføre skoldning.

- Sørg for, at flaskerne eller andre genstande ikke kan komme ind i førerens fodrum under kørsel og derved hindre betjeningen af pedalerne.
- Stil aldrig tunge drikkevareholdere, madvarer eller andre tunge genstande i drikkevareholderen. I tilfælde af en ulykke kan disse tunge genstande blive slynget gennem kabinen og forårsage alvorlige kvæstelser.

#### **⚠ ADVARSEL**

Lukkede flasker med drikkevarer kan eksplodere i bilen på grund af varmepåvirkninger og gå i stykker på grund af frostpåvirkninger.

- Lad aldrig lukkede flasker med drikkevarer stå i en meget varm eller meget kold bil.

#### **ⓘ PAS PÅ**

Under kørsel skal der være låg på drikkevareholderne, når de er placeret i drikkevareholderen. Ellers kan drikkevarerne løbe ud og forårsage skade på din bil og på bilens elektriske system (fx når du bremser).

#### **ⓘ Bemærk**

Drikkevareholderens indsatser kan tages ud for at blive rengjort.

### Opbevaringsrum under forsæderne

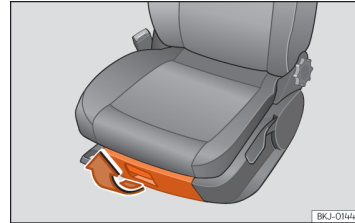

**Billede 132** Opbevaringsrum under højre forsæde

**Åbning:** Tryk på knappen på skuffens greb, og åbn skuffen.

**Lukning:** Skub skuffen ind under forsædet, indtil den går i hak.

Afhængigt af udstyr er der under førersædet muligvis et opbevaringsrum til bøger (ca. så stort som instruktionsbogen) i stedet for det almindelige opbevaringsrum.

#### **⚠ ADVARSEL**

En åben skuffe kan udgøre en hindring for betjening af pedalerne. Dette kan medføre ulykker og alvorlige kvæstelser.

- Sørg altid for, at skuffen er lukket under kørsel. Ellers kan blandt andet skuffen og genstande, der falder ud, ende i førerens fodrum og hindre betjeningen af pedalerne.

## Praktisk udstyr

### ⓘ PAS PÅ

Skuffen må maksimalt belastes med 1,5 kg.

### Andre opbevaringsmuligheder

Der er yderligere opbevaringsmuligheder og holdere forskellige steder i bilen:

- I midterkonsollen
- I midterarm lænet
- Bag i bilen er der yderligere opbevaringsrum til venstre og til højre for sæderne.
- På forsædernes ryglæn, opbevaringslommer
- I bagagerummet kan der være kroge i begge sider, hvorpå der kan hænges lette tasker og poser.

Der er tøj kroge på de midterste dørstolper og ved de bageste greb i loftet.

### ⚠ ADVARSEL

Tøj, som er hængt op, kan begrænse førerens udsyn og derved forårsage ulykker og alvorlige kvæstelser.

- Hæng altid tøj på tøj krogene på en måde, så førerens udsyn ikke er begrænset.
- Tøj krogene i bilen må altid kun anvendes til ophængning af lette beklædningsgenstande. Der må ikke være tunge eller hårde genstande eller genstande med skarpe kanter i lommerne.
- Hæng ikke tøjet på bøjle, da det begrænser hovedairbaggenes funktion.

### ⓘ PAS PÅ

Opbevar ikke store genstande, som fx flasker eller genstande med skarpe kanter, i lommerne på forsædernes ryglæn, da lommerne og sædeindtrækket ellers kan blive beskadiget.

## Stikdåser

### Indledning til emnet

Der kan tilsluttes elektrisk tilbehør til stikdåserne i bilen.

Apparaterne skal være i korrekt stand. Anvend ikke fejlbehæftede eller beskadigede apparater.

12-volts-stikdåsen fungerer kun, når tændingen er tilsluttet.

### ⚠ ADVARSEL

Forkert brug af stikdåserne og det elektriske tilbehør kan forårsage brand og alvorlige kvæstelser.

- Lad aldrig børn være i bilen uden opsyn. Stikdåser og apparater, der er forbundet til dem, kan anvendes, når tændingen er tilsluttet.
- Hvis de tilsluttede elektriske apparater bliver for varme, skal du straks slukke dem og afbryde netforbindelsen.

### ⓘ PAS PÅ

- For at undgå at det elektriske system bliver beskadiget, må du aldrig tilslutte strøm-afgivende udstyr som fx solcellepaneler eller batteriopladere til opladning af bilens 12-volts-batteri til 12-volts-stikdåsen.
- Anvend kun elektriske apparater, som opfylder de gældende retningslinjer for elektromagnetisk kompatibilitet.
- For at undgå beskadigelser, der skyldes spændingsudsving, skal du trække stikket til de tilsluttede elektriske apparater ud, før du tilslutter eller afbryder tændingen.

## Stikdåser

- Tilslut aldrig elektriske apparater med en højere effekt end den angivne til en 12-volts-stikdåse. Hvis det maksimale effektforbrug overskrides, kan bilens elektriske system blive beskadiget.
- Følg betjeningsvejledningerne til de elektriske apparater!

### Bemærk

- 12-volts-batteriet bliver afladet, hvis motoren er standset, og der er tilsluttet elektriske apparater.
- Apparatet, der ikke er isoleret, kan frembringe forstyrrelser i radioen, infotainmentsystemet og i bilens elektronik.

### Stikdåser i bilen

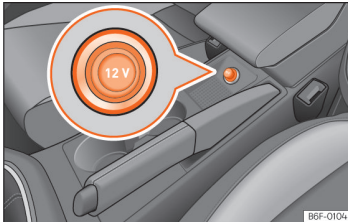

**Billede 133** 12-volts-stikdåse i bilen

- Træk stikket i midterkonsollen ud af stikdåsen  
»» **Billede 133.**
- Sæt stikket fra det elektriske apparat i stikdåsen.

Der kan tilsluttes elektrisk tilbehør til 12-volts-stikdåsen.

Du må dog ikke tilslutte mere end 120 W til stikdåsen.

### PAS PÅ

Hvis en 12-volts-stikdåse anvendes med maksimal effekt i længere tid, end den der er angivet, kan sikringen brænde over.

- Anvend aldrig 12-volts-stikdåsen i mere end 10 min. med maksimal effekt.

## Dataoverførsel

### SEAT CONNECT

#### Indledning til emnet

For at kunne anvende SEAT CONNECT skal det først aktiveres online, ved at du indgår en SEAT CONNECT-aftale med SEAT S.A., og som afhængigt af land er underlagt en midlertidig anvendelsesbegrænsning.

Såvel de af SEAT udbudte SEAT CONNECT-tjenesteporteføljer som enkelte tjenester kan også ændres, indstilles, deaktiveres, genaktiveres, omdøbes og udvides uden yderligere bekendtgørelse.

Under <https://my.seat> kan du oprette en brugerkonto, læse en beskrivelse samt få yderligere informationer.

SEAT CONNECT-tjenesternes og tjenesteporteføljernes udførelse og tilgængelighed kan variere afhængigt af land samt bilen og dens udstyr.

Stemmegenkendelses- eller søgeteknologien i SEAT CONNECT hverken genkender eller tilbyder resultater til alle ord.

Nogle SEAT CONNECT-tjenester kræver en registrering, og til andre er en registrering ikke nødvendig.

#### Tjenestebeskrivelse

For du anvender SEAT CONNECT-tjenesterne, skal du læse og følge den pågældende tjenestebeskrivelse. Beskrivelserne opdateres af og til og stilles til rådighed online på <https://my.seat>.

- Anvend altid den nyeste udgave af den pågældende tjenestebeskrivelse.

#### ⚠ ADVARSEL

**I områder med utilstrækkelig mobildækning og GPS-modtagelse kan der ikke foretages nødopkald og telefonsamtaler, og der kan ikke overføres data.**

- Hvis det er muligt, skal du flytte dig til et andet sted.

#### ⓘ PAS PÅ

**Der kan opstå skader på bilen som følge af faktorer, der ligger uden for SEAT S.A.'s kontrol. Dertil hører især følgende:**

- Misbrug af mobile apparater
- Tab af data i forbindelse med overførsel
- Uegnede og beskadigede applikationer fra tredjepart
- Skadelig software på medier, computere, tablets eller mobilt kommunikationsudstyr

#### Tjenesteportefølge

Den oprindelige relatering af tjenesterne, der er vist her, udgør det maksimalt mulige omfang. Det maksimalt mulige omfang er kun til rådighed i forbindelse med nogle bilmodeller. Under bilens levetid kan du ændre den her viste tilde-ling.

Efter aktivering af tjenesteadministrationen i infotainmentsystemet kan du kontrollere, om bilen udbyder tjenester, og hvilke tjenester det er »» Se kap. 18Z.

I nogle lande og i tilfælde af en aftaleforlængelse kan de udbudte tjenester være kombineret anderledes, end der er angivet her. De kan også variere afhængigt af bilens produktionsår. De nævnte tjenester svarer til **SEAT CONNECT Gen3** (tredje generation).

#### SEAT CONNECT-tjenester og funktioner, som ikke skal aktiveres

Følgende tjenester fungerer uden aktivering af SEAT CONNECT:

- Offentlig nødopkaldsservice
- Privat indstilling
- Juridisk information

#### SEAT CONNECT-tjenester

SEAT CONNECT-tjenesterne er følgende:

- Privat nødopkald
- Offentligt nødopkald

## SEAT CONNECT

- Vejrhjælpsopkald
- Kundeservice
- Serviceaftaleplanlægning
- Onlineopdatering af system
- Personalisering
- Aktivering af SEAT CONNECT
- Privatindstilling (deaktivering af tjenester)
- Sletning af bruger/nulstilling til fabriksindstillinger
- Fjernstyret oplåsning
- Horn og blink
- Bilstatus inklusive døre og lys
- Køredata
- Rapport vedr. bilstatus
- Information om tyverialarm
- Områdeinformation
- Hastighedsinformation
- Onlineopdatering af kort
- Søgning efter points of interest
- Tankstationer
- Onlinetrafikinformationer
- Parkeringspladser
- Onlineopdatering af infotainment
- Onlineberegning af rute
- Fareinformationer
- Diktering
- Netradio

- Onlinemedier
- Onlineruteimport
- Onlinedestinationsimport
- Fjernstyret parkeringsventilation
- Parkeringsposition
- Privat indstilling
- Juridisk information

### Individuelle optioner i SEAT CONNECT

- In-Car-apps. Disse apps kan købes og installeres direkte i infotainment via In-Car Store.
- Full Link
- Datapakker Dataabonnement mod betaling i forbindelse med anvendelse af onlinefunktioner, fx 2 GB om måneden

#### Bemærk

- **Den offentlige nødopkaldsservice er til rådighed uafhængigt af login i infotainment.**
- **Personalisering og køb af In-Car-apps kræver, at du logger ind i infotainment, men det er ikke nødvendigt at aktivere bilen i en SEAT CONNECT-konto.**

### SEAT CONNECT og aktivering af S-PIN

I forbindelse med aktivering af SEAT CONNECT (inklusive registrering) er følgende trin nødvendige:

- Opret en brugerkonto under <https://my.seat> eller direkte via infotainment i menuen Brugeradministration.
- Bestil SEAT CONNECT, og aktiver det.
- Tilføj bilen til din brugerkonto.
- Dokumenter ejerskabet.
- Dokumenter din identitet. Dette er kun nødvendigt, hvis du vil udføre sikkerhedsrelevante SEAT CONNECT-tjenester.
- Du kan aktivere dette under <https://my.seat> eller direkte via infotainment. Ved aktivering via infotainment skal du gøre følgende:

9,2" HOME > **Brugeradministration** > **Bliv primær bruger.**

8,25" MENU > **Indstillinger** > **SEAT Connect** > **Registrering.**

Følg de øvrige visninger og informationer, som vises i infotainment. Under aktiveringen bliver du muligvis opfordret til at oprette en S-PIN.

#### Opdateringsmulighed

9,2"-infotainment	Ja
8,25"-infotainment	Ja
SEAT CONNECT-portal	Ja
App til SEAT CONNECT	Ja

Flere informationer på <https://my.seat/faqs>

## Dataoverførsel

### S-PIN

S-PIN er en flercifret talrækkefølge, som kan vælges i forbindelse med registreringen i SEAT CONNECT.

Når du opretter en S-PIN, skal du undgå at vælge en talrækkefølge, der er let at gætte, og kendte fødselsdage. Du kan ændre S-PIN i brugerkontoen i SEAT CONNECT under Kontoindstillinger.

S-PIN er eksempelvis nødvendig for at beskytte din brugerprofil eller for at udføre en SEAT CONNECT-tjeneste, der er relevant for sikkerheden i din bil. Du skal behandle denne S-PIN yderst fortroligt.

Hvis du videregiver S-PIN til tredje mand, skal du af sikkerhedsmæssige årsager straks ændre den.

### Ejer- og identitetsdokumentation

Afhængigt af infotainmentsystem anvendes metoden med to nøgler eller metoden med registreringskoden i forbindelse med ejerdokumentationen.

#### 9,2" infotainmentsystem

For at blive primær bruger og dermed dokumentere, at du er ejer af bilen, skal du bruge begge bilnøgler. Ejerdokumentationen foretages i bilen under registreringen, eller hvis du

allerede har en brugerkonto i SEAT CONNECT, skal du logge på via infotainment og derefter gå til **Brugeradministration**.

- Tislut tændingen og infotainmentsystemet.
- Registrer dig i infotainment under SEAT CONNECT.
- **Eller:** Åbn menuen **Brugeradministration > Indstillinger > Bliv primær bruger**, og følg anvisningerne.
- Tryk på oplåsningsknappen på den første bilnøgle.
- Tryk på oplåsningsknappen på den anden bilnøgle.

#### 8,25" infotainmentsystem

For at blive primær bruger og på den måde generere ejerdokumentationen for bilen skal du bruge den registreringskode, der vises på SEAT netportalen og i appen, efter at bilen er blevet tilknyttet til din brugerkonto (**Min garage > Tilføj bil > Bekræft anvendelsesbetingelserne og databeskyttelseserklæringen fra SEAT**). Ejerdokumentationen foretages i bilen. Gå i den forbindelse til **Bilindstillinger > SEAT CONNECT > Registrering**, og indtast den registreringskode, der er angivet på netportalen eller i appen.

Så snart infotainment har behandlet instrukserne via fjernbetjeningen, afsluttes ejerdokumentationen. På SEAT CONNECT-portalen kan du kontrollere den aktuelle tilstand.

#### Hvordan dokumenterer jeg ejerskabet?

9,2"-infotainment	Metode med to nøgler
8,25"-infotainment	Registreringskode
SEAT CONNECT-portal	Er ikke muligt
App til SEAT CONNECT	Er ikke muligt

#### Identitetsdokumentation (SEAT Ident)

Identitetsdokumentationen skal udføres, før du kan anvende sikkerhedsrelevante SEAT CONNECT-tjenester som fx fjernstyret oplåsning. Identitetsdokumentationen kan ske på to måder:

- Personligt hos en SEAT partner
- Du kan finde yderligere informationer om SEAT Ident på SEAT CONNECT-portalens på <https://my.seat>.

#### Lovmæssige forskrifter

Når du anvender SEAT CONNECT-tjenesterne, overføres og behandles informationer online via bilen. Disse data kan også (i hvert fald indirekte) give informationer om den pågældende fører, fx om kørselsadfærd og position. Som aftalepartnere i SEAT CONNECT-aftalen med SEAT S.A., skal du sikre dig, at databeskyttelsen og de personlige rettigheder overholdes, hvis andre førere bruger din bil (fx familie eller venner)



## SEAT CONNECT

Derfor skal du på forhånd informere føreren om, at bilen overfører og modtager data online, og at du kan få adgang til disse data.

Hvis du misligholder informationspligten, kan du krænge bestemte rettigheder, som personerne i bilen har.

Brugeren kan til enhver tid administrere dataoverførslen via den private indstilling. Du kan finde yderligere informationer på: <https://my.seat/faq>.

### Tracking-tjenester: spørge alle passagerer

Tracking-tjenester har brug for geografiske data og data om bilen for fx at kunne konstatere, om bilen på det pågældende tidspunkt anvendes inden for fastlagte hastighedsgrænser, hvor bilen er blevet parkeret, eller om den anvendes inden for det geografisk fastlagte område. Disse informationer vises på SEAT CONNECT-portalen og i SEAT CONNECT-appen.

Inden du kører, skal du derfor spørge alle passagerer, om de er indforstået med, at tjenesterne er aktiveret. Hvis dette ikke er tilfældet, skal du deaktivere den pågældende tjeneste (hvis det er muligt) eller udelukke passagererne fra brugen af bilen.

### GPS-tracking: kendetegn

Hvis bilen fra fabrikken er udstyret med en styreenhed, som sender den aktuelle geoposition og hastighed, befinder dette kendetegn sig som udgangspunkt i bilen, fx på tagkonsollen. Hvis

kendetegnet mangler i bilen, betyder det ikke, at styreenheden ikke alligevel sender bilens aktuelle geoposition og hastighed.

### Personlige data

SEAT beskytter dine personlige data og bruger dem kun, hvis det er lovmæssigt tilladt, eller hvis du har givet dit samtykke under brug. Du kan finde detaljerede informationer vedr. databehandling i forbindelse med SEAT CONNECT-tjenester i databeskyttelseserklæringen, som du kan få adgang til i den version, der er aktuel på det pågældende tidspunkt, på SEATs hjemmeside.

### Vedvarende overdragelse af bilen

Hvis en anden person har overdraget bilen til dig til vedvarende brug (fx hvis du køber en brugt bil), er SEAT CONNECT muligvis allerede aktiveret, og den tidligere bruger har fortsat mulighed for at få adgang til de data, der er registreret via SEAT CONNECT, og at styre bestemte funktioner i din bil.

I infotainment kan du kontrollere, om en person er relateret til din bil som primær bruger. I så fald kan du registrere dig som bilens primære bruger og på den måde automatisk slette den tidligere primære bruger. Alternativt har du via infotainment slette den tidligere bruger permanent som primær bruger samt indstille bilen til offlinefunktion og dermed begrænse din

bils kommunikation med SEAT S.A.'s dataserver og behandlingen af personlige data og bilens data.

### Deaktivering af SEAT CONNECT-tjenester

I forbindelse med aktivering og deaktivering af SEAT CONNECT-tjenesterne har du følgende funktioner til rådighed:

- Tilladelse eller forhindring af dataoverførslen i infotainmentsystemet >>> Se kapitlet 182, *Indstillingen Privatsfære*
- Om muligt: individuel deaktivering eller aktivering >>> Se kap. 182.

Du kan udføre de pågældende tjenester igen, efter at du har ophævet deaktiveringen.

#### Bemærk

**De lovmæssigt foreskrevne tjenester og deres dataoverførsler kan ikke afbrydes eller deaktiveres, fx nødopkaldssystemet (eCall).**

### Fejl

Også selv om forudsætningerne for anvendelse af SEAT CONNECT-tjenesterne er opfyldt, kan udførelsen af disse tjenester blive forstyrret eller forhindret af faktorer, der ligger uden for SEAT S.A.'s kontrol. Dertil hører især følgende:

## Dataoverførsel

- Vedligeholdelse, reparationer, deaktivering, softwareopdateringer og tekniske udvidelser af telekommunikationssystemer, satellitter, servere og databaser
- Telekommunikationsudbydernes skift af mobiltelefonstandarden til overførsel af mobile data, fx fra UMTS til EDGE eller GPRS
- Telekommunikationsudbydernes deaktivering af en allerede foreliggende mobiltelefonstandard
- Forstyrrelser, reduktion eller afbrydelse af mobilnetdækningen eller GPS-modtagelsen som følge af fx høje hastigheder, solstorme, vejrmæssige påvirkninger, landskabets udformning, signalforstyrende udstyr og kraftig mobiltrafik i de pågældende radioceller
- Hvis du aktuelt er i et område, hvor der ikke er nogen mobilnetdækning og GPS-modtagelse, eller hvor den er utilstrækkelig. Det kan også være tunneler, områder mellem høje bygninger, garager, parkeringshuse, under broer, i bjerge og dale.
- Begrænset tilgængelighed, ufuldstændighed eller mangelfuldhed af fremmede informationer fra tredjeparter, fx kortvisninger
- Lande og områder, hvor SEAT CONNECT ikke bliver udbudt

### Tjenesteadministration

Åbn indstillingerne under **Brugere**, og gå til **Privatsfære og tjenester**. I biler, der er udstyret med 9,2" infotainmentsystem, er der adgang

via **Brugere > Indstillinger > Privat indstilling (deaktivering af tjenester)**. I biler med 8,25" infotainmentsystem er der adgang via **Indstillinger > SEAT Connect > Privatsfære og tjenester**. Du kan udføre følgende i infotainment:

- Forespørgsel om, hvilke SEAT CONNECT-tjenester der aktuelt er til rådighed i bilen
- Antal af aktiverede og deaktiverede SEAT CONNECT-tjenester
- Aktivering af SEAT CONNECT-tjenester

Yderligere informationer på <https://my.seat>

#### Bemærk

Hvis du deaktiverer alle SEAT CONNECT-tjenester, kan bilen stadig overføre data til nødopkaldssystemet (eCall).

## Indstillingen Privatsfære

### Indledning til emnet

Med funktionen "Privatsfære" kan dataoverførslen mellem bilen og internettet tillades eller forhindres.

Den ønskede indstilling kan indstilles i bilindstillingerne i infotainmentsystemet.

Dataoverførslen for eksterne apparater og deres kommunikation med bilen kan **ikke** forhindres med funktionen "Privatsfære".

De lovmæssigt foreskrevne tjenester og deres dataoverførsler kan ikke afbrydes eller deaktiveres, fx nødopkaldssystemet (eCall).

#### Bemærk

Vær opmærksom på, at alle brugere af bilen kan foretage personlige indstillinger via funktionen "Privatsfære". Disse indstillinger behøver ikke at stemme overens med de indstillinger, som bilejeren ønsker.

### Indstillinger for privatsfære og tjenester

SEAT CONNECT-tjenester kan aktiveres og deaktiveres enkeltvis. I den forbindelse skal du kun markere den pågældende tjekboks til den tjeneste, som du vil aktivere eller deaktivere. Hvis du vil deaktivere alle tjenester samtidig, skal du vælge optionen privat indstilling.

#### Privat indstilling

Gør det muligt at deaktivere eller aktivere tjenester afhængigt af det valgte niveau for privatsfæren.

 Tracking	<b>Del position.</b> Den primære bruger og medbrugeren kan få vist data om positionen på portalen eller i applikationen SEAT CONNECT.
 Position	<b>Anvend position.</b> Dataene vdr. positionen, bilen og brugeren anvendes til tjenesterne.
 Individuelt	<b>Ingen angivelse af position.</b> Kun bilens data og brugerdata anvendes til tjenesterne.
 Inkognito	<b>Maksimal privatsfære.</b> Dine tjenester er deaktiveret. Kun de lov-mæssigt nødvendige tjenester anvender data.

Indstillingsmulighederne er ikke til rådighed i alle lande og i alle bilmodeller.

### Visning af opkoblingsstatus

De følgende symboler viser den pågældende status for dataoverførslen i infotainmentsystemet.



Hvidt symbol: Fuldstændig opkobling, alle tjenester er aktiveret



Gråt symbol: Begrænset opkobling, nogle tjenester er muligvis ikke tilgængelige

**Intet symbol** Ingen opkobling, der er ingen tjenester til rådighed

## Wi-Fi-adgangspunkt

### Introduktion

✓ Ikke tilgængeligt til biler uden SEAT CONNECT og uden navigation

Infotainmentsystemet kan anvendes til at dele en Wi-Fi-forbindelse med op til otte apparater »» Se kapitlet 183, *Konfiguration til deling af en forbindelse via Wi-Fi*.

Infotainmentsystemet kan også anvende et eksternt apparats Wi-Fi-adgangspunkt til at stille internet til rådighed for de til adgangs-punktet (hotspot) forbundne apparater (Wi-Fi-klient) »» Se kap. 184.

### Bemærk

- Den nødvendige dataoverførsel kan være gebyrpligtig. På grund af de store mængder data, der overføres, anbefaler SEAT, at der anvendes et abonnement med flatrate til dataoverførsel. Mobiludbyderen kan informere dig herom.
- Ved overførsel og køb af datapakker fra tredjeparter kan der alt efter dit mobilabonnement påløbe yderligere omkostninger, særligt hvis det sker i udlandet (fx roaming-gebyrer).

## Konfiguration til deling af en forbindelse via Wi-Fi

### Oprettelse af forbindelse til det trådløse netværk (Wi-Fi)

- Tryk på knappen **HOME** > .
- Aktiver det trådløse netværk. For at gøre det skal du trykke på funktionsfladen **Wi-Fi > Infotainment som hotspot**.
- Aktiver det trådløse netværk (Wi-Fi) på det apparat, som du vil tilslutte. Du kan få yderligere informationer i betjeningsvejledningen fra producenten.
- Aktiver tilknytningen af mobiltelefonen i infotainmentsystemet. Tryk til det formål på funktionsfladen **Anvend som hotspot**, og aktiver tjekboksen.

• Indtast den netværksnøgle, der vises på apparatet, og bekræft den.

Følgende indstillinger kan desuden foretages i menuen **Infotainmentsystem som hotspot**:

- **Sikkerhedstrin:** Med WPA2-kodningen genereres der automatisk en netværksnøgle.
- **Netværksnøgle:** automatisk genereret netværksnøgle. Tryk på funktionsfladen for at ændre netværksnøglen manuelt. Netværksnøglen skal bestå af mindst 8 og maksimalt 63 tegn.
- **SSID:** Wi-Fi-netværksnavn (maks. 32 tegn)

Wi-Fi-forbindelsen (trådløs) bliver etableret. For at afslutte forbindelsen skal der eventuelt indtastes yderligere data på apparatet.

## Dataoverførsel

Afhængigt af versionen er det kun muligt at blive forbundet i hotspotfunktionen for at anvende App Connect, og der kan maksimalt forbindes fem apparater.

Gentag forløbet for at tilslutte flere apparater.

Den direkte forbindelse mellem apparatet og infotainmentsystemets Wi-Fi-netværk kan også oprettes uden behov for indtastning af password ved at scanne en QR-kode: Tryk på **Indstillinger > Wi-Fi > Lynforbindelse med infotainmentsystem**.

I samme menu som QR-koden giver infotainmentsystemet også mulighed for at overføre data via WPS (hotspotfunktion) til et hvilket som helst apparat.

### Wi-Fi Protected Setup (WPS)

✓ *Afhænger af systemet og landet*

*Wi-Fi Protected Setup* kan bruges til let og hurtigt at oprette et lokalt, trådløst netværk med kodning (**Indstillinger > Wi-Fi > Wi-Fi > WPS-Lynforbindelse**).

- Opret forbindelsen med det trådløse netværk (Wi-Fi).
- Tryk på knappen WPS på Wi-Fi-routeren, indtil kontrollampen på routeren blinker. Hvis Wi-Fi-routeren ikke understøtter WPS, skal netværket konfigureres manuelt.

- **ELLER:** Hold Wi-Fi-knappen på Wi-Fi-routeren inde, indtil kontrollampen Wi-Fi på routeren blinker.

- Tryk på WPS-knappen på Wi-Fi-apparatet. Wi-Fi-forbindelsen (trådløs) bliver etableret.

Gentag forløbet for at tilslutte flere apparater.

### Konfiguration af internetadgang

Infotainmentsystemet kan anvende Wi-Fi-adgangspunktet fra et eksternt apparat til at oprette internetforbindelse.

#### Oprettelse af forbindelse til det trådløse netværk (Wi-Fi)

- Aktiver og del et trådløst adgangspunkt med internet på det eksterne apparat. Du kan få yderligere informationer i betjeningsvejledningen fra producenten.
- Tryk på knappen **HOME > ⚙**.
- Tryk på menuen **Wi-Fi > Forbindelse via Wi-Fi**, og aktiver tjekboksen.
- Tryk på funktionsfladen **Søg efter Wi-Fi-netværk**, og vælg det ønskede apparat på listen.
- Indtast eventuelt apparatets netværksnøgle i infotainmentsystemet, og bekræft med **OK**.

#### Manuelle indstillinger:

- Manuel indtastning af netværksindstillingerne for et eksternt apparat (Wi-Fi)

Wi-Fi-forbindelsen (trådløs) bliver etableret. For at afslutte forbindelsen skal der eventuelt indtastes yderligere data på apparatet.

#### Bemærk

**På grund af det store antal apparater kan det ikke garanteres, at alle funktioner kan udføres fejlfrit.**

## Full Link

### Indledning til emnet

Full Link gør det muligt at vise og anvende indhold og funktioner, som bliver vist på mobiltelefonen på infotainmentsystemets skærm.

Til det formål skal mobiltelefonen være forbundet med infotainment via et USB-interface.

Nogle teknologier kan også anvendes via Wireless Full Link via Bluetooth®-interfacet og en Wi-Fi-forbindelse.

#### Der kan være følgende teknologier til rådighed:

- Apple CarPlay™
- Apple CarPlay™ Wireless
- Android Auto™
- Android Auto™ Wireless
- MirrorLink®

## Full Link

Tilgængeligheden af de teknologier, der er integreret i Full Link, afhænger af landet og den anvendte mobiltelefon.

Du kan få flere informationer på SEATs hjemmeside ([www.seat.com](http://www.seat.com)).

### Adgang til hovedmenuen Full Link

Navigationen til hovedmenuen Full Link afhænger af det anvendte infotainmentsystem.

- Tryk på **Home** > **Full Link**

### Konfigurering af Wireless Full Link

For at kunne anvende Wireless Full Link skal du først parre mobiltelefonen med infotainment. Du skal i den forbindelse gøre følgende:

Tilslutning af en mobiltelefon for første gang

- Lås mobiltelefonen op.
- Aktiver Wi-Fi-modtagelsen og Bluetooth® på mobiltelefonen.
- Forbind mobiltelefonen med infotainment med et USB-kabel eller via Bluetooth®.
- Gå til hovedmenuen **Full Link**, hvis den ikke vises automatisk.
- Vælg mobiltelefonen og den ønskede teknologi.
- Bekræft autorisationsforespørgsler på mobiltelefonen, så infotainmentsystemet får de nødvendige autorisationer.
- Afbrud USB-forbindelsen, og opret igen forbindelse til infotainment via Wi-Fi eller Bluetooth®. Wireless Full Link er konfigureret.

Parringen er afsluttet. Den tilsluttede mobiltelefon kan fra nu af anvende Wireless Full Link – også uden USB-port.

Hvis pop op-menuerne afvises under forbindelsesprocessen, er Wireless Full Link ikke til rådighed. I dette tilfælde anbefaler SEAT, at du sletter apparaterne i både indstillingerne i telefonen og i infotainment, og at du starter forbindelsesprocessen forfra.

#### ADVARSEL

Hvis du anvender appsene under kørsel, kan din opmærksomhed blive afledt fra trafikken. Hvis førerens opmærksomhed afledes, kan det forårsage ulykker og kvæstelser.

- Vær altid opmærksom og ansvarfuld, når du kører i trafikken.

#### ADVARSEL

Uegnede apps samt forkert håndtering af appsene kan forårsage skader på bilen, ulykker og alvorlige kvæstelser.

- Beskyt mobiltelefonen og dens apps mod forkert brug.
- Foretag aldrig ændringer på appsene.
- Følg betjeningsvejledningen til mobiltelefonen.

#### PAS PÅ

SEAT kan ikke gøres ansvarlig for skader, der opstår på bilen som følge af anvendelse af apps af dårlig kvalitet eller skadelige apps, mangelfuld programmering af apps, utilstrækkelig netdækning, tab af data under overførsel eller ukorrekt brug af mobiltelefonerne.

#### Bemærk

- Wireless Full Link er muligvis ikke kompatibelt med alle teknologier.
- Hvis du rejser ind i et land med andre godkendte kommunikationsfrekvenser end i dit eget land, kan udførelsen af Wireless Full Link-funktionen være begrænset eller endda ikke være til rådighed på grund af lovmæssige bestemmelser. Dette kan også blive vist ved hjælp af en meddelelse i infotainmentsystemet. Udførelsen af Full Link via kabeltilslutning er ikke berørt af denne begrænsning, og funktionen kan fortsat anvendes.

### Apps

Med SEAT Full Link kan visningen af indhold fra SEAT-apps og andre udbydere, der er installeret på mobiltelefoner, overføres til infotainmentsystemets skærm.

Med apps fra tredjeparter kan der opstå kompatibilitetsproblemer.

Apps, deres anvendelse og den nødvendige forbindelse med mobiltelefonen kan være gebyrpligtige.





Udbuddet af apps kan være meget forskelligt og være udviklet til en bil eller et bestemt land. Indhold og omfang af apps samt udbydere kan variere. Nogle apps afhænger også af, hvilke tjenester tredjeparter har til rådighed.

Det kan ikke garanteres, at alle udbudte apps fungerer sammen med alle mobiltelefoner eller med alle styresystemer.

De af SEAT udbudte apps kan ændres, indstilles, deaktiveres, genaktiveres og udvides uden forudgående bekendtgørelse.

For at førerens opmærksomhed ikke bliver afledt, må der kun anvendes certificerede apps under kørsel.

### Symboler i og indstillinger af Full Link

-  Til visning af yderligere informationer
-  Til åbning af menuen til Full Link-indstillingerne
-  Til valg af teknologien Apple CarPlay
-  Til valg af teknologien Android Auto™
-  Til valg af teknologien MirrorLink®

### Apple CarPlay™

For at kunne anvende Apple CarPlay skal følgende forudsætninger være opfyldt:

- iPhone™ **skal** være kompatibel med Apple CarPlay™.
- Stemmebetjeningen (Siri™) **skal** være aktiveret i iPhone™.
- Apple CarPlay™ **skal** være aktiveret uden begrænsninger i indstillingerne i iPhone™.

• Hvis det ikke er muligt via Apple CarPlay™ Wireless, **skal** iPhone™ være forbundet med infotainmentsystemet via en USB-port. Det er kun USB-porte med dataoverførsel, der er egnede til anvendelse med Apple CarPlay™.

- Det anvendte USB-kabel **skal** være et originalt kabel fra Apple™.

*Apple CarPlay™ Wireless:* På iPhone™ skal Bluetooth® og Wi-Fi også være aktiveret.

### Etablering af forbindelse

Hvis du skal tilslutte en iPhone™ første gang, skal du følge anvisningerne på skærmen til infotainmentsystemet og iPhone™.

Forudsætningerne for at kunne anvende Apple CarPlay™ skal være opfyldt.

Start af Apple CarPlay™:

- Tryk på **HOME > Full Link** for at åbne hovedmenuen Full Link.
- Tryk på Apple CarPlay™ for at oprette forbindelse til iPhone™.

### Afbrydelse af forbindelse

• Tryk på symbolet **SEAT** i funktionen Apple CarPlay™ for at komme til hovedmenuen Full Link.

- Tryk på X for at afbryde den aktive forbindelse.

Visningen af funktionsfladerne på skærmen kan variere.

### Særlige forhold

Følgende særlige forhold gælder under en aktiv Apple CarPlay™-forbindelse:

- Bluetooth®-forbindelser mellem iPhone™ og infotainmentsystemet er **ikke** mulige.
- En aktiv Bluetooth®-forbindelse afbrydes automatisk.
- Telefonfunktioner er kun mulige via Apple CarPlay™. De funktioner, der beskrives for infotainment, er ikke til rådighed.
- Den forbundne iPhone™ kan **ikke** anvendes som medieapparat i hovedmenuen **Medier**.
- Det er **ikke** muligt at anvende den interne navigation og Apple CarPlay™-navigationen samtidig. Den rute, der startes senest, afbryder den, der var aktiv inden da.
- Afhængigt af det anvendte infotainmentsystem kan du på kombiinstrumentets skærm se data fra telefonfunktionen.
- Afhængigt af det anvendte infotainmentsystem kan du på kombiinstrumentets skærm se data fra mediefunktionen.

## Full Link

- Anvisninger om at dreje af vises ikke på kombiinstrumentets skærm.
- Med multifunktionsrattet kan du besvare eller afvise indgående opkald og afslutte en igangværende telefonsamtale.

### Stemmebetjening

- Tryk et kort øjeblik på  for at starte infotainmentsystemets stemmebetjening.
- Tryk i længere tid på denne knap for at starte stemmebetjeningen (Siri™) på den forbundne iPhone™.

#### Bemærk

- **Teknologierens tilgængelighed afhænger af landet og kan variere.**
- På hjemmesiderne til SEAT ([www.seat.com](http://www.seat.com)) og Apple CarPlay™ eller hos SEAT forhandlere kan du få informationer om tekniske forudsætninger, kompatible iPhones, certificerede apps og deres tilgængelighed.

### Android Auto™

#### Forudsætninger for Android Auto™

For at kunne anvende Android Auto™ skal følgende forudsætninger være opfyldt:

- Mobiltelefonen, i det følgende kaldt smartphone, **skal** være kompatibel med Android Auto™.
- Appen Android Auto™ **skal** være installeret på telefonen.
- Hvis det ikke er muligt via Android Auto Wireless, skal telefonen være forbundet med infotainment via en USB-port med dataoverførsel.
- Det anvendte USB-kabel **skal** være et originalt kabel fra producenten af telefonen.

Android Auto Wireless: Bluetooth® og Wi-Fi skal også være aktiveret på telefonen.

#### Etablering af forbindelse

Hvis du skal tilslutte en smartphone første gang, skal du følge anvisningerne på infotainmentsystemets og telefonens skærm.

Forudsætningerne for at kunne anvende Android Auto™ skal være opfyldt.

Start af Android Auto™:

- Tryk på **HOME > Full Link** for at åbne hovedmenuen Full Link.
- Tryk på Android Auto™ for at etablere forbindelse til telefonen.

#### Afbrydelse af forbindelse

- Tryk på symbolet **SEAT/Forlad** i funktionen Android Auto™ for at komme til hovedmenuen Full Link.
- Tryk på **X** for at afbryde den aktive forbindelse.

### Særlige forhold

Følgende særlige forhold gælder under en aktiv Android Auto™-forbindelse:

- Et aktivt Android Auto™-apparat kan samtidig være forbundet med infotainment via Bluetooth® (HFP-profil).
- Telefonfunktioner er mulige via Android Auto™. Hvis Android Auto™-apparatet samtidig er forbundet med infotainment via Bluetooth®, kan telefonfunktionen i infotainment også anvendes.
- Et aktivt Android Auto™-apparat kan **ikke** anvendes som medieapparat i hovedmenuen **Medier**.
- Det er **ikke** muligt at anvende den interne navigation og Android Auto™-navigationen samtidig. Den rute, der startes senest, afbryder den, der var aktiv inden da.
- Du kan på kombiinstrumentets skærm se data fra telefonfunktionen og mediefunktionen.
- Med multifunktionsrattet kan du besvare eller afvise indgående opkald og afslutte en igangværende telefonsamtale.

### Stemmebetjening

- Tryk et kort øjeblik på  for at starte infotainmentsystemets stemmebetjening.
- Tryk i længere tid på denne knap for at starte stemmebetjeningen (Google Assistant) på den forbundne smartphone.

### Bemærk

- Teknologiernes tilgængelighed afhænger af landet og kan variere.
- På hjemmesiderne til SEAT ([www.seat.com](http://www.seat.com)) og Android Auto™ eller hos SEAT forhandlere kan du få informationer om tekniske forudsætninger, kompatible mobiltelefoner, certificerede apps og deres tilgængelighed.

### MirrorLink®

#### Forudsætninger for MirrorLink®

For at kunne anvende MirrorLink® skal følgende forudsætninger være opfyldt:

- Mobiltelefonen **skal** være kompatibel med MirrorLink®.
- Mobiltelefonen **skal** være forbundet med infotainmentsystemet via en USB-port med dataoverførsel.
- Det anvendte USB-kabel **skal** være et originalt kabel fra producenten af mobiltelefonen.
- Afhængigt af den anvendte mobiltelefon **skal** der være installeret en egnet Car-Mode-app til anvendelse af MirrorLink® på apparatet.

#### Etablering af forbindelse

Hvis du skal tilslutte en mobiltelefon første gang, skal du følge anvisningerne på infotainmentsystemets og mobiltelefonens skærm.

Forudsætningerne for at kunne anvende MirrorLink® skal være opfyldt.

Start MirrorLink®:

- Tryk på **HOME > Full Link** for at åbne hovedmenuen **Full Link**.
- Tryk på **MirrorLink** for at oprette forbindelse til mobiltelefonen.

#### Afbrydelse af forbindelse

- Tryk på **APP** i funktionen MirrorLink® for at komme til hovedmenuen Full Link.

**ELLER:** Tryk på **☰** for at komme til hovedmenuen MirrorLink®.

- Tryk på **X** for at afbryde den aktive forbindelse.

#### Særlige forhold

Følgende særlige forhold gælder, når der er en aktiv MirrorLink®-forbindelse:





- Et aktivt MirrorLink®-apparat kan samtidig være forbundet med infotainmentsystemet via Bluetooth®.
- Hvis MirrorLink®-apparatet er forbundet med infotainmentsystemet via Bluetooth®, kan telefonfunktionen i infotainmentsystemet anvendes.
- Et aktivt MirrorLink®-apparat kan **ikke** anvendes som medieapparat i hovedmenuen **Medier**.
- Du kan på kombiinstrumentets skærm se data fra telefonfunktionen.

- Anvisninger om at dreje af eller mediefunktionen vises ikke på kombiinstrumentets skærm.

- Med multifunktionsrattet kan du besvare eller afvise indgående opkald og afslutte en igangværende telefonsamtale.

#### Funktionsflader

Funktionsflader og deres funktion:

-  **APP** Gå tilbage til hovedmenuen Full Link. Her kan du afbryde MirrorLink®-forbindelsen, oprette forbindelse til en anden mobiltelefon eller vælge en anden teknologi.
-  Tryk for at lukke åbne apps. Tryk derefter på de apps, der skal lukkes, eller funktionsfladen **Luk alle** for at lukke alle åbne apps.
-  Tryk for at få vist mobiltelefonens skærm på infotainmentsystemets skærm.
-  Til åbning af indstillingerne til MirrorLink®
-  Tryk for at vende tilbage til hovedmenuen MirrorLink®.

### Bemærk

På hjemmesiderne til SEAT ([www.seat.com](http://www.seat.com)) og MirrorLink® eller hos SEAT forhandlere kan du få informationer om tekniske forudsætninger, kompatible mobiltelefoner, certificerede apps og deres tilgængelighed.



## Trådløs forbindelse og ledningsforbindelser

### USB-port



**Billede 134** Midterkonsol: USB-port

Afhængigt af land og udstyr kan bilen have forskellige typer af USB-porte.

USB-porten er placeret i opbevaringsområdet i midterkonsollen foran »» [Billede 134](#).

#### Bemærk

For at undgå beskadigelser, der skyldes spændingsudsving, skal du trække det apparat, der er tilsluttet til USB-porten, ud, før du tilslutter eller afbryder tændingen.

# Infotainmentsystem

## De første trin

### Indledning til emnet

Funktioner og indstillinger i infotainment er afhængige af land og udstyr.

### Før første ibrugtagning

Vær opmærksom på følgende punkter inden første ibrugtagning, så du kan anvende funktionerne og indstillingerne optimalt:

- Følg de grundlæggende sikkerhedsanvisninger » Se kap. 190.
- Nulstil infotainment til fabriksindstillingerne.
- Søg efter dine yndlingsradiostationer, og gem dem på stationsknapperne, så du kan indstille dem hurtigt.
- Anvend kun egnede audiokilder og medier.
- Par en mobiltelefon, så du kan bruge telefonstyringen via infotainmentsystemet.
- Anvend aktuelle kort til navigationen.
- Registrer dig i SEAT CONNECT for at udføre de pågældende tjenester.

### Aktuel dokumentation i bilag

Vær opmærksom på de følgende dokumenter sammen med denne instruktionsbog, når du anvender infotainment og dets komponenter:

- Tilføjelser i din bils servicemappe
- Betjeningsvejledning til mobiltelefonen eller audiokilderne
- Betjeningsvejledning til medier og eksterne afspillere
- Vejledninger til infotainmenttilbehør, som er blevet monteret senere, eller som yderligere er blevet anvendt
- Beskrivelse af tjenester ved udførelse af SEAT CONNECT-tjenester

### Sikkerhedsanvisninger

Nogle funktionsområder kan indeholde links til websider, som drives af tredjemand. SEAT S.A. er ikke indehaver af websiderne, som drives af tredjemand, og som man kan få adgang til via links, og hæfter ikke for deres indhold.

Nogle funktionsområder kan indeholde eksterne informationer fra tredjeparter. SEAT S.A. påtager sig ikke ansvaret for korrektheden, aktualiteten og fuldstændigheden af informationerne, eller om de krænker tredjemands rettigheder.

Radiostationer og indehavere af medier og audiokilder er ansvarlige for de informationer, de udsender.

Vær opmærksom på, at modtagelsen af radiosignalet ligeledes kan blive forstyrret på parkeringspladser, i tunneler, af høje bygninger og bjerge eller på grund af brug af andre elektriske apparater som fx ladeapparater.

Folier eller mærkater med metallag på antennen og på ruderne kan forringe radiomodtagelsen.

### ⚠ ADVARSEL

Centralcomputeren i infotainment er forbundet med de styreenheder, der er monteret i bilen. Derfor er der fare for alvorlige ulykker og kvæstelser, hvis centralcomputeren repareres eller af- og påmonteres forkert.

- Udskift aldrig centralcomputeren ved slutningen af dens levetid med en anden brugt eller med en computer, der stammer fra en bil.
- Få kun værksteder til at foretage reparationen eller af- og påmonteringen af centralcomputeren. I den forbindelse anbefaler SEAT at kontakte en SEAT partner.

### ⚠ ADVARSEL

Hvis førerens opmærksomhed afledes, kan det forårsage ulykker og kvæstelser. Hvis du læser informationer på skærmen og betjener infotainment, kan din opmærksomhed blive afledt fra trafikken, hvilket kan medføre en ulykke.

- Vær altid opmærksom og ansvarfuld, når du kører i trafikken.

## De første trin

### ⚠ ADVARSEL

Hvis du tilslutter, isætter eller tager en audiokilde eller et medium ud under kørsel, kan din opmærksomhed blive afledt fra trafikken, hvilket kan medføre ulykker.

### ⚠ ADVARSEL

Du bør indstille lydstyrken således, at du altid kan høre akustiske signaler udefra godt (fx sirener fra udrykningskøretøjer).

- Hvis lydstyrken er indstillet for højt, kan det skade hørelsen, også selv om støjbelastningen kun varer i kort tid.

### ⚠ ADVARSEL

De følgende omstændigheder kan medføre, at et nødopkald, et telefonopkald eller en dataoverførsel ikke gennemføres eller afbrydes:

- Hvis du aktuelt er i et område, hvor der ikke er nogen mobilnetdækning og GPS-modtagelse, eller hvor den er utilstrækkelig. Det kan også være tunneler, områder mellem høje bygninger, garager, parkeringshuse, under broer, i bjerge og dale.
- Hvis der er fejl i telefonnettet fra telekommunikationsudbyderen, eller det ikke er tilgængeligt i områder med tilstrækkelig mobilnetdækning og GPS-modtagelse

- Hvis de komponenter i bilen, der er nødvendige for nødopkald, telefonopkald og dataoverførsler, er beskadiget, ikke fungerer eller ikke har tilstrækkelig elektrisk energi
- Hvis mobiltelefonens batteri er afladet eller har en utilstrækkelig ladetilstand

### ⚠ ADVARSEL

I nogle lande og på nogle mobiltelefonnet er det kun muligt at foretage et nødopkald, når mobiltelefonen er forbundet med bilens telefoninterface, hvori der sidder et SIM-kort, som ikke er spærret og er udstyret med en tilstrækkelig mængde taletid, og der er tilstrækkelig netdækning.

### ⚠ ADVARSEL

Læs og følg betjeningsvejledningerne fra den pågældende producent, når du anvender mobiltelefoner, medier, eksterne apparater, eksterne audio- og mediekilder.

### ⚠ ADVARSEL

Skift eller tilslutning af en audio- eller mediekilde kan medføre pludselige ændringer i lydstyrken.

- Før du skifter eller tilslutter en audio- eller mediekilde, skal du reducere lydstyrken.

### ⚠ ADVARSEL

Ved brug af mobiltelefoner og kommunikationsudstyr uden tilslutning til den udvendige antenne er der mulighed for, at de maksimale værdier for elektromagnetisk stråling i kabinen overskrides og dermed udgør en risiko for førerens og passagerernes sundhed. Det gælder også, hvis den udvendige antenne ikke er installeret fagligt korrekt.

- Der bør holdes en minimumsafstand på 20 cm mellem mobiltelefonens antenner og aktive implantater, fx en pacemaker, da mobiltelefoner kan påvirke deres funktion.
- En tændt mobiltelefon må ikke opbevares i nærheden af eller direkte over det aktive implantat, fx i en brystlomme.
- Sluk altid mobiltelefonen, hvis du tror, at den kan påvirke et aktivt implantat eller et andet medicinsk apparat.

### ⚠ ADVARSEL

Mobiltelefoner, eksterne apparater og tilbehør, der er løse eller ikke er fastgjort korrekt, kan blive slyngt gennem kabinen og medføre kvæstelser i tilfælde af en pludselig manøvre eller opbremsning eller i tilfælde af en ulykke.

- Fastgør mobiltelefoner, eksterne apparater og deres tilbehør uden for airbaggenes udløsningsområder, eller opbevar dem sikkert.
- Placer forbindelseskabler til audiokilder og eksterne apparater på en måde, så de ikke begrænser føreren.

## Infotainmentsystem

### ⚠ ADVARSEL

Midterarmlånet kan begrænse bevægelsesfriheden for førerens arme og derved forårsage ulykker og alvorlige kvæstelser.

- Sørg altid for, at opbevaringsrummet i midterarmlånet er lukket under kørsel.

### ⚠ ADVARSEL

Hvis lysforholdene ikke er gode, og skærmen er beskadiget eller snavset, kan de visninger og informationer, der er vist på skærmen, muligvis ikke læses, eller de kan ikke læses korrekt.

- De visninger og informationer, der er vist på skærmen, bør aldrig udgøre en risiko, som truer sikkerheden. Skærmen fritager ikke føreren for at skulle være opmærksom.

### ⚠ ADVARSEL

Radiostationer kan sende meldinger om katastrofer eller fare. De følgende betingelser forhindrer, at sådanne informationer modtages eller sendes:

- Hvis du aktuelt er i et område, hvor der ikke er noget radiosignal, eller hvor det er utilstrækkeligt. Det kan også være tunneler, områder mellem høje bygninger, garager, parkeringshuse, under broer, i bjerge og dale.
- Hvis der er fejl på radiostationens frekvensbånd, eller de ikke er tilgængelige i områder med tilstrækkelig radiosignalmottagelse

- Hvis de højttalere og komponenter i bilen, der er nødvendige for radiomottagelsen, er beskadiget, ikke fungerer eller ikke har tilstrækkeligt med elektrisk energi

### ⚠ ADVARSEL

Sluk mobiltelefonen på steder med eksplosionsfare!

### ⚠ ADVARSEL

Kørselsanbefalinger og viste færdselstavler fra navigationssystemet kan afvige fra den aktuelle trafiksituation.

- Vejskilte, lyssignalanlæg, færdselslovens bestemmelser og lokale betingelser har førsteprioritet i forhold til kørselsanbefalinger og informationer fra navigationssystemet.
- Tilpas hastigheden og kørestilen til udsynet samt vejr-, vej- og trafikforholdene.
- Bestemte omstændigheder kan forlænge den oprindeligt beregnede køretid og strækning til destinationen betydeligt, eller de kan endda forhindre navigationen dertil midlertidigt, fx hvis en vej er spærret for trafik.

### ⓘ PAS PÅ

I omgivelser, hvor der gælder særlige forskrifter, og på steder, hvor det er forbudt at anvende en mobiltelefon, skal du altid slukke mobiltelefonen. Den stråling, der udgår fra en tændt mobiltelefon, kan forårsage forstyrrelser i følsomme tekniske og medicinske apparater, hvilket kan medføre fejl i eller beskadigelse af apparaterne.

### ⓘ PAS PÅ

Højttalerne kan blive beskadiget, hvis afspilningen er for høj eller forvrænget.

## Oversigt og betjeningselementer

### Connect-system

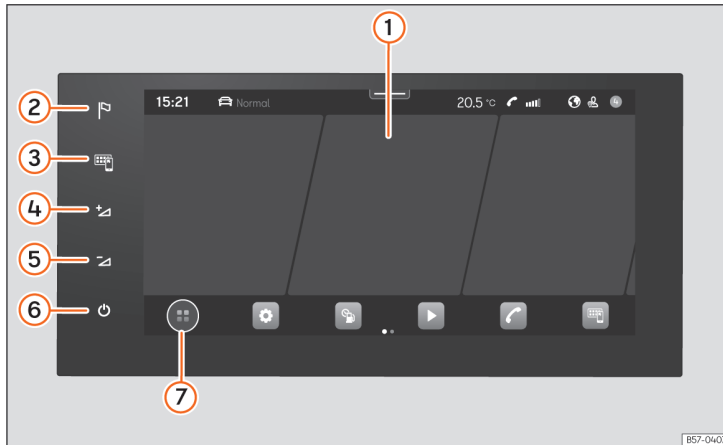

Billede 135 Oversigt: knapenhed

- 1 Touchscreen Via skærmen kan infotainmentfunktionerne anvendes.
- 2 Menuen Navigation
- 3 Menuen Full Link
- 4 Højere lydstyrke
- 5 Lavere lydstyrke
- 6 Tilslutning/afbrydelse af infotainment
- 7 Knappen HOME

- Ⓜ: hovedmenu med widget-visninger
- Ⓜ: hovedmenu i visningsfunktionen mosaik

Media System

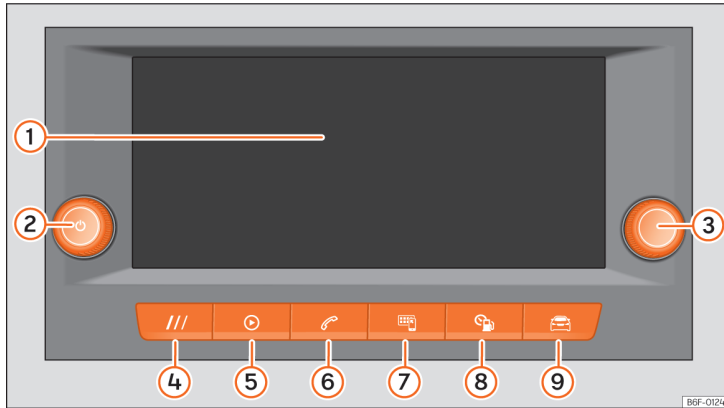

**Billede 136** Generel oversigt: betjeningsenheder og display i 8,25-tommers udførelse

- ① Touchscreen Via skærmen kan infotainmentfunktionerne anvendes.
- ② Dreje-/trykknop (til indstilling af lydstyrken og afbrydelse og tilslutning af infotainment)
- ③ Dreje-/trykknop (til søgning og valg)
- ④ Knappen HOME (til åbning af startside)
- ⑤ Radio/multimedier >>> Se kap. 202
- ⑥ Telefon >>> Se kap. 216
- ⑦ Full Link >>> Se kap. 184
- ⑧ Informationer om bilen >>> Se kap. 34
- ⑨ Bilindstillinger >>> Se kap. 35

### Generelle anvisninger vedr. betjening

#### Anvendelsesanvisninger

- Infotainmentsystemet har brug for nogle sekunder til at starte systemet helt op og reagere i dette tidsrum ikke på indtastninger. Under systemstarten er det kun systembilledet af bakkeret, der kan blive vist.
- Visningen af alle visninger og udførelse af funktionerne sker, når infotainmentsystemet er startet. Systemstartens varighed afhænger af antallet af infotainmentfunktioner og kan ved meget høje eller meget lave temperaturer tage længere tid end normalt.
- Ved anvendelsen af infotainment og det pågældende tilbehør, fx hovedtelefoner, skal de landespecifikke forskrifter og gældende lov på området overholdes.
- Nogle funktioner i infotainment kræver en aktiveret brugerkonto i SEAT CONNECT og en internetforbindelse til bilen. Dataoverførslen må ikke være begrænset ved udførelse af funktionerne.
- For at anvende infotainment skal du kun trykke på en knap eller trykke på skærmen.
- For at sikre at infotainment fungerer korrekt, er det vigtigt, at det er tilsluttet, og eventuelt at datoen og klokkeslættet er indstillet korrekt i bilen.

- Hvis der mangler en funktionsflade på skærmen, drejer det sig ikke om en fejl i systemet, men derimod om det specifikke udstyr i landet eller i versionen.
- Nogle infotainmentfunktioner kan kun vælges, når bilen holder stille. I nogle lande skal gearvælgeren være placeret i parkeringsposition **P** eller i frigeare **N**. Dette er ikke en fejl, men i overensstemmelse med gældende lov.
- I nogle lande kan anvendelsen af Bluetooth®-apparater være begrænset. Du kan få informationer hos de lokale myndigheder.
- Hvis du afbryder bilens 12-volts-batteri, skal du tilslutte tændingen, før du tilslutter infotainment igen.
- Hvis der foretages ændringer i indstillingerne, kan visningerne på skærmen afvige, og infotainment kan delvis forholde sig anderledes, end det fremgår af denne betjeningsvejledning.
- I nogle lande afbrydes infotainment automatisk, når motoren er standset, og ladetilstanden for bilens 12-volts-batteri er lav.
- Få udelukkende udført reparationer og ændringer på infotainment på et værksted. I den forbindelse anbefaler SEAT at kontakte en SEAT partner.
- Brugen af en mobiltelefon i bilens kabine kan medføre støj i højttalerne.
- I visse biler med parkeringshjælp reduceres audiokildens lydstyrke automatisk, når bilen er i bakgear, og når dørene åbnes. Reduceringen af lydstyrken kan indstilles.

- Du kan finde informationer om den medfølgende software og licensbetingelserne under **Indstillinger > Copyright**.
- Ved salg eller udlån af bilen skal du sikre dig, at alle gemte data, filer og indstillinger bliver slettet, og at eventuelle eksterne audiokilder og medier er blevet fjernet.

#### Bemærk

Du kan finde yderligere informationer og tips vedr. anvendelsen af infotainment i menuen **Hjælp**.

#### Home Screen HOME

I visnings- og betjeningsenheden kan du konfigurere visningerne på startskærmen eller anvende formatskabelonerne fra fabrikken.

Hvis der mangler et symbol, drejer det sig ikke om en fejl, men derimod om det specifikke udstyr i landet eller i dit system.

Følgende menuer kan integreres som symbol på startskærmen:

#### Hovedmenuer på Home Screen



Navigation »» Se kap. 209



Radio »» Se kap. 202, medier »» Se kap. 206



Telefon »» Se kap. 216



Full Link »» Se kap. 184



Indstillinger »» Se kap. 197



Bil »» Se kap. 35



Data »» Se kap. 34



Klimaregulering »» Se kap. 99



Lyd



Brugere



Store



Juridisk information



Hjælp

### Betjening af infotainment

Udfør funktionerne, og foretag indstillingerne med betjeningselementerne til infotainment.

Afhængigt af udstyr har infotainment forskellige betjeningslementer:

- Touchscreen
- Taktile områder uden for skærmen, fx lydstyrke [+ -]
- Funktionsknapper, fx **RADIO** eller **MEDIER**

### Åbning af Quick Guide (kort betjeningsvejledning)

Der står yderligere informationer og tips vedr. betjening af Quick Guide (kort betjeningsvejledning) til infotainment til rådighed.

- Tryk på **HOME** >

### Tilslutning og afbrydelse af infotainment

Infotainment tilsluttes, når tændingen tilsluttes, hvis du tidligere ikke har afbrudt det manuelt.

Infotainment tilsluttes med den lydstyrke, der senest var indstillet, hvis den ikke overskrider den forudindstillede maksimale startlydstyrke.

Infotainment afbrydes automatisk, hvis førerøderen bliver åbnet, og tændingen forinden er blevet afbrudt.

### Forskydning af objekter og indstilling af lydstyrke

Forskyd objekter på skærmen for at tilpasse indstillinger, fx med skydeknapper, eller for at forskyde områder i en menu.

Afhængigt af udstyr kan du konfigurere menuer og visninger individuelt.

### Forstørrelse og formindskning af billeder og kort

*Tip: Anvend tommel- og pegefingern.*

- Tryk på kortet samtidig med begge fingre, og hold fingrene på skærmen.

- Bevæg tommel- og pegefingern langsomt væk fra hinanden for at forstørre visningerne. Bevæg tommel- og pegefingern langsomt hen imod hinanden for at formindske visningerne.



#### Bemærk

Hvis du tilslutter infotainment manuelt, når tændingen er afbrudt, afbrydes det automatisk efter ca. 30 min.



#### Bemærk

Som med de fleste moderne computere og elektroniske apparater skal systemet i nogle tilfælde muligvis genstartes for at sikre, at det fungerer ordentligt. For at gøre det skal du holde knappen **On/Off** på infotainmentsystemet ( ) inde i ca. 15 sek., indtil SEAT logoet vises på skærmen.

### Individuel udformning af infotainment

Udform menuer og visninger individuelt i infotainment for hurtigt at få adgang til de foretrukne eller hyppigst anvendte funktioner.



## Generelle anvisninger vedr. betjening

Hovedmenuen indeholder funktionsflader, der giver adgang til alle applikationerne i infotainment.

### Personalisering af hurtig adgang

Funktionerne til hurtig adgang til de personaliserbare systemfunktioner er placeret i det nederste skærmområde. Du kan slette, skifte eller ændre placeringen ved hjælp af konfigurationen.

- Hold fingeren på et af symbolerne (eller tryk på + til en ledig position) for at få vist et ekstra vindue.
- Vælg et symbol fra applikationspanelet.
- Tryk på X for at slette et symbol.
- Tryk på et af symbolerne i det ekstra vindue for at skifte værdien.
- Hold fingeren på et af symbolerne, og træk det til den ønskede position.
- Tryk på X eller  i det ekstra vindue for at lukke redigeringsfunktionen.

### Indstillinger (system og lyd)

Valget af mulige indstillinger afhænger af landet, det pågældende apparat og bilens udstyr.

#### Ændring af indstillinger

Betydningen af de efterfølgende symboler gælder for alle system- og lydindstillinger.

Ændringer overtages automatisk, når en menu lukkes.

 / 	Indstilling er valgt og aktiveret eller tilsluttet.
<input type="checkbox"/> / <input type="radio"/>	Indstilling er ikke valgt, deaktiveret eller afbrudt.
	Til åbning af en drop down-liste
	Til forhøjelse af en indstillingsværdi
	Til reducere af en indstillingsværdi
	Til trinvis tilbagespoling
	Til trinvis fremspolning
	Til trinløs ændring af en indstillingsværdi med skydeknappen

#### Lydindstillinger

- Adgang til lydindstillinger: HOME > .

I lydindstillingerne kan følgende funktioner, informationer og indstillingsmuligheder være til rådighed:

- Equalizer
- Position
- Indstillinger

#### Systemindstillinger

- Adgang til systemindstillinger: HOME > .

I systemindstillingerne kan følgende funktioner, informationer og indstillingsmuligheder være til rådighed:

- Skærm
- Tid og dato
- Sprog
- Yderligere tastatursprog
- Enheder
- Stemmebetjening
- Wi-Fi
- Dataforbindelse
- Administration af mobile apparater
- Nulstilling til fabriksindstilling
- Systeminformationer
- Copyright
- Konfigurationsassistent

#### Tilpasning af lydstyrke for eksterne audiokilder

Hvis du vil øge lydstyrken på en ekstern audioskilde, skal du først sænke lydstyrken på infotainment.

Hvis den tilsluttede audioskilde afspilles **for lavt**, skal du øge **udgangslydstyrken** på den eksterne audioskilde. Hvis det ikke er nok, kan du indstille **indgangslydstyrken** på **Middel** eller **Høj**.

Hvis den tilsluttede eksterne audiokilde afspilles **før højt eller forvrænget**, skal du reducere **udgangslydstyrken** på den eksterne audiokilde. Hvis det ikke er nok, kan du indstille **indgangslydstyrken** på **Middel** eller **Lav**.

### Rengøring af skærm

Fjern forsigtigt fastsiddende snavs uden at anvende aggressive rengøringsmidler. For at rengøre skærmen anbefaler vi følgende:

- Infotainment er afbrudt.
- Anvend en ren, blød klud, som er fugtet med vand »» Se kap. 297.
- Ved genstridigt snavs: Blød snavset op med lidt vand. Fjern det derefter forsigtigt med en ren og blød klud.

#### ❗ PAS PÅ

**Rengøringen af skærmen med uegnede eller tørre rengøringsmidler kan medføre beskadigelser.**

- Tryk kun let i forbindelse med rengøring.
- Anvend ikke aggressive rengøringsmidler eller opløsningsmidler. Sådanne produkter kan beskadige systemet og gøre skærmen sløret.

### Registrerede varemærker, licenser og ophavsrettigheder

#### Registrerede varemærker og licenser

Visse begreber i denne instruktionsbog er forsynet med symbolet ® eller ™. Disse symboler karakteriserer et mærke eller et registreret varemærke. Hvis dette symbol mangler, betyder det dog ikke nødvendigvis, at det pågældende begreb må benyttes frit.

Andre produktbetegnelser er registrerede varemærker eller mærker fra de pågældende rettighedsindehavere.

- Manufactured under license from Dolby Laboratories. Dolby and the double-D symbol are trademarks of Dolby Laboratories.
- Manufactured under license from Dolby Laboratories. Dolby, Pro Logic and the double-D symbol are trademarks of Dolby Laboratories.
- Android Auto™ er et beskyttet varemærke fra Google Inc.
- Apple CarPlay™ er et beskyttet varemærke fra Apple Inc.
- Bluetooth® er et registreret varemærke fra Bluetooth SIG, Inc.
- iPod®, iPad® og iPhone® er varemærker fra Apple Inc.

- MirrorLink® og MirrorLink®-logoet er registrerede varemærker fra Car Connectivity Consortium LLC.

- Windows® er et registreret varemærke fra Microsoft Corporation, Redmond, USA.

- Teknologier og patenterne til MPEG-4 HE-AAC-audiokodning er licenseret af Fraunhofer IIS.

- Dette produkt er beskyttet af bestemte ophavs- og ejendomsrettigheder, som tilhører Microsoft Corporation. Det er forbudt at anvende og sælge en sådan teknologi uden for dette produkt uden en licens fra Microsoft eller en autoriseret Microsoft-afdeling.

#### Ophavsrettigheder

Lyd- og videofiler, som er gemt på medier og audiokilder, er som regel underlagt reglerne om ophavsret, jf. internationale og nationale bestemmelser. Overhold gældende lov på området!

#### Tekniske data

##### Radio med integreret hardware (8,25")<sup>1)</sup>

Den fabriksmonterede radio i bilen med integreret hardware indeholder landespecifikke komponenter og landespecifik software til opkobling og til udførelse af bil-, komfort- og infotainmentfunktioner.

<sup>1)</sup> Betegnelse for systemet: Media System

## Generelle anvisninger vedr. betjening

De pågældende visninger bliver vist på radio-skærmen og delvis i kombiinstrumentet.

- Kapacitiv farveskærm:
  - 8,25-tommers udførelse, TFT, WVGA: 1082 x 480 pixels
- Taktil betjening via systemets skærm, dreje-/trykknappen, menuknappen og knapperne på multifunktionsrattet

### Centralcomputer med betjenings- og visningsenhed<sup>1)</sup>

Den fabriksmonterede centralcomputer i bilen indeholder landespecifikke komponenter og landespecifik software til opkobling og til udførelse af bil-, komfort- og infotainmentfunktioner.

De pågældende visninger bliver vist på skærmen til visnings- og betjeningsenheden og delvis i kombiinstrumentet.

- Kapacitiv farveskærm
- Systembetjening med:
  - Taktile områder Taktil betjening
  - Knapper på multifunktionsrattet
  - Nærhedssensorer (registrering af fører- og passagerside, styring ved hjælp af håndbevægelser)

### Bil- og komfortfunktioner

- Indstillinger til førerassistenssystemer
- Indstillinger til varme- og klimaanlæg

<sup>1)</sup> Betegnelse for systemet: Connect System

- Indstillinger til "Se, og bliv set"-funktioner
- Indstillinger til komfortfunktioner
- Indstillinger til parkering og manøvrering

### Soundsystem (grundudstyr):

Det infotainmentsystem, der leveres fra fabrikken, er udstyret på følgende måde:

- Højtalere med forskellige placeringer og forskellige effektrin (watt)
- Intern forstærker afhængigt af system:
  - Fire højtalere: 2 x 20 W
  - Seks højtalere: 4 x 20 W

Indstillingsmuligheder:

- Equalizer, afhængigt af system:
  - Fire højtalere: diskant-, mellem- og bas-toner
  - Seks højtalere: fem frekvensbånd og foruddefinerede indstillinger
- Lydfordeling afhængigt af system:
  - Fire højtalere: balance (i venstre/højre side)
  - Seks højtalere: balance og fader (i venstre side/i højre side/foran/bagi)
- Lydoptimering i henhold til zoner (gældende for system med seks højtalere):
  - Manuelt (fører og alle)
  - Automatisk afhængigt af anvendte sæder

### Lydsystem som ekstraudstyr

Det infotainmentsystem, der leveres fra fabrikken, er udstyret på følgende måde:

- Syv højtalere med forskellige placeringer og forskellige effektrin (watt)
- Ekstern forstærker (afhængigt af infotainmentsystem, 300 W ethernet eller CAN), der behandler de audiosignaler, der sendes fra centralcomputeren:
- Aktivering af højtalerkanaler via Klasse-AB-sluttrin
- Audiosignalbehandling i intern, digital signalprocessor (DSP)
- Separat subwoofer i bagagerummet

Indstillingsmuligheder:

- Equalizer, afhængigt af system:
  - Bruger-equalizer: fem bånd
  - Lydfordeling: balance og fader (i venstre side/i højre side/foran/bagi)
- Lydoptimering i henhold til zoner:
  - Manuelt (fører, foran og alle)
- Subwooferlydstyrke

### Wi-Fi

- Wi-Fi i henhold til IEEE 802.11 b/g/n
- Overførsel med 2,4 GHz og 5 GHz (afhængigt af land)
- Apple CarPlay™ og Android Auto™ via Wi-Fi

- Tilslutning af op til otte Wi-Fi-apparater samtidig
- **Media System:**
  - 5 GHz-adgangspunkt kun for Full Link
- **Connect System:**
  - Adgangspunkt
  - Tethering
  - Forenklet parringsproces via WPS eller QR-kode

### Bluetooth®-profiler

Der kan maksimalt tilsluttes to mobile apparater til håndfri Bluetooth®-betjening og en tredje til Bluetooth® som musikafspiller.

Hvis en mobiltelefon er forbundet med telefonstyringssystemet, foretages der en dataudveksling via en af Bluetooth®-profilerne.

- **Profilen håndfri betjening (HFP):** Med HFP-profilen kan du administrere opkald via infotainmentsystemet.
- **Audioprofil (A2DP):** Denne profil gør det muligt at overføre lyd i stereokvalitet. Muligvis kræves der forbindelse med yderligere profiler til styring og overvågning af afspilningen.
- **Profil til agendadownloading (PBAP):** gør det muligt at downloade kontakter fra mobiltelefonens telefonbog
- **Profil til overførsel af meddelelser (MAP):** gør det muligt at downloade og synkronisere sms-beskeder og e-mails

## Stemmebetjening

### Indledning til emnet

Stemmebetjeningen fungerer både online og offline under hensyntagen til informationerne i afsnittet "**Tilgængelige sprog afhængigt af marked**". I onlinefunktionen registreres kommandoer mere præcist, da der er flere tilgængelige data.

Stemmebetjeningen forstår spørgsmål og udtryk uden at skulle lære kommandoer. Kommandoerne kan formuleres frit på hverdags-sprog. Du kan finde eksempler på stemmekommandoer i infotainment, fx i menuen **Hjælp > Stemmebetjening**.

I offlinefunktionen er funktionerne begrænset. Høje lyde i og uden for bilen kan medføre fejlfunktioner samt forvirrende sætninger og svar.

### Tilgængelige sprog afhængigt af marked

- **Online og offline:** amerikansk engelsk, britisk engelsk, dansk, fransk, hollandsk, italiensk, norsk, polsk, portugisisk, spansk, svensk, tjekkisk og tysk Disse sprog har udvidede funktioner som onlinekommandoer, naturlig sproginteraktion etc.

De øvrige sprog i infotainmentsystemet har **ikke** naturlig interaktion.

### Forudsætninger

- **Online og offline:** stemmebetjening med tilsvarende infotainment, der er monteret i bilen
- **Online:** aktiv SEAT CONNECT Plus-aftale

### Bemærk

- **Stemmebetjeningen registrerer kun kommandoer på det sprog, der er indstillet i infotainment.**
- **Prøv stemmebetjeningen ved stilstand inden en køretur for at lære funktionen at kende.**
- **Onlinestemmesøgningen er hurtigere og mere pålidelig, hvis databeskyttelsesindstillingen "Anvend position" er valgt.**
- **Stemmebetjeningen kan kun styre funktioner, der hører med til bilens udstyr.**

## Aktiveringsord og kommandoer

### Aktiveringsord til stemmebetjening

Stemmebetjeningen starter, når infotainment har registreret aktiveringsordet.

Hvis stemmebetjeningen er blevet aktiveret via aktiveringsordet, svarer det forbundne infotainment med "*Hvad kan jeg hjælpe dig med?*"."

- **ELLER:** Afgiv den ønskede stemmekommando efter aktiveringsordet, fx "*Hallo Hallo*" og derefter "*Opvarmning*".

Systemet scanner de ord, der siges i bilen, efter aktiveringsordet.

## Stemmebetjening

### Aktivering og deaktivering af aktiveringsord

- Tryk på HOME > ⚙ Indstillinger > Stemmebetjening > Aktiver/deaktiver aktiveringsord.

Aktiveringsord

Hallo Hallo

### Kommandoer

Gør følgende, for at stemmebetjeningen registrerer stemmekommandoerne korrekt:

- Tal tydeligt. Forvirrende stemmekommandoer bliver ikke registreret. Tal med normal stemme. Tal lidt højere ved høj hastighed.
- Undgå støj udefra. Åbne ruder og døre kan påvirke stemmebetjeningen negativt.
- Undgå andet baggrundsstøj som fx samtaler i bilen. Ret ikke luftdysernes luftstrøm mod mikrofonen eller loftbeklædningen.
- Sørg for ikke at holde lange pauser.



Stemmebetjeningen er aktiveret og registrerer de talte ord.

### Bemærk

- Hvis aktiveringsordet er deaktiveret, kan infotainment ikke aktiveres via aktiveringsordet. Stemmebetjeningen er fortsat til rådighed via knappen på multifunktionsrattet.
- Tilgængeligheden er afhængig af land og udstyr.

### Aktivering og deaktivering af stemmebetjening

Afhængigt af udstyr kan stemmebetjeningen aktiveres på forskellige måder.

#### Aktivering af stemmebetjening

- *Aktivering af stemmebetjening:* Sig ordet til aktivering af stemmebetjeningen.
- *Multifunktionsrat:* Tryk på knappen til stemmebetjeningen .

I nogle tilfælde kan stemmebetjeningen til den tilsluttede mobiltelefon også startes ved holde knappen til stemmebetjeningen inde.

#### Manuel deaktivering af stemmebetjening

Stemmebetjeningen kan afbrydes med kommandoen **Afbryd**.

- *Multifunktionsrat:* Tryk på knappen til stemmebetjeningen to gange efter hinanden eller én gang i længere tid.

Stemmebetjeningen deaktiveres automatisk, hvis du anvender funktioner i infotainment, hvis parkeringssystemet aktiveres eller ved indgående opkald.

## Radiofunktion

### Indledning til emnet

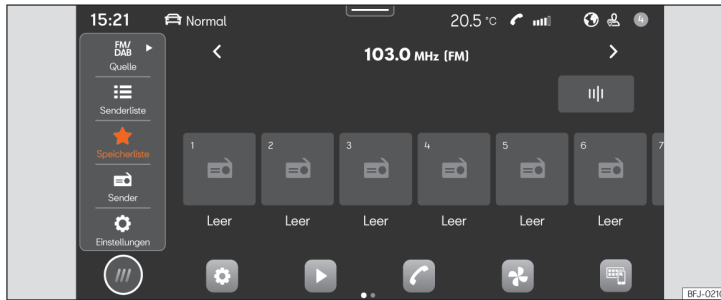

**Billede 137** Skematisk visning: visningen Radio

I radiofunktionen kan du modtage tilgængelige radiostationer på forskellige frekvensbånd og gemme dine favoritter på stationsknapperne for hurtig adgang.

De tilgængelige modtagelsestyper og frekvensområder afhænger af udstyret og landet. I nogle lande bliver frekvensområder muligvis ikke sendt eller udbudt længere.

#### Adgang til menuen RADIO

- Tryk på **HOME** > >>> **Billede 137**.

#### Adgang til indstillinger

- Tryk på **HOME** > > .

#### Onlinefunktioner i radiofunktionen

Onlinefunktionerne i radiofunktionen er kun til rådighed under følgende betingelser:

- Udstyret SEAT CONNECT eller SEAT CONNECT Plus
- Du har en aktiv brugerkonto i SEAT CONNECT.
- Bilen er tilføjet til din brugerkonto.
- Du har en tilsvarende datapakke, som du har købt i In-Car-Store, eller har datavolumen i din egen mobiltelefon eller via et Wi-Fi-adgangspunkt.

#### Bemærk

- Til streamingtjenester skal du have en konto hos den pågældende udbyder.
- Det er de pågældende radiostationer, der er ansvarlige for indholdet af de informationer, de udsender. Elektriske apparater, der derudover er tilsluttet i bilen, kan forstyrre modtagelsen af radiosignalet og medføre støj i højttalerne.
- I biler med rudeantenner kan det forringe modtagelsen, hvis der er folie eller mærkater med metallag på ruderne.

## Radiofunktion

### Radioens udstyr og symboler

De tilgængelige funktioner, modtagelsestyper og frekvensområder afhænger af udstyret og landet.

- AM-tuner
- FM-dobbeltmodtager (antennediversitet)
- Sammenfattet stationsliste
- Sammenføring af DAB- og FM-stationer på en liste
- Sammenføring af alle stationer, der er gemt på stationsknapper, på en liste. Maks. 36 yndlingsstationer
- Stationslogoer
- DAB-slideshow. Billeder, der vises sekventielt
- Netradio

### Universelle symboler i radiofunktionen

**AM** Til valg af frekvensområdet AM

**FM/DAB** Til valg af frekvensområdet FM/DAB

**Netradio** Til valg af modtagelsesfunktionen netradio

**TP** Ved siden af stationsnavnet efterfulgt af de aktiverede trafikradiostationer (TP)

### Symboler i frekvensområdet FM/DAB









- ||| Til visning af frekvensområde til manuelt valg af FM-frekvens. Kun muligt, hvis den sammenfattede stationsliste er deaktiveret
-  DAB-modtagelse er ikke mulig.

 DAB-stationer understøtter slideshows

### Symboler i frekvensområdet AM

-  Manuel opdatering af stationsliste
- ||| Til visning af frekvensområde til manuelt valg af AM-frekvens

### Menuer i funktionen netradio

-  Visning af udvalg af stationer
-  Åbning af tekstsøgning
-  Visning af senest hørte netradiostationer
-  Visning af de 100 mest hørte radiostationer og podcasts
-  Visning af tilgængelige podcasts i netradioen
-  Visning af netradiostationer efter lande
-  Visning af netradiostationer efter ønsket sprog
-  Visning af netradiostationer, hvis program hører til den ønskede genre

### Valg, indstilling og lagring af en station

#### Valg af frekvensområde

Før du vælger en station, skal du vælge et frekvensområde og modtagelsestypen. Afhængigt af det valgte frekvensområde eller den valgte modtagelsestype er der forskellige stationer til rådighed.

De tilgængelige frekvensområder og modtagelsestyper afhænger af udstyret og landet.

- Vælg frekvensområdet og modtagelsestypen. AM, FM/DAB, FM (til systemer uden DAB), netradio

#### Søgning efter og valg af station

Du kan vælge radiostationer på forskellige måder. Optionerne varierer afhængigt af frekvensområde og modtagelsestype.

#### Valg via frekvensområde (AM og FM)

1. Aktiver frekvensområdet.
2. Tryk på cursoren, scroll den gennem frekvensområdet, og slip den, når du har nået det ønskede frekvensområde.

**ELLER:** Tryk på et punkt i frekvensområdet. Cursoren springer automatisk til den pågældende frekvens.

Stationen på den valgte frekvens bliver indstillet.

#### Valg af stationsliste (AM og FM/DAB)

Stationslisten viser de stationer, der kan indstilles på det aktuelle tidspunkt. I AM-frekvensområdet skal du eventuelt opdatere stationslisten, hvis du ikke længere er i det område, hvor du senest har haft adgang til stationslisten. Stationslisten i FM-/DAB-frekvensområdet bliver automatisk opdateret.

1. Åbn stationslisten.
2. Tryk på den ønskede station.

Den valgte station bliver indstillet. I forbindelse med FM/DAB og den tilgængelige station bliver modtagelsestypen med den bedste kvalitet automatisk valgt.

### Søgning efter og filtrering af stationer (net-radio)

I funktionen netradio kan du filtrere stationer efter kategorier og søge efter dem via tekst søgning.

1. Åbn udvalget af stationer.
2. Vælg den kategori, som stationerne skal filtreres efter.

**ELLER:** Tryk på Q for at starte tekst søgningen. Indtastningsfeltet bliver vist.

3. Indtast det ønskede stationsnavn. Listen med de fundne stationer opdateres under indtastningen.
4. Tryk på den ønskede station.

Den valgte station bliver indstillet.

### Søgning via SCAN-funktion (AM og FM/DAB)

I SCAN-funktionen indstilles stationerne automatisk efter hinanden. Hver station bliver afspillet i ca. 5 sek.

- Tryk på **SCAN** i **Indstillinger** for at starte SCAN-funktionen.

SCAN-funktionen starter, og den aktuelt indstillede station vises på skærmen. Derefter vises funktionsfladen SCAN.

- Tryk på SCAN for at vælge stationen.

SCAN-funktionen stopper, og stationen er indstillet. Funktionsfladen SCAN forsvinder.

### Gemme radiostationer på stationsknapperne

Du kan gemme op til 36 stationer fra forskellige frekvensområder og modtagelsestyper som favoritter på stationsknapperne.

1. Indstil den ønskede station.
2. Skift til stationsknapperne.
3. Tryk på stationsknappen, og hold den inde, indtil stationen er gemt.

**ELLER:** Tryk på stationen på stationslisten, og hold den inde. Stationsknapperne bliver vist.

4. Tryk på stationsknappen.

Stationen gemmes på den valgte stationsknop.

Hvis der allerede var gemt en station på stationsknappen, bliver den overskrevet med den nye station.

## Specialfunktioner i radiofunktionen

### TP (trafikradio)

TP-funktionen overvåger meldingerne fra en station med trafikinformationer og afspiller dem automatisk i radiofunktionen eller i den aktive medieafspilning. Til det formål skal indstillingen af en station med trafikinformation være mulig.

Nogle stationer uden egen trafikradio understøtter TP-funktionen, da de kommunikerer med en trafikradiostation (EON).

I AM-frekvensområdet eller i mediefunktionen indstilles der i baggrunden automatisk en station med trafikinformationer, så længe modtagelsen af en station med trafikinformationer er mulig.

Hvis der ikke kan indstilles en station med trafikinformationer, søger systemet automatisk efter indstillige stationer med trafikinformationer.

Stationer med trafikinformationer er ikke tilgængelige i alle lande.

### Aktivering og deaktivering af TP-funktion

- Tryk på  > **Trafikradio (TP)** i radiofunktionen eller i mediefunktionen.

### Præsentationer (slideshow) i DAB

Slideshow-funktionen (SLS) er en funktion for digitale radiostationer [DAB], som gør det muligt for brugeren at vise et slideshow med billeder, fx stationslogoet.



## Radiofunktion

### Aktivering og deaktivering af SLS-funktion

Slideshow-funktionen for DAB-radiostationer kan deaktiveres:

- Tryk i radiomenuen i det område, hvor der forefindes informationer vedr. denne station – enten på navnet eller på de ekstra informationer (forfatter eller informationstekst).
- **ELLER:** i menuen  > **Slideshow** (aktivering, deaktivering)

### Netradio

Netradioen er en modtagelsestype for radiostationer på internettet og podcasts uafhængigt af AM, FM og DAB. Takket være overførslen via internettet er modtagelsen ikke begrænset til et område.

Netradioen er kun til rådighed med det aktive infotainmentsystems internetforbindelse. Anvendelse af netradioen kan medføre omkostninger for overførslen af data fra internettet.

- I funktionen netradio skal du trykke og indstille lyd kvaliteten på høj eller lav for at indstille netradioen.

### Stationslogoer

I nogle frekvensområder er stationslogoer muligvis allerede forudinstalleret i infotainment.

Hvis **Automatisk valg af stationslogoer** er aktiveret i indstillingerne i frekvensområdet FM/DAB, tildeles stationslogoerne automatisk til stationerne.

I funktionen netradio anvender infotainment stationslogoer fra en onlinedatabase og tildeler dem automatisk til stationerne.

### Manuel tildeling af stationslogoer

1. Tryk på **Stationslogoer** i funktionen FM/DAB.
2. Tryk på symbolet , og vælg derefter den station, som du ønsker at tildele et stationslogo.
3. Vælg stationslogoet. Gentag det samme forløb med andre stationer, hvis du ønsker det.
4. **ELLER:** i menuen  > **Stationslogoer**

## Mediefunktion

### Indledning til emnet

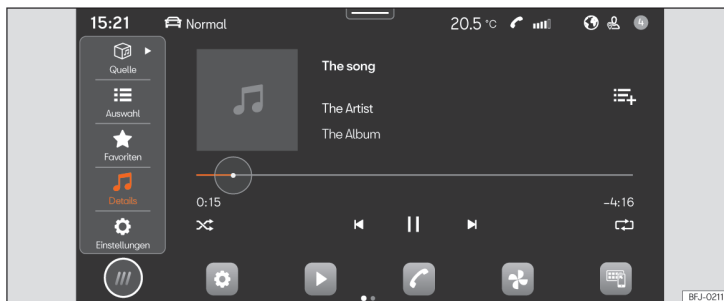

**Billede 138** Skematisk visning: visningen Medier

I mediefunktionen kan du afspille mediefiler fra medier og streamingtjenester via infotainmentsystemet.

Afhængigt af udstyr kan følgende medier anvendes:

- Understøttet USB-lagringsmedium (fx et USB-medium, en mobiltelefon forbundet via USB)
- Bluetooth®-apparater (fx en mobiltelefon eller en tablet)

Afhængigt af udstyr kan følgende mediefiltyper afspilles:

- Lydfiler
- Videofiler (afhængigt af systemet)

Streamingtjenester kan ligeledes anvendes. Tilgængeligheden af streamingtjenesterne afhænger af udstyr og land.

For at kunne anvende streamingtjenester skal du have en brugerkonto hos den pågældende streamingtjeneste.

#### Sådan kommer du til menuen MEDIER

- Tryk på HOME > ► >>> **Billede 138**.

#### Adgang til indstillinger

- Tryk på HOME > ► > .

#### Begrænsninger og visninger i forbindelse med medier

Medier, som har været udsat for høje temperaturer eller er beskadiget, fungerer muligvis ikke. Vær opmærksom på producentens anvisninger.

Kvalitetsforskelle i forbindelse med medier fra forskellige producenter kan medføre fejl i medieafspilningen.

En fejl i konfigurationen af et medie kan føre til, at mediet ikke kan læses.

Playlister angiver kun en afspilningsrækkefølge og henviser til mediefilernes hukommelsesplads i mappestrukturen. En afspilningsliste indeholder ikke nogen gemte mediefiler. For at kunne

## Mediefunktion

afspille en afspilningsliste skal mediefilerne være til stede på de placeringer på medierne, som afspilningslisten henviser til.

### Bemærk

SEAT hæfter ikke for beskadigede eller mistede filer på medierne.

## Udstyr og mediesymboler

### Audio, medier og opkoblingsmuligheder:

- Afspilning og styring af medier via Bluetooth®
- Audioafspilning i følgende formater: aac, alac, avi, flac, mp3, mp4, wma
- Videoafspilning i følgende formater: MPEG-1 og MPEG-2 (.mpg, .mpeg), ISO MPEG4, DivX 3, 4 og 5 Xvid (.avi), ISO MPEG4 H.264 (.mp4, .m4v, .mov), Windows Media Video 10 (.wmv, .asf)
- Afspilningslister fra alle typer apparater
- Mediestreaming (online)
- Mediesøgning

### Universelle symboler i mediefunktionen

- ▶ Start af afspilning
- || Pausning af afspilning
- ◀ Går til forrige nummer
- ▶ Går til næste nummer
- ↺ Gentagelse af aktuelt nummer

- ↺ Gentagelse af alle numre
- ✕ Aktivering af afspilning i tilfældig rækkefølge
- ★ Visning af liste med favoritter
- ⊕ Tilføjelse af mediefil til favoritter
- ▼ Øverst i højre side: valg af mediekilde
- ⚙ Adgang til indstillinger
- 🔍 Åbning af søgning
- ◀ Tilbage til mediekildens overordnede mappe

## Valg og afspilning af en mediekilde

### Valg af mediekilde

Inden du kan afspille mediefiler, skal du tilslutte en mediekilde.

For at kunne anvende streamingtjenester skal du være forbundet med internettet.

- Tilslut en ekstern mediekilde.
- Vælg den tilsluttede mediekilde, som skal anvendes til afspilning.

### Afspilning af lyd- og videofiler

Du kan søge efter mediefiler på en tilgængelig mediekilde på forskellige måder og afspille dem.

## Søgning i mappestruktur

Mediefiler kan inddeles efter kategorier (fx album, kunstner og nummer). Denne kategorivisning vises altid i **Mine medier**. Den klassiske mappestruktur på de enkelte USB-medier befinder sig i **Mine medier**.

1. Aktiver mappestrukturen.  
Den udvalgte mediekildes mappestruktur vises. Når **Mine medier** er valgt, vises der først kategorier (musik, videoer, playlister) og tilsluttede mediekilder.
2. Søg efter det ønskede nummer i mappestrukturen.

**ELLER:** Tryk på Q, for at starte tekstsøgningen. Indtastningsfeltet bliver vist.

3. Indtast det ønskede nummers navn. Listen med de fundne numre opdateres under indtastningen.
4. Tryk på det ønskede nummer.  
Hvis dit valgte nummer er i en mappe i en mediekilde, når afspilningen startes, tilføjes de mediefiler, der er deri, til afspilningen.  
Når en afspilningsliste afspilles, tilføjes alle tilgængelige numre på afspilningslisten til afspilningen.
5. Luk valget med X.

### Valg af favoritter

Under favoritter kan du gemme numre, musikgenrer, kunstnere og albummer enkeltvis til afspilning.

- Gå til favoritter ★.
- Tryk på den ønskede favorit.

Afhængigt af valget bliver alle numre, der hører til favoritten, tilføjet til afspilningen.

### Lagring af favoritter

Det er kun mediefiler, der er gemt under **Mine medier** i infotainment, der kan gemmes som favoritter. Du kan gemme op til maks. 30 numre, albummer, kunstnere og musikgenrer enkeltvis som favoritter.

1. Start afspilningen.
2. Gå til favoritter.
3. Tryk på en favorit, der ikke er tilknyttet.

**ELLER:** Tryk på en eksisterende favorit, og bliv ved med at trykke i ca. 3 sek.

4. Vælg fra listen med valgmuligheder: numre, album, kunstner, genrer, afspilningsliste

Valget gemmes i stedet for den tidligere valgte favorit. Hvis favoritten allerede er tilknyttet, overskrives den gemte favorit.

De optioner, der kan vælges i listen med valgmuligheder, afhænger af de data, der er tilknyttet mediefilen. Hvis musikgenren eksempelvis ikke er angivet i musikfilerne, kan du ikke gemme musikgenren som favorit.

Hvis der afspilles en videofil, er det kun denne video, der kan gemmes som favorit.

### Konfiguration af streamingtjenester

Afhængigt af udstyr kan du anvende streamingtjenester direkte via infotainment. Du har i den forbindelse brug for en premium-brugerkonto hos den pågældende streamingtjeneste og skal logge på med den i infotainment. Du skal også være forbundet til internettet.

1. Vælg  **Streaming** som mediekilde.  
Der bliver vist en liste med tilgængelige streamingtjenester.
2. Vælg den ønskede streamingtjeneste.
3. Følg anvisningerne i infotainmentsystemet.  
Streamingtjenesten tilføjes til listen over mediekilder som ny funktionsflade.

### Afspilning af underholdningsindhold i infotainment

Afhængigt af infotainmentsystemet kan der afspilles videoer.

#### Videofunktion

I videofunktionen kan en video fra et medium, **Mine medier** eller en streamingtjeneste afspilles på infotainmentsystemets skærm. I så fald afspilles videolyden via bilens højttalere.

Billedet bliver kun vist, når bilen holder stille. Under kørsel slukkes infotainmentsystemets skærm. Videolyden kan fortsat høres.

I forbindelse med afspilning fra en streamingtjeneste er det nødvendigt med en stabil internetforbindelse. I dette tilfælde kan der opstå telefonomkostninger.

## Navigation

### Inledning til emnet

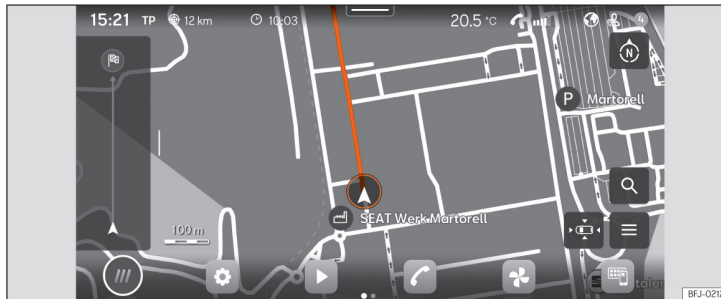

**Billede 139** Skematisk visning: visningen Navigation

Et globalt satellitsystem registrerer bilens aktuelle position, og de sensorer, der er placeret på bilen, analyserer de tilbagelagte ruter. Alle målte værdier og mulige trafikale hændelser sammenlignes med de tilgængelige kort for at muliggøre en optimal navigation til destinationen.

Navigationsmeddelelser og viste grafikker guider dig til destinationen.

Betjeningen af navigationen foregår på skærmen.

Afhængigt af land kan enkelte funktioner i informationen ikke vælges på skærmen fra en bestemt hastighed. Dette er ikke en fejl, men i overensstemmelse med gældende lov.

#### Navigationsmeddelelser

Navigationsmeddelelser er akustiske kørselsanvisninger for den aktuelle rute.

Typen og hyppigheden af navigationsmeddelelser afhænger af kørselssituationen, fx start på guidning, kørsel på motorvej eller i en rundkørsel, og af indstillingerne.

Hvis destinationen ikke kan nås præcist, fordi den eksempelvis befinder sig i et ikke-digitaliseret område, bliver visninger om retning og afstand til destinationen vist på skærmen.

Under den dynamiske guidning bliver du gjort opmærksom på meldte trafikproblemer på ruten. Hvis ruten beregnes på ny på grund af et trafikproblem, får du en ny navigationsmeddelelse.

Under afspilningen af en navigationsmeddelelse kan lydstyrken tilpasses. De følgende navigationsmeddelelser afspilles med den indstillede lydstyrke.

### Begrænsninger i forbindelse med navigationen

Hvis infotainment ikke kan modtage data fra GPS-satellitter, fx i en tunnel eller underjordisk garage, er navigation stadig mulig via bilens sensorer.

I områder, der ikke findes eller kun findes ufuldstændigt digitaliseret i infotainmentsystemets hukommelse, forsøger infotainment også at muliggøre en guidning.

Ved manglende eller ufuldstændige navigationsdata kan bilens position muligvis ikke fastlægges præcist. Dette kan medføre, at navigationen ikke er så præcis, som den plejer at være.

Vejene ændrer sig hele tiden, fx i form af nye veje, vejarbejde, vejspærringer, ændringer i vejnavne og numre på bygninger. Hvis navigationsdataene er forældede, kan guidningen blive forket eller upræcis.

### Betjening af navigationskort

For at give mulighed for optimal visning kan du også betjene navigationskortet via flere fingerbevægelser.

### Forskydning af kort

*Tip: Anvend pegefingeren.*

- Forskyd kortet med fingeren.

### Forstørrelse af visning

*Tip: Anvend pegefingeren.*

- Tryk to gange efter hinanden på kortet for at forstørre visningen i en bestemt position.

### Formindskelse af visning

*Tip: Anvend pege- og langfingeren.*

- Tryk på kortet med to fingre samtidig.

### Ændring af visning

*Tip: Anvend pegefingeren.*

- Tryk to gange efter hinanden på kortet, og hold din finger på skærmen.
- Bevæg fingeren opad for at formindske kortvisningen. Bevæg fingeren nedad for at forstørre kortvisningen.

### Ændring af visning

*Tip: Anvend tommel- og pegefingeren.*

- Tryk på kortet med begge fingre samtidig, og hold fingrene der.
- Bevæg fingrene hen imod hinanden for at formindske kortvisningen. Bevæg fingrene væk fra hinanden for at forstørre kortvisningen.

### Hældning af visning

*Tip: Anvend pege- og langfingeren.*

- Tryk på kortet med begge fingre vandret mod hinanden samtidig, og hold fingrene der.
- Bevæg fingrene opad for at vippe kortvisningen fremad. Bevæg fingrene nedad for at vippe kortvisningen bagud.

### Drejning af kort

*Tip: Anvend tommel- og pegefingeren.*

- Tryk på kortet med begge fingre samtidig, og hold fingrene der.
- Drej fingrene med eller mod uret for at dreje kortvisningen.

### Gemte data

Infotainment gemmer visse data, fx hyppige ruter og positionsdata, for at gøre angivelse af destinationer hurtigere og optimere guidningen.

### Sletning af gemte data

- Tryk på **Indstillinger > Indstillinger grundfunktioner > Slet** og derefter på **OK**.

### ⚠ ADVARSEL

Foretag kun indstillinger, destinationsangivelse og ændringer til navigationen, når bilen holder stille.

### ℹ Bemærk

- Hvis der foretages en omkørsel under guidningen, beregnes ruten muligvis igen.
- Kvaliteten af kørselsanbefalingerne afhænger af de navigationsdata, der står til rådighed, og eventuelt meddelte trafikproblemer.
- Der gives ikke navigationsmeddelelser, hvis infotainmentsystemets lyd er afbrudt.

## Navigation

### Navigationens funktioner og symboler

#### Navigation

Navigationens funktioner afhænger af udstyret og landet.

#### Funktioner

- Destinationsangivelse og ruteberegning (offline og online)
- Visning af to navigationskort på samme tid (skærm og kombiinstrument)
- Onlinekortopdatering
- Forudseende navigation
- 3D-bykort
- Onlinetrafikinformationer
- Dynamiske POI'er (points of interest)

#### Symboler på kortet

Knapperne og visningerne afhænger af indstillingerne og den aktuelle kørselssituation.

På kortet vises symboler til trafikale hændelser og points of interest (POI'er), fx tankstationer, banegårde eller interessante mellemdestinationer, hvis navigationen råder over sådanne data >>> Se kap. 214.

- ▲ Aktuel position
- 📍 Søgning efter destinationer
- 📍 Destinationer langs med ruten

- 📍 Slutdestination
- 🏠 Hjemadresse
- 📍 Arbejdsadresse
- ☆ Foretrukne destinationer
- ☰ Ekstra vindue med flere optioner
- 📍 Ekstra vindue med ruteoptioner
- 📍 Centrerung af kort på aktuel position

📍 Ændring af visning: 2D-opsætning mod nord eller 2D-opsætning i kørselsretningen eller 3D-opsætning i kørselsretningen

⋮ Information om aktuel guidning

500m 📍 Kortets målestok

#### Symboler i ekstra vindue

- Tryk på ☰ for at åbne det ekstra vindue.
- 🔄 Gentagelse af seneste navigationsmeddelelse
- 🔊 Lydstyrke for navigationsmeddelelser
- ☀️ Belysning af kortet i funktionen Automatisk, Dag eller Nat
- 📍 Forelæggelse af nye ruter til destinationen

#### Yderligere symboler

- 📍 Detaljeret destinationsangivelse af en adresse
- 📍 Søgning efter destinationer

- 📍 Hyppigste destinationer
- 🕒 Seneste destinationer
- ☆ Foretrukne destinationer
- ◀ Tilbage

#### Symboler i ruteplan

- ▲ Aktuel position
- 📍 Destination i den aktuelle guidning

#### Symboler til POI'er (points of interest)

Der bliver vist POI'er (points of interest) på kortet, hvis navigationen har de pågældende data.

Tryk på det ønskede POI (point of interest) for at starte guiden >>> Se kap. 212.

- 🛢 Tankstation
- P Parkeringsplads
- i Turistinformationskontorer
- 🚉 Banegård
- 🍴 Restaurant

#### Trafikinformation

Der bliver vist trafikinformationer på kortet, hvis navigationen råder over de pågældende data >>> Se kap. 214.

Tryk på en trafikal hændelse for at åbne et ekstra vindue med yderligere detaljer >>> Se kap. 214.

- ⚠️ Kødanne

## Infotainmentsystem

-  Kø
-  Ulykke
-  Defekt bil
-  Glat underlag (is eller sne)
-  Vejspærring
-  Risiko for glat vej
-  Fare
-  Vejarbejde
-  Kraftig vind
-  Reduceret udsyn

### Navigationssystem

Infotainment er udstyret med en intern navigationshukommelse. Afhængigt af land er de nødvendige navigationsdata muligvis allerede forudinstalleret.

For at guidninger kan udføres korrekt, og de mulige funktioner kan anvendes i fuldt omfang, skal infotainment opdateres regelmæssigt.

Hvis du anvender ældre data, kan der opstå begrænsninger under navigationen. Der kan ikke fortsættes ad aktuelle ruter, eller du kan blive guidet til forkerte destinationer.

Sørg altid for, at navigationsdataene er opdaterede.

#### Onlineopdatering af navigationsdata

Navigationsdata til de regioner, du hyppigst kører i, bliver automatisk opdateret i baggrunden, hvis internetforbindelsen er blevet oprettet, og privatsfæreindstillingerne er gældende.

- Når tændingen er tilsluttet, bliver navigationsdataene automatisk opdateret.

#### Manuel opdatering af navigationsdata

Aktuelle navigationsdata til store regioner, fx Vesteuropa, kan downloades på [www.seat.com](http://www.seat.com) og gemmes på USB-medier.

- Download navigationsdataene til et USB-medium.
- Tilslut tændingen i bilen.
- Forbind USB-mediet med infotainment. Navigationsdataene bliver automatisk opdateret i baggrunden.

I **HOME** >  > **Systeminformationer** vises kørtenes version.

### ADVARSEL

Hvis du opdaterer navigationsdataene manuelt under kørsel, kan det medføre ulykker med alvorlige kvæstelser.

- Opdater kun navigationsdataene, mens bilen holder stille.

### Bemærk

Den automatiske opdatering af navigationsdataene afhænger af privatsfæreindstillingerne. I funktionen **Inkognito** foretages der ikke nogen opdatering.

### Start af guidning

Afhængigt af land og udstyr er der forskellige funktioner til rådighed til destinationsangivelsen.

De forskellige funktioner til destinationsangivelsen befinder sig i hovedmenuen til navigationen.





#### Fremkaldelse af hovedmenu til navigationen

- Tryk på **HOME** > .



## Navigation

### Valg af destination og start af navigation

1. Tryk på .
2. Vælg den ønskede destination. Du kan vælge mellem  **Hyppigste destinationer**,  **Seneste destinationer** eller  **Foretrukne destinationer**.

**ELLER:** Tryk på , og indtast adressen i indtastningsfeltet.

**ELLER:** præcis adresse



3. Tryk på **Start**.



#### Hyppigste destinationer

Destinationsoversigten anvender registrerede data for at foreslå mulige destinationer.

*Valg af destination og start af navigation:*

1. Tryk på  og derefter på .
2. Vælg den ønskede destination. Guidningen starter automatisk.



**Hurtigstart:** Tryk nogle sekunder på den ønskede destination for hurtig start.



#### Seneste destinationer

Navigationen gemmer de seneste destinationer for at stille dem til rådighed til en guidning.

*Valg af destination og start af navigation:*

1. Tryk på  og derefter på .
2. Tryk på den ønskede destination.
3. Tryk på **Start**.

**Hurtigstart:** Tryk nogle sekunder på den ønskede destination for hurtig start.





#### Foretrukne destinationer

Du kan gemme op til 20 destinationer som favoritter.

For at gemme en destination som favorit skal du trykke på  i det ekstra vindue under en destinationsangivelse.

*Valg af destination og start af navigation:*

1. Tryk på  og derefter på .
2. Tryk på den ønskede destination.
3. Tryk på **Start**.

#### Bemærk

**Angiv destinationen så nøjagtigt som muligt. Hvis du angiver en destination forkert, kan du ikke starte guiden, eller du bliver guidet til en forkert destination.**



#### Start af guidning ved valg på kortet

Navigationskortet indeholder aktive områder på flere punkter, der er egnede til angivelse af en destination. Tryk i den forbindelse på positionen eller den ønskede by på kortet. Hvis der på dette punkt er kortdata, kan du starte en guidning.

Muligheden for destinationsangivelse via navigationskortet afhænger af dataenes status og er ikke mulig for alle positioner.

For at starte en offroad-navigation skal du trykke på et tomt område uden positionsdata.

*Start af navigation:*

1. Tryk på .
2. Forskyd kortvisningen, indtil du kan vælge den ønskede position. Navigationskortet kan anvendes via flere fingerbevægelser  Se kap. 209.
3. Tryk på den ønskede destination på kortet.
4. Tryk på **Rute**.

#### Navigation Offroad

Navigation Offroad beregner ruter til valgte destinationer uden kendte data. Hvis en destination ligger uden for kendte veje eller positionsdata, finder navigationen ruten til næste punkt på de kendte veje og fuldender ruten til næste destination med en direkte forbindelse.

*Start af navigation:*

1. Forskyd kortvisningen, indtil du kan vælge den ønskede position. Navigationskortet kan anvendes via flere fingerbevægelser  Se kap. 209.
2. Tryk på et hvilken som helst punkt på kortet uden positionsdata.
3. Tryk på **Rute**.

#### Start af guidning med kontaktdata

Start en guidning via gemte adressedata til en kontakt. Kontakter, der er blevet gemt uden adressedata, kan ikke anvendes til en guidning.

Start af navigation:

1. Tryk på **22**.
2. Tryk på den ønskede kontakt.
3. Tryk på **Rute**.

### Bemærk

Hvis adresse-dataene til en kontakt er forældede, fører guiden dig alligevel til den registrerede adresse. Kontroller, at kontakt-adressen er aktuel.

## Trafikinformationer

Infotainment modtager automatisk detaljerede trafikinformationer, hvis der er oprettet internet-forbindelse. Disse informationer bliver vist med symboler og fremhæver vejnettet på kortet med farve.

### Trafikale hændelser

Trafikale hændelser, fx kø eller kødannelse, bliver vist ved hjælp af symboler på navigations-kortet.

I forbindelse med en aktiv guidning bliver trafikale hændelser på den aktuelle rute vist i ruteplanen. Du kan køre uden om disse trafikale hændelser »» Se kapitlet 214, *Beskrivelser af funktionerne*.

### Meldinger om farer

På navigationskortet bliver farer vist med symboler på samme måde som trafikmeldinger. I dette tilfælde er informationskilden en anden bil, som har registreret denne fare og uploadet informationerne hos udbyderen.

De viste farer er følgende: defekt bil og glat vej.

### Visning af trafikstrøm

Trafikstrømmen bliver vist på navigationskortet i henhold til de aktuelle trafikale hændelser, og vejnettet bliver fremhævet med farve på kortet.

- **Gul:** kødannelse
- **Rød:** kø

### Bemærk

Modtagelsen af trafikinformationer afhænger af privatsfæreindstillingerne. I indstillingen maksimal privatsfære modtager man ingen trafikinformationer. Man skal bruge Nivel Tracking eller Location.

## Beskrivelser af funktionerne

### Ruteplan

Ruteplanen indeholder informationer om alle hændelser, fx startpunkt, mellemdestinationer, trafikale hændelser, POI'er og destination, hvis navigationen har sådanne data.

Hvis du trykker på en hændelse, åbnes der et ekstra vindue med flere optioner. De tilgængelige optioner afhænger af hændelsen og de aktuelle indstillinger.

### Åbning og lukning af ruteplan

- For at åbne skal du trykke på eller forskyde |.
- For at lukke skal du trykke på eller forskyde |.

### Redigering af guidning

For at redigere guidningen skal du forskyde mellemdestinationerne til destinationen i visning TripView.

- Hold den ønskede destination inde, indtil den fremhæves tydeligt.
- Forskyd destinationen til den ønskede position.
- Fjern fingeren fra skærmen. Ruten bliver beregnet på ny.

### Omkørsel af trafikproblemer

Ruteplanen viser de aktuelle trafikale hændelser, hvis navigationen har de pågældende data. Kør uden om de trafikale hændelser ved at redigere ruteplanen »» Se kap. 214.

- Tryk på en trafikal hændelse.
- Tryk på **Kør udenom**. Ruten bliver beregnet på ny.

## Navigation

### Ekstra vindue

Når du anvender navigationsfunktionerne, åbnes der muligvis et ekstra vindue med yderligere optioner. De mulige optioner afhænger af den anvendte funktion.

### Lukning af ekstra vindue

- Tryk på et tomt område uden for det ekstra vindue.
- **ELLER:** Tryk på X.
- **ELLER:** Tryk på OK.

### Funktioner i ekstra vindue:

<b>Vis på kort</b>	Viser, hvad der er blevet valgt på kortet
<b>Tilføj mellemdestination</b>	Tilføjer en mellemdestination til guidningen
<b>Direkte rute</b>	Starter guidningen direkte til destinationen
<b>Slet</b>	Sletter en mellemdestination fra guidningen
<b>Kør udenom</b>	Kører uden om et trafikproblem. Ruten bliver beregnet på ny.
<b>Stop guidning</b>	Afslutter den aktuelle guidning
X	Lukker det ekstra vindue
☆	Tilføjer en destination til favoritter

### Registrering af anvendelsesadfærd

Under kørsel gemmer navigationen de gennemførte ruter og destinationer, du er kørt til, for automatisk at oprette destinationsforslag. Destinationerne indlæses afhængigt af tidspunktet på dagen og ugedagen.

Navigationssystemet kan foreslå op til fem ruter på samme tid. De foreslåede ruter kan afvige fra ruterne i guidningen til den normale destination.

Hvis du vælger en af de foreslåede destinationer, starter guidningen til denne destination.

Guidningen følger den valgte rute, indtil bilen kører væk fra den. I så fald bliver ruten beregnet på ny og fører igen til den oprindeligt valgte destination ad den direkte vej.

Der bliver taget højde for vigtige trafikproblemer i guidningen, og de bliver undgået, hvis der er alternative ruter til rådighed, og hvis navigationen har sådanne data.

Du kan til enhver tid aktivere og deaktivere funktionen.

### Aktivering og deaktivering af registrering af anvendelsesadfærd

Indstillingen er i den pågældende menu til navigationen  **Indstillinger grundfunktioner**.

- For at aktivere funktionen skal du aktivere **Registrer anvendelsesadfærd**.
- For at deaktivere funktionen skal du deaktivere **Registrer anvendelsesadfærd**.
- For at slette de gemte data skal du trykke på **Slet anvendelsesadfærd**.

## Telefoninterface

### Inledning til emnet

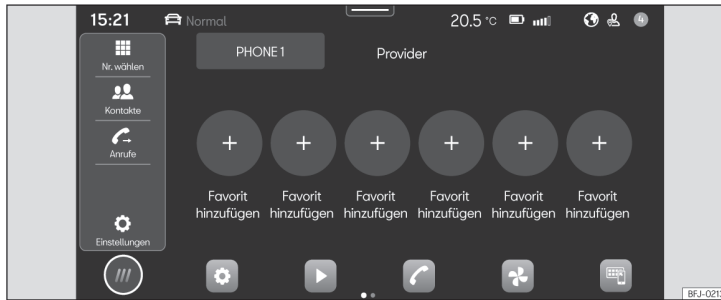

Billede 140 Skematisk visning: visningen Telefon

Via telefoninterfacet kan du forbinde dit mobile kommunikationsudstyr med infotainmentsystemet og styre telefonfunktionerne via infotainmentsystemet. Lyden gengives via bilens højttalere.

Du kan samtidig forbinde op til to mobile kommunikationsudstyrsenheder med infotainmentsystemet.

En telefonsamtale i bilen kan blive forstyrret af kørsel ved høje hastigheder, dårlige vej- og vejforhold, støjende omgivelser (også uden for bilen) samt kvaliteten af nettet i området.

#### Bemærk

- Det er som regel kun nødvendigt at parre et apparat (fx en mobiltelefon) én gang. Du kan til enhver tid genetablere apparatets forbindelse til infotainment via Bluetooth® eller Wi-Fi, uden at apparatet igen skal parres.
- Tilgængeligheden af nogle telefonfunktioner afhænger af den mobiltelefon, der er tilsluttet til infotainmentsystemet.

### Telefoninterfacets udstyr og symboler

#### Udstyr

- Håndfri funktion
- Anvendelse af op til to telefoner samtidig
- Telefonbog med maks. 5000 kontakter afhængigt af infotainmentsystemet
- Sms-funktioner via Bluetooth®: læsning af sms, skrivning af sms (inklusive skabeloner), oplæsning af sms, beskedforløb
- E-mailfunktioner via Bluetooth®: læsning af e-mail, skrivning af e-mail

## Telefoninterface

- Forbindelse til trådløs opladningsmulighed
- Forbindelse til monteret mikrofon i bilen

### Symboler i hovedmenu

- Kontakter
- Liste over indgående og udgående opkald
- Opkald til et telefonnummer
- Tekstbeskeder (sms og e-mail)
- Indstillinger for telefoninterface

### Symboler for opkald

Afhængigt af infotainmentsystemet kan symbolerne være forskellige.

- Start af et opkald og placering af det i forgrunden
- Afslutning eller afvisning af opkald
- Åbning af kontaktliste
- Opkald til et telefonnummer
- Afbrydelse af lyd fra håndfri betjening
- Opkald på hold
- Fortsættelse af opkald
- Start af telefonmøde
- Placering af opkald i den private indstilling
- Foretagelse af nødopkald
- Telefonsvarer
- Modtagelse af hjælp ved fejl

- Modtagelse af informationer om mærket SEAT og de valgte ekstra tjenester vedr. trafik og rejser

### Symboler i opkaldslisten

- Tryk på for at åbne opkaldslisten.
- Indgående opkald
- Udgående opkald
- Ubesvaret opkald
- Telefonnummer (firma)
- Telefonnummer (privat)
- Mobiltelefonnummer (firma)
- Mobiltelefonnummer (privat)
- Fax (privat)
- Fax

### Symboler for tekstbeskeder

Afhængigt af infotainmentsystemet kan symbolerne være forskellige.

- Tryk på for at åbne tekstbeskederne.
- Aktivering af indtaling af stemmekommandoer >>> Se kap. 200
- Skabeloner til tekstbeskeder

### Steder med særlige forskrifter

Sluk din telefon og telefoninterfacet i områder, hvor der kan være eksplosionsfare. I sådanne områder er der ikke altid tydelig skiltning. Det gælder fx følgende steder:

- Områder omkring rør/slanger og tanke, der indeholder kemikalier
- Dæk på skibe og færger
- Områder omkring biler, der kører på gas (som fx propan eller butan)
- Steder, hvor der er kemikalier eller partikler som fx mel, støv eller metalpulver i luften
- Alle andre steder, hvor motoren skal standses, eller telefonen skal slukkes.

### ADVARSEL

**Sluk telefonen på steder med eksplosionsfare!**

### Bemærk

I omgivelser, hvor der gælder særlige forskrifter, og på steder, hvor det er forbudt at anvende telefoner, skal du altid slukke dem. Den stråling, der udgår fra en tændt telefon, kan forårsage forstyrrelser i følsomme tekniske og medicinske apparater, hvilket kan medføre fejl i eller beskadigelse af apparaterne.

### Parring, forbindelse og administration

Forudsætning for parringen:

- Bluetooth® er aktiveret på mobiltelefonen.
- Bluetooth® er aktiveret i infotainment.

- Afhængigt af det mobile apparat skal Bluetooth®-menuen være åbnet, eller funktionen

**Synlighed** skal være aktiveret, så apparatet er synligt for infotainmentsystemet.

Par en mobiltelefon med telefonfunktion med infotainmentsystemet for at anvende funktionerne i telefoninterfacet. I forbindelse med oprettelse af forbindelse første gang bliver mobiltelefonen parret med infotainmentsystemet. I den forbindelse bliver der gemt en brugerprofil  
»» Se kapitlet 218, *Brugerprofiler*.

Parringen kan tage et par minutter. De tilgængelige funktioner afhænger af den anvendte mobiltelefon og styresystemet.

#### Parring af mobiltelefon

1. Åbn listen med de tilgængelige Bluetooth®-apparater i mobiltelefonen, og vælg infotainmentsystemets navn.
2. Vær opmærksom på de meddelelser, der bliver vist på mobiltelefonen og i infotainment, og bekræft dem om nødvendigt. Når parringen er udført korrekt, bliver telefondataene gemt i brugerprofilen.
3. *Frivilligt:* Bekræft meddelelsen om data-overførsel på mobiltelefonen.

#### Aktiv og passiv forbindelse

For at anvende funktionerne i telefoninterfacet skal mindst én mobiltelefon være forbundet med infotainment. Hvis flere mobiltelefoner er forbundet med infotainment, kan du skifte mellem aktive og passive forbindelser. For at anvende telefoninterfacet med den ønskede mobiltelefon skal du etablere en aktiv forbindelse til infotainment.

#### Forskelle mellem forbindelsestyperne

**Aktiv** Mobiltelefonen er parret og tilsluttet.

Funktionerne i telefoninterfacet bliver udført med dataene i den pågældende mobiltelefon.

**Passiv** Mobiltelefonen er parret og tilsluttet.

Opkaldene kan administreres, dog er telefonbogen, beskeder og andre funktioner ikke aktiveret.

De parrede mobiltelefoner er gemt i infotainment, også hvis de aktuelt ikke er forbundet.

#### Tilslutning af mobiltelefon

*Forudsætning: Mobiltelefonen er parret med infotainmentsystemet.*

- Aktiver Bluetooth® på mobiltelefonen.

#### Etablering af aktiv forbindelse

*Forudsætning: Flere mobiltelefoner er forbundet samtidig med infotainment.*

- Vælg den ønskede mobiltelefon i drop down-menuen. De øvrige mobiltelefoner befinder sig automatisk i den passive forbindelse.

#### Brugerprofiler

For hver parret mobiltelefon oprettes der automatisk en individuel brugerprofil. I brugerprofilen bliver mobiltelefons data, fx kontaktdata og indstillinger, gemt. Der kan maksimalt være gemt op til fire brugerprofiler samtidig i infotainmentsystemet.

#### ADVARSEL

Hvis du foretager parringen under kørsel, kan det medføre ulykker eller kvæstelser.

- Foretag kun parringen, når bilen holder stille.

#### Bemærk

- Den trådløse opladningsfunktion er deaktiveret, mens infotainment befinder sig i menuen Kendte mobiltelefoner. Når du forlader denne menu, aktiveres den trådløse opladningsfunktion igen.
- I forbindelse med parringen af nogle mobiltelefoner vises en pinkode på mobiltelefonens skærm. Indtast dette nummer i infotainment for at afslutte parringen.

### Basic- og Comfort-telefoni

Afhængigt af udstyr kan du anvende to typer telefoninterface.

- Telefoninterfacet Basic
- Telefoninterfacet Comfort

#### Telefoninterfacet Basic

Telefoninterfacet Basic anvender profilen Bluetooth® HFP til overførsel. Dette interface gør det muligt at anvende telefonfunktioner via infotainment og gengive lyd via bilens højttalere.

#### Telefoninterfacet Comfort

Ligesom telefoninterfacet Basic anvender telefoninterfacet Comfort også profilen Bluetooth® HFP.

Telefoninterfacet Comfort kan være udstyret med den trådløse opladningsfunktion >>> Se kap. 220.

For at kunne anvende funktionerne i den trådløse opladningsfunktion skal du sætte en egnet mobiltelefon korrekt ind i opbevaringsrummet. Mobiltelefonen bliver så forbundet med bilens antenne. Det forbedrer modtagelsen og lyd kvaliteten i opkald.

### Opkald og afsendelse af beskeder

#### Åbning af telefoninterface

- Tryk på **HOME** > .

#### Telefonopkald

Vælg et telefonnummer for at starte et opkald. Der er forskellige funktioner til rådighed til valg af telefonnummer.

#### Kontakter

Hvis en kontakt indeholder flere gemte telefonnumre, skal du vælge en.

- Tryk på  og et telefonnummer på listen for at starte opkaldet.

**ELLER:** Tryk på **Q**, og angiv kontaktnavnet i indtastningsfeltet for at søge efter kontakten. Tryk på kontakten for at starte opkaldet.

**ELLER:** Tryk på en favorit i hovedmenuen til telefoninterfacet for at starte opkaldet.

#### Opkald

Telefoninterfacet viser mobiltelefonens opkaldsliste. Start et opkald fra opkaldslisten.

- Tryk på  > **Alle** og på et nummer på listen for at starte opkaldet.

**ELLER:** Tryk på , og filtrer registreringerne på opkaldslisten (fx ubesvaret opkald eller udgående opkald). Tryk på et nummer på den filtrerede liste for at starte opkaldet.

#### Ring op

Indtast et telefonnummer manuelt for at starte et opkald. Under indtastningen af telefonnummeret bliver de kontakter, der stemmer overens med det pågældende nummer, vist på infotainmentsystemets skærm.

- Tryk på , og indtast telefonnummeret. Tryk på  for at starte opkaldet.

Hvis du trykker i lang tid på knappen  på multifunktionsrattet, ringes der op til det telefonnummer, der senest var valgt.

#### Afsendelse af beskeder

Afhængigt af den anvendte mobiltelefon og det anvendte infotainmentsystem kan du sende og modtage sms'er og e-mails via telefoninterfacet.

#### Afsendelse af sms:

1. Tryk på  > **Sms** > **Angiv ny besked**, og indtast beskeden på skærmen.
2. Indtast den ønskede kontakt på søgelinjen.
3. Tryk på **OK** for at sende en besked.

#### Afsendelse af e-mail:

- Tryk på  > **E-mail** > **Angiv ny besked**, og indtast beskeden på skærmen.
- Indtast den ønskede kontakt på søgelinjen.
- Tryk på **OK** for at sende en besked.

### Telefonbog, favoritter og genvejsknapper

Første gang der etableres forbindelse mellem en telefon og infotainmentsystemet, gemmes telefonbogen i infotainmentsystemet. Du skal muligvis bekræfte overførslen af dataene på telefonen.

Hver gang telefonen forbindes på ny, opdateres telefonbogen.

Hvis telefonmøder understøttes, kan du under et opkald få adgang til telefonbogen. Hvis der er gemt et billede til en kontakt, kan det blive vist på listen ved siden af kontakten.

### Favoritter

Der kan gemmes en favorit fra telefonbogen på op til seks genvejsknapper. Hvis der er gemt et billede under registreringen, bliver det vist på genvejsknappen.

Genvejsknapperne skal redigeres manuelt, og de hører så til en brugerprofil >>> Se kap. 218.

### Programmering af genvejsknap

- Tryk på **+** i menuen **Favoritter**. Derefter åbnes telefonbogen, så du kan vælge en kontakt som favorit. Hvis en kontakt indeholder flere telefonnumre, skal du trykke på et nummer på listen.

### Redigering af genvejsknap

- For at redigere eller slette en favoritkontakt skal du trykke på symbolet  på skærmen i menuen **Favoritter**. Du kan slette en eller flere favoritter.

### Opkald til favorit

- Tryk på den optagede genvejsknap.

#### Bemærk

**Favoritter opdateres ikke automatisk. Hvis du ændrer en kontakts telefonnummer, skal genvejsknappen programmeres igen.**

### Connectivity Box



**Billede 141** I midterkonsollen: holder til parring af mobiltelefon

Connectivity Box har funktionen trådløs opladning (Wireless Charger).

### Trådløs opladning (Wireless Charger)

Du kan dermed oplade dit mobile apparat trådløst takket være Qi-teknologi<sup>1)</sup>.

Til trådløs opladning af din mobiltelefon:

- Læg dit mobile apparat i midten af holderen med skærmen opad >>> **Billede 141**, >>> .

Sørg for, at der ikke er nogen genstande mellem holderen og mobiltelefonen.

Opladningen af mobiltelefonen starter automatisk. Du kan i betjeningsvejledningen til din mobiltelefon få mere at vide om, om din mobiltelefon understøtter Qi-teknologien, eller du kan gå ind på SEATs hjemmeside.

### ADVARSEL

**Informationer på mobiltelefonens skærm kan aflede førerens opmærksomhed og forøger faren for alvorlige ulykker.**

- Læg kun en enkelt egnet mobiltelefon, som eventuelt er kompatibel med Qi-teknologien. For at den kan fungere korrekt, skal mobiltelefonen uden cover med en maksimal størrelse (bredde x længde) på 80 x 140 mm (3,15 x 5,512 tommer) lægges på opbevaringsfladen til Connectivity Box i henhold til anvisningerne.
- Hvis mobiltelefonen ikke lægges i den rigtige position på opbevaringsfladen til Connectivity Box, eller størrelsen overskrider den angivne størrelse, registreres mobiltelefonen

<sup>1)</sup> Qi-teknologien gør det muligt at oplade din mobiltelefon trådløst.



## Telefoninterface

muligvis ikke, eller den oplades muligvis ikke rigtigt. Infotainmentsystemet angiver under visse omstændigheder, at der er en ukendt genstand i opbevaringsrummet. Hvis der anvendes egnet mobilt kommunikationsudstyr, og dets position korrigeres, kan fejlen afhjælpes.

- Fjern eventuelle genstande, der hindrer lukningen af afdækningen.

### ADVARSEL

- Mobiltelefonen kan blive varm på grund af den trådløse opladning. Vær opmærksom på dette, når du tager mobiltelefonen i hånden, og tag den forsigtigt ud af holderen.
- Der må ikke være nogen metalgenstande eller andre genstande mellem mobiltelefonen og holderen, da det vil kunne begrænse funktionen af bilens Connectivity Box.

### PAS PÅ

Holderen i Connectivity Box kan ikke tages ud.

### Bemærk

- Din mobiltelefon skal være kompatibel med Qi-interfacestandarden for opladning via induktion for at kunne fungere optimalt.
- Opladning og temperatur afhænger af det pågældende apparat, der bruges.
- Den maksimale ladekapacitet er 5 W.

- Der er ikke muligt at oplade flere mobile apparater med Qi-teknologien.
- Vi anbefaler at lade motoren køre, for at den trådløse opladning fungerer korrekt.
- Hvis der bliver tilsluttet en telefon med Qi-teknologi via USB, sker opladningen via det medium, producenten har konfigureret.

## Opbevaring af bagage

### Opbevaring af bagage

#### Brugeranvisninger

##### Sikker pakning af bagagen i bilen

Last og bagage kan transporteres i bilen, på en anhænger ››› Se kap. 228 og på taget ››› Se kap. 226. Overhold gældende lov på området.

- Fordel lasten så jævnt som muligt i bilen.
- Placer altid bagage og tunge genstande i bagagerummet så langt fremme som muligt ››› .
- Overhold bilens tilladte akseltryk og tilladte totalvægt ››› Se kap. 312.
- Fastgør genstandene til fastgørelsesøjerne ved hjælp af remme eller egnede spændebånd ››› Se kap. 225.
- Opbevar også mindre genstande sikkert.
- I biler med dynamisk lyslængderegulering tilpasses lyset automatisk.
- Tilpas dæktrykket til bilens læs. Vær opmærksom på dæktryksmærkaten ››› Se kap. 279.
- Indstil om nødvendigt dæktrykket i henhold til bilens nye læs i biler med dæktrykskontrol ››› Se kap. 289.

#### ADVARSEL

Løse eller forkert fastgjorte genstande kan forårsage alvorlige kvæstelser i tilfælde af pludselige manøvrer og opbremsninger samt ulykker. Dette gælder især, hvis genstande rammes af en airbag, der udløses, og bliver slynget gennem kabinen. For at reducere risikoen for kvæstelser skal du være opmærksom på følgende:

- Opbevar alle genstande i bilen sikkert.
- Fastgør også små og lette genstande.
- Opbevar genstande i kabinen, så de aldrig kan komme ind i airbaggenes virkeområde under kørsel.
- Sørg altid for, at opbevaringsrummene er lukkede under kørsel.
- Opbevaring af genstande må aldrig medføre, at personer i bilen sidder forkert.
- Hvis opbevarede genstande blokerer en siddeplads, må denne siddeplads ikke benyttes af en person.
- Opbevar ikke hårde, tunge eller skarpe genstande løst i åbne opbevaringsrum i bilen, på bagagerumsafdækningen bag bagsæderyglænet eller på instrumentpanelet.
- Tag hårde, tunge eller skarpe genstande ud af tøj og lommer i bilens kabine, og opbevar dem sikkert.

#### ADVARSEL

Når du transporterer tunge genstande, ændres bilens køreegenskaber, og bremselængden forlænges. Tunge genstande, der ikke opbevares eller er fastgjort korrekt, kan medføre, at du mister kontrollen over bilen, og kan forårsage alvorlige kvæstelser.

- Bilen må ikke lastes for tungt. Både nyttelasten og fordelingen af bagagen i bilen påvirker bilens køreegenskaber og bremsvirkning.
- Når du transporterer tunge genstande, ændres køreegenskaberne, fordi tyngdepunktet forskydes.
- Du bør altid fordele nyttelasten jævnt og placere den så lavt som muligt i bilen.
- Placer så vidt muligt altid tunge genstande sikkert i bagagerummet så langt foran bagakslen som muligt.
- Genstande, der transporteres i bagagerummet, og som ikke er fastgjort, kan pludseligt bevæge sig og ændre bilens køreegenskaber.
- Tilpas altid hastigheden og kørestilen til udsynet samt vejr-, vej- og trafikforholdene.
- Giv gas meget forsigtigt.
- Undgå pludselige opbremsninger og manøvreringer.
- Brems tidligere end normalt.

## Bagagerum

### ⓘ PAS PÅ

Varmetrådene eller afhængigt af udstyr antennen i bagruden kan blive beskadiget eller sågar ødelagt af genstande, som gnider mod bagruden.

### ⓘ Bemærk

Seler, der skal anvendes til fastgørelse af bagage til fastgørelsesøjerner, kan købes som tilbehør.

## Bagagerum

### Bagagerumsafdækning

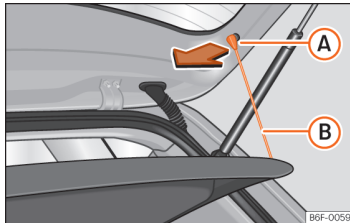

**Billede 142** I bagagerummet: af- og påmontering af bagagerumsafdækning

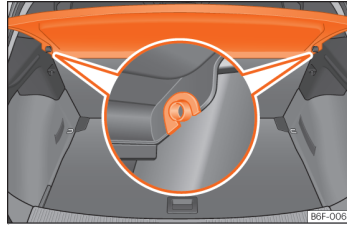

**Billede 143** I bagagerummet: af- og påmontering af bagagerumsafdækning

### Afmontering

- Hægt stropperne >>> **Billede 142** **B** ud af holderne **A**.
- Træk bagagerumsafdækningen opad og ud af holderne i siden >>> **Billede 143**.

Hvis det er nødvendigt, kan bagagerumsafdækningen opbevares under den dobbelte bagagerumsbund >>> Se kap. 224.

### Montering

- Sæt bagagerumsafdækningen ind horisontalt, så "hesteskoen" ligger hen over holdernes akser >>> **Billede 143**, og tryk afdækningen nedad, indtil den går i hak.
- Hægt stropperne >>> **Billede 142** **B** fast på bagklappen.

### ⚠ ADVARSEL

Løse eller forkert fastgjorte genstande eller dyr på bagagerumsafdækningen kan forårsage alvorlige kvæstelser i tilfælde af pludselige manøvrer og opbremsninger samt ulykker.

- Opbevar ikke hårde, tunge eller skarpe genstande løst eller i tasker på bagagerumsafdækningen.
- Transporter aldrig dyr på bagagerumsafdækningen.

### ⓘ PAS PÅ

- Før bagklappen lukkes, skal du sørge for, at bagagerumsafdækningen er fastgjort korrekt.
- For meget last i bagagerummet kan medføre, at bagagerumsafdækningen ikke er placeret korrekt, så den kan blive bøjet eller beskadiget.
- Hvis du har for meget last i bagagerummet, skal du tage bagagerumsafdækningen af.

### ⓘ Bemærk

Hvis du lægger tøj på bagagerumsafdækningen, skal du sørge for, at tøjet ikke reducerer udsynet gennem bagruden.

## Opbevaring af bagage

### Opbevaring af bagagerumsafdækning

Alt efter udstyret kan bagagerumsafdækningen opbevares under den variable bagagerumsbund.

- Tag sideafdækningen af ved at skubbe den opad.
- Læg bagagerumsafdækningen i det dertil beregnede rum.
- Placer afdækningen i den oprindelige position igen.

### Variabel bagagerumsbund

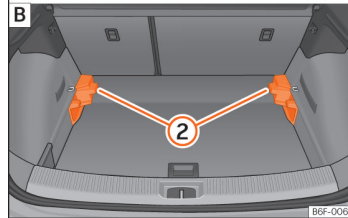
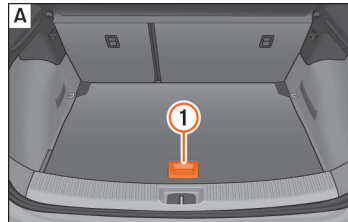

**Billede 144** Variabel bagagerumsbund: **A** høj indstilling; **B** lav indstilling

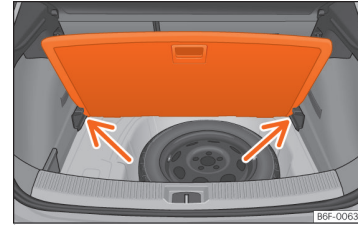

**Billede 145** Variabel bagagerumsbund: skrå stilling

### Variabel bagagerumsbund i øverste position

- For at gå fra den lave til den høje position skal du løfte bagagerumsbunden i grebet >>> **Billede 144** **1** og trække den så langt tilbage, at den forreste del af bunden ligger helt over føringerne **2**.
- Skub nu bagagerumsbunden helt fremad mod bagsæderygglænet, og sænk den ved hjælp af grebet **1**.

### Variabel bagagerumsbund i nederste position

- For at gå fra den høje til den lave position skal du løfte bagagerumsbunden i grebet >>> **Billede 144** **1** og trække den så langt tilbage, at den forreste del af bunden ligger helt over føringerne **2**.

## Bagagerumsudstyr

- Sænk den forreste del ned på bunden, og skub den frem mod bagsæderygglænet indtil anslag, og sænk samtidig bunden ved hjælp af grebet ①.

### Variabel bagagerumsbund i vipet position

Ved at vippe den variable bagagerumsbund får du adgang til reservehjulet eller havarisættet.

- I forbindelse med en variabel bund i høj position skal denne løftes i grebet »» **Billede 144** ①, hvorefter den skal trækkes mod bagsæderygglænet, indtil bunden klappes ind mod den hængslede linje, og den bevægelige del af bunden befinder sig på denne.
- Læg bagagerumsbunden på de dertil beregnede holdere »» **Billede 145** (pile).

### ⚠ ADVARSEL

- Fastgør altid alle genstande – også når bagagerumsbunden er løftet korrekt.
- Mellem bagsædet og bagagerumsbunden må der kun transporteres genstande, der ikke overskrider 2/3 af bundhøjden.
- Det er kun tilladt at transportere genstande mellem bagsædet og bagagerumsbunden, der maksimalt vejer 7,5 kg.

### ⓘ PAS PÅ

- Når den variable bagagerumsbund er i øverste position, må den maksimalt belastes med 100 kg.
- Når du lukker bagagerumsbunden, må du ikke lade den falde, men skal altid føre den kontrolleret nedad. Beklædningerne og bagagerumsbunden risikerer at blive beskadiget.

## Bagagerumsudstyr

### Fastgørelsesøj

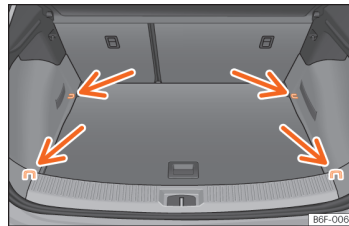

**Billede 146** Placering af fastgørelsesøj i bagagerummet

I det forreste og bageste område af bagagerummet er der placeret fastgørelsesøj »» **Billede 146** til fastgørelse af bagage og løse genstande ved hjælp af remme eller spændebånd.

### ⚠ ADVARSEL

Hvis der anvendes uegnede remme, fastgørelses- eller spændebånd, kan de revne i tilfælde af en pludselig opbremsning eller ulykke. Genstandene kan så blive slynget gennem bilen og medføre alvorlige eller dødelige kvæstelser.

- Anvend altid egnede og ubeskadigede remme eller bånd/spændebånd.
- Stram remme og spændebånd/bånd over kryds hen over bagagen på bagagerumsbunden, og fastgør dem sikkert til fastgørelsesøjene.
- Overskrid aldrig fastgørelsesøjernes maksimale belastningsevne, når du fastgør genstande.
- Sørg især ved flade genstande for, at bagagens øverste kant er højere end fastgørelsesøjene.
- Afhængigt af udstyr skal du være opmærksom på skiltene vedr. korrekt pakning af bagagen i bagagerummet.
- Fastgør aldrig et børnesæde til fastgørelsesøjene.

## Opbevaring af bagage

### Bemærk

- Den maksimale belastningsevne for fastgørelsesøjerne er ca 3,5 kN.
- Du kan købe egnede fastspændingsbånd eller -remme og systemer til fastgørelse af genstande i en specialforretning. I den forbindelse anbefales det at kontakte en SEAT partner.

## Tagbøjlesystem

### Indledning til emnet

Bilens tag er udviklet til at optimere aerodynamikken. Tagbøjler eller andre almindelige tagbøjlesystemer kan derfor ikke fastgøres på tagets tagrender.

Da tagrenderne er integreret i taget for at mindske luftmodstanden, må der kun anvendes tagbøjler eller tagbøjlesystemer, der er særligt godkendt af SEAT.

### Hvornår skal tagbøjlerne og tagbøjlesystemet afmonteres?

- Når du ikke har brug for det
- Hvis du skal vaske bilen i et vaskeanlæg
- Hvis bilens højde overskrider den tilladte gennemkørselshøjde, fx i en garage

### ADVARSEL

- Fastgør altid bagagen korrekt med egnede og ubeskadigede seler eller spændeband.
- Store, tunge, lange eller flade genstande som bagage/last har en negativ påvirkning på bilens aerodynamik, tyngdepunktet og køreegenskaber.
- Undgå pludselige opbremsninger og manøvreringer.
- Tilpas altid hastigheden og kørestilen til udsynet samt vejr-, vej- og trafikforholdene.

### PAS PÅ

- Afmonter altid tagbøjler og tagbøjlesystemet, inden du vasker bilen i et vaskeanlæg.
- Bilens højde ændres, når du monterer tagbøjler og et tagbøjlesystem og fastgør bagage på disse. Sørg derfor for, at bilens højde ikke overskrider den faktiske gennemkørselshøjde, fx inden du kører under broer eller gennem garageporte.
- Tagbøjlerne, tagbøjlesystemet og den bagage, der er fastgjort på det, bør ikke gå hen over tagantennen og heller ikke begrænse bagklappens funktionsområde.
- Sørg for, at bagklappen ikke rammer bagagen på taget, når den er åben.

### Afhængigt af omgivelserne

Når der er monteret tagbøjler og tagbøjlesystem, bruger bilen mere brændstof på grund af den øgede luftmodstand.

## Fastgørelse af tagbøjler og tagbøjlesystem

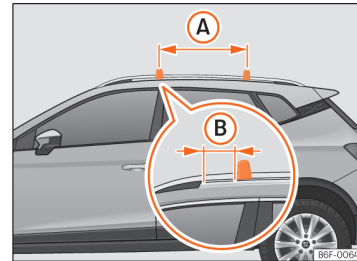

**Billede 147** Fastgørelsespunkter til længdevangerne til tagbøjlesystemet

Tagbøjlerne danner basis for en hel række af specielle tagbøjlesystemer. Af hensyn til sikkerheden er det nødvendigt at anvende specielle bagageholdere til transport af bagage, cykler, surfbretter, ski eller både. Du kan købe egnet tilbehør hos en SEAT partner.

## Tagbøjlesystem

Sørg altid for at montere tagbøjler og tagbøjlesystem korrekt. Følg altid monteringsvejledningerne, der følger med tagbøjlerne og tagbøjlesystemet.

### Montering af bøjler

Tagbøjlerne fastgøres på tagrælingen i siderne. Afstanden mellem tagbøjlerne >>> **Billede 147** **A** skal være 75 cm, og afstanden mellem tagbøjlerne og holderne til tagets sidestænger **B** skal være 5 cm.

#### ADVARSEL

Hvis tagbøjlerne og tagbøjlesystemet ikke fastgøres eller anvendes korrekt, kan det medføre, at hele systemet løser sig fra taget, og at der derved kan opstå ulykker og kvæstelser.

- Følg altid producentens monteringsvejledning.
- Kontroller samlingerne og fastgørelserne, inden du kører, og efterspænd dem om nødvendigt efter kort tids kørsel. Kontroller samlingerne og fastgørelserne ved hver pause, hvis du kører længere ture.
- Der må ikke foretages nogen form for ændringer eller reparationer på tagbøjlerne og tagbøjlesystemet.

#### Bemærk

Læs den medfølgende monteringsvejledning til tagbøjlerne og det pågældende tagbøjlesystem opmærksomt, og sørg altid for at have den med i bilen.

### Læsning af tagbøjlesystem

Bagagen kan kun fastgøres sikkert, hvis tagbøjlerne og tagbøjlesystemet er monteret korrekt >>> .

### Maksimalt tilladt tagbelastning

Den maksimalt tilladte tagbelastning udgør **75 kg**. Tagbelastningen beregnes som tagbøjlernes og tagbøjlesystemets vægt samt den samlede vægt for den bagage, der transporteres på taget >>> .

Få altid information om vægten af tagbøjlerne, tagbøjlesystemet og den bagage, der skal transporteres, og vej dem om nødvendigt. Den maksimalt tilladte tagbelastning må aldrig overskrides.

Hvis du anvender tagbøjler og tagbøjlesystemer, som kun kan holde til en mindre belastning, kan den maksimalt tilladte tagbelastning ikke udnyttes fuldt ud. I sådanne tilfælde må tagbøjlesystemet kun belastes med den vægt, som er angivet i monteringsvejledningen.

### Fordeling af bagage

Fordel bagagen jævnt, og fastgør den korrekt >>> .

### Kontrol af fastgørelser

Når tagbøjlerne og tagbøjlesystemet er monteret, skal samlingerne og fastgørelserne kontrolleres efter kort tids kørsel og derefter med jævne mellemrum.

#### ADVARSEL

- Overskrid aldrig den angivne tagbelastning, det maksimalt tilladte akseltryk og bilens tilladte totalvægt.
- Overskrid ikke tagbøjlernes og tagbøjlesystemets belastningsevne, heller ikke hvis den maksimalt tilladte tagbelastning ikke skulle være udnyttet.
- Fastgør så vidt muligt tunge genstande forrest, og fordel bagagen jævnt.

#### ADVARSEL

- Løs og ikke-korrekt fastgjort bagage kan falde af tagbøjlesystemet og forårsage ulykker og kvæstelser.
- Der skal altid anvendes egnede remme eller fastspændingsbånd, som er i orden.

# Anhængerørsel

## Indledning til emnet

Overhold det pågældende lands gældende lov vedr. anhængerørsel og anvendelse af anhængeræk.

Bilen er først og fremmest udviklet til transport af personer. Den kan dog også anvendes i forbindelse med en anhænger, hvis bilen har anhængertræk. Den ekstra anhängervægt indvirker på bilens holdbarhed, brændstofforbrug og ydeevne og kan i visse tilfælde forkorte serviceintervallerne.

Kørsel med anhænger er ikke kun en større belastning for bilen, men også ensbetydende med at føreren skal koncentrere sig mere.

Om vinteren skal der monteres vinterdæk på bilen **og** på anhængerens.

## Maksimalt tilladt kuglehovedtryk

Det *maksimalt* tilladte tryk på anhængertrækets kuglehoved er **55 kg**.

## Biler med start-stop-system

Hvis din bil er udstyret med et fabriksmonteret anhængertræk eller et anhængertræk, der er eftermonteret af SEAT, fungerer start-stop-systemet som normalt. Der skal ikke tages højde for særlige forhold.

Hvis systemet ikke registrerer anhængerens, eller hvis anhængertrækket ikke er blevet eftermonteret af SEAT, skal du deaktivere start-stop-systemet ved at trykke på den pågældende knap i det nederste område af midterkonsollen, inden du kører med anhængerens. Det skal forblive deaktiveret under hele turen »» 

## Bil med køreprofilvalg

Hvis du vil køre med anhænger, anbefales det ikke at vælge indstillingen **Eco** for motoren i Drive Profile. Det bliver anbefalet at vælge en af de andre køreprofiler, før kørslen med anhængerens påbegyndes.

## Anhängervægt/kuglehovedtryk

Den tilladte anhängervægt må ikke overskrides. Hvis du ikke udnytter den tilladte anhängervægt, kan du køre på tilsvarende større stigninger.

De anførte vægtangivelser for kørsel med anhænger gælder kun i op til 1.000 m **højde** over havets overflade. Da motorydelsen og dermed bilens evne til at køre opad falder, jo højere du kommer op, falder den tilladte anhängervægt også. Pr. påbegyndt 1.000 meters stigning skal vogntogets maksimalt tilladte vægt reduceres med 10 %. Det **tilladte kuglehovedtryk** bør så vidt muligt udnyttes, men det må **ikke** overskrides.

## ADVARSEL

Anvend aldrig anhængerens til transport af personer, da du kan udsætte dem for livsfar. Desuden kan det være forbudt.

## ADVARSEL

Hvis anhængertrækket anvendes forkert, kan det medføre kvæstelser og ulykker.

- Anvend kun anhængertrækket, hvis det er i perfekt tilstand og er fastgjort korrekt.
- Foretag ikke ændringer eller reparationer på anhængertrækket.
- For at mindske risikoen for kvæstelser ved påkørsler bagfra og for at undgå at kvæste fodgængere og cyklister ved parkering skal du dreje anhængertrækket ind eller afmontere det, når du ikke bruger anhængerens.
- I henhold til EU-forordningen 2021\_535 må der ikke monteres anhængertræk, der dækker den bageste nummerplade delvis eller komplet.
- Monter aldrig et anhængertræk med vægtfordeling eller lastudligning. Bilen er ikke konstrueret til denne type anhængertræk. Anhængertrækket kan svigte, og anhængerens kan løse sig fra bilen.



## Anhængerkørsel

### ⚠ ADVARSEL

Anhængerkørsel og transport af tunge og store genstande kan ændre køreegenskaberne og medføre ulykker.

- Fastgør altid bagage med egnede fastgørelsesremme eller -seler, der er i en god tilstand.
- Tilpas altid hastigheden og kørestilen til udsynet samt vej-, vej- og trafikforholdene.
- Anhængere med et højt tyngdepunkt har større tendens til at vælte end dem, der har et lavt tyngdepunkt.
- Undgå pludselige opbremsninger og manøvreringer.
- Vær særligt forsigtig, når du overhaler.
- Reducer straks hastigheden, når du opdager selv den mindste slingren i anhængerens.
- Du bør ikke køre hurtigere end ca. 80 km/h eller 50 mph (undtagelsesvis 100 km/h eller 60 mph) med en anhænger. Dette gælder også i lande, hvor en højere hastighed er tilladt. Vær opmærksom på det pågældende lands maksimalt tilladte hastighed for kørsel med anhænger. Den kan være lavere end for biler uden anhænger.
- Forsøg aldrig at stabilisere vogntoget ved at accelerere.

### ⚠ ADVARSEL

Hvis anhængertrækket ikke er blevet eftermonteret af et SEAT værksted, skal du som udgangspunkt deaktivere start-stop-systemet manuelt, når du kører med anhænger. Ellers kan der opstå en defekt i bremsesystemet, hvilket kan medføre en ulykke og alvorlige kvæstelser.

- Deaktiver altid start-stop-systemet manuelt, hvis du har koblet en anhænger til et anhængertræk, der ikke er blevet monteret af SEAT.

### ℹ Bemærk

- Før en anhænger til- eller frakobles, skal du deaktivere tyverialarmen >>> Se kap. 72. Ellers kan hældningssensoren utilsigtet starte tyverialarmen.
- Kør ikke med anhænger de første 1.000 km >>> Se kap. 109.
- Nogle eftermonterede anhængertræk dækker slæbeøjet bagpå. I sådanne tilfælde kan slæbeøjet ikke anvendes til igangslæbning eller bugsering af andre biler. Af denne grund skal du altid opbevare det afmonterede anhængertræk i bilen, hvis du har fået eftermonteret et anhængertræk på din bil.

### ℹ Bemærk

- Hvis der forefindes et aftageligt og drejeligt anhængertræk, må det ikke monteres, når det ikke skal bruges. Ved en påkørsel bagfra kan anhængertrækket forårsage større skader.

### Tekniske forudsætninger

Biler, der **fra fabrikken** er blevet udstyret med et anhængertræk, opfylder alle tekniske og lov-mæssige krav vedr. kørsel med en anhænger.

Hvis der **eftermonteres et anhængertræk på bilen**, må der kun monteres et anhængertræk, der er godkendt til den maksimalt tilladte anhængervægt. Anhængertrækket skal være egnet til bilen og anhængerens og skal være fastgjort korrekt til chassiset. Anvend kun de anhængertræk, der er godkendt til denne bil af SEAT. Kontroller og overhold altid anvisningerne fra producenten af anhængertrækket.

### Anhængertræk monteret på stødfanger

Monter aldrig et anhængertræk på stødfangeren eller på stødfangerfastgørelsen. Anhængertrækket må ikke begrænse stødfangerens funktion. Foretag ikke ændringer eller reparationer på udstødnings- eller bremsesystemet. Kontroller regelmæssigt anhængertrækket for korrekt fastgørelse.

## Opbevaring af bagage

### Motorens kølesystem

Anhængerkørsel er en stor belastning for motoren og køleanlægget. Køleanlægget skal være fyldt tilstrækkeligt med kølevæske og være klar til den ekstra belastning ved anhængerkørsel.

### Anhængerbremser

Vær opmærksom på de gældende bestemmelser, hvis anhængerens har sit eget bremsesystem. Tilslut aldrig anhængerens bremsesystem til bilens bremsesystem.

### Slæbetov

Anvend altid en sikkerhedswire mellem bilen og anhængerens »» Se kap. 230.

### Anhængerbaglygter

Anhængerens baglygter skal overholde gældende lov på området »» Se kap. 230.

Etabler aldrig direkte forbindelse mellem anhængerens baglygter og bilens elektriske system. Hvis du ikke er sikker på, om anhængerens er tilkoblet korrekt elektrisk, skal du kontakte et værksted. I den forbindelse anbefaler SEAT at kontakte en SEAT partner.

### Sidespejle

Hvis du ikke kan se området bag bilen med de standardmonterede sidespejle, skal der monteres ekstra sidespejle i henhold til bestemmel-

serne i det land, hvor du kører. Sidespejlene skal indstilles før kørsel og skal sikre et tilstrækkeligt udsyn.

### Anhængerens maksimale strømforbrug

Overskrid aldrig de angivne værdier.

Stoplygter (i alt)	84 W
Blinklys (i begge sider)	42 W
Positionsllys (i begge sider)	50 W
Baklys (i alt)	42 W
Tågebaglygte	42 W

### ⚠ ADVARSEL

Hvis et anhængertræk er monteret forkert, eller det er uegnet, kan anhængerens løse sig fra bilen og forårsage alvorlige kvæstelser.

### ⓘ PAS PÅ

- Hvis anhængerens baglygter ikke er tilsluttet korrekt, kan bilens elektronik blive beskadiget.
- Hvis anhængerens bruger for meget strøm, kan bilens elektronik blive beskadiget.
- Forbind aldrig anhængerens elektriske system direkte med baglygternes elektriske tilslutninger eller andre strømkilder. Anvend kun egnede tilslutninger til anhængerens strømforsyning.

## Tilkobling og tilslutning af anhænger

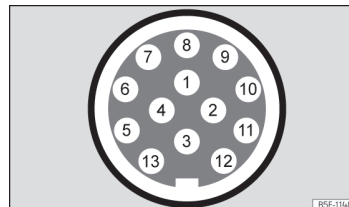

Billede 148 Skematisk visning: tilhørsforhold for stikben i anhængerstikkåsen

Stikben	Betydning
1	Blinklys i venstre side
2	Tågebaglygte
3	Stel til stikben 1, 2, 4, 5, 6, 7 og 8
4	Blinklys i højre side
5	Baglygte i højre side
6	Stoplys
7	Baglygte i venstre side
8	Baklygte
9	Permanent positiv
10	Plus, ladekabel
11	Stel til stikben 10
12	Intet tilhørsforhold

## Anhængerkørsel

Stikben	Betydning
13	Stel til stikben 9

### Anhængerstik

Bilen er udstyret med en 13-polet stikdåse til forbindelsen mellem bilen og anhængerens. Når motoren kører, bliver de elektriske forbrugere til anhængerens forsynet med strøm via den elektriske tilslutning (stikben 9 og stikben 10 i anhængerstikdåsen).

Når systemet registrerer en forbindelse med en anhænger, bliver anhængerens elektriske forbrugere forsynet med strøm via forbindelsen (stikben 9 og stikben 10). Stikben 9 udgør en permanent pluspol. Denne sørger for at forsyne fx anhængerens indvendige belysning med strøm. Elektriske forbrugere som fx køleskabet i en campingvogn bliver **kun** forsynet med strøm, når motoren kører (via stikben 10).

For ikke at overbelaste det elektriske system må stekablerne til stikben 3, 11 og 13 ikke kortsluttes.

Hvis anhængerens har et **7-polet stik**, skal du anvende et tilsvarende adapterkabel. I så fald er funktionen af stikben 10 ikke til rådighed.

### Slæbetov

Sikkerhedswiren skal altid fastgøres godt på den trækkende bil og skal være lang nok, så der kan køres gennem sving uden problemer. Wiren må dog ikke slæbe hen af jorden under kørsel.

### Anhængerbaglygter

Sørg for, at anhængerens baglygter fungerer, og at gældende lov bliver overholdt. Kontroller, at anhængerens højeste tilladte effekt ikke overskrides »» Se kap. 229.

### Integrering i tyverialarmen

Anhængerens integreres i tyverialarmen, hvis følgende betingelser opfyldes:

- Bilen er udstyret med en tyverialarm som standard.
- Bilen er udstyret med et anhængertræk som standard.
- Anhængerens er forbundet elektrisk med den trækkende bil via anhængerstikdåsen.
- Bilens og anhængerens elektriske system er i en perfekt tilstand og har ikke nogen defekter eller beskadigelser.
- Bilen skal være blevet låst med nøglen, og tyverialarmen skal være aktiveret.

Når bilen er låst, starter tyverialarmen, så snart den elektriske forbindelse til anhængerens afbrydes.

Før en anhænger til- eller frakobles, skal du deaktivere tyverialarmen. Ellers kan hældnings-sensoren utilsigtet starte tyverialarmen.

### Anhænger med LED-baglygter

En anhænger med baglygter med lysdioder (LED) kan af tekniske årsager ikke integreres i tyverialarmen.

Når bilen er låst, udløses alarmerne ikke, hvis den elektriske forbindelse til anhængerens er afbrudt, og hvis anhængerens har baglygter med lysdioder.

Hvis køreprofilen **Eco** var valgt ved tilkoblingen af en anhænger, skiftes der automatisk til profilen **Normal**. Hvis systemet ikke registrerer den tilkoblede anhænger, eller anhængertrækket ikke er blevet eftermonteret af et SEAT værksted, skal du vælge profilen **Normal** manuelt inden kørsel. For at vende tilbage til profilen **Eco**, efter at anhængerens er frakoblet, skal tændingen afbrydes og tilsluttes igen en gang.

### ⚠ ADVARSEL

Hvis kablet tilsluttes på en uegnet eller forkert måde, kan det medføre et overdrevent strømforbrug på grund af anhængerens, hvilket igen kan medføre fejl i hele bilens elektriske system samt medføre ulykker og alvorlige kvæstelser.

- Sørg for, at arbejde på det elektriske system kun udføres på et værksted.
- Forbind aldrig anhængerens elektriske system direkte med baglygternes elektriske tilslutninger eller andre strømkilder.

### ⚠ ADVARSEL

Kontakt mellem anhængerstikkets stikben kan forårsage kortslutninger, en overbelastning af det elektriske system eller en defekt i lygterne og således medføre ulykker eller alvorlige kvæstelser.

- Kortslut aldrig anhængerstikkets stikben.
- Få et værksted til at foretage reparationer på bøjede stikben.

### ⓘ PAS PÅ

En anhænger, der står på støttehjulet eller støttebenene, må ikke være koblet til bilen. Hvis bilen hæver eller sænker sig, fx på grund af en ændring af lasten eller en punktering, bliver anhængertrækket og anhængerens belastet mere, og bilen og anhængerens kan blive beskadiget.

### ℹ Bemærk

- I tilfælde af funktionsfejl i det elektriske system i bilen eller anhængerens samt i tyverialarmen skal disse kontrolleres på et værksted.
- Hvis anhangertilbehøret tager strøm fra anhængerstikdåsen, mens motoren er standset, aflades batteriet.
- Ved lav batterispænding bliver den elektriske forbindelse til anhængerens automatisk afbrudt.

### Læsning af anhænger

#### Teknisk maksimalt tilladt anhængervægt og kuglehovedtryk

Den teknisk maksimalt tilladte anhængervægt er den vægt, som bilen kan trække »» ⚠. Kuglehovedtrykket er den vægt, som trykker lodret oppefra på anhængertrækket.

Oplysningerne vedr. anhængervægt og kuglehovedtryk på anhængertrækkets typeskilt er kun standardangivelser. De værdier, der gælder for bilen, og som ofte er lavere end de ovenfor anførte værdier, står i bilens papirer. Angivelserne i bilens registreringspapirer har altid førsteprioritet.

Af sikkerhedsmæssige årsager anbefaler SEAT, at du altid udnytter det tilladte kuglehovedtryk så meget som muligt under kørsel »» Se kap. 228. Et for lavt kuglehovedtryk forringer vogntogets køreegenskaber.

Det lodrette tryk belaster bagakslen mere og forringer bilens nyttelast.

#### Vogntogets vægt

Vogntogets vægt er summen af bilens faktiske vægt og anhængerens faktiske vægt.

I nogle lande er anhængere opdelt i kategorier. SEAT anbefaler, at du kontakter et værksted for at få information om, hvilke anhængere der er egnede til bilen.

### Læsning af anhænger

Vogntoget skal være afbalanceret. I den forbindelse skal det maksimalt tilladte kuglehovedtryk udnyttes, og bagagen skal fordeles jævnt på anhængerens.

- Lasten skal fordeles på anhængerens, så tunge genstande er så tæt på akslen som muligt eller over akslen.
- Fastgør anhængerens last korrekt.

### Dæktryk

Dæktrykket i anhængerens hjul er foreskrevet af producenten af anhængerens.

Fyld luft i dækkene til det maksimalt tilladte dæktryk i forbindelse med kørsel med anhænger »» Se kap. 279.

### ⚠ ADVARSEL

**Overskridelse af det tilladte akseltryk, det tilladte kuglehovedtryk, den tilladte totalvægt for bilen og vogntoget kan medføre ulykker og alvorlige kvæstelser.**

- De angivne værdier må aldrig overskrides.
- Den faktiske vægt på for- og bagakslen må ikke overskride det pågældende tilladte akseltryk. Bilens vægt forrest og bagest må aldrig overskride den tilladte totalvægt.

## Anhængerkørsel

### ⚠ ADVARSEL

En forskydning af vægten kan bringe vogntogets stabilitet og sikkerhed i fare, hvilket kan medføre ulykker og alvorlige kvæstelser.

- Anhængerens skal altid læsses korrekt.
- Fastgør altid bagage med egnede fastgørelsesremme eller -seler, der er i en god tilstand.

## Anhængerkørsel

### Indstilling af forlygter

Ved anhængerkørsel kan den forreste del af bilen blive løftet og den øvrige trafik blive blændet.

Indstil forlygtehøjden med indstillingshjulet til lyslængdereguleringen »» Se kap. 91.<sup>1)</sup>

### Særlige forhold vedr. anhængerkørsel

- Hvis du kører med en anhænger med **påløbsbremse**, skal du *først bremse blødt* og derefter kraftigt. På denne måde undgås ryk på grund af blokering af anhængerens hjul.
- På grund af vogntogets vægt bliver bremselængden længere.
- Vælg et lavere gear ved kørsel ned ad bakke (ved manuel gearkasse eller ved anvendelse af tiptronic-funktionen i forbindelse med automa-

tisk gearkasse) for at udnytte motorbremsen. Ellers kan bremsesystemet blive overophedet og muligvis svigte.

- Anhængervægten og den højere totalvægt på vogntoget ændrer bilens tyngdepunkt og køreegenskaber.
- Tom bil og læsset anhænger giver en meget uheldig vægtfordeling. Kør under sådanne betingelser yderst forsigtigt, og tilpas hastigheden tilsvarende.

### Igangsætning med en anhænger på stigninger

Afhængigt af stigningsvinkel og vogntogets totalvægt kan vogntoget rulle lidt tilbage ved igangsætning.

For at sætte i gang med en anhænger på stigninger skal du bruge følgende fremgangsmåde:

- Træd på bremsepedalen, og hold den nede.
- **Manuel gearkasse:** Træd koblingspedalen helt ned, og sæt bilen i 1. gear.

**Automatisk gearkasse:** Sæt gearvælgeren i position **D/S**.

- Aktiver parkeringsbremsen.
- Slip bremsepedalen.
- Sæt langsomt i gang.

**Manuel gearkasse:** Slip koblingspedalen langsomt.

- Løsn først håndbremsen, når motoren har opbygget tilstrækkelig drivkraft, til at bilen kan sætte i gang.

### ⚠ ADVARSEL

Hvis der trækkes forkert i en anhænger, kan det medføre, at du mister kontrollen over bilen.

- **Anhængerkørsel og transport af tunge eller store genstande kan ændre køreegenskaberne og forlænge bremselængden.**
- Kør altid forudseende og forsigtigt. Brems tidligere end normalt.
- Tilpas altid hastigheden og kørestilen til udsynet samt vejr-, vej- og trafikforholdene. Reducer hastigheden især på bakker.
- Giv gas meget forsigtigt. Undgå pludselige opbremsninger og manøvreringer.
- Vær særligt forsigtig, når du overhaler. Reducer straks hastigheden, når du opdager selv den mindste stingren i anhængerens.
- Forsøg aldrig at stabilisere vogntoget ved at accelerere.
- Vær opmærksom på den tilladte hastighed for kørsel med anhænger. Den kan være lavere end for biler uden anhænger.

## Vogntogsstabilisering

Vogntogsstabiliseringen er en ekstra funktion i det elektroniske stabilitetsprogram (ESC).

<sup>1)</sup> Dette gælder ikke for biler med Full LED-forlygter.

## Opbevaring af bagage

Hvis vogtogsstabiliseringen registrerer, at anhængerens slingrer, griber den ind for at reducere denne slingren.

### Forudsætninger for vogtogsstabiliseringen

- Bilen er fra fabrikken udstyret med et anhængertræk, eller der er blevet eftermonteret et kompatibelt anhængertræk.
- ESC og TCS er aktive. I kombiinstrumentet lyser hverken kontrollampen eller .
- Anhængerens er forbundet med den trækende bil via anhængerstikdåsen.
- Hastigheden ligger over ca. 60 km/h [37 mph].
- Det teknisk maksimalt tilladte kuglehovedtryk overskrides ikke.
- Anhængerens har en fast trækstang.
- Hvis anhængerens har en bremse, skal den være udstyret med en påløbsbremse.

### ⚠ ADVARSEL

Den større sikkerhed, som vogtogsstabiliseringen giver, må ikke forlede dig til at løbe sikkerhedsrisici.

- Tilpas altid hastigheden og kørestilen til udsynet samt vejr-, vej- og trafikforholdene.
- Accelerer med omtanke på glatte veje.
- Accelerer ikke, mens du betjener et system.

### ⚠ ADVARSEL

Vogtogsstabiliseringen kan muligvis ikke registrere alle kørselssituationer.

- Hvis ESC er deaktiveret, er vogtogsstabiliseringen også deaktiveret.
- Stabiliseringssystemet registrerer ikke altid lette anhængere og kan derfor ikke stabilisere dem.
- Hvis du kører på veje med utilstrækkeligt vejgreb, kan anhængerens slingre, selv når stabilitetssystemet er aktiveret.
- Anhængere med højt tyngdepunkt kan vælte uden først at have slingret.
- Hvis der ikke er tilkoblet en anhænger, men der er tilsluttet et stik til stikdåsen (fx fra en bagageholder med lys), kan der i ekstreme situationer automatisk forekomme fulde opbremsninger.

## Montering af en holder til bagenden af bilen eller en cykelholder på anhængertrækket

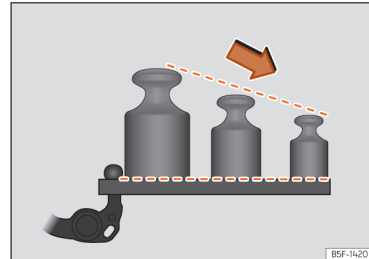

**Billede 149** Anbefalet vægtfordeling på holder til bagenden

Holdere til bagenden af bilen er fx cykelholdere eller bagagebokse, der monteres på anhængertrækket.

Anvend kun holdere til bagenden af bilen, der er godkendt til bilmodellen, modelåret og bilens udførelse af den pågældende bilproducent » » » ⚠.

SEAT anbefaler, at du anvender originale reservedele og tilbehør fra SEAT, som fås hos autoriserede partnere. Monter holdere til bagenden af bilen i henhold til producentens monteringsvejledning.

## Anhængerførsel

Belastningsevnen er vægten på holderen til bagenden af bilen samt vægtbelastningen på holderen.

Den anbefalede maksimale belastningsevne for den holder til bagenden af bilen, der er monteret på anhængertrækket, kan afvige fra det specifikke kuglehovedtryk, der gælder for bilen.

Det maksimalt tilladte kuglehovedtryk på anhængertrækket (alt efter model) må dog ikke overskrides.

Belastningsevnen reduceres, jo længere tyngdepunktet for holderen til bagenden af bilen er fra kuglehovedet, på grund af trykeffekten.

Placer tunge genstande så tæt på anhængertrækket som muligt » **Billede 149**.

### Maksimal belastningsevne alt efter bil

Kontroller anhængertrækkets maksimale kuglehovedtryk for at finde frem til din bils belastningsevne » Se kap. 312. Du kan se belastningsevnen i følgende tabel:

I henhold til bestemmelse UN-R-55 anbefaler SEAT, at der ikke placeres flere cykler på holderen til bagenden af bilen end angivet.

Specifikt kuglehovedtryk for bilen	Maksimal belastningsevne	Antal cykler
50 kg	50 kg	2
55 kg	55 kg	2

Specifikt kuglehovedtryk for bilen	Maksimal belastningsevne	Antal cykler
Fra 75 kg	75 kg	3

### Maksimalt udhæng for lasten på holderen til bilens bagende

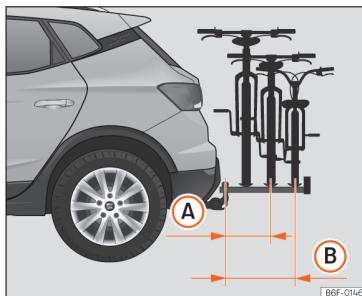

**Billede 150** Skematisk visning af maksimalt udhæng for lasten på en cykelholder til to eller tre cykler.

- A** Med en belastningsevne på op til 55 kg: 500 mm (ca. 19,7")
- B** Med en belastningsevne på 75 kg: 700 mm (ca. 27,6")

Ved cykelholdere til to cykler må det maksimale udhæng ikke overskride 500 mm fra midten af kuglehovedet til midten af den yderste cykels

skinne » **Billede 150 A**. I forbindelse med cykelholdere til tre cykler må 700 mm » **Billede 150** ikke overskrides **B**.

### ⚠ ADVARSEL

Forkert brug af en holder til bagenden af bilen på anhængertrækket kan medføre kvæstelser og ulykker.

- Sørg for, at holderen er egnet til din bil.
- Læs og følg monteringsvejledningen fra producenten af holderen til bagenden af bilen.
- Fastgør aldrig en holder til bagenden af bilen under anhængertrækkets kuglehoved. Holderen ville kunne rutsje på grund af anhængertrækkets form.

### i Bemærk

SEAT anbefaler, at du før køreturens begyndelse om muligt fjerner alt tilbehør fra lasten, der er fastgjort på holderen. Dette tilbehør kan fx være kurve, cykeltasker, børnesæder eller batterier. Derved forbedres vindmodstanden samt tyngdepunktet for holderen til bagenden til bilen.

## Opbevaring af bagage

### Eftermontering af anhængertræk

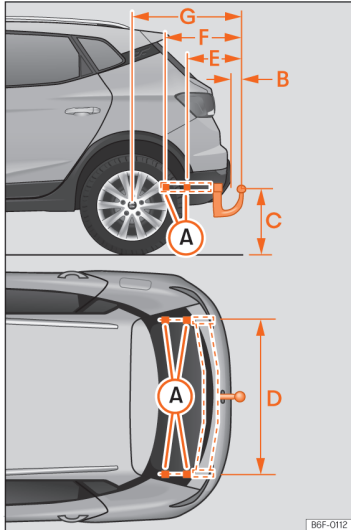

**Billede 151** Mål og fastgørelsespunkter for eftermontering af anhængertræk

#### Afstandsmål:

- A** Fastgørelsespunkter (undersiden af bilen)
- B** 65 mm (mindst)

**C** 350 mm til 420 mm (bil med maksimalt læs)

**D** 1.025 mm

**E** 322 mm

**F** 448 mm

**G** 854 mm

SEAT anbefaler, at eftermontering af anhængertræk udføres på et værksted. Det er muligt, at køleanlægget skal tilpasses, eller der skal monteres varmeskjolde. I den forbindelse anbefaler SEAT at kontakte en SEAT partner.

Når anhængertræk eftermonteres, skal afstandsmålene altid overholdes.

Afstanden fra midten af kuglehovedet ned til kørebanelen >>> **Billede 151** **C** må ikke underskride den angivne værdi. Dette gælder også for en fuldt læsset bil inklusive det teknisk maksimalt tilladte kuglehovedtryk.

### **ADVARSEL**

Hvis kablerne tilsluttes på en uegnet eller forkert måde, kan det medføre fejl i hele bilens elektriske system samt medføre ulykker og alvorlige kvæstelser.

- Forbind aldrig anhængerens elektriske system med baglygternes elektriske tilslutninger eller andre strømkilder. Anvend kun egnede stik til tilslutning af anhængerens.
- Eftermontering af et anhængertræk bør kun udføres på et værksted.

### **ADVARSEL**

Hvis anhængertrækket ikke er blevet monteret korrekt eller på en egnet måde, kan anhængerens løse sig fra den trækkende bil. Det kan forårsage alvorlige ulykker og dødelige kvæstelser.

### **Bemærk**

- I henhold til EU-forordningen EU2021\_535 må der ikke monteres nogen anhængertræk, der ikke kan tages af eller klappes ind.
- Anvend kun anhængere, der er godkendt af SEAT til den pågældende model.
- På bestemte versioner anbefales det ikke at montere et konventionelt anhængertræk. Du kan få mere information hos dit autoriserede værksted.



### Anhængertræk

#### Montering af aftageligt anhængertræk

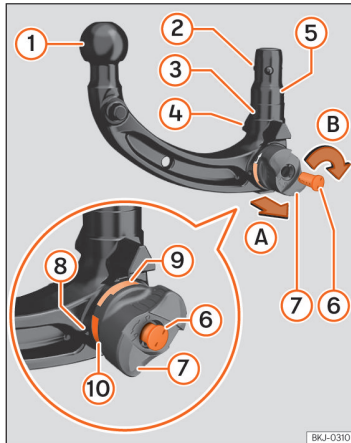

**Billede 152** Oversigt: aftageligt anhængertræk

- ① Kuglehoved
- ② Låsekugler
- ③ Udløser (kugle) til fastlåsning
- ④ Centreringstap

- ⑤ Skaft
- ⑥ Nøgle
- ⑦ Nøgleafdækning
- ⑧ Håndhjul
- ⑨ Grøn markering på anhængertræk
- ⑩ Rød markering på håndhjul

Det aftagelige anhængertræk er placeret i bagagerummet – enten i et opbevaringsrum i siden eller under bagagerumsbunden.

#### Første arbejdsstrin: forberedelse

1. Før første ibrugtagning af det aftagelige anhængertræk skal du sørge for at notere det nummer, som er indgraveret i nøglen >>> **Billede 152** ⑥, så du har det, hvis det skulle blive nødvendigt at få lavet en ny.
2. Fjern afdækningen til holderen til anhængertrækket, der er placeret under den bageste stødfanger, og opbevar den i bilen.
3. Før stikdåsen til anhængertræk ud af det øverste højre område og så langt som muligt ned til venstre. Derved bliver holderen til anhængertrækket tilgængelig.
4. Sørg for, at holderen, håndhjulet >>> **Billede 152** ⑧, skaftet ⑤ og låsekuglerne ② til anhængertrækket er rene og i korrekt stand. Rengør dem om nødvendigt.

**Andet arbejdsstrin: Sørg for, at anhængertrækket er forspændt.**

Før at kunne montere anhængertrækket korrekt skal det være forspændt.

Følgende forudsætninger skal være opfyldt:

- Den røde markering >>> **Billede 152** ⑩ på håndhjulet peger mod den grønne markering ⑨ på anhængertrækket.

- Håndhjulet ⑧ er tydeligt adskilt fra anhængertrækket, mindst 4 mm (0,2 tommer).

- Alle låsekugler ② kan gå helt i hak i skaftet ⑤.

- Nøglen ⑥ sidder i låsen, pilen på nøglen peger på symbolet *lås åben* på håndhjulet ⑧, og nøglen kan ikke tages ud.

Hvis alle disse betingelser er opfyldt, skal du gå videre til **fjerde arbejdsstrin**.

Hvis disse betingelser ikke er opfyldt, skal du gå videre til **tredje arbejdsstrin**.

#### Tredje arbejdsstrin: forspænding af anhængertræk

Anhængertrækket forspændes på følgende måde:

1. Åbn låseafdækningen >>> **Billede 152** ⑦, og stik nøglen ind i låsen.
2. Drej nøglen ⑥ mod uret, indtil pilen på nøglen peger på symbolet *lås åben* på håndhjulet ⑧.

## Opbevaring af bagage

3. Hold anhængertrækket fast med den ene hånd. Træk håndhjulet (8) ud i pilens retning (A) med den anden hånd.
4. Drej det udrukne håndhjul (8) helt i pilens retning (B).

### Fjerde arbejdsstrin: montering af forspændt anhængertræk på bil

Efter forspænding af anhængertrækket må håndhjulet >>> Billede 152 (8) ikke længere betjenes. Når anhængertrækket låses, drejer håndhjulet tilbage til sin udgangsposition og kan forårsage kvæstelser >>> ⚠.

1. Før det forspændte anhængertræk ind i røholderen nedefra.
2. Tryk anhængertrækket kraftigt opad, indtil det går i hak. Anhængertrækket er gået sikkert i hak, når:
  - Den grønne markering på håndhjulet (9) vender opad.
  - Anhængertrækket er låst med nøglen, og nøglen (6) kan tages ud.
  - Der er ikke noget mellemrum mellem håndhjulet (8) og anhængertrækket.
3. Drej nøglen (6) med uret for at låse anhængertrækket.
4. Sæt låseafdækningen (7) på.

### Femte arbejdsstrin: sikkerhedskontrol

Kontroller inden tilkobling af en anhænger, om anhængertrækket er fastgjort korrekt.

- Træk med hårde ryk anhængertrækket fra side til side for at kontrollere, at det sidder ordentligt fast i bøsningen.
- Den grønne markering på håndhjulet >>> Billede 152 (9) vender opad.
- Håndhjulet (8) ligger ind mod anhængertrækket, og anhængertrækket kan låses.
- Anhængertrækket er låst, og nøglen (6) er taget ud.
- Håndhjulet (8) kan ikke længere trækkes til siden.

### Sikkerhedswire

I nogle lande skal anhængere (både med og uden egne bremses) være udstyret med en sikkerhedswire.

Derfor skal lovgivningen i det pågældende land vedr. anvendelse af sikkerhedswire til enhver tid overholdes.

1. Fastgør sikkerhedswiren i det hertil beregnede holdeøj på anhængertrækket.
2. Før wiren gennem holdeøjet, og hægt den på karabinhagen >>> ⚠.

### ⚠ ADVARSEL

Hvis anhængertrækket anvendes forkert, kan det medføre kvæstelser og ulykker.

- Løsn aldrig anhængertrækket, hvis der er tilkoblet en anhænger.
- Anvend kun anhængertrækket, hvis det er fastgjort korrekt.
- Anvend aldrig anhængertrækket, hvis kuglelehedets diameter >>> Billede 152 (1) et hvilket som helst sted er mindre end 49 mm (1,9 tommer).
- Anhængertrækket er forholdsvis tungt. I forbindelse med sikkerhedskontrollen kan det løse sig fra sin holder og forårsage kvæstelser.
- Efter forspænding af anhængertrækket må håndhjulet ikke længere betjenes. Når anhængertrækket går i hak i sin holder, drejer håndhjulet tilbage til sin udgangsposition.
- Hvis anhængertrækket ikke kan monteres, skal man opsøge et hertil kvalificeret værksted og få dem til at kontrollere anhængertrækket. SEAT anbefaler at kontakte en SEAT partner.
- Anhængertrækket må under ingen omstændigheder anvendes, hvis det ikke er gået sikkert i hak, eller det ikke kan forspændes.
- Anhængertrækket må under ingen omstændigheder anvendes, hvis nøglen ikke kan tages ud efter monteringen. Det betyder, at anhængertrækket ikke er låst korrekt.
- Efter afmontering skal anhængertrækket altid opbevares sikkert i bagagerummet.

## Anhængertræk

### ⚠ ADVARSEL

Hvis anhængerens ikke sikres korrekt, kan det medføre alvorlige kvæstelser og ulykker.

- Sikkerhedswiren må aldrig lægges løst hen over anhængertrækket.

### ⚠ PAS PÅ

Hvis der monteres et uegnet anhængertræk, kan bilen blive beskadiget og miste sin typegodkendelse.

- Der skal altid anvendes det anhængertræk, der følger med fra fabrikken, eller et anhængertræk, som er godkendt til den pågældende bilmodel og det pågældende modelår. SEAT anbefaler, at du anvender originale reservedele og tilbehør fra SEAT, som fås hos autoriserede partnere.

### ⚠ PAS PÅ

• Holderen på bilen, håndhjulet og låsekuglerne til anhængertrækket skal altid være rene og i korrekt stand. Ellers kan det medføre, at anhængertrækket ikke kan låses korrekt.

- Hvis du rengør bilen med en højtryksrenser, må du ikke rette strålen direkte mod holderen til anhængertrækket, da det nødvendige fedt til smøring derved kan blive fjernet fra holderen.

### Afmontering af anhængertræk

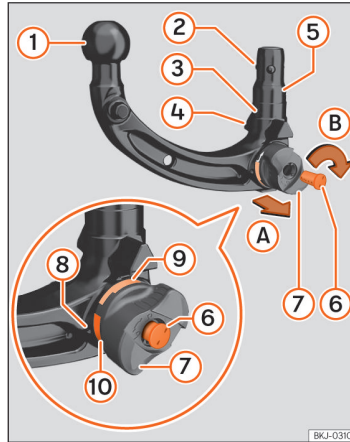

**Billede 153** Oversigt: aftageligt anhængertræk

- 1 Kuglehoved
- 2 Låsekugler
- 3 Udløser (kugle) til fastlåsning
- 4 Centreringstap
- 5 Skaft
- 6 Nøgle
- 7 Nøgleafdækning

- 8 Håndhjul
  - 9 Grøn markering på anhængertræk
  - 10 Rød markering på håndhjul
1. Stands bilen.
  2. Kobl anhængerens fra, og afbryd den elektriske forbindelse mellem anhængerens og bilen. Hvis der anvendes en adapter, skal den fjernes fra anhængerstikkådsen.
  3. Åbn låseafdækningen >>> **Billede 153** (7), og stik nøglen (6) ind i låsen.
  4. Drej nøglen (6) mod uret, indtil pilen på nøglen peger på symbolet "lås åben" på håndhjulet (8).
  5. Hold anhængertrækket fast med den ene hånd. Træk håndhjulet (8) ud i pilens retning (A) med den anden hånd.
  6. Drej det udtrukne håndhjul (8) helt i pilens retning (B).
  7. Træk anhængertrækket nedad og ud af holderen.
  8. Løsn håndhjulet (8).
  9. Opbevar anhængertrækket i bagagerummet – enten i et opbevaringsrum i siden eller under bagagerumbunden.

### ⚠ ADVARSEL

Det aftagelige anhængertræk er forholdsvis tungt. Ved afmontering kan det falde ned og medføre kvæstelser.

- Løsn aldrig anhængertrækket, hvis der er tilkoblet en anhænger.

# Brændstof og udstødningsrensning

## Tankning

### Sikkerhedsanvisninger vedr. håndtering af brændstof

#### ADVARSEL

Brændstof er letantændeligt og kan forårsage alvorlige forbrændinger og andre kvæstelser.

- Af hensyn til sikkerheden skal motoren være standset, og tændingen skal være afbrudt, når du tanker.
- Når du tanker eller fylder en reservedunk må du ikke ryge. Du må aldrig tanke i nærheden af åben ild på grund af eksplosionsfare.
- Overhold gældende lov, hvis du benytter, opbevarer og medbringer en reservedunk.
- Af hensyn til sikkerheden anbefaler vi, at du ikke medbringer en reservedunk i bilen. I tilfælde af en ulykke kan reservedunken blive beskadiget, så brændstoffet løber ud af dunken.
- Hvis du undtagelsesvis er nødt til at transportere brændstof i en reservedunk, skal du overholde følgende:

- Fyld aldrig reservedunken med brændstof, mens den står i eller oven på bilen. Eksplosionsfare! Sæt altid dunken på jorden, når den fyldes.
- Tankpistolen skal stikkes så langt ned i reservedunkens påfyldningsåbning som muligt.
- Hvis reservedunken er af metal, skal tankpistolen røre dunken, mens brændstoffet påfyldes. På den måde undgås statisk opladning.
- Spild aldrig brændstof i bilen eller i bagagerummet. Brændstof, der fordampes, er eksplosivt – livsfare!

#### PAS PÅ

- Brændstof, der løber ud på bilens lak, bør fjernes omgående. Ellers kan lakken blive beskadiget.
- Kør aldrig tanken helt tom. Katalysatoren kan blive beskadiget!
- Hvis brændstofftanken er kørt helt tom i bil med dieselmotor, skal tændingen være tilsluttet i mindst 30 sek., efter du har tanket, uden at motoren startes. Det kan efterfølgende tage længere tid end normalt at starte motoren – op til 1 min.

#### Afhængigt af omgivelserne

Fyld aldrig for meget brændstof i tanken – ved opvarmning kan brændstoffet løbe over.

#### Bemærk

Det er ikke muligt at foretage en nødoplusning af tankklappen. Søg om nødvendigt hjælp hos en fagmand.

#### Bemærk

Biler med dieselmotor er udstyret med en beskyttelse mod forkert tankning<sup>1)</sup>. Derved kan tanken kun tankes med en dieseltankpistol.

- En slidt, beskadiget eller for lille tankpistol kan muligvis ikke åbne fejltankningsbeskyttelsen. Prøv at dreje tankpistolen, inden den føres ind i tankpåfyldningsstudsens, anvend en anden tankstander, eller søg hjælp hos en fagmand.

- Hvis du tanker bilen med en reservedunk, åbner fejltankningsbeskyttelsen ikke. Du kan omgå den ved at fylde dieselolien langsomt i.

<sup>1)</sup> Afhængigt af land

### Tankning af brændstof

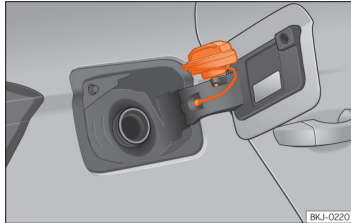

**Billede 154** Tankklap med tankdæksel

Tankklappen er placeret bagest på bilens højre side.

- Tankklappen låses op, når bilen er blevet låst op via fjernbetjeningen til centrallåsen »» Se kap. 68.
- Tryk på tankklappen i lukkeområdet for at åbne den.
- Skru tankdækslet mod venstre og ud.
- Placer dækslet i udskæringen, der befinder sig i hængslet på den åbne tankklap »» **Billede 154**.
- Påbegynd optankningen. Tanken er fuld, så snart den automatiske tankpistol afbryder brændstofforforslen. Derefter bør du ikke tanke mere, da tankens udvidelsesrum så vil blive fyldt op.
- Drej tankdækslet helt mod højre.
- Luk afdækningen.

Information om, hvilken brændstoftype der passer til din bil, står på en mærkat på indersiden af tankklappen. Yderligere anvisninger vedr. brændstof »» Se kap. 242

Du kan læse nærmere om din bils tankvolumen under »» Se kap. 312.

### Biler med naturgas

Hver 6. måned bør du køre på benzin, indtil kontrollampen  lyser, hvorefter bilen bør tankes igen. Dermed sikres det, at systemet fungerer godt, og at den brændstofkvalitet, der er nødvendig til kørsel på benzin, opretholdes.

### Tankning af naturgas

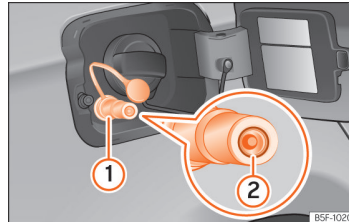

**Billede 155** Åben tankklap: gaspåfyldningsstuds ①, pakring til påfyldningsstuds ②.

**Før** du tanker, skal du standse motoren, afbryde tændingen, slukke mobiltelefonen og afbryde parkeringsvarmen »» .

Læs også betjeningsvejledningen angående betjening af naturgastankanlægget.

### Tankning

Naturgaspåfyldningsstuds er placeret ved siden af benzinpåfyldningsstuds bag tankklappen »» **Billede 155**.

- Åbn gaspåfyldningsstuds ①.
- Sæt tankanlæggets påfyldningsdyse i gaspåfyldningsstuds.
- Tanken er fuld, når tankanlæggets kompressor automatisk afbrydes.
- Hvis tankningen skal afsluttes før, skal du trykke på stopknappen på pumpen for at afslutte tankningen.

Hvis omgivelsestemperaturen er meget høj, kan det forekomme, at naturgastankanlæggets overophedningsbeskyttelse afbrydes automatisk.

### Lukning af tankdæksel

- Sørg for, at pakringen ② til gaspåfyldningsstuds ikke kommer til at sidde i klemme i påfyldningsdysen. Hvis det sker, skal den sættes på påfyldningsstuds igen.
- Sæt proppen i påfyldningsstuds.
- Luk tankklappen. Du skal kunne høre, at den går i hak.

### ⚠ ADVARSEL

Naturgas er højeksplosiv og letantændelig. En forkert håndtering af naturgas kan forårsage ulykker, alvorlige forbrændinger og andre kvæstelser.

- Inden tankning med naturgas skal påfyldningsstudsen gå korrekt i hak. Hvis du konstaterer gaslugt, skal du straks afbryde tankningen.
- Læs og følg »» Se kapitlet 244, *Naturgas*.

### ⚠ ADVARSEL

Bilen er ikke egnet til anvendelse af flydende naturgas (GNL) eller autogas (GLP), så der må under ingen omstændigheder tankes GNL eller GLP. Flydende gas kan føre til en eksplosion i naturgastanken, der kan forårsage alvorlige kvæstelser!

### ⚠ ADVARSEL

Hvis bilens undervogn støder mod underlaget eller kommer ud for et sammenstød bagfra, kan naturgastankene blive beskadiget. Hvis naturgastankene bliver fyldt med brændstof, kan de eksplodere og forårsage alvorlige eller dødelige kvæstelser.

- Også selv om du ikke registrerer nogen gaslugt, skal du straks køre til et værksted og få naturgassystemet kontrolleret. Tank ikke bilen med naturgas, indtil du har fået naturgassystemet kontrolleret.

### ℹ Bemærk

- Det kan forekomme, at ikke alle påfyldningsstudser til naturgastankanlæg betjenes på samme måde. Hvis du ikke er sikker på betjeningen, skal du få bilen tanket af en medarbejder på tankstationen.
- De lyde, der forekommer i forbindelse med tankning, er normale og er ikke et tegn på skader på systemet.
- Bilens naturgastankanlæg kan både tankes med en lille kompressor (langsom tankning) og med en stor kompressor (hurtig tankning) ved naturgastankstationerne.

## Brændstoftyper

### Brændstofmærkning<sup>1)</sup>

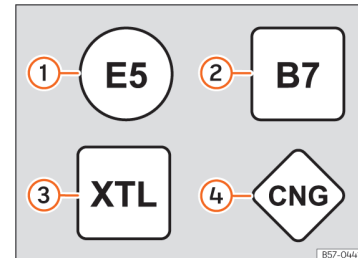

**Billede 156** Brændstofmærkning i henhold til EU-direktiv 2014/94/EU

Brændstoftyperne mærkes med forskellige symboler, som sidder på tankpistolen og på tankdækslet på din bil. Denne mærkning har til formål at forhindre forvekslinger ved valg af brændstof.

- 1) **Benzin** med ætanol ("E" står for ethanol [ætanol]). Tallet angiver mængden af ætanol i benzinen. "E5" betyder fx en andel på maks. 5% ætanol.

<sup>1)</sup> Afhængigt af land

## Brændstoftyper

- 2 **Diesel** i henhold til normen EN590. Tallet angiver den maksimale andel af biodiesel i dieselolien. B7 betyder en iblanding af maks. 7 % biodiesel.
- 3 Syntetisk **diesel** i henhold til normen EN15940
- 4 **Naturgas**: CNG betyder **C**ompressed **N**atural **G**as (komprimeret naturgas).

### Benzintype

På indersiden af tankklappen kan du læse, hvilken type benzin bilen kører på.

Bilen er udstyret med en katalysator og må derfor kun køre på **blyfri benzin**. Benzinen skal opfylde normen EN 228 og være **uden svovl**. Du må tanke brændstof med en andel af ætanol på 10 % [E10]<sup>1)</sup>. De forskellige benzintyper adskiller fra hinanden ved **oktantal** eller et **Anti-Knock Index (AKI)**.

#### Blyfri benzin oktan 95 og mindst blyfri benzin oktan 91

Det anbefales at tanke blyfri benzin oktan 95 [91 AKI]. Hvis den ikke er tilgængelig, kan du tanke blyfri benzin oktan 91 [87 AKI] (med mindre ydelsestab).

<sup>1)</sup> Overhold reglerne i det land, du kører i.

#### Blyfri benzin oktan 95

Der skal mindst anvendes blyfri benzin oktan 95 [91 AKI].

Hvis du ikke kan få blyfri benzin med 95 oktan [91 AKI], kan du i nødstilfælde også tanke blyfri benzin med 91 oktan [87 AKI]. I så fald må du kun køre med moderate omdrejningstal og lav motorbelastning. Tank hurtigst muligt blyfri benzin med 98 eller 95 oktan.

#### Blyfri benzin oktan 98 og mindst blyfri benzin oktan 95

Det anbefales at tanke blyfri benzin oktan 98 [93 AKI]. Hvis ikke det er muligt, kan der tankes blyfri benzin oktan 95 [91 AKI] (med et mindre ydelsestab).

Hvis du ikke kan få blyfri benzin med 95 oktan [91 AKI], kan du i nødstilfælde også tanke blyfri benzin med 91 oktan [87 AKI]. I så fald må du kun køre med moderate omdrejningstal og lav motorbelastning. Tank hurtigst muligt blyfri benzin med 98 eller 95 oktan.

### ! PAS PÅ

- Du må ikke tanke brændstof med en høj andel af ætanol, fx E30 - E100. Brændstofsyste­met bliver beskadiget.
- Bare én tankpåfyldning med blyholdigt brændstof eller andre metalliske additiver kan føre til, at katalysatoren fungerer permanent dårligere.
- Der må kun anvendes benzintilsætningsmidler (additiver), som er godkendt af SEAT. Tilsætningsmidler, som øger oktantal­et og bankefastheden, kan indeholde metalliske additiver, som forårsager alvorlige skader på motoren og katalysatoren. Sådanne tilsætningsmidler må ikke anvendes.
- Brændstof, der indeholder metal i henhold til angivelsen på tankstanderen, må ikke anvendes. LRP-brændstof (*lead replacement petrol*) indeholder metalliske additiver i store koncentrationer. Risiko for motorskade!
- Hvis du anvender benzin med for lavt oktantal, kan høje omdrejningstal eller kraftig motorbelastning medføre motorskader.

### i Bemærk

- Bilen kan tankes med benzin, der har et højere oktantal, end motoren har brug for.
- I lande, hvor der ikke fås blyfri benzin, må du også gerne tanke brændstof med meget lidt svovl.

## Brændstof og udstødningsrensning

### Brændstof med ætanol

✓ Gælder for: biler med Totalflex-motor

Du kan genkende biler med Totalflex-motor<sup>2)</sup> på mærkaten på tankklappen med påskriften "Benzin/Ethanol".

Biler med Totalflex-motor kan både køre på blyfri benzin (95 oktan/91 AKI) i henhold til ANP-beslutning nr. 57 og brændstof med en høj andel af ætanol. Bilen tankes på samme måde som med benzin.

Vær også opmærksom på »» Se kapitlet 243, Benzintype.

#### Bemærk

**SEAT anbefaler, at tanken for hver 10.000 km fyldes udelukkende med benzin for at reducere de urenheder, der kan blive efterladt ved anvendelse af ætanolbrændstof E100 i motoren.**

### Naturgas

✓ Gælder for: biler med naturgasmotor

Naturgas kan blandt andet forekomme i komprimeret eller flydende form.

<sup>2)</sup> Denne motor sælges kun i nogle lande.

### Anvendelse af komprimeret naturgas (CNG)

Biler med naturgasmotor må kun køre på CNG (engelsk: Compressed Natural Gas), eller CNG med **biometan**-blanding, hvis den opfylder normen EN 16723-2.

Der må ikke tankes brændstof som fx flydende naturgas (GNL), autogas (GLP) eller hytan (blanding af brint og metan).

### Kvalitet og forbrug af naturgas

Naturgas inddeles i grupperne H og L alt efter kvaliteten.

H-gas har en højere forbrændingsværdi og indeholder mindre kvælstof og kuldiioxid end L-gas. Jo højere forbrændingsværdi, desto lavere forbrug.

Motorstyringen bliver automatisk tilpasset til den anvendte naturgas alt efter kvaliteten. Derfor kan gasser af forskellig kvalitet blandes i tanken, og tanken skal ikke først tømmes helt, inden der kan tankes gas af en anden kvalitet.

Naturgaskvaliteten vises i kombiinstrumentets display.

### Regelmæssig kontrol af naturgassystemet

Naturgastankene kan blive beskadiget som følge af udefrakommende påvirkninger og korrodere. Naturgastankenes vægge forringes af deformationer, skader eller korrosion. Bilejeren bør altid sørge for, at **gassystemet senest**

hvert 4. år inspiceres på et værksted (visuel kontrol). Udskiftning af naturgastanken skal foretages på et værksted.

#### ADVARSEL

Hvis gaslugt i bilen eller ved tankning ignoreres, kan dette føre til alvorlige kvæstelser.

- Stands straks bilen!
- Afbryd tændingen.
- Åbn alle døre for at lufte tilstrækkeligt ud i kabinen.
- Sluk straks eventuelle cigaretter, der er tændt.
- Fjern alle genstande, der kan forårsage gnister eller åben ild fra bilen, eller sluk dem.
- Hvis der fortsat kan konstateres gaslugt, må du ikke køre videre!
- Søg hjælp hos en fagmand. Få fejlen afhjulpet.
- Foretag om nødvendigt et nødopkald.



## Motorstyring og udstødningsrenningsystem

### ⚠ ADVARSEL

Beskadigede tanke eller tanke med tegn på korrosion eller rust kan eksplodere og forårsage alvorlige eller dødbringende kvæstelser.

- Få naturgastankene kontrolleret mindst hvert 4. år (synskontrol).
- Naturgastankene har en begrænset levetid. Få gastankene udskiftet rettidigt. Du kan få mere information hos en SEAT partner eller på et værksted.

## Motorstyring og udstødningsrenningsystem

### Indledning til emnet

### ⚠ ADVARSEL

Da udstødningsrenningsystemet kan blive meget varmt, bør du ikke parkere bilen over letantændelige materialer. Brandfare!

### ⚠ ADVARSEL

I området ved udstødningsystemet må der ikke anvendes konserveringsmidler på undervognen – brandfare!

### Katalysator

#### Sådan beskytter du katalysatoren

- Anvend kun blyfri benzin til benzinmotorer.
- Kør ikke tanken helt tom.
- Fyld ikke for meget motorolie på ved olieskift eller genopfyldning »» Se kapitlet 271, *Kontrol af motoroliestand og påfyldning af motorolie.*
- Slæb ikke bilen i gang, men benyt startkabler »» Se kap. 249.

Hvis du registrerer fejltændinger, manglende ydelse eller ujævn motorgang, skal du få bilen kontrolleret på et værksted. Udstødningsadvarselampen  lyser generelt i tilfælde af disse symptomer. Der kan komme uforbrændt brændstof ind i udstødningsystemet og dermed ud i atmosfæren. Desuden kan katalysatoren blive beskadiget på grund af overophedning.

### ⓘ PAS PÅ

Tanken må ikke køres helt tom, da uregelmæssig brændstofforsyning kan medføre fejltændinger. Ved fejltændinger kommer der uforbrændt benzin ind i udstødningsystemet, hvilket kan medføre, at katalysatoren bliver overophedet og beskadiget.

### ⚙ Afhængigt af omgivelserne

Selv om udstødningsrenningsystemet fungerer korrekt, kan der opstå en svovlagtig udstødningslugt ved bestemte tilstande i motoren. Dette afhænger af svovlindholdet i brændstoffet. Det hjælper ofte at skifte til et andet brændstoffmærke.

### Partikelfilter

Partikelfiltret bortfiltrerer næsten alle sodpartikler fra udstødningsystemet. Ved almindelig kørsel regenereres filtret automatisk. Hvis filtret ikke regenereres automatisk (fx fordi bilen kun bruges til korte ture), ophobes der sod i filtret, og følgende information til føreren bliver vist:

 **Partikelfilter: renses under kørslen. Se håndbog.**

Det er nødvendigt at rense partikelfiltret (regenerering).

#### Regenerering af benzin- og dieselpartikelfilter

*Betingelse for regenereringskørslen:* Motoren er driftsvarm.

- Kør med en hastighed på mellem 50-120 km/h (31-75 mph). På den måde stiger temperaturen, og soden i filtret forbrændes »» Se kap. 246.

## Brændstof og udstødningsrensning

- Vær opmærksom på de lovmæssige hastighedsgrænser og gearskifteanbefalingerne.
- Afslut regenereringskørslen, så snart kontrollampen slukker.

Hvis kontrollampen stadig lyser efter 30 min. kørsel i regenereringsdrift, skal du kontakte et værksted for at få afhjulpet fejlen.

### ADVARSEL

Tilpas altid hastigheden til vejr-, vej-, terræn- og trafikforholdene, når partikelfiltret er i regenereringsfasen. Ruteanbefalingerne bør aldrig medføre, at du ikke overholder de specifikke bestemmelser i det pågældende land, når det gælder trafikken.

### PAS PÅ

- Hvis udstødningssystemet registrerer, at partikelfiltret er lige før mætningspunktet, anbefaler dets selvrensningsfunktion det optimale gear til denne funktion.
- I kraft af de høje temperaturer, der opstår i forbindelse med regenereringen af partikelfiltret, er det muligt, at køleventilatoren går i gang efter standsning af motoren (også selv om motoren endnu ikke har nået sin driftstemperatur).
- Under regenereringen kan der forekomme støj, lugte og høje omdrejningstal i tomgang.

- Anvend altid den rette motorolie og det rette brændstof for ikke at nedsætte partikelfiltrets levetid. Undgå også at køre permanent korte ture.

## Problemafhjælpning

### Fejl i udstødningskontrolsystem

Kontrollampen lyser gult.

Kør langsomt og forsigtigt videre til nærmeste værksted, og få motoren kontrolleret.

### Forbrændingsudsættelse, som beskadiger katalysatoren

Kontrollampen blinker gult.

Kør langsomt og forsigtigt videre til nærmeste værksted, og få motoren kontrolleret.

### Partikelfilter stoppet til med sod

Kontrollampen lyser gult >>> Se kap. 245.

## EPC Fejl i benzinmotorstyring

Kontrollampen lyser gult.

Kør snarest muligt til et værksted, og få motoren kontrolleret.

Kontrollampen EPC [Electronic Power Control] lyser, når tændingen tilsluttes, og skal slukke, når motoren er startet.

### PAS PÅ

Så længe kontrollamperne  eller EPC lyser, kan der være fejl på motoren, brændstof-forbruget kan stige, og motorydelsen bliver muligvis forringet.

## Udskiftning af viskerblade

### Forskellige situationer

#### Bilens værktøj

##### Oversigt over bilens værktøj

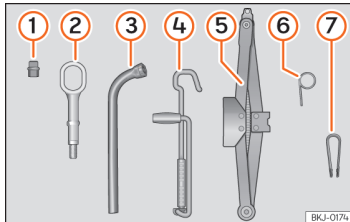

**Billede 157** I bagagerummet under bundpladen: bilens værktøj

Bilens værktøj er placeret i bagagerummet under bundpladen. For at komme til bilens værktøj »» Se kap. 223

Værktøjet består af følgende dele:

- 1 Adapter til låsebolt
- 2 Slæbeøje, der kan skrues i
- 3 Hjulnøgle
- 4 Håndsving til donkraft
- 5 Donkraft
- 6 Bøjle til udtrækning af hjulkapsler
- 7 Clips til hjulboltens dækkapper

Nogle af de nævnte værktøjsdele hører kun til bestemte modeller eller er ekstraudstyr.

##### ⚠ ADVARSEL

I tilfælde af pludselige manøvrer eller opbremsninger kan bilens værktøj, havarisættet og reservehjulet blive slynget gennem bilens kabine og forårsage alvorlige kvæstelser, hvis det ikke er fastgjort.

- Kontroller altid, at bilens værktøj, havarisættet og reservehjulet eller nødhjulet er sikkert fastgjort i bagagerummet.

##### ⚠ ADVARSEL

Uegnet eller beskadiget værktøj kan medføre ulykker og kvæstelser.

- Arbejd aldrig med uegnet eller beskadiget værktøj.

##### i Bemærk

Donkraften er som hovedregel vedligeholdelsesfri. Smør den om nødvendigt med universalfedt.

### Udskiftning af viskerblade

#### Serviceposition for forrudeviskere

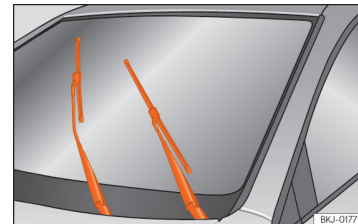

**Billede 158** Viskere i serviceposition

Kontroller, at viskerbladene ikke er frosset fast.

I servicepositionen kan viskerarmene vippes væk fra forruden »» Billede 158.

- Luk motorhjelm »» Se kap. 262.
- Tilslut tændingen, og afbryd den igen.
- Tryk betjeningsarmen til viskerne nedad et kort øjeblik.

Sørg for at vippe viskerarmene ned mod forruden igen inden kørsel! Viskerarmene kører tilbage til udgangsposition igen, når du betjener betjeningsarmen til viskerne.

## Forskellige situationer

### Bemærk

- Viskerarmene kan kun køre til serviceposition, hvis frontklappen er helt lukket.
- Du kan fx også anvende servicepositionen om vinteren, hvis du vil lægge en afdækning på forruden for at forhindre tilisning.

### Udskiftning af viskerblade til for- og bagrude

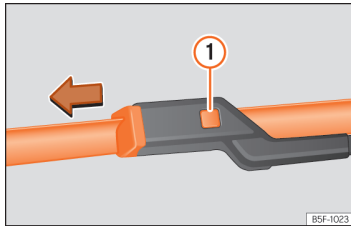

**Billede 159** Udskiftning af viskerblade foran

Fra fabrikken bliver der monteret viskerblade, som har en grafitbelægning. Grafitbelægningen sørger for, at viskerbladene kører mere lydløst hen over ruden. En beskadiget grafitbelægning medfører blandt andet, at støjen bliver kraftigere, når viskeren kører hen over ruden.

Kontroller med jævne mellemrum viskerbladenes tilstand. Hvis viskerbladene ridser ruden, skal de udskiftes, hvis de er slidte, eller rengøres, hvis de er snavsede »» ①.

Hvis ikke det hjælper, kan det være, at viskerarmenes vinkel i forhold til ruden ikke er korrekt. Kontakt et værksted for at få kontrolleret og indstillet viskerarmene.

Beskadigede viskerblade skal udskiftes med det samme. De fås i specialforretninger.

### Løft og opvipning af viskerarme foran

- Sørg for, at forrudeviskerne er i serviceposition »» Se kap. 247.
- Du må **kun** tage fat i viskerarmene foran ved viskerbladsfastgørelsen.

### Rengøring af viskerblade

- Løft viskerarmene.
- Fjern forsigtigt støv og snavs fra viskerbladene med en blød klud.
- Rengør forsigtigt viskerbladene med en svamp eller klud, hvis de er meget snavsede »» ①.

### Udskiftning af viskerblade til forruden

- Løft viskerarmene, og vip dem væk.
- Hold udløserknappen »» **Billede 159** ① nede, og træk samtidig forsigtigt viskerbladet af i pilens retning.
- Sæt et nyt viskerblad **med samme længde og af samme type** på viskerarmen. Viskerbladet skal gå i hak.
- Vip viskerarmene tilbage på forruden.

### Udskiftning af bagrudevisker

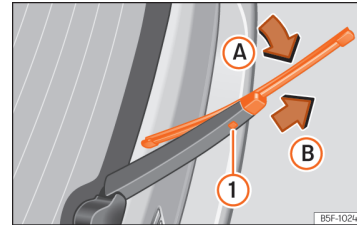

**Billede 160** Udskiftning af viskerblad til bagrude

- Klap viskerarmen væk fra bagruden.
- Drej viskerbladet lidt »» **Billede 160** (pil **A**).
- Hold udløserknappen ① nede, og træk samtidig viskerbladet af i pilens retning **B**.
- Skub et nyt viskerblad til bagruden **med samme længde og af samme type** på viskerarmen modsat pilens retning **B**, indtil mekanismen ① går i hak.
- Klap viskerarmen tilbage på bagruden.

### ⚠ ADVARSEL

Viskerblade, som er slidte eller snavsede, reducerer udsynet og øger risikoen for ulykker og alvorlige kvæstelser.

- Viskerbladene skal altid udskiftes, hvis de er beskadigede og slidte eller ikke længere visker ruden ordentligt ren.

## Starthjælp

### ⓘ PAS PÅ

- Beskadigede eller snavsede viskerblade kan ridse ruden.
- Rengøringsmidler, der indeholder opløsningsmidler, hårde svampe og andre genstande med skarpe kanter beskadiger viskerbladenes grafitbelægning, når de rengøres.
- Rens ikke ruderne med brændstof, neglelakfjerner, lakforynder eller lignende.
- I frostvejr skal du kontrollere, at viskerbladene ikke er frosset fast, før du tilslutter viskerne! Hvis bilen parkeres, når det er koldt, kan servicepositionen for forrudeviskerne være en hjælp >>> Se kap. 247.

### ⓘ PAS PÅ

- For at undgå at motorhjælmen og viskerarmene bliver beskadiget, må viskerarmene til forrudeviskerne kun vippe op, når de er i serviceposition.
- Sørg altid for at vippe viskerarmene ned mod ruden igen, inden du kører.

## Starthjælp

### Indledning til emnet

Hvis motoren ikke kan starte, fordi 12-volts-batteriet er afladet, kan du starte den ved hjælp af et batteri fra en anden bil.

Til starthjælp skal du anvende **startkabler**, jf. **normen DIN 72553** (følg kabelproducentens anvisninger). Kabeltværsnittet skal være mindst 25 mm<sup>2</sup> til biler med benzinmotor og mindst 35 mm<sup>2</sup> til biler med dieselmotor.

### ⓘ PAS PÅ

For at undgå alvorlige skader på det elektriske system i bilen skal du være opmærksom på følgende:

- Hvis startkablerne tilsluttes forkert, kan der ske en kortslutning.
- Anvend kun startkabler med fuldstændigt isolerede klemmer.
- Bilerne må ikke berøre hinanden, da der i så fald kan overføres strøm, når pluspolerne kommer i kontakt med hinanden.

## Starthjælp: beskrivelse

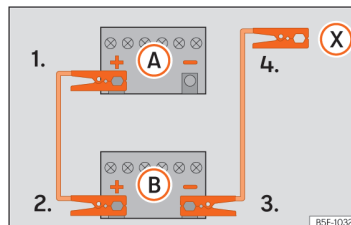

**Billede 161** Tilslutningsdiagram for biler uden start-stop-system

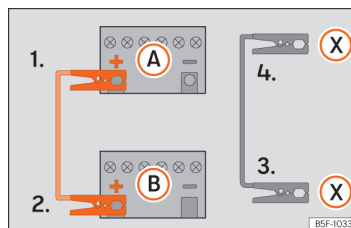

**Billede 162** Tilslutningsdiagram for biler med start-stop-system

Det afladte batteri skal være korrekt tilsluttet til bilens ledningsnet.

Sørg for, at de tilsluttede klemmer har tilstrækkelig metallisk kontakt med polerne.

## Forskellige situationer

### Tilslutning af startkabler

Sæt kun startkablerne på i følgende rækkefølge  
1 > 2 > 3 > 4 » **Billede 162.**

1. Afbryd tændingen i begge biler » **△**.
2. Sæt den ene ende af det **røde** startkabel på pluspolen **⊕** i bilen med det afladene batteri **A**.
3. Sæt den anden ende af det **røde** startkabel på pluspolen **⊕** i den bil, der skal give strøm **B**.
4. **Biler uden start-stop-system:** Sæt den ene ende af det sorte startkabel på minuspolen **⊖** i den bil, der skal give strøm **B** » **Billede 161.**  
**Biler med start-stop-system:** Sæt den ene ende af det sorte startkabel **⊗** fast på en egnet stelforbindelse, en massiv metaldel, der er skruet sammen med motorblokken, eller på selve motorblokken » **Billede 162.**
5. I bilen med det afladene batteri skal du sætte den anden ende af det sorte startkabel **⊗** på en massiv metaldel, der er skruet sammen med motorblokken, men det skal være et sted, som er så langt væk fra batteriet **A** som muligt.
6. Placer kablerne, så de bevægelige dele i motorrummet ikke kan gribe fat i dem.

### Start

7. Start motoren i den bil, der skal give strøm, og lad den køre i tomgang.
8. Start motoren i bilen med det afladene batteri, og vent 2-3 min., indtil motoren kører jævnt.

### Aftagning af startkabler

9. Hvis bilens lys er tændt, skal du slukke det, før du tager startkablerne af.
10. Tilslut varmeblæseren og elbagruden i bilen med det afladene batteri for at udligne de spændingsspidser, der kommer, når startkablerne tages af.
11. Tag kablerne af i den præcist omvendte rækkefølge i forhold til beskrivelsen ovenfor, mens motorerne kører.

Afbryd startforsøget efter 10 sek., hvis motoren ikke starter, og prøv igen efter ca. 1 min.

### **△** ADVARSEL

- Læs og følg advarselne i forbindelse med arbejde i motorrummet » Se kap. 262.
- Det strømgivende batteri skal have samme spænding (12V) og ca. samme kapacitet (se påskriften på batteriet) som det afladene batteri. Ellers er der eksplosionsfare!

- Udfør aldrig starthjælp, hvis et af batterierne er frossent – eksplosionsfare! Også efter at batteriet er tøet op, er der fare for ætsning, fordi der kan løbe batterisyre ud. Udskift batteriet, hvis det har været frossent.

- Hold åben ild, glødende cigaretter og lignende væk fra batterierne. Ellers er der eksplosionsfare!

- Følg betjeningsvejledningen fra producenten af startkablerne.

- Tilslut ikke minuskablet i den anden bil direkte til det afladene batteris minuspol. Hvis der dannes gnister, kan knaldgassen, der kommer ud af batteriet, antændes – eksplosionsfare!

- Sæt aldrig minuskablet på brændstofsystemets dele eller på bremserørerne i den anden bil.

- De uisolerede dele på polklemmerne må ikke berøre hinanden. Desuden må det kabel, der er tilsluttet til batteriets pluspol, ikke komme i berøring med elektrisk ledende dele på bilen – risiko for kortslutning!

- Placer startkablerne, så de bevægelige dele i motorrummet ikke kan gribe fat i dem.

- Bøj dig ikke ind over batterierne – fare for ætsning!

- Følg betjeningsvejledningen fra producenten af startkablerne og den fra den anden bil.

### **!** PAS PÅ

Kør straks til et værksted, og få bilens 12-volts-batteri kontrolleret.

### Bugsering af bilen

#### Indledning til emnet

Det kræver øvelse at bugserer – specielt hvis du bruger et slæbetov. Begge førere bør være fortrolige med de specielle forhold, der gør sig gældende ved bugsering. Uerfarne førere bør ikke bugserer.

Du skal ved bugseringen sørge for, at der ikke bruges unødvendigt stor trækraft, og at du undgår stødvis belastning af bilerne. Hvis du kører uden for asfalterede veje, er der altid risiko for, at fastgørelsesdelene bliver overbelastet.

Gældende lov på området skal overholdes i forbindelse med igangslæbning eller bugsering.

#### Igangslæbning

Igangslæbning betyder at starte en bil ved at sætte den i bevægelse ved hjælp af en trækende bil foran.

Bilen kan slæbes i gang med en trækstang eller et slæbetov.

#### Bugsering

Bugsering betyder at trække en bil, der ikke kan køre, ved hjælp af en anden bil.

Bilen kan bugseres med en trækstang eller et slæbetov:

- Den maksimalt tilladte hastighed er 50 km/h (30 mph)
- Den maksimalt tilladte afstand er 50 km (30 miles).

#### Slæbetov og trækstang

Trækstangen er mere sikker og forhindrer, at bilen bliver beskadiget. Det er kun, hvis du ikke har en trækstang til rådighed, at du bør bruge et slæbetov.

Slæbetovet bør være elastisk, så de to biler skånes. Anvend et tov af kunstfiber eller lignende elastisk materiale.

#### Bugsering med et bugseringskøretøj

Hvis der anvendes et bugseringskøretøj, må bilen med automatisk gearkasse kun bugseres med løftede forhjul.

#### ⚠ ADVARSEL

**Bilens køreegenskaber og bremsefunktion er betydeligt anderledes under bugsering.**

#### ⚠ ADVARSEL

Bugser aldrig en bil, der ikke har strøm.

- Under bugseringen må nøglen ikke tages ud af tændingslåsen, eller tændingen må ikke afbrydes med startknappen. Ellers kan den elektroniske ratlås aktiveres, og du vil ikke kunne styre bilen. Dette kan medføre en ulykke og alvorlige kvæstelser, og du vil kunne miste kontrollen over bilen.
- Hvis bilen bliver helt uden strøm i forbindelse med bugseringen, skal du omgående standse bugseringen og få hjælp fra en fagmand.

#### ⚠ PAS PÅ

Bugsering med et slæbetov eller en trækstang kan medføre skader på bilen.

- Bugser forsigtigt bilen med et slæbetov eller en trækstang.
- Få om muligt et bugseringskøretøj til at bugserer bilen.

#### ⚠ PAS PÅ

Hvis bilen skubbes med hænderne, kan baglygterne, sidespoilerne på bagruden samt store pladeflader blive beskadiget. Hækspoileren kan også løsne sig.

- Tryk ikke på baglygterne, sidespoilerne på bagruden, store pladeflader eller hækspoileren, hvis du skubber bilen.

## Forskellige situationer

### ! PAS PÅ

Af- og påmontering af afdækningen og slæbeøjet kan beskadige bilen, fx bilens lak.

- Af- og påmontering af afdækningen og slæbeøjet skal foretages forsigtigt, så bilen ikke bliver beskadiget.

### ! PAS PÅ

Hvis der anvendes et slæbeøje, der ikke er egnet til bilen, kan bilen blive beskadiget.

- Anvend altid det slæbeøje, der hører til bilen, som følger med bilens værktøj, eller et tilsvarende egnet slæbeøje.

## Anvisninger vedr. igangslæbning og bugsering

Selv om havariblinket er tændt på bilen, der bliver bugseret, kan du alligevel godt blinke for at angive, at du drejer. I den forbindelse skal blinklysarmen betjenes i den ønskede retning, når tændingen er tilsluttet. I dette tidsrum slukkes havariblinket. Så snart blinklysarmen rykker tilbage til grundpositionen, tændes havariblinket automatisk igen.

### Hvornår er det ikke tilladt at igangslæbe eller bugserer bilen?

Lad ikke bilen blive bugseret i følgende situationer:

- Bilens manuelle gearkasse er beskadiget eller indeholder ikke længere smøremiddel.
  - Hvis bilens 12-volts-batteri er afladet. I biler med låse- og startsystemet Keyless Access er ratstammen blokeret, parkeringsbremsen kan ikke deaktiveres, og ratlåsen kan ikke deaktiveres, hvis disse er aktiveret.
  - Hvis bilen skal bugseres mere end 50 km
  - Hvis man efter en ulykke ikke kan sikre, at hjulene kan bevæges frit, eller at styretøjet fungerer korrekt
- Hvis bilen på grund af en af de anførte årsager ikke kan bugseres på sine egne hjul, skal du søge hjælp hos en fagmand og om nødvendigt få bilen bugseret på et bugseringskøretøj.

## Igangslæbning

### Forberedelser til igangslæbning

*Biler med automatisk gearkasse:* Bilen må af tekniske årsager ikke slæbes i gang. Forsøg at starte motoren med starthjælp »» Se kap. 249.

*Biler med manuel gearkasse:* Det kan generelt ikke tilrådes at starte bilen ved hjælp af igangslæbning. Hvis motoren ikke starter, skal du først forsøge at starte den ved hjælp af starthjælp

»» Se kap. 249. Vær opmærksom på, at biler med benzinmotor maksimalt må slæbes i gang over 50 m.

- Et slæbetov eller en trækstang må kun fastgøres på de dertil beregnede fastgørelsespunkter.
- Tilslut tændingen, og tænd havariblinket.
- Sæt bilen i 2. eller 3. gear, mens den holder stille.
- Træd koblingspedalen ned, og hold den nede.
- Når begge biler er begyndt at køre, skal du slippe koblingspedalen.
- Så snart motoren starter, skal du træde på koblingspedalen og sætte bilen i frigear, så du undgår at køre op i bilen, der trækker.

### ! PAS PÅ

I forbindelse med igangslæbning kan der trænge uforbrændt brændstof ind i katalysatoren og beskadige den.

## Bugsering

### Forberedelser

- Et slæbetov eller en trækstang må kun fastgøres på de dertil beregnede fastgørelsespunkter »» . Afhængigt af udstyr kan det være et anhængertræk eller et slæbeøje.
- Sørg for, at slæbetovet ikke er snoet. Ellers er der risiko for, at slæbeøjet kan løse sig i forbindelse med bugsering.



## Bugsering af bilen

- Tilslut tændingen, og tænd havariblinket på begge biler. Hvis der gælder andre regler, skal de dog overholdes.
- Overhold anvisningerne vedr. bugsering i instruktionsbogen til den fremmede bil.

### Bil, der trækker (forrest)

- Start først med at køre rigtigt, når slæbetovet er blevet stramt.
- Accelerer med stor forsigtighed.
- Undgå pludselige opbremsninger og manøvreringer.

*Biler med manuel gearkasse:*

- Når du starter med at køre, skal du slippe koblingspedalen meget langsomt.

### Bil, der bliver trukket (bagest)

- Sørg for, at tændingen er tilsluttet, så rattet ikke er låst, og du kan anvende blinklyset eller viskerne, hvis det bliver nødvendigt.
- Bremskraftforstærkeren og servofunktionen fungerer kun, når motoren kører. Ellers skal du træde væsentligt kraftigere på bremsepedalen og bruge flere kræfter til at styre med.
- Deaktiver den elektroniske parkeringsbremse.
- Sørg for, at slæbetovet altid er stramt.
- Sæt bilen i frigeare, og sæt gearvælgeren i position **N**.

### ⚠ ADVARSEL

Fastgør aldrig slæbetovet eller trækstangen på komponenter til akslen eller undervognen. Dette kan medføre skader, ulykker og alvorlige kvæstelser.

- Søg hjælp hos en fagmand, og få om nødvendigt bilen bugseret på et bugseringskøretøj.

### ⓘ PAS PÅ

Bilen kan kun bugseres, hvis 12-volts-batteriets ladetilstand er tilstrækkelig til at kunne deaktivere den elektroniske parkeringsbremse og ratstammelåsen. I forbindelse med strømsvigt eller fejl i det elektriske system skal du om nødvendigt starte motoren med starthjælp for at deaktivere den elektroniske parkeringsbremse og den elektroniske ratlås.

## Slæbeøj foran

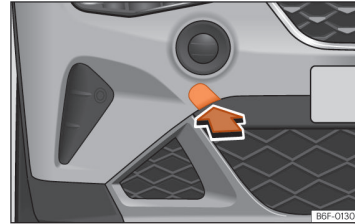

**Billede 163** | Højre side af den forreste stødfanger: fjernelse af afdækning

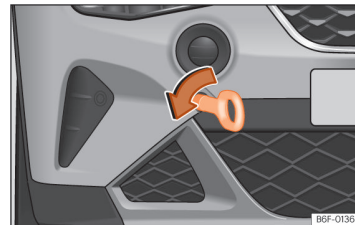

**Billede 164** | Højre side af den forreste stødfanger: slæbeøj, der er skruet i

Åbningerne til slæbeøjet, som kan skrues i, er placeret forrest til højre i stødfangeren bag ved en afdækning >>> **Billede 163**.

Slæbeøjet skal altid medbringes i bilen.

## Forskellige situationer

Følg anvisningerne vedr. bugsering »» Se kap. 252.

### Montering af slæbeøj foran

- Tag slæbeøjet fra bilens værktøj i bagagerummet »» Se kap. 247.
- Tryk afdækningen ud i det nederste område, og lad den hænge på bilen »» **Billede 163**.
- Drej slæbeøjet **mod uret** og så fast i holderen som muligt »» **Billede 164**, »» ⊖. Anvend et egnet hjælpemiddel til at spænde slæbeøjet fast med.
- Skru slæbeøjet ud **med uret** med et egnet hjælpemiddel efter bugseringen.
- Sæt afdækningen på igen, og tryk på den, så den går i hak.
- Rengør om nødvendigt slæbeøjet, og opbevar det i bagagerummet sammen med bilens værktøj.

#### ⚠ PAS PÅ

Slæbeøjet skal altid være skruet helt fast. Ellers kan det løse sig fra sin holder ved bugsering.

### Slæbeøje bagpå

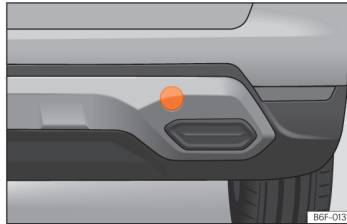

**Billede 165** I højre side af den bageste stødfanger: fjernelse af afdækning

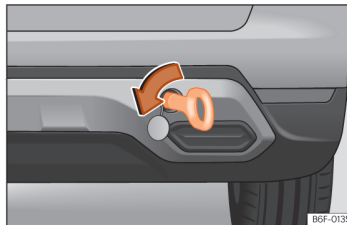

**Billede 166** I højre side af den bageste stødfanger: slæbeøje, der er skruet i

Slæbeøjet skal skrues i holderen, der er placeret bag en afdækning i højre side af den bageste stødfanger »» **Billede 165**.

De biler, der som *standard* er udstyret med et *anhængertræk*, har **ikke** en holder til slæbeøjet. I dette tilfælde skal kuglehovedet trækkes ud eller monteres i forbindelse med bugsering »» Se kap. 228, »» ⊖.

Følg anvisningerne vedr. bugsering »» Se kap. 252.

### Montering af slæbeøje bagpå

- Tag slæbeøjet fra bilens værktøj i bagagerummet »» Se kap. 247.
- Tryk på det højre område af afdækningen »» **Billede 165**, og clips den ud.
- Fjern afdækningen, og lad den hænge fra bilen.
- Drej slæbeøjet **mod uret** og så fast i holderen som muligt »» **Billede 166**, »» Se kap. 255. Anvend et egnet hjælpemiddel til at spænde slæbeøjet fast med.
- Skru slæbeøjet ud **med uret** med et egnet hjælpemiddel efter bugseringen.
- Rengør om nødvendigt slæbeøjet, og opbevar det i bagagerummet sammen med bilens værktøj.

## Sikringer

### ⓘ PAS PÅ

- Slæbeøjet skal altid være skruet helt fast. Ellers kan det løse sig ved igangsløbning eller bugsering.
- Hvis bilen fra fabrikken er udstyret med et anhængertræk, er det kun tilladt at bugserer med en trækstang, hvis stangen er konstrueret specielt til montering på et kuglehoved. Hvis der anvendes en uegnet trækstang, kan det beskadige både kuglehovedet og bilen. Anvend et slæbetov i stedet for.

## Sikringer

### Indledning til emnet

Som udgangspunkt kan flere forbrugere være sikret med samme sikring. Omvendt kan der høre flere sikringer til en forbruger.

Sikringer må kun udskiftes, hvis årsagen til fejlen er fundet. Hvis en sikring, som du lige har sat i, brænder over igen efter kort tid, skal det elektriske system kontrolleres på et værksted.

### ⚠ ADVARSEL

- Det elektriske systems højspænding kan forårsage stød, alvorlige forbrændinger og død!
- Rør aldrig ved tændingssystemets elektriske ledninger.
  - Undgå kortslutninger i det elektriske system.

### ⚠ ADVARSEL

Hvis du anvender uegnede sikringer, reparer sikringer eller forbinder en strømkreds uden sikringer, kan det forårsage brand og alvorlige kvæstelser.

- Monter aldrig større sikringer. Sikringer skal udskiftes med sikringer med samme styrke (samme farve og samme påskrift) og samme størrelse.
- Udskift aldrig sikringer med en metaltråd, clips eller lignende.

### ⓘ PAS PÅ

- For at undgå beskadigelser på det elektriske system i bilen skal du altid afbryde tændingen, slukke lyset og afbryde alle elektriske forbrugere, inden du skifter en sikring.
- Åbne sikringsbokse skal beskyttes, så der ikke trænger snavs og fugt ind i dem, for at forhindre beskadigelse af det elektriske system.

### ℹ Bemærk

Der er flere sikringer i bilen, end der er angivet i dette kapitel. De bør kun udskiftes på et værksted.

## Sikringer i kabinen

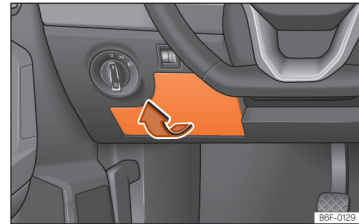

**Billede 167** Instrumentpanelet i førersiden: afdækning på sikringsboks

### Åbning og lukning af sikringsboks under instrumentpanelet

- **Åbning:** Tag afdækningen til sikringsboksen af i pilens retning »» **Billede 167**.
- **Lukning:** Luk afdækningen, så den går i hak.

### Farvemarkering på sikringer under instrumentpanelet

Farve	Strømstyrke i ampere
Orange	5
Brun	7,5
Rød	10
Blå	15
Gul	20

## Forskellige situationer

Farve	Strømstyrke i ampere
Hvid eller gennem-sigtig	25
Grøn	30
Orange	40

### ! PAS PÅ

- Afmonter sikringsboksens afdækninger forsigtigt, og monter dem korrekt igen for at undgå skader på bilen.
- Åbne sikringsbokse skal beskyttes, så der ikke trænger snavs og fugt ind i dem. Snavs og fugt i sikringsboksene kan forårsage beskadigelser på det elektriske system.

### Sikringer i motorrummet

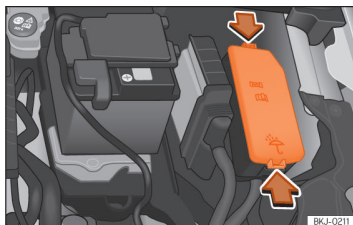

**Billede 168** I motorrummet: afdækning på sikringsboks

### Åbning af sikringsboks i motorrummet

- Åbn motorhjælmen »»  på side 262.
- Tryk på låsekapperne for at frigøre afdækningen til sikringsboksen »» **Billede 168**.
- Tag afdækningen opad og af.
- For at **montere** afdækningen skal du lægge den på sikringsboksen. Skub låsetapperne nedad, indtil du kan høre, at de går i hak.

### Udskiftning af sikring, der er brændt over

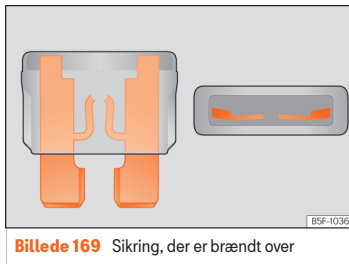

**Billede 169** Sikring, der er brændt over

### Forberedelser

- Afbryd tændingen, sluk lyset, og afbryd alle elektriske forbrugere.
- Åbn den pågældende sikringsboks »» Se kap. 255, »» Se kap. 256.

### Genkendelse af sikring, der er brændt over

Du kan se, at en sikring er brændt over, ved at metaltråden er brændt over »» **Billede 169**.

- Lys på sikringen med en lommelygte for at se, om den er brændt over.

### Udskiftning af sikring

- Træk sikringen ud.
- Den sikring, der er brændt over, skal udskiftes med en ny sikring med *samme* styrke (samme farve og påskrift) og *samme* størrelse.
- Sæt afdækningen på igen, og luk afdækningen til sikringsboksen.

### Placering af sikringer

Sikringer skal udskiftes med sikringer med samme styrke (samme farve og samme påskrift) og samme størrelse.

### Sikringernes placering i kabinen

Nr.	Forbrugere/ampere	
1	Anhængertræk	20
3	Forstærker	30
4	Lighter/12-volts stikdåse	20
6	Centrallås	40
8	Varmeblæser/Climatronic	30
10	Anhængertræk	25

## Sikringer

Nr.	Forbrugere/ampere	
11	Flowtidsmåler CNG	7,5
13	Lyskontakt, LSS og SMLS rats-tamme, diagnosetilslutning, regn-/lyssensor	7,5
14	LSS ratstamme: viskerkontakt	10
15	Kombiinstrument, nødopkald (+NZ4)	7,5
16	Forsyning, lygter i højre side	40
17	Rudeoptræk, døre i højre side	30
18	Viskere	30
19	Radio, multimediesystem	25
20	Elbagrude	30
21	SCR-styreenhed	30
23	Bakkamera	7,5
24	Connectivity-boks, tilslutning til eksterne audiokilder (dobbelt USB), MIB-skærm	5
25	Ratstammeelektronik (multifunktionsrat)	7,5
26	Gateway	7,5
27	Styreenhed til adaptiv under-vognsregulering	7,5
28	Tyverialarmssensor	7,5
29	Horn, tyverialarm	7,5

Nr.	Forbrugere/ampere	
31	Klimastyreenhed 9AA/9AB	7,5
	Climatronic-styreenhed 9AK	15
32	LSS ratstamme, uden Kessy	7,5
33	Rudeoptræk, døre i venstre side	30
35	Forsyning, lygter i venstre side	40
36	Horn	20
37	Styreenhed, sædevarme	30
38	BCM Power C63	30
39	Blind Spot-assistent, parkeringshjælp, MRR, parkeringsstyrassistent	10
40	Lyskontakthus, diagnosetilslutning, lyslængderegulering, LSS ratstamme: lygter, halogenforlygter, baggearskontakt, elektrokromspejle, dækkontrolvisning uden radio	7,5
41	Indstilling af sidespejle uden indklæpningsfunktion	7,5
42	Koblingspedal, magnetkontakt til starter, relæspole CNG, tryksensor AA	7,5
43	Relæspole DWP, bagrudevisker-motor	15
44	Airbag	7,5
45	Full-LED-forlygte i venstre side	7,5

Nr.	Forbrugere/ampere	
46	Full-LED-forlygte i højre side	7,5
48	Ratstammelås, Kessy-styreenhed	7,5
49	Relæ SCR	7,5
53	Gearvælger til automatisk gearkasse, ZSS	7,5
58	Sprinklerpumpe	7,5
59	Eloparmede sidespejle	10
60	Anhængertræk	30
61	Anhængertræk	30

### Sikringernes placering i motorrummet

Nr.	Forbrugere/ampere	
1	Indsprøjtningmodul MPI-motorer	10
	Indsprøjtningmodul TSI-motorer	15
2	Ventil til brændstofdosing (TJ4/T6P/TJ7), lavtemperatursvandpumpe (TJ4/T6P/TJ7/TC5); olietryksreguleringsventil (TJ1), udstødningstilbageføringskøler (TJ1), højtryks- og lavtryksvandpumper (TJ1), relæspole SCR, vandventil topstykke	7,5
3	Lambdasonder	15
4	Pumperelæ, benzinmotor (MPI), niveaustyreenhed (TSI)	15

## Forskellige situationer

Nr.	Forbrugere /ampere	
5	Elektronisk blæser (EC), ladetryksreguleringsventil, ventil til beholder og knastakselforstilling, olietryksreguleringsventil, cylinderafbryderventil, sensor til LongLife-service og naturgasstryksregulator	10
6	Tændrør (MPI og TSI)	20
7	Vakuumpumpe (TSI, CNG)	15
8	Indsprøjtningssystemer og relæspole EKP (MPI)	10
9	Sensor, servostyring	7,5
10	Vref Bateria: gateway, BDM og BCM	7,5
12	Kompressor, kan frakobles	10
14	ESC, spole 87-relæ og motorstyring til motorer (+TJ1/TJ4/TH4/T5I/T6P/TJ7/TC5/T5Y)	7,5
15	Automatisk gearkasse DQ200 og AQ160	30
17	50 Diag	7,5
18	Starter BDM	30
20	ESP (pumpe)	60
	ABS (pumpe)	40
21	ESP/ABS (ventiler)	25

Nr.	Forbrugere /ampere	
24	Elektronisk blæser TH4 uden klimaanlæg til lande med moderat klima	30
25	Elektronisk blæser TH4 med klimaanlæg eller T5I til lande med moderat klima	20
	PTC1	40
26	Elektronisk blæser TJ1/TJ4/TJ7/T6P eller TH4/T5I til lande med varmt klima	50
27	Elektronisk blæser TH4 med klimaanlæg eller T5I til lande med moderat klima	30
	PTC2	40
28	PTC3	40

### Bemærk

- Der er flere sikringer i bilen, end der er angivet i dette kapitel. De bør kun udskiftes på et værksted.
- De positioner, der ikke er optaget af en sikring, bliver ikke anført i tabellerne.
- Noget af det udstyr, der er anført i tabellerne, vedrører kun bestemte versioner af modellen eller er ekstraudstyr.

- Vær opmærksom på, at der er anført de data i tabellerne, der forelå på tidspunktet for redaktionens afslutning af denne instruktionsbog, og de kan altid ændres.

## Udskiftning af pærer

### Indledning til emnet

Udskiftning af pærer kræver faglig ekspertise. Derfor anbefaler SEAT, at du lader en SEAT partner udskifte pærer, eller at du søger hjælp hos andre fagfolk, hvis du ikke er fortrolig med arbejdet. Det er altid nødvendigt at henvende sig til en fagmand, hvis der skal afmonteres forskellige dele på bilen ud over de pågældende pærer.

En pære må kun udskiftes med en pære af samme type. Betegnelsen står på pæreholderen.

Afhængigt af udstyr anvendes der forskellige forlygte- og baglygtesystemer:

- ECOLED-forlygter (full-LED)
- HIGH-forlygter (full-LED)
- Baglygter med pærer
- LED-baglygter

### Forlygter med LED-teknologi

Full-LED-forlygterne opfylder alle lysfunktioner (dagskørellys, positionslys, blinklys, nærllys og fjernlys) med lysemitterende dioder (LED) som

## Udskiftning af pærer

lyskilde. De er konstrueret, så de holder i hele bilens levetid. Lyskilderne kan ikke udskiftes. Hvis en forlygte skulle svigte, skal den udskiftes på et værksted.

Tågeforlygterne, nummerpladelygten, blinklygterne i siden og den ekstra stoplygte er udstyret med LED-pærer. Derfor skal udskiftningen af dem foretages på et værksted.

### Pærer (12 V)

Alt efter bilens udstyr kan det indvendige og/eller udvendige lys i fuldt eller delvis omfang bestå af LED-lyskilder. Lysdioderne har en anslået levetid, der overstiger bilens levetid. Hvis en LED-lygte svigter, skal den udskiftes på et værksted.

### Lyskilde til enhver funktion

Lygte med glødepære <sup>a)</sup>	Venstre	Højre
Stoplys		
Positionsls	2 x P21WLL	2 x P21WLL
Tågebaglygte	P21 WLL	–
Baklygte	–	P21 WLL
Blinklys	PY 21W NA LL	PY 21W NA LL

<sup>a)</sup> Tabellen gælder en bil til højrekørsel. I nogle lande kan lygternes position variere.

Lygte med LED <sup>a)</sup>	Venstre	Højre
Stoplys	LED	LED
Positionsls	LED	LED
Tågebaglygte	LED	–
Baklygte	–	P21 WLL
Blinklys	PY 21W NA LL	PY 21W NA LL

<sup>a)</sup> Tabellen gælder en bil til højrekørsel. I nogle lande kan lygternes position variere.

### ⚠ ADVARSEL

- Pærerne kan eksplodere på grund af overtryk, når de udskiftes – fare for kvæstelser!
- Når du udskifter en pære, skal du passe på ikke at komme til skade på dele med skarpe kanter.

### ⓘ PAS PÅ

- Før enhver form for arbejde på bilens elektriske system skal du tage tændingsnøglen ud. Ellers er der risiko for kortslutning!
- Sluk lyset/parkeringslyset, inden du udskifter en pære.
- Vær forsigtig, så du ikke beskadiger nogen dele.

### 🔗 Afhængigt af omgivelserne

Du kan få informationer om bortscaffelse af defekte pærer i specialforretninger.

### 📘 Bemærk

- Grundet meteorologiske forhold (kulde, fugt) kan forlygterne, tågelgterne, baglygterne og blinklygterne dugge til i kort tid. Dette har ingen indflydelse på lysanlæggets levetid. Når lygterne er tændt, forsvinder duggen i lyskeglens område efter kort tid. Der kan dog stadigvæk være dug på indersiden af kanterne.
- Kontroller med jævne mellemrum, at alle bilens lamper og lygter, især de udvendige, virker. Dette er ikke kun vigtigt for din egen sikkerhed, men også for de andre trafikanters.
- Sørg for at få en tilsvarende ny pære, når den gamle skal udskiftes.
- Rør ikke pærens glaskolbe direkte med hånden, men anvend en klud eller et papirlømmetørklæde – ellers vil det fingeraftryk, der efterlades, fordampe på grund af varmen fra den tændte pære, sætte sig på spejlfallden og gøre reflektoren mat.
- Alt efter bilens udstyr kan det indvendige og/eller udvendige lys i fuldt eller delvis omfang bestå af LED-lyskilder. Den estimerede levetid overstiger bilens levetid. Hvis en LED-lygte svigter, skal den udskiftes på et værksted.

## Forskellige situationer

### Udskiftning af pærer

#### Bageste pærer i karrosseriet

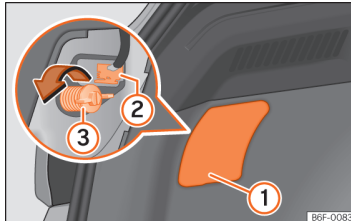

**Billede 170** Bagagerum: adgang til skrue til baglygte

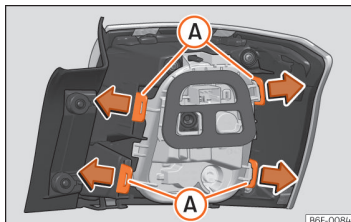

**Billede 171** Fastgørelsestapper på bagsiden af baglygten

Udfør handlingerne i den angivne rækkefølge:

- Kontroller, hvilken pære der er defekt.
- Åbn bagklappen.

- Vip afdækningen af ved udskæringen med den flade del af skruetrækkeren »» **Billede 170** ①.
- Træk stikket af lygten ②.
- Skru skruen ud af lygten ③ med hånden eller ved hjælp af en skruetrækker.
- Træk forsigtigt lygten ud af karrosseriet, og læg den på en ren og jævn overflade.
- Afmonter pæreholderen ved at løsne fastgørelsestapperne »» **Billede 171** A.
- Udskift den defekte pære.
- Monteringen skal foretages i omvendt rækkefølge, og du skal udføre arbejdet særligt forsigtigt, når du sætter pæreholderen i. Du skal kunne høre, at fastgørelsestapperne går i hak.

#### ① PAS PÅ

Vær forsigtig, når baglygten afmonteres, så ikke lakken eller dele beskadiges.

#### i Bemærk

- Læg baglygteglasset på et blødt klæde, så det ikke bliver ridset.
- I LED-lygter er det kun pærer til blinklyset og baklyset, der kan udskiftes.

#### Bageste pærer i bagklappen

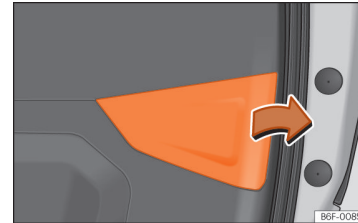

**Billede 172** Åben baglap: Fjernelse af afdækning.

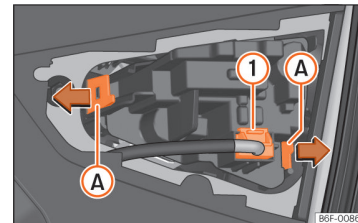

**Billede 173** Afmontering af pæreholder

Udfør handlingerne i den angivne rækkefølge:

- Kontroller, hvilken pære der er defekt.
- Åbn bagklappen.
- Tag bagklappen af i pilens retning »» **Billede 172**.



## Udskiftning af pærer

- Træk stikket af lygten >>> **Billede 173** ①.
- Afmonter pæreholderen ved at løsne fastgørelsestapperne (A).
- Udskift den defekte pære.
- Fjern om nødvendigt fingeraftryk fra pæreglasset med en klud.
- Kontroller, om pærene virker.
- Monteringen skal foretages i omvendt rækkefølge, og du skal være opmærksom på, at pæreholderen monteres korrekt. Fastgørelsestapperne skal sidde korrekt.

### **Bemærk**

I LED-lygter er det kun pærer til blinklyset og bakklyset, der kan udskiftes.

## Udskiftning af kabinelamper

### Kabinelampe og læselamper foran

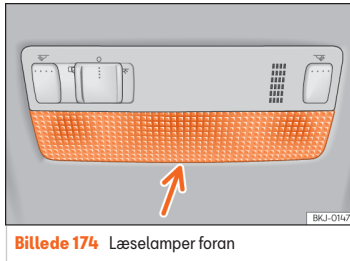

**Billede 174** Læselamper foran

- Før den flade klinge på en tynd skruetrækker ind mellem huset og glasset >>> **Billede 174**.
- Fjern forsigtigt glasset ved hjælp af vippebevægelser for at undgå beskadigelser.
- Træk i pærene.
- For at afmontere den midterste pære skal du holde fast i den og trykke på en side.
- Gå frem i omvendt rækkefølge i forbindelse med montering, og tryk let yderst på pæren.
- Sæt først glasset på rammen med de små fastgørelser. Tryk efterfølgende på det forreste område, så de lange fastgørelser går i hak i holderen.

### **Bemærk**

I forbindelse med LED-kabinelamper er det ikke muligt at udskifte lyskilderne. Hvis lyset ikke fungerer, skal du kontakte et værksted.

### Bagagerumslampe

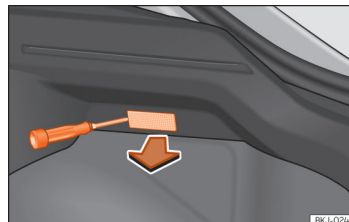

**Billede 175** Bagagerumslampe\*

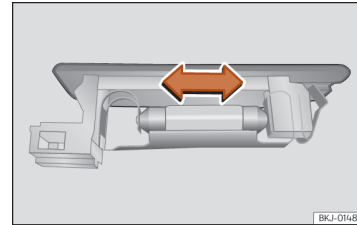

**Billede 176** Bagagerumslampe\*

- Tag lampens glas af ved at trykke på den nederste kant med en skruetrækker >>> **Billede 175**.
- Træk kablet ud.
- Tryk pæren til siden, og tag den ud af holderen >>> **Billede 176**.
- Udskift pæren.
- Sæt kablet i igen.
- Sæt lampeglasset i igen, og tryk det ind, til det klikker på plads.

# Kontrol og påfyldning

## Motorrum

### Arbejde i motorrummet

Bilens motorrum er et farligt område. Udfør kun arbejde i motorrummet, hvis du er fortrolig med de nødvendige handlinger og de generelle sikkerhedsforskrifter, og hvis du har det egnede værktøj og udstyr samt egnede drivmidler til rådighed. Arbejde, der ikke udføres fagligt korrekt, kan forårsage alvorlige kvæstelser »» ⚠. Om nødvendigt skal du få et værksted til at udføre alt arbejdet. I den forbindelse anbefaler SEAT at kontakte en SEAT partner.

Før enhver form for arbejde i motorrummet skal du altid parkere bilen på et vandret og fast underlag og træffe alle nødvendige sikkerhedsforanstaltninger.

### ⚠ ADVARSEL

Utilsigtede bevægelser med bilen under servicearbejdet kan forårsage alvorlige kvæstelser.

- Udfør aldrig arbejde under bilen, hvis bilen ikke er sikret mod at rulle. Hvis der udføres arbejde under bilen, mens den berører jorden, skal bilen altid være stille på et jævnt underlag, og hjulene skal blokeres.

- Hvis du skal arbejde under bilen, skal den desuden være sikkert understøttet med egnede bukke. Donkranter er ikke nok til dette formål, da den kan svigte og dermed forårsage alvorlige kvæstelser.

- Start-stop-systemet skal deaktiveres manuelt.

### ⚠ ADVARSEL

Motorrummet i en bil er et farligt område, hvor der er fare for alvorlige kvæstelser!

- Ved enhver form for arbejde skal du være meget omhyggelig og forsigtig samt overholde de generelle sikkerhedsforskrifter. Løb aldrig en personlig risiko.

- Udfør aldrig arbejde i motorrummet, hvis du ikke er fortrolig med de nødvendige handlinger. Hvis du er usikker på, hvad der skal gøres, skal du få et værksted til at udføre det nødvendige arbejde. Arbejde, der ikke udføres fagligt korrekt, kan forårsage alvorlige kvæstelser.

- Åbn eller luk aldrig motorhjelm, hvis der trænger damp eller kølevæske ud. Varm damp eller kølevæske kan forårsage alvorlige forbrændinger. Vent altid, indtil du hører eller ser damp eller kølevæske trænge ud fra motorrummet.

- Lad motoren køle af, inden du åbner motorhjelm.

- Berøring af motorens eller udstødningssystemets varme dele kan forårsage forbrændinger på huden.

- Afbryd tændingen, og opbevar bilnøglen sikkert og med tilstrækkelig afstand til bilen, så tændingen ikke kan blive tilsluttet utilsigtet, og forbrændingsmotoren ikke kan blive startet utilsigtet.

- Hold altid børn væk fra motorrummet, og lad aldrig motorrummet være uden opsyn.

- Når motoren er varm, er der overtryk i dens kølesystem. Åbn ikke afdækningen til kølevæskeekspansionsbeholderen. Der kan sprøjte kølevæske ud, der kan forårsage alvorlige forbrændinger og andre kvæstelser.

- Drej langsomt og meget forsigtigt dækslet med uret efter afkølingen, og pres samtidig dækslet lidt nedad.

- Beskyt altid ansigt, hænder og arme mod varm motorkølevæske eller damp med en stor, tyk klud.

- Sørg for, at du ikke spilder på elmotorens dele eller på udstødningssystemet, når du påfylder væsker. Spildt væske kan forårsage brand.

### ⚠ ADVARSEL

Der er spænding i det elektriske system, som kan forårsage stød, forbrændinger, alvorlige kvæstelser og død!

- Kortslut aldrig det elektriske system. Bilens 12-volts-batteri kan eksplodere.

- For at reducere risikoen for stød og alvorlige kvæstelser må du aldrig røre ved tændingssystemets elektriske ledninger, mens motoren kører eller er ved at blive startet.

### ⚠ ADVARSEL

I motorrummet er der roterende dele, som kan forårsage alvorlige kvæstelser.

- Stik aldrig hænderne ind i køleventilatoren eller området omkring den. Hvis du rører ved rotorbladene, kan det forårsage alvorlige kvæstelser. Ventilatoren er temperaturstyret og kan gå i gang af sig selv – også når tændingen er afbrudt.
- Hvis der skal udføres arbejde i motorrummet, mens motoren er ved at blive startet, eller mens den kører, er de roterende dele (fx profililerem, generator eller køleventilator) og højspændingstændingssystemet livsfarlige. Vær altid meget omhyggelig.
  - Sørg for, at legemsdele, smykker, slips, løse beklædningsgenstande eller langt hår ikke kan komme i berøring med roterende dele. Tag altid smykker og slips af, sæt langt hår op, og sørg for, at beklædningsgenstande sidder tæt ind til kroppen, inden du udfører arbejde i motorrummet.
  - Træd altid ekstremt forsigtigt og aldrig skødesløst på speederen. Bilen kan begynde at køre, også selv om den elektroniske parkeringsbremse er aktiveret.
- Efterlad ingen genstande, som fx klude eller værktøj, i motorrummet.

### ⚠ ADVARSEL

Diverse væsker og nogle materialer i motorrummet er letantændelige og kan forårsage brand og alvorlige kvæstelser!

- Ryg aldrig i nærheden af motorrummet.
- Arbejd aldrig i nærheden af åben ild eller gnister.
- Hvis det er nødvendigt at udføre arbejde på 12-volts-ledningsnettet, skal du være opmærksom på følgende:
  - Afbryd altid bilens 12-volts-batteri. Sørg for, at bilen er låst op, når du afbryder 12-volts-batteriet, da tyverialarmen ellers bliver aktiveret.
  - Arbejd aldrig i nærheden af varmeanlæg, vandvarmere eller anden åben ild.
- Hav altid en funktionsdygtig, kontrolleret ildslukker parat i nærheden.

### ① PAS PÅ

Når du påfylder eller udskifter væsker, skal du være opmærksom på, at det er de rigtige væsker, der hældes i de pågældende påfyldningsåbninger. Anvendelse af forkerte væsker kan forårsage alvorlige funktionsfejl og motorskader.

### ☁ Afhængigt af omgivelserne

Hvis bilens forskellige væsker løber ud, skader det miljøet. Kontroller derfor jorden under bilen med jævne mellemrum. Hvis du kan se pletter fra væsker på jorden, skal du få bilen kontrolleret på et værksted. Væsker, der er løbet ud, skal bortskaffes fagligt korrekt.

### Forberedelse af bilen til arbejde i motorrummet

Foretag altid følgende handlinger i den angivne rækkefølge, inden der udføres arbejde i motorrummet »» ⚠:

1. Parker bilen på et jævnt og fast underlag, og træf alle nødvendige sikkerhedsforanstaltninger.
2. Træd på bremsepedalen, og hold den nede, indtil bilen tændingen er afbrudt.
3. Aktiver den elektroniske parkeringsbremse.
4. *Manuel gearkasse:* Placer gearstangen i frigear.
4. *Automatisk gearkasse:* Placer gearvælgeren i position **P**.
5. Afbryd tændingen »» Se kap. 111.
6. Fjern bilnøglen, og opbevar den uden for bilen for at undgå en utilsigtet start af forbrændingsmotoren.
7. Vent, indtil motoren er kølet tilstrækkeligt af.

## Kontrol og påfyldning

- Hold altid andre personer væk fra motorrummet.
- Fastgør bilen, så den ikke kan bevæge sig.

### ⚠ ADVARSEL

Hvis du ikke overholder denne vigtige tjekliste af hensyn til din egen sikkerhed, kan det medføre ulykker og kvæstelser.

- Følg altid handlingerne på tjeklisten, og overhold de generelle sikkerhedsforskrifter.

### Åbning og lukning af motorhjelme

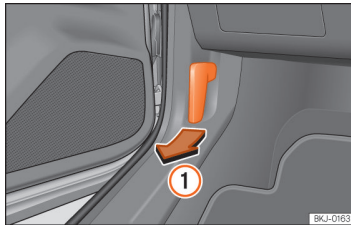

**Billede 177** Udløserarm i fodrummet i førersiden

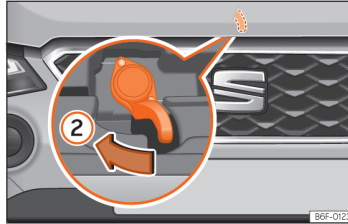

**Billede 178** Arm under motorhjelme

### Åbning af motorhjelme

Motorhjelmene udløses indefra.

Inden du åbner motorhjelmene, skal du sikre dig, at viskerarmene ligger ind mod forruden.

- Åbn døren, og træk i grebet under instrumentpanelet »» **Billede 177** ①.
- Tryk armen i midten under frontklappen mod venstre »» **Billede 178** ② med hånden for at åbne frontklappen. Sikkerhedskroene frigøres.
- Åbn motorhjelmene. Tag stangen, der skal holde motorhjelmene oppe, ud, og sæt den i holderen i motorhjelmene.

### Lukning af motorhjelme

- Løft motorhjelmene lidt.
- Tag stangen, der holder motorhjelmene oppe, ud, og sæt den tilbage i holderen.
- Lad motorhjelmene falde ned i låsen fra en højde på ca. 20 cm, så den går i hak.

Hvis motorhjelmene ikke er låst korrekt, må du ikke trykke på motorhjelmene. Åbn dem igen, og lad dem falde ned i låsen igen som beskrevet.

### ⚠ ADVARSEL

Kontroller, at motorhjelmene er fuldstændigt lukket. Hvis den åbner under kørsel, kan det medføre en ulykke.

### ① PAS PÅ

For at undgå at beskadige motorhjelmene og viskerarmene må du kun åbne motorhjelmene, når viskerarmene er klappet ind.

## Drivmidler

### Indledning til emnet

Alle drivmidler som fx kølevæske eller bilens batterier bliver hele tiden videreudviklet. Derfor skal du kontakte et værksted, når drivmidler skal udskiftes.

SEAT forhandlerne får i god tid alle nødvendige informationer om mulige ændringer.

**⚠ ADVARSEL**

Hvis der anvendes uegnede drivmidler, eller de ikke anvendes fagligt korrekt, kan det medføre alvorlige ulykker, kvæstelser, forbrændinger og forgiftninger.

- Opbevar altid væsker i den korrekt lukkede originale emballage.
- Opbevar aldrig væsker i emballage fra fødevarer, flasker eller anden tom emballage, da der er fare for, andre utilsigtede kunne komme til at drikke det.
- Opbevar drivmidler utilgængeligt for børn.
- Læs og følg altid informationerne og anvisningerne på drivmidlernes emballage.
- Hvis du anvender produkter, der afgiver skadelige dampe, skal du altid arbejde under åben himmel eller i lokaler med god udluftning.

**ⓘ PAS PÅ**

Anvend kun egnede væsker. Væskerne må under ingen omstændigheder forveksles. Ellers kan der opstå alvorlige funktionsfejl og motorskader!

**🌿 Afhængigt af omgivelserne**

Diverse væsker, der løber ud, kan forurene miljøet. Hvis en væske løber ud, skal den opfanges med en egnet beholder og bortskaffes miljømæssigt korrekt.

## Kølesystem

### Indledning til emnet

Udfør kun arbejde på kølesystemet, hvis du er fortrolig med de nødvendige handlinger og de generelle sikkerhedsforskrifter, og hvis du har egnet værktøj samt egnede drivmidler til rådighed. Arbejde, der ikke udføres fagligt korrekt, kan forårsage alvorlige kvæstelser. Om nødvendigt skal du få et værksted til at udføre alt arbejdet. I den forbindelse anbefaler SEAT at kontakte en SEAT partner.

**⚠ ADVARSEL**

**Motor kølevæske er giftig!**

- Opbevar altid motor kølevæske i den korrekt lukkede originalbeholder, og opbevar den et sikkert sted.
- Opbevar aldrig motor kølevæske i emballage fra fødevarer, flasker eller anden tom emballage, da der er fare for, andre utilsigtede kunne komme til at drikke det.
- Opbevar motor kølevæske utilgængeligt for børn.
- Procentandelen af kølevæsketilsætningsmidlet skal overholdes. I den forbindelse skal du tage højde for den laveste omgivelsestemperatur, der forventes at være i det område, hvor bilen skal køre.
- Ved ekstremt lave omgivelsestemperaturer kan kølevæsken fryse, så det ikke længere er muligt at køre videre. Da varmeanlægget

heller ikke fungerer i denne situation, er der risiko for dø af kulde, hvis personer i bilen ikke har tilstrækkelig beskyttende vintertøj på.

**🌿 Afhængigt af omgivelserne**

**Kølevæske og kølevæsketilsætningsmidler forurener miljøet. Hvis en væske løber ud, skal den opfanges og bortskaffes miljømæssigt korrekt.**

### Kølevæskespecifikation

Motorkølesystemet anvender fra fabrikken særligt bearbejdet vand med en andel på mindst 40 % af kølevæsketilsætningsmidlet G12evo [TL-VW 774 L].

Tal med et værksted om egnet kølevæske til din bil. I den forbindelse anbefaler SEAT at kontakte en SEAT partner.

For at beskytte motorkølesystemet tilstrækkeligt skal den procentuelle andel af kølevæsketilsætningsmidlet **altid** være mindst 40 %. Hvis du på grund af klimabetingelser har brug for en højere frostbeskyttelse, kan den procentuelle andel af kølevæsketilsætningsmidlet øges. Motorkølevæsketilsætningsmidlet må dog ikke udgøre mere end 55 %, da frostbeskyttelsen ellers bliver dårligere igen, og kølevirkningen forringes.

## Kontrol og påfyldning

Kølevæsketilsætningsmidlet G12evo (TL-VW 774 L) kan genkendes på sin violette farve. Denne blanding af vand og kølevæsketilsætningsmiddel giver ikke kun frostbeskyttelse ned til -25° C (-13° F), men beskytter også letmetaldelene i motorkølesystemet mod korrosion, forhindrer kalkaflejringer og øger kølevæskens kogepunkt betydeligt.

Når der påfyldes kølevæske, skal der anvendes en blanding bestående af **destilleret vand** og mindst 40 % af det egnede kølevæsketilsætningsmiddel for at få en optimal korrosionsbeskyttelse »» Se kap. 266.

### ⚠ ADVARSEL

Hvis kølesystemet i bilen ikke har tilstrækkelig frostbeskyttelse, kan motoren svigte, hvilket kan medføre alvorlige kvæstelser.

- Procentandelen af kølevæsketilsætningsmidlet skal overholdes. I den forbindelse skal du tage højde for den laveste omgivelsestemperatur, der forventes at være i det område, hvor bilen skal køre.
- Ved ekstremt lave omgivelsestemperaturer kan kølevæsken fryse, så det ikke længere er muligt at køre videre. Da varmeanlægget heller ikke fungerer i denne situation, er der risiko for dø af kulde, hvis personer i bilen ikke har tilstrækkelig beskyttende vintertøj på.

### ❗ PAS PÅ

Bland aldrig de originale kølevæsketilsætningsmidler G12evo (TL-VW 774 L) med motorkølevæske, der ikke er godkendt af SEAT.

- Hvis væsken i ekspansionsbeholderen ikke er rosa (resultat af blandingen af violet kølevæsketilsætningsmiddel og destilleret vand), men fx brun, er den egnede kølevæske blevet blandet med en anden uegnet kølevæske. Hvis det er tilfældet, skal motorkølevæsken omgående udskiftes. Ellers kan der opstå alvorlige funktionsfejl eller skader i motoren og kølesystemet!

### 🌿 Afhængigt af omgivelserne

Motorkølevæsken og dens kølevæsketilsætningsmidler kan forurene miljøet. Hvis en væske løber ud, skal den opfanges og bortskaffes miljømæssigt korrekt.

## Kontrol af kølevæskestand og påfyldning af kølevæske

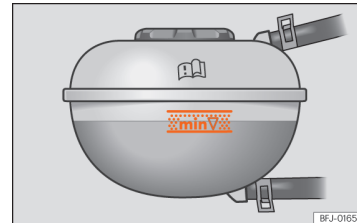

**Billede 179** I frontrummet: markeringer på kølevæskeekspansionsbeholderen



**Billede 180** Frontrum: dæksel til kølevæskeekspansionsbeholderen

### Forberedelser

- Parker bilen på et vandret og fast underlag.
- Lad motoren køle af »» ⚠.

## Kølesystem

- Åbn frontklappen.
- Kølevæskeekspansionsbeholderen kan kendes på symbolet på dækslet . **» Billede 180**

### Kontrol af påfyldningsstand

Ved udleveringen af bilen (nye biler) kan kølevæsken være over det markerede område. Det er normalt. Kølevæsken skal ikke suges op.

- Kontroller kølevæskestanden på markeringerne på siden af ekspansionsbeholderen, når motoren er kold **» Billede 179**. Kølevæskestanden skal ligge mellem markeringerne.
- Hvis væskestanden i beholderen er under minimumsmarkeringen (**min**), skal der påfyldes kølevæske. Når motoren er varm, kan kølevæskestanden godt være en smule over den øverste markering.

### Påfyldning af kølevæske

Hvis motorkølevæskestanden er for lav, lyser advarselslampen for kølevæske. I så fald skal du straks henvende dig til et værksted.

Hvis motorkølevæskestanden er for lav, og der ikke er noget værksted i nærheden, skal du være opmærksom på følgende:

- Beskyt altid ansigt, hænder og arme mod varm kølevæske eller kølevæskedamp ved at lægge en egnet klud på kølevæskeekspansionsbeholderens dæksel.
- Skru forsigtigt dækslet af **» » »** .

- Påfyld kun **ny** kølevæske i henhold til specifikationerne fra SEAT **» »** Se kap. 265.
- Fyld kun kølevæske på, hvis der stadig er lidt væske i ekspansionsbeholderen, da motoren ellers kan blive beskadiget. Hvis der ikke kan ses noget kølevæske i ekspansionsbeholderen, **må du ikke fortsætte kørslen**. Søg hjælp hos en fagmand.
- Hvis der stadig er lidt væske i ekspansionsbeholderen, skal du påfylde kølevæske op til den øverste markering på ekspansionsbeholderen og kontrollere påfyldningsstanden dagen efter. Hvis påfyldningsstanden falder **igen**, skal du kontakte et værksted og få kølesystemet kontrolleret.
- Kølevæskestanden skal være mellem markeringerne på ekspansionsbeholderen **» Billede 179**. **Fyld kun op til det markerede områdes øverste kant** **» »** .
- Skru dækslet fast.
- Hvis der i nødsituationer ikke er motorkølevæske med de foreskrevne specifikationer til rådighed, må du ikke anvende en anden vilkårlig kølevæske. I dette tilfælde skal der udelukkende påfyldes **destilleret vand** **» »** . Sørg derefter for, at der hurtigst muligt påfyldes det foreskrevne kølevæsketilsætningsmiddel i det rigtige blandingsforhold **» »** Se kap. 265.

### ADVARSEL

**Varm damp og motorkølevæske kan forårsage alvorlige forbrændinger.**

- **Åbn aldrig frontklappen, hvis du kan se, at der trænger damp eller kølevæske ud fra motorrummet. Vent altid, indtil du kan konstatere, at der ikke længere trænger damp eller kølevæske ud. Hvis du rører ved varme dele, kan det forårsage forbrændinger på huden.**
- **Før du åbner frontklappen, skal du være opmærksom på følgende:**
  - Aktiver den elektroniske parkeringsbremse.
  - Hold altid børn væk fra frontrummet, og lad aldrig frontrummet være uden opsyn.
- **Når motoren er varm, er der overtryk i dens kølesystem. Åbn ikke afdækningen til kølevæskeekspansionsbeholderen. Der kan sprøjte kølevæske ud, der kan forårsage alvorlige forbrændinger og andre kvæstelser.**
  - Drej langsomt og meget forsigtigt dækslet mod uret efter afkølingen, og tryk det samtidig lidt nedad.
  - Beskyt altid ansigt, hænder og arme mod varm motorkølevæske eller damp med en stor, tyk klud.

### ❗ PAS PÅ

Anvend kun destilleret vand! Andet vand indeholder kemiske stoffer, som kan forårsage alvorlige korrosionsskader. Hvis der ikke er blevet påfyldt destilleret vand, skal du straks henvende dig til et værksted og få udskiftet al væsken i motorkølesystemet der.

- Kølevæsken må ved påfyldningen ikke overskride det markerede områdes øverste kant >>> **Billede 179**. Ellers kan overskydende væske blive presset ud af motorkølesystemet ved stigende temperaturer og forårsage skader.
- Hvis systemet tydeligt har tabt kølevæske, skal det først påfyldes, når motoren er **kølet helt af**. Et større kølevæsketab kan tyde på, at der er utætheder i kølesystemet. Få straks kølesystemet kontrolleret på et værksted. Ellers kan motoren blive beskadiget!
- Fyld ikke kølevæske på, hvis ekspansionsbeholderen er helt tom! Der kan være trængt luft ind i kølesystemet. Fortsæt ikke kørslen, men kontakt et værksted. Ellers kan motoren blive beskadiget!
- Når du påfylder væsker, skal du være opmærksom på, at det er de rigtige væsker, der hældes i de pågældende påfyldningsåbninger. Anvendelse af forkerte væsker kan forårsage alvorlige funktionsfejl og motorskader.

## Bremsevæske

### Kontrol af bremsevæskestand og påfyldning af bremsevæske



**Billede 181** | Motorrummet: dæksel på bremsevæskebeholder

#### Kontrol af bremsevæskestand

Bremsevæskestanden skal være mellem markeringerne **MIN** og **MAX**.

Hvis væskestanden falder markant i løbet af kort tid, eller hvis den falder til under markeringen **MIN**, kan det skyldes, at bremsesystemet er utæt. Søg hjælp hos en fagmand. Bremsevæskestanden bliver også overvåget ved hjælp af en kontrollampe på kombiinstrumentets skærm.

#### ❗ Bremsevæskestand

Kontrollampen lyser rødt.

Bremsevæskestanden er for lav.

- 🚫 **Kør ikke videre!**
- Kontroller bremsevæskestanden.
- Henvend dig til et værksted, hvis bremsevæskestanden er for lav.

#### Udskiftning af bremsevæske

Vi anbefaler, at du får en SEAT partner til at udskifte bremsevæsken.

### ⚠ ADVARSEL

Hvis bremserne svigter eller bremsevirkningen er reduceret, kan det skyldes en for lav bremsevæskestand og en for gammel eller uegnet bremsevæske.

- Få kontrolleret bremsesystemet og bremsevæskestanden regelmæssigt!
- Hvis bremserne belastes for meget, og bremsevæsken er gammel, kan det forårsage dannelse af dampblokker. Disse dampblokker reducerer bremsevirkningen, øger bremselængden betydeligt og kan medføre, at bremsesystemet svigter totalt.
- Sørg for, at der altid anvendes den korrekte bremsevæske. Anvend udelukkende bremsevæske i henhold til VW normen 501 14.
- Bremsevæske i henhold til VW normen 501 14 kan købes hos en SEAT partner. Hvis den ikke er til rådighed, må der kun anvendes kvalitetsbremsevæske, som opfylder kravene i henhold til DIN ISO 4925 CLASS 4 og/eller US-normen FMVSS 116 DOT 4.
- Den påfyldte bremsevæske skal være ny.



## Sprinklervæskebeholder

- Opbevar altid bremsevæsken i den lukkede originalbeholder utilgængeligt for børn – fare for forgiftning!

### ! PAS PÅ

Bremsevæsken må ikke komme på bilens lak, da den angriber lakken.

### i Bemærk

Bremsevæske kan forurene miljøet. Væsker, der løber ud, skal opsamles og bortskaffes korrekt.

## Sprinklervæskebeholder

### Kontrol af sprinklervæskestand og påfyldning af sprinklervæske

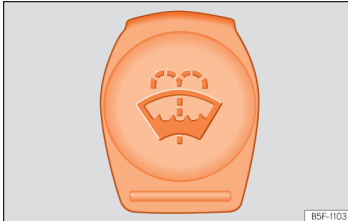

**Billede 182** I motorrummet: blå dæksel på sprinklervæskebeholderen

Kontroller sprinklervæskestanden med jævne mellemrum, og påfyld om nødvendigt sprinklervæske.

Sprinklervæsken i sprinklervæskebeholderen bliver brugt til forruden og bagruden.

Sprinklervæskebeholderens påfyldningsstuds er forsynet med en si. Når beholderen påfyldes, opfanger denne si større snovspartikler, så de ikke kommer ind i sprinklerdyserne. Fjern kun sien i forbindelse med rengøring. Hvis sien er beskadiget eller ikke findes, kan disse snovspartikler komme ind i systemet, når sprinke-ranlægget anvendes, og tilstoppe sprinklerdyserne.

- Åbn motorhjelmens »» » ⚠ på side 262.
- Sprinklervæskebeholderen kan kendes på symbolet ☞ på dækslet.
- Kontroller, om der stadig er tilstrækkelig væske i beholderen.

Rent vand er ikke nok til at rense ruderne grundigt. Hvis du selv blander din sprinklervæske, anbefaler vi, at du altid blander et ruderensmiddel i vandet.

### Anbefalede ruderensmidler

- Til varme årstider anbefaler vi G 052 184 A1 (sommer) til klare ruder. Blandingsforhold 1:100 (1 del koncentrat, 100 dele vand) i sprinklervæskebeholderen.

- Til hele året anbefaler vi G 052 164 A2 til klare ruder. Omtrent blandingsforhold om vinteren med til  $-18^{\circ}\text{C}$  ( $0^{\circ}\text{F}$ ): 1:2 (1 del koncentrat, 2 dele vand); ellers et blandingsforhold på 1:4 i sprinklervæskebeholderen.

Sprinklervæskebeholderen kan rumme ca. 3 l.

### ! PAS PÅ

Sprinklervæske uden tilstrækkelig frostbeskyttelse kan bevirke, at sprinklervæsken fryser på for- og bagruden og begrænser udsynet fremad og bagud.

- Om vinteren må der kun benyttes sprinklervæske med tilstrækkelig frostbeskyttelse.
- Om vinteren må sprinkeranlægget kun benyttes, når forruden er blevet opvarmet ved hjælp af ventilationsanlægget. Ellers kan du risikere, at sprinklervæsken fryser fast på forruden og begrænser udsynet.

### ! PAS PÅ

Du må aldrig blande kølefrostvæske eller lignende uegnede tilsætningsmidler i sprinklervæsken. Hvis du gør det, risikerer du, at der dannes en olieagtig film på ruden. Dermed bliver udsynet væsentligt forringet.

- Anvend rent vand sammen med et af de ruderensmidler, SEAT anbefaler.
- Bland eventuelt et egnet frostbeskyttelsesmiddel i sprinklervæsken.

## Kontrol og påfyldning

### ⚠ PAS PÅ

- Bland aldrig et af de rensmidler, som SEAT anbefaler, med andre rensmidler. Der er risiko for, at rensmidlerne klumper sig sammen, hvilket medfører, at sprinklerdyserne tilstoppes.
- Undgå at forveksle væskerne ved påfyldning! Ellers kan det medføre alvorlige funktionsfejl!
- Hvis der mangler sprinklervæske, kan udsynet gennem forruden blive reduceret.

## Motorolie

### Generelt

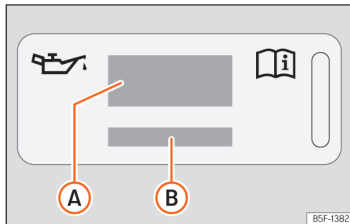

**Billede 183** | Motorrummet: mærkat med motoroliespecifikationer

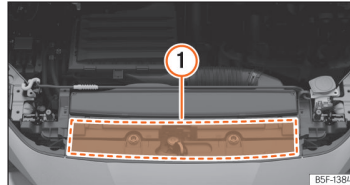

**Billede 184** | Motorrummet: placering af mærkat med motoroliespecifikationer

Forklaring til >>> **Billede 183**:

- (A) Informationer vedr. motorolienorm
- (B) Informationer vedr. motorolieviskositet

Fra fabrikken er der påfyldt en speciel multigradeolie af høj kvalitet, som kan anvendes hele året.

Da en motorolie af god kvalitet er forudsætningen for, at din bil kan køre uden problemer, og at motoren kan have en lang levetid, må du kun påfylde olie, der opfylder VW normernes krav.

### For biler med mærkat med motoroliespecifikationer

Hvis der skal påfyldes motorolie, skal du anvende en af de typer olie, der fremgår af mærkaten >>> **Billede 183**. Mærkaten med den foreskrevne motorolienorm er placeret forrest i motorrummet >>> **Billede 184** (1). Ved anvendelse af den anbefalede motorolie kan der påfyldes motorolie så ofte, som det er nødvendigt.

### For biler uden mærkat med motoroliespecifikationer

Henvend dig til et værksted eller en SEAT partner for at få information om den gældende motorolienorm.

### Hvis motoroliestanden er for lav

Hvis den anbefalede motorolie ikke er tilgængelig, må du i **nødtilfælde** indtil næste olieskift **én gang** fylde maks. 0,5 l af den følgende olie på:

- *Benzinmotorer*: normen VW 504 00, ACEA C3 eller API SN
- *CNG-motorer*: normen VW 504 00, ACEA C3 eller API SN

SEAT anbefaler, at du får et værksted til at udskifte olien. SEAT anbefaler en SEAT servicepartner.

SEAT anbefaler anvendelse af motorolier, der er tilladt i henhold til den pågældende VW norm. Anvendelse af motorolie, der ikke opfylder disse kvalitetskrav, kan forårsage skader på motoren.

SEAT anbefaler, at du anvender motorolier fra SEAT Original Dele.

### Tilsætningsmidler til motorolie

Bland ikke motorolien med andre smøremidler. Skader, der skyldes sådanne tilsætningsmidler, er ikke omfattet af garantien.

### ⓘ PAS PÅ

Hvis der er blevet påfyldt en anden motorolie end den, der er angivet i normerne ovenfor eller af dit værksted, skal du være opmærksom på følgende:

- Risiko for skader på motoren og partikelfiltret kan ikke udelukkes helt.
- Hvis der ikke er blevet påfyldt mere end 0,5 l motorolie, kan du køre videre. Kør snarest muligt til et værksted, og få foretaget et olieskift. Eller er der risiko for motorskader.
- Hvis der er blevet påfyldt mere end 0,5 l motorolie, skal du køre med lav motorbelastning og maksimalt i det midterste omdrejningsområde. Kør ikke hurtigere end 80 km/h, og kør ikke længere end 300 km (omtrentligt). Kør snarest muligt til et værksted, og få foretaget et olieskift. Eller er der risiko for motorskader.
- Som fører har du det fulde ansvar for mulige skader på bilen (motor, understødningsystem). Undgå at starte motoren, hvis du er i tvivl, og søg hjælp hos en fagmand.
- Hvis du har påfyldt en anden væske i stedet for motorolie, må du ikke starte motoren. Søg hjælp hos en fagmand. Risiko for motorskade!

### ⓘ Bemærk

Vi anbefaler, at du før en længere rejse køber motorolie med de rigtige VW specifikationer og medbringer den i bilen. På den måde er du sikker på altid at kunne påfylde den rigtige motorolie.

## Kontrol af motoroliestand og påfyldning af motorolie

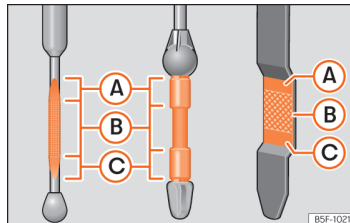

Billede 185 Oliepind

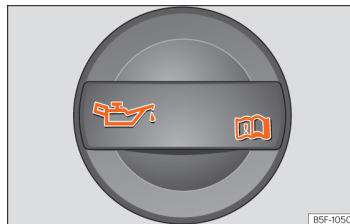

Billede 186 Dæksel på påfyldningsåbningen til motorolie i motorrummet

Forklaring til »» Billede 185:

- Ⓐ Påfyld under ingen omstændigheder olie.
- Ⓑ Du kan påfylde olie, oliestanden skal dog forblive inden for dette område.

- Ⓒ Oliestanden er for lav. Påfyld olie op til området Ⓑ.

Før du åbner motorhjelm, skal du læse og følge advarselserne »» Se kapitlet 262, Arbejde i motorrummet.

### Kontrol af motoroliestand

Motoroliestanden kan aflæses på oliepinden.



- Parker bilen på et vandret sted.
- Lad motoren køre i tomgang i et kort øjeblik, og stands den igen, så snart den har nået sin driftstemperatur.
- Vent 2 min.
- Find oliepinden. Du kan genkende den på, at dens øverste ende er farvet.
- Træk oliepinden op. Tør oliepinden af med en ren klud, og skub den helt ned igen.
- Træk derefter oliepinden op igen, og aflæs oliestanden »» Billede 185. Fyld om nødvendigt mere motorolie på.

Oliestanden skal være i området mellem Ⓐ og Ⓒ. Oliestanden må aldrig være over området Ⓐ.

Afhængigt af kørestilen og driftsbetingelserne kan olieforbruget være op til 0,5 l/1.000 km. De første 5.000 km kan forbruget være større. Derfor skal oliestanden kontrolleres med jævne mellemrum (helst hver gang du tanker og før længere køreture).

## Kontrol og påfyldning

### Påfyldning af olie

- Find motoroliepåfyldningsstudsden. Du kan genkende den på symbolet  på dækslet **>>> Billede 186.**
- Skru dækslet af påfyldningsåbningen til motorolie **>>> Billede 186.**
- Påfyld forsigtigt olie i små mængder (ikke mere end 0,5 l).
- For at undgå overfyldning skal du vente 2 min. efter hver påfyldning og kontrollere oliestanden igen **>>> Se kap. 271.**
- Hvis det er nødvendigt, skal du påfylde noget olie.
- Når oliestanden mindst er i området **>>> Billede 185** , skal du forsigtigt skru dækslet på påfyldningsåbningen **>>> ①.**

Motoroliespecifikation **>>> Se kap. 270.**

### ADVARSEL

Arbejde på motoren eller i motorrummet skal udføres meget forsigtigt.

- **Læs og følg altid advarslerne >>> Se kap. 262 før arbejde i motorrummet.**

### ADVARSEL

Olie kan let brænde! Sørg for, at du ikke spiller olie på varme motordele, når du påfylder olie.

### PAS PÅ

Hvis oliestanden er over området , må du ikke starte motoren. Det kan medføre beskadigelse af motoren og katalysatoren. Kontakt et værksted.

### Afhængigt af omgivelserne

Oliestanden må aldrig være over området . Hvis den er det, kan der via krumtaphusudluftningen blive suget olie ind, som derefter kommer ud i atmosfæren via udstødnings-systemet.

### Bemærk

Vi anbefaler, at du før en længere rejse køber motorolie med de rigtige VW specifikationer og medbringer den i bilen. På den måde er du sikker på altid at kunne påfylde den rigtige motorolie.

### Motorolieskift

Vi anbefaler, at du får et værksted til at skifte motorolie.

### ADVARSEL

Du må kun selv foretage et motorolieskift, hvis du har det nødvendige fagkendskab.

- Før du åbner motorhjelm, skal du læse og følge advarslerne **>>> Se kap. 262.**
- Lad først motoren køle af. Den varme olie kan medføre forbrændinger!
- Brug beskyttelsesbriller – fare for ætsning på grund af olietænk.
- Hold armene vandret, når du skruer olieaf-tapningsskruen ud med fingrene. Så undgår du, at olien løber ned ad dine arme.
- Huden skal vaskes grundigt, hvis den har været i kontakt med motorolie.
- Olie er giftig! Opbevar den brugte olie utilgængeligt for børn, indtil den kan bortskaffes.

### PAS PÅ

Bland ikke motorolien med andre smøremidler. Risiko for motorskade! Skader, der skyldes iblanding af andre smøremidler, er ikke omfattet af garantien.

## Bilens 12-volts-batteri

### Afhængigt af omgivelserne



- Vi anbefaler, at du får foretaget motorolie- og filterskift hos en SEAT partner.
- Olien må under ingen omstændigheder komme i spildevandssystemet, sive ned i jorden eller på anden måde komme ud i miljøet.
- Benyt en egnet beholder til at opfange den brugte olie i. Beholderen skal kunne rumme et antal liter svarende til motorens samlede oliepåfyldningsmængde.

### Problemafjælpning

#### Motorolietryk for lavt

Kontrollampen lyser rødt.

 **Kør ikke videre!** Stands motoren! Kontrollér motoroliestanden.

- Hvis advarselslampen  blinker, og der lyder tre **akustiske advarselssignaler**, skal du standse motoren og kontrollere oliestanden. Fyld om nødvendigt olie på  Se kap. 271.
- Hvis kontrollampen  blinker, selv om oliestanden er i orden, må du **ikke** køre videre. Motoren må heller ikke køre i tomgang. Søg hjælp hos en fagmand.

#### Motoroliestand for lav

Kontrollampen lyser gult.

- Kontrollér hurtigst muligt motoroliestanden  Se kap. 271.
- Påfyld olie ved førstkomne lejlighed.

#### Fejl på oliestandsføler

Kontrollampen blinker gult.

- Kontakt et værksted, og få den kontrolleret.
- Indtil da bør du for en sikkerheds skyld kontrollere oliestanden, hver gang du tanker bilen.

## Bilens 12-volts-batteri

### Indledning til emnet

Bilens 12-volts-batteri er placeret i motorrummet. Dets tilstand bliver kontrolleret, og det bliver om nødvendigt udskiftet i forbindelse med servicearbejde.

Alt arbejde på batteriet kræver faglig ekspertise. Få foretaget arbejde på batteriet af en SEAT partner eller et værksted – risiko for forbrændinger og batteriekspllosion!

**Batteriet må ikke åbnes!** Forsøg ikke at ændre batteriets væskestand. Ellers kan der komme knaldgas ud af batteriet – eksplosionsfare!

### Advarsler vedr. batterier

-  Brug beskyttelsesbriller.

 Batterisyre er stærkt ætsende. Brug beskyttelseshandsker og -briller. Fjern syrestærk med rigeligt vand.

 Ild, gnister, lyskilder med brændende flamme og rygning er forbudt!

 Opladning af batteriet må kun foretages i rum med tilstrækkelig udluftning – eksplosionsfare!

 Børn må ikke komme i nærheden af syre og batteri.

 Instruktionsbogen skal altid læses og følges.

### Parkering af bilen i længere tid

Bilen har et system, der overvåger strømforbruget i forbindelse med længere perioder uden motorstart. For at undgå at batteriet bliver afladet, bliver nogle funktioner muligvis deaktiveret midlertidigt, fx kabinelamperne eller døropløsning på afstand. Så snart tændingen tilsluttes, og motoren startes, er disse funktioner til rådighed igen.

## Kontrol og påfyldning

### ⚠ ADVARSEL

Arbejde på bilens 12-volts-batteri og på det elektriske system kan forårsage alvorlige forbrændinger, brand eller stød. Læs og følg altid de følgende anvisninger og sikkerhedsforanstaltninger, før du udfører arbejde på batteriet:

- Afbryd tændingen og alle elektriske forbrugere, og afbryd minuskablet fra dette batteri før arbejde på bilens 12-volts-batteri.
- Sørg altid for, at børn ikke kommer i nærheden af batterisyre og bilens 12-volts-batteri.
- Brug altid beskyttelsesbriller og -handsker.
- Batterisyre er stærkt ætsende. Den kan ætse huden og gøre dig blind. Når du håndterer bilens 12-volts-batteri, skal du først og fremmest beskytte hænder, arme og ansigt mod syrestænk.
- Ryg ikke under arbejdet, og sørg for, at der ikke er åben ild eller gnister i nærheden.
- Sørg for, at der ikke opstår gnister på grund af elektrostatisk afladning, eller når elektriske ledninger og apparater håndteres.
- Kortslut aldrig batteripolerne.
- Anvend aldrig beskadigede 12-volts-batterier. De kan eksplodere. Beskadigede 12-volts-batterier skal straks udskiftes.
- Anvend aldrig et frossent 12-volts-batteri. Et afladet batteri kan fryse ved temperaturer omkring 0° C (+32° F). Et frossent 12-volts-batteri skal straks udskiftes.

### ⚠ PAS PÅ

Udsæt ikke bilens 12-volts-batteri for direkte sol i længere tid.

- UV-strålerne kan beskadige batterihuset.

### ⚠ PAS PÅ

Hvis bilen ikke bruges i en længere periode, skal bilens 12-volts-batteri beskyttes mod frost.

- Batteriet kan fryse og derved få skader, der ikke kan repareres.

### ℹ Bemærk

Hvis bilens 12-volts-batteri er blevet helt afladet, er blevet udskiftet for nylig, eller der er blevet anvendt starthjælp, kan der efter start af motoren ske det, at nogle af systemindstillingerne (fx klokkeslæt, dato, personaliserede komfortindstillinger og programmeringer) er blevet ændret eller slettet. Når batteriet igen er tilstrækkeligt opladet, skal disse indstillinger kontrolleres og korrigeres.

### ℹ Bemærk

Om vinteren kan startydelsen være reduceret, oplad om nødvendigt batteriet.

## Kontrol af syrestand

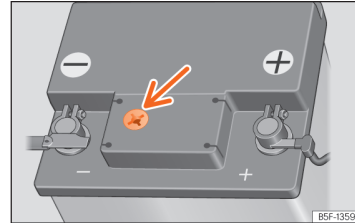

**Billede 187** Inspektionsrude på oversiden af bilens 12-volts-batteri (principskitse)

## Adgang til batteriet

Bilens 12-volts-batteri er placeret i motorrummet.

- Åbn motorhjelmen >>> ⚠ på *Arbejde i motorrummet* på side 262.
- Løft beskyttelsesafdækningen på forsiden af batteriet.

## Kontrol af påfyldningsstand

Syrestanden i batteriet bør kontrolleres regelmæssigt, hvis bilen har kørt mange kilometer, kører i lande med et varmt klima, eller hvis der er tale om et ældre batteri.

- Kontroller farven i det runde vindue på oversiden af batteriet >>> **Billede 187**.
- Hvis der er luftbobler i vinduet, skal du fjerne dem ved forsigtigt at banke på vinduet.

## Bilens 12-volts-batteri

Visningen i vinduet (det "magiske øje") skifter farve alt efter batteriets ladetilstand eller syrestand.

Der skelnes mellem to farver:

**Lysegul eller farveløs:** Batteriets syrestand for lav. Kontakt et værksted, og få batteriet kontrolleret og om nødvendigt udskiftet.

**Sort:** Batteriets syrestand korrekt

### Opladning, udskiftning, afbrydelse eller tilslutning af bilens 12-volts-batteri

Hvis du formoder, at bilens 12-volts-batteri er beskadiget eller fejlbehæftet, skal du kontakte et tilstrækkeligt kvalificeret værksted og få kontrolleret batteriet.

#### Opladning af bilens 12-volts-batteri

Du skal få et værksted til at oplade bilens 12-volts-batteri, da teknologien i det fabriksmonterede batteri kræver spændingsbegrænset opladning »» ⚠. I den forbindelse anbefaler SEAT at kontakte en SEAT partner.

#### Udskiftning af bilens 12-volts-batteri

Bilens 12-volts-batteri er udviklet, så det passer præcist til monteringsstedet, og det er udstyret med forskellige sikkerhedsforanstaltninger. Hvis bilens 12-volts-batteri skal udskiftes, skal det nye batteri monteres af en kvalificeret fagtekniker. I den forbindelse anbefaler SEAT

at kontakte en SEAT partner. Du kan få informationer om de påkrævede produktetegnskaer med hensyn til størrelse, vedligeholdelse, ydelse og sikkerhed hos en fagtekniker, der skal have de nødvendige dokumenter og det nødvendige tekniske udstyr. I den forbindelse anbefaler SEAT at kontakte en SEAT partner.

Gasudluftningsåbningen i bilens 12-volts batteri skal altid være på minuspolssiden. Gasudluftningsåbningen på pluspolssiden skal altid være lukket.

Anvend kun vedligeholdelsesfri 12-volts-batterier, jf. normerne TL 825 06 og VW 7 50 73. Disse normer skal være fra oktober 2014 eller nyere.

Bilens 12-volts-batteri skal altid udskiftes på et kvalificeret værksted, da der i forbindelse med en udskiftning også skal foretages en tilpasning til bilens elektroniske system. Desuden kan parametrene for batteriet, når det gælder driftsikkerheden, kun fastlægges ved hjælp af det originale batteri. Kun en kvalificeret fagtekniker har den egnede teknologi til at kunne udføre indstillingen og de korrekte reservedelsbatterier til rådighed.

Hvis du anvender batterier, der ikke egnede, bliver typegodkendelsen ophævet.

Biler med start-stop-funktion (»» Se kap. 115) er udstyret med et specielt batteri. Dette batteri må derfor kun udskiftes med et batteri med samme specifikation.

#### Afbrydelse af bilens 12-volts-batteri

Hvis du skal afbryde bilens 12-volts-batteri fra det elektriske system i bilen, skal du være opmærksom på følgende:

- Afbryd alle elektriske forbrugere.
- Lås bilen op, inden du afbryder batteriet, da alarmen ellers bliver udløst.
- Afbryd først minuskablet og derefter pluskablet »» ⚠.

#### Tilslutning af bilens 12-volts-batteri

- Før du tilslutter bilens 12-volts-batteri igen, skal alle elektriske forbrugere afbrydes.
- Sæt først pluskablet og derefter minuskablet på »» ⚠.

Når bilens 12-volts-batteri og tændingen er blevet tilsluttet, kan forskellige kontrollamper begynde at lyse. Disse kontrollamper slukker efter en kort strækning ved en hastighed mellem ca. 15 og 20 km/h (10 og 12 mph). Hvis kontrollamperne ikke slukker, skal du kontakte et værksted og få bilen kontrolleret.

Hvis bilens 12-volts-batteri har været afbrudt i længere tid, er det muligt, at det ikke angives eller ikke angives korrekt, hvornår det er tid til næste service »» Se kap. 16. I dette tilfælde skal du være opmærksom på de maksimalt tilladte serviceintervaller »» Se kap. 294.

*Biler med nøglefrit låse- og startsystem Keyless Access »» Se kap. 66: Lås bilen og lås den op udefra, hvis tændingen ikke kan tilsluttes ef-*

## Kontrol og påfyldning

ter tilslutning af bilens 12-volts-batteri. Derefter skal du forsøge at tilslutte tændingen igen. Hvis tændingen ikke kan tilsluttes, skal du søge hjælp hos en fagmand.

### ⚠ ADVARSEL

Hvis bilens 12-volts-batteri ikke fastgøres korrekt, eller der anvendes ikke-egne batterier, kan det medføre kortslutning, brand og alvorlige kvæstelser.

- Anvend kun vedligeholdelsesfri og lukkede 12-volts-batterier, hvis egenskaber, specifikationer og mål stemmer overens med det fabriksmonterede batteri.

### ⚠ ADVARSEL

Når bilens 12-volts-batteri oplades, opstår der en meget eksplosiv knaldgas.

- Bilens 12-volts-batteri må kun oplades i rum med tilstrækkelig udluftning.
- Oplad aldrig et frossent eller optøet 12-volts-batteri. Et afladet batteri kan fryse ved temperaturer omkring 0° C (+32° F).
- Få straks udskiftet et 12-volts-batteri, hvis det har været frossent.
- Hvis startkablerne tilsluttes forkert, kan der ske en kortslutning. Sæt først pluskablet og derefter minuskablet på.

### ⓘ PAS PÅ

- Du må hverken tilslutte eller afbryde bilens 12-volts-batteri, hvis tændingen er tilsluttet, eller motoren kører. Anvend desuden aldrig et 12-volts-batteri, som ikke svarer til specifikationerne for bilens batteri. Det elektriske system eller bestemte elektroniske komponenter kan blive beskadiget, eller det kan medføre elektriske funktionsfejl.
- Tilslut aldrig strømavgivende udstyr som fx solcellepaneler eller batteriopladere til opladning af bilens 12-volts-batteri til 12-volts-stikdåsen. Ellers kan bilens elektriske system blive beskadiget.

### 🌿 Afhængigt af omgivelserne

- Batterier kan indeholde giftige substanser som fx svovlsyre og bly. Bortskaf bilens 12-volts-batteri i henhold til gældende lov på området.
- Batterisyre kan forurene miljøet. Væsker, der er løbet ud, skal opfanges og bortskaffes fagligt korrekt.

## Problemafhjælpning

### 🔧 Fejl i generator

Kontrollampen lyser **RØDT**.

Bilens batteri oplades ikke længere af generatoren. Du bør straks køre til det nærmeste værksted.

Da bilens batteri aflades mere og mere, bør du afbryde alle elektriske forbrugere, som ikke er absolut nødvendige.



# Hjul og dæk

## Vigtige informationer om hjul og dæk

### Generelle anvisninger

- Når der er **nye dæk** på bilen, skal du køre særligt forsigtigt de første 600 km.
- Hvis du kører over kantsten eller lignende forhindringer, skal du gøre det langsomt og helst i en ret vinkel.
- Kontroller med jævne mellemrum, om dækkene er beskadigede (se efter huller, snit, revner og buler). Fjern fremmedlegemer fra dækprofilen.
- Få straks udskiftet defekte hjul eller dæk.
- Beskyt dækkene mod olie, fedt og brændstof.
- Sæt omgående nye ventilhætter på, hvis de er faldet af.
- Inden du afmonterer hjulene, skal du afmærke det, så de kan monteres igen med den rigtige omløbsretning.
- Hjul og dæk, som er blevet afmonteret, skal opbevares koldt, tørt og helst mørkt.

### Lavprofildæk

Lavprofildæk har en bredere slidbane, en større fælgdiameter og en lavere dækside. Derfor er køreegenskaberne mere dynamiske.

Lavprofildæk kan blive hurtigere beskadiget end standarddæk, fx pga. kraftige ujævnheder, slaghuller, kanalafdækninger og kantsten. Det korrekte dæktryk er meget vigtigt »» Se kap. 279.

For at undgå skader på dæk og fælg skal du køre ekstra forsigtigt på dårlige veje.

Foretag for hver 3.000 km en synskontrol af dine hjul.

Hvis dækkene eller fælgene har fået et kraftigt slag eller er beskadiget, skal du kontakte et værksted for at få kontrolleret, om det er nødvendigt at skifte dæk.

Lavprofildæk kan blive hurtigere slidt end standarddæk.

### Skjulte skader

Skader på dæk og fælg kan ofte ikke ses. Hvis der er uvante **vibrationer** i bilen, eller hvis den **trækker til den ene side**, kan det være tegn på dækskader. Hvis du har mistanke om, at et af hjulene er beskadiget, skal du straks sætte farten ned. Kontroller, om dækkene er beskadigede. Hvis du ikke kan se nogen skader, skal du køre langsomt og forsigtigt videre til nærmeste værksted for at få bilen kontrolleret.

### Fremmedlegemer i dækket

- Lad fremmedlegemer, der er trængt ind i dækket, sidde, hvis de er trængt helt ind!
- Hvis bilen er udstyret med et havarisæt, skal du tætte dækket som forklaret i afsnittet »» Se kap. 290. Få reparation eller udskiftning foretaget på et værksted. I den forbindelse anbefaler SEAT at kontakte en SEAT partner.

På dækkets indvendige side er der påført tætningsmasse på slidbanen, som omslutter fremmedlegemer, der trænger ind i dækket, og tætnet dækket.

### Dæk med fast omløbsretning

Dæk med fast omløbsretning har pilemarkeringer på siden. Du bør altid overholde den angivne omløbsretning. På den måde sikrer du, at dækkene bevare deres optimale egenskaber med hensyn til akvaplaning, vejgreb, støj og slid.

### Eftermontering af tilbehør

SEAT forhandlerne er informeret om, hvilke tekniske muligheder der er for at montere andre dæk, fælg og hjulkapsler.

### Hastighedskoder

Hastighedskoden angiver den maksimale top-hastighed, som du må køre med med dette dæk.

**P** Maks. 150 km/h [93 mph]

## Hjul og dæk

- Q** Maks. 160 km/h [99 mph]  
**R** Maks. 170 km/h [106 mph]  
**S** Maks. 180 km/h [112 mph]  
**T** Maks. 190 km/h [118 mph]  
**U** Maks. 200 km/h [124 mph]  
**H** Maks. 210 km/h [130 mph]  
**V** Maks. 240 km/h [149 mph]  
**Z** Over 240 km/h [149 mph]  
**W** Maks. 270 km/h [168 mph]  
**Og** Maks. 300 km/h [186 mph]

### ADVARSEL

- De første 600 km har nye dæk endnu ikke det optimale vejgreb. Kør derfor forsigtigt – fare for ulykke!
- Kør aldrig med beskadigede dæk! Der er fare for ulykke!
- Hvis du under kørsel mærker uvante vibrationer, eller hvis bilen trækker til den ene side, skal du straks standse og kontrollere dækkene.
- Anvend aldrig brugte dæk, hvis forhistorie du ikke kender.

### Nye hjul og dæk

Vi anbefaler, at du lader et værksted udføre alt arbejde på dæk og hjul. På et værksted har man det nødvendige fagkendskab og råder over specialværktøj og de pågældende reservedele.

- Selv vinterdæk mister vejgreb på is. Når du har fået monteret nye dæk, skal du køre de første 600 km forsigtigt og med moderat hastighed.
- Anvend kun dæk af samme type, størrelse (omkreds) og helst også med samme slags profil på alle fire hjul.
- Udskift så vidt muligt ikke dækkene enkeltvis, men derimod mindst begge dæk på samme aksel.
- Tal med et værksted, før du køber nye dæk eller fælg, hvis bilen skal udstyres med en anden dæk-/fælgkombination end den, der er monteret fra fabrikken. >>> 

Du kan se, hvilken størrelse fælg- og dækkombination der skal anvendes til din bil, i de papirer, der følger med bilen (fx EØF-typeattest eller COC-dokument<sup>1)</sup>). De papirer, der følger med bilen, varierer fra land til land.

Hvis reservehjulet adskiller sig fra bilens normale hjul – fx vinterdæk eller specielle brede dæk – må du i tilfælde af en punktering kun

anvende reservehjulet i en kort periode, og du skal køre ekstra forsigtigt. Det skal så hurtigt som muligt udskiftes med et normalt hjul.

På biler med firehjulstræk skal der på alle fire hjul være dæk af samme fabrikat, samme type og med samme profil, så firehjulstrækket ikke bliver beskadiget på grund af konstante forskelle i hjulenes omdrejningstal. I tilfælde af en punktering må du derfor kun anvende et reservehjul med samme omkreds som bilens normale dæk.

### Produktionsdato

Produktionsdatoen er angivet på siden af dækket [eller på indersiden af dækket]:

**DOT . . . 2220 . . .**

betyder fx, at dækket blev produceret i uge 22 i år 2020.

### ADVARSEL

- Anvend kun dæk-/fælgkombinationer og de dertil egnede hjulbolte, der er godkendt af SEAT. Ellers kan bilen blive beskadiget og forårsage en ulykke.
- Af tekniske årsager er det ikke muligt at anvende hjul fra andre biler; i nogle tilfælde ikke engang hjul fra samme model.
- Du skal altid sikre dig, at der er nok luft omkring de dæk, som du har valgt. Du må ikke kun vælge nye dæk ud fra den angivne

<sup>1)</sup> COC = Certificate of Conformity

## Vigtige informationer om hjul og dæk

størrelse, for selv om den angivne størrelse på forskellige dækfabrikater er ens, kan der være store forskelle i dækkenes faktiske størrelse. Hvis der ikke er nok luft omkring dækkenne, kan de eller bilen blive beskadiget, hvilket forringer trafikikkerheden. Fare for ulykke!

- Dæk, der er mere end 6 år gamle, skal du kun anvende i nødstilfælde, og kun hvis du kører tilstrækkeligt forsigtigt.
- På din bil er det ikke tilladt at anvende dæk med nødsystem! Anvendelse, selv om det ikke er tilladt, kan beskadige bilen eller medføre ulykker.
- Hvis du eftermonterer hjulkapsler, skal du sørge for, at de giver mulighed for tilstrækkelig lufttilførsel, så bremsesystemet kan køle af. Fare for ulykke!
- I forbindelse med aerodynamiske fælg og/eller fælg med påskruede kunststofdele (lukket design) øges sandsynligheden for, at is og sne samler sig på indersiden. Tag højde for dette afhængigt af kørselssituationen, da ansamlingen af sne eller is på hjulene kan fremkalde vibrationer i bilen ved hastigheder over 40 km/h. Det anbefales at fjerne is og sne på indersiden af hjulene med varmt vand.
- Ved kørsel på markveje eller grusveje med høje hastigheder eller ved en sportslig kørestil øges sandsynligheden for, at sten sætter sig fast på indersiden af fælgene med kunststofdele. Hvis du konstaterer, at der sidder sten fast mellem aluminiumsfælgen og indersatsen, kan du forsøge at fjerne dem med trykvand.

### Afhængigt af omgivelserne

Brugte dæk skal bortskaffes korrekt.

### Bemærk

- Spørg hos et autoriseret SEAT værksted, om det er muligt at montere fælg eller dæk af en anden størrelse end dem, der fra fabrikken er monteret på en SEAT, samt hvilke kombinationer mellem forakslen (aksel 1) og bagakslen (aksel 2), der er tilladte.
- Anvend aldrig brugte dæk, hvis "forhistorie" du ikke kender.

## Dækkenes levetid

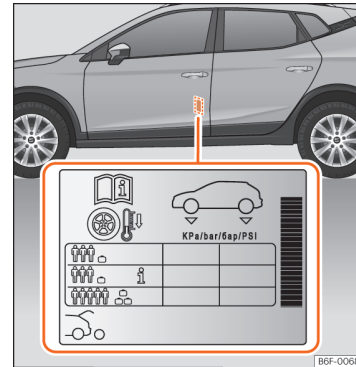

**Billede 188** Placering af mærkaten med dæktryk.

Korrekt dæktryk og moderat kørsel forlænger dækkenes levetid.

- Kontroller dæktrykket mindst en gang om måneden og desuden før alle længere køreture.
- Kontroller altid dæktrykket på kolde dæk. Reducer ikke trykket, mens dækkenne er varme.
- Tilpas dæktrykket til bilens læs »» **Billede 188**.
- I biler med dækkontrolvisning skal du gemme det ændrede dæktryk »» Se kap. 289.

## Hjul og dæk

- Undgå at køre hurtigt i sving og at accelerere kraftigt.
- Kontroller fra tid til anden, om dækkene er slidt uregelmæssigt.

### Dæktryk

Du kan se angivelserne vedr. dæktrykket på en mærkat på førerdørens stolpe »» [Billede 188](#).

Et for lavt eller for højt dæktryk forkorter dækkernes levetid væsentligt og giver bilen dårligere køreegenskaber. Det er specielt ved **høje hastigheder**, at dæktrykket har stor betydning.

Tilpas altid dæktrykket til bilens aktuelle læs. Hvis bilen er fuldt læsset, skal dæktrykket øges til den maksimale værdi, der er angivet på dæktryksmærkaten »» [Billede 188](#).

Husk også reservehjulet: Reservehjulet skal altid have det højeste tryk, der er angivet til bilen.

Et minimeret nødhjul (125/70 R16 eller 125/70 R18) skal påfyldes et tryk på 4,2 bar i henhold til angivelserne på dæktryksmærkaten »» [Billede 188](#).

Afhængigt af bilen kan dæktrykket indstilles til halvt læs for at forbedre kørekomforten (dæktryk **i** »» [Billede 188](#)). Ved kørsel med komfortdæktryk kan brændstofforbruget blive øget en smule.

### Kørestil

Sliddet på dækkene øges ved hurtig kørsel i sving, kraftig acceleration og kraftig opbremsning (hvinende dæk).

### Afbalancering

Hjulene på en ny bil er afbalancerede. Under kørsel kan der imidlertid på grund af forskellige påvirkninger opstå en ubalance, der kan mærkes som vibrationer i rattet.

Da en ubalance også medfører større slid på styretøj, hjulophæng og dæk, bør hjulene afbalanceres på ny, hvis der opstår en ubalance. Desuden skal et hjul afbalanceres igen, hvis der monteres et nyt dæk, og efter en dækreparation.

### Forkert hjulindstilling

Hvis undervognen er indstillet forkert, medfører det ikke kun et øget dækslid, men også en ringere kørselssikkerhed. Du bør derfor få kontrolleret hjulindstillingen hos en SEAT partner, hvis dæksliddet er usædvanligt.

### ADVARSEL

Hvis hjul og dæk udsættes for forkert behandling, kan det medføre pludselige tryktab i dækkene, slidbanen kan løse sig, eller dækket kan endda eksplodere.

- Føreren er ansvarlig for, at der er et korrekt dæktryk på alle bilens dæk. Det anbefalede dæktryk står på en mærkat »» [Billede 188](#).

- **Kontroller dæktrykket regelmæssigt, og overhold altid den angivne dæktryksværdi. Hvis dæktrykket er for lavt, kan dækket blive så varmt, at slidbanen kan løse sig, eller dækket kan eksplodere.**

- **Overhold altid det korrekte dæktryk i kolde dæk, som angivet på mærkaten »» [Billede 188](#).**

- **Kontroller dæktrykket regelmæssigt på kolde dæk. Juster om nødvendigt dæktrykket på kolde dæk.**

- **Foretag regelmæssigt kontrol for tegn på slid eller skader.**

- **Overskrid aldrig den tilladte tophastighed og belastningsevne for de monterede dæk.**

### Afhængigt af omgivelserne

Et for lavt dæktryk øger brændstofforbruget.

## Vigtige informationer om hjul og dæk

### Slidindikatorer

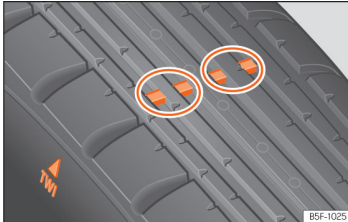

Billede 189 Dækprofil: slidindikatorer

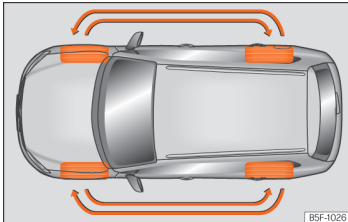

Billede 190 Omblytning af hjul

På bilens originale dæk er der i bunden af dækprofilen placeret slidindikatorer på tværs af omløbsretningen med regelmæssige afstande. Indikatorerne er 1,6 mm høje » Billede 189. Bogstaverne TWI eller trekantsymboler på siden af dækket markerer slidindikatorernes placering.

<sup>1)</sup> Overhold reglerne i det land, du kører i.

Den mindste lovlige profildybde<sup>1)</sup> er nået, når dækket er slidt ned til slidindikatorerne. Udskift dækkene med nye dæk » » ⚠.

### Omblytning af hjul

For at få et ensartet slid på alle dækkene er det en fordel med jævne mellemrum at bytte dem om i henhold til skemaet » » Billede 190. På den måde får dækkene nogenlunde den samme levetid.

### ⚠ ADVARSEL

Dækkene skal senest udskiftes, når de er slidt ned til slidindikatorerne. Ellers er der fare for ulykke!

- Dette gælder især under vanskelige kørselsbetingelser, fx regn- eller frostvejr. I den forbindelse er det især vigtigt med en stor og ensartet profildybde på dækkene på for- og bagaksten.
- Den forringede kørselssikkerhed ved kørsel med for lille profildybde gør sig især gældende ved manøvrering, ved kørsel gennem dybe vandpytter, hvor der er risiko for akvaplaning, ved kørsel gennem sving, og når du skal bremse.
- Hvis du ikke tilpasser hastigheden til forholdene, kan du miste herredømmet over bilen.

### Hjulbolte

Fælgene og **hjulboltene** er tilpasset konstruktionsmæssigt til hinanden. Hvis du monterer andre fælg på bilen – fx letmetalfælg eller hjul med vinterdæk – skal du anvende de hjulbolte, der hører til fælgene, og som derfor har den rigtige længde og hovedform. Dette er afgørende for, at hjulene kan sidde korrekt fast, og at bremsesystemet kan fungere.

Hjulboltene skal være rene og lette at skrue ud og i.

Det kræver en speciel adapter, for at du kan løsne låseboltene » » Se kap. 285.

### ⚠ ADVARSEL

Hjulboltene må aldrig smøres med fedt eller olie.

- Anvend kun de hjulbolte, der hører til den pågældende fælg.
- Hvis hjulboltene er blevet spændt med et for lavt tilspændingsmoment, kan det medføre, at hjulene løsner sig under kørsel – fare for ulykke! Hvis tilspændingsmomentet er meget højt, kan det medføre, at hjulboltene og gevindene bliver beskadiget.

## Hjul og dæk

### ⓘ PAS PÅ

Det foreskrevne tilspændingsmoment for hjulbolte til stål- og letmetalfælge kan ses på »» Se kap. 288.

### Vinterdæk

- Anvend vinterdæk på alle fire hjul.
- Anvend kun vinterdæk, der er godkendt til din bil.
- Vær opmærksom på, at den maksimale hastighed for vinterdæk kan være lavere.
- Sørg for, at vinterdækkene har en tilstrækkelig profil.
- Kontroller dæktrykket efter montering af hjulet. Vær i den forbindelse opmærksom på de angivne værdier på bagsiden af dørrammen til førerdøren »» Se kap. 279.

Bilens køreegenskaber på vinterglatte veje forbedres betydeligt med vinterdæk. Sommerdæk står på grund af deres konstruktion (bredde, gummitype, profilform) ikke så godt fast på is og i sne. Det gælder især biler med **brede dæk** eller **dæk til høje hastigheder** (med koden H, V eller Y på siden af dækket).

Anvend kun vinterdæk, der er godkendt til bilen. Du kan se, hvilken størrelse vinterdæk der skal anvendes til din bil, i de papirer der følger med

bilen (fx EØF-typeattest eller COC-dokument<sup>1)</sup>). De papirer, der følger med bilen, varierer fra land til land.

Vinterdæk mister i vid udstrækning deres gode vinteregenskaber, hvis **dækprofilen** slides ned til 4 mm.

Vinterdæk mister ligeledes deres egenskaber, jo **ældre** de bliver – også selv om profildybden er betydeligt mere end 4 mm.

Vinterdæk er forsynet med en hastighedskode, der angiver deres maksimale tophastighed »» Se kap. 277.

Du kan indstille en hastighedsadvarsel i menuen **Dæk** under menuen **Indstillinger bil** i infotainmentsystemet.

I biler, der kan køre hurtigere end ovennævnte hastigheder, anbringes en **mærkat** i førerens synsfelt, som angiver hastighedsgrænsen for bilens dæk. Disse mærkater kan fås hos din SEAT partner og på et værksted. Vær altid opmærksom på de gældende regler i det land, hvor du kører.

I stedet for vinterdæk kan du også anvende såkaldte helårsdæk.

### Anvendelse af V-vinterdæk

Hvis du anvender vinterdæk med hastighedskoden V, skal du være opmærksom på, at den almindelige hastighedsgrænse på 240 km/h (149 mph) **af tekniske årsager ikke altid er**

**tilladt og kan være reduceret væsentligt for din bil.** Den maksimale hastighed for disse dæk afhænger direkte af bilens maksimale tilladte akseltryk og den angivne belastningsevne for de monterede dæk.

Din SEAT partner kan beregne den maksimale hastighed for dine V-dæk ud fra bilens og dækkenes data.

### ⚠ ADVARSEL

**Du må under ingen omstændigheder overskride den maksimalt tilladte hastighed for bilens vinterdæk – fare for ulykke, da der kan opstå dækskader, og du kan miste herredømmet over bilen!**

### ⚙ Afhængigt af omgivelserne

**Monter sommerdækkene igen, så snart det er tid til det efter vinterperioden. Når temperaturen er over +7° C (+45° F), er sommerdækkenes køreegenskaber bedre. Støjen, dæksliddet og energiforbruget er mindre.**

### Snekæder

Snekæder må **kun monteres på forhjulene** – også på biler med **frejhjulstræk**.

- Kontroller og korriger snekædernes placering efter nogle meter i henhold til producentens monteringsvejledning.

<sup>1)</sup> COC = Certificate of Conformity

## Hjulskift

- Overhold den maksimalt tilladte hastighed på 50 km/h (30 mph).
- Hvis der er risiko for at sidde fast, selv om der er monteret snekæder, er det fornuftigt at deaktivere hjulspindsreguleringen (TCS) i ESC  
» Se kap. 130.

Snekæder forbedrer ikke kun bilens fremdrift på vinterglatte veje, men også bremsevænen.

Af tekniske årsager er det kun tilladt at anvende snekæder på følgende fælg-/dækkombinationer:

Dæk	Fælg	Snekæder
195/60 R16	6Jx16 ET45	Led maks. 13,5 mm
205/60 R16	6Jx16 ET45	Led maks. 9 mm
205/55 R17	6.5Jx17 ET48	
215/45 R18	7Jx18 ET47	

For de resterende størrelser kan der ikke sættes snekæder på.

Hvis du skal køre med snekæder, bør du tage alle hjulkapster af før monteringen.

### ⚠ ADVARSEL

Hvis du anvender uegnede snekæder eller monterer snekæderne forkert, kan det medføre ulykker og alvorlige kvæstelser.

- Anvend altid de korrekte snekæder.
- Følg monteringsvejledningen fra snekædeproducenten.
- Køb aldrig hurtigere end tilladt med monterede snekæder.

### ⓘ PAS PÅ

- Tag snekæderne af, når du kører på snefri veje. Ellers forringer snekæderne bilens køreegenskaber, beskadiger dækkene og bliver hurtigt ødelagt.
- Hvis snekæderne har direkte kontakt med fælgene, kan fælgene blive ridset eller beskadiget. SEAT anbefaler, at du anvender belædte snekæder.

## Hjulskift

### Indledning til emnet

Udskift kun selv et hjul, hvis du kender arbejdsfortøbet og sikkerhedsforanstaltningerne godt, har det nødvendige værktøj, og bilen er parkeret sikkert.

### Forberedelser

- Parker bilen på en vandret flade og på et sikkert sted så langt væk fra trafikken som muligt.
- Træk håndbremsen.
- Tænd havariblinket.
- Manuel gearkasse: Sæt bilen i 1. gear.
- Automatisk gearkasse: Aktiver parkeringslåsen P.
- Hvis man kører med en anhænger, skal den kobles fra bilen.
- Læg bilens værktøj » Se kap. 247 og det hjul, der skal udskiftes, klart.
- Overhold gældende lov i de enkelte lande (sikkerhedsvest, advarselstrekant, lyssignal etc.).
- Lad alle passagerer stige ud af bilen, og sørg for, at de opholder sig et sikkert sted med afstand til den øvrige trafik (fx bag et autoværn).

### ⚠ ADVARSEL

- Følg de nævnte trin, og beskyt dermed dig selv og andre trafikanter.
- Hvis du skal skifte hjul på en skrånende vej, skal du blokere hjulet overfor med en sten eller lignende, så bilen ikke ruller væk.

### Opbevaring og anvendelse af nødhjul

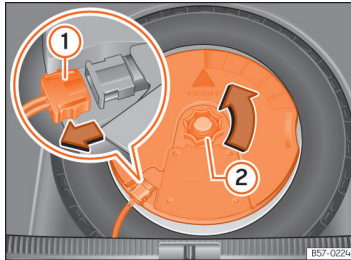

**Billede 191** I bagagerummet: afmontering af subwoofer

Nødhjulet er placeret under bundpladen i bagagerummet og fastgjort med et fastgørelses-hjul.

Nødhjulet er kun beregnet til kortvarig brug. Få det kontrolleret og udskiftet så hurtigt som muligt hos en SEAT partner eller på et værksted.

Nødhjulet må ikke forbyttes med et nødhjul fra en anden bil.

### Udtagning af nødhjul

- Løft bundpladen, og hold den i denne position for at kunne tage nødhjulet ud >>> Se kap. 224.
- Drej hjulet mod uret.
- Tag nødhjulet ud.

### Udtagning af nødhjul i biler med soundsystem som ekstraudstyr (med subwoofer)

For at kunne tage nødhjulet ud skal subwooferen først afmonteres.

- *Biler uden variabel bagagerumbund:* Træk bagagerumbunden (måtten) opad for at tage den ud.
- *Biler med variabel bagagerumbund:* Løft bundpladen, og fastgør den som beskrevet i >>> Se kap. 224.
- Træk højttalerkablet til subwooferen ud >>> **Billede 191 ①**.
- Drej håndhjulet ud mod uret >>> **Billede 191 ②**.
- Tag subwooferhøjttaleren og reservehjulet ud.
- Når du lægger nødhjulet ind, skal subwooferhøjttaleren sættes forsigtigt ind i fælgen. I denne forbindelse skal pilen "FRONT" på subwooferhøjttaleren pege fremad.
- Tilslut højttalerkablet igen, og skru håndhjulet fast med uret, så monteringsenheden til subwooferen og hjulet er fastgjort sikkert.

### Udtagning af nødhjul på 16" (uden subwoofer)

- Tag den variable bagagerumbund ud for at få adgang til hjul og værktøj >>> Se kap. 224.
- Løsn båndet, som kassen er fastgjort med, ved at trykke på spændet.
- Tag værktøjskassen ud.
- Drej fastgørelseshjulet mod uret, og tag det af.
- Tryk på gevindet, drej 90° med eller mod uret, og tag det ud.
- Tag reservehjulet ud ved at trække i forsiden.

### Snekæder

Det er af tekniske årsager ikke tilladt at anvende snekæder på nødhjulet.

Hvis du skal køre med snekæder, og et af forhjulene er punkteret, skal nødhjulet monteres i stedet for et af baghjulene. Sæt derefter snekæder på det baghjul, der nu er blevet frit, og monter det i stedet for det defekte forhjul.

### **⚠ ADVARSEL**

- **Efter montering af nødhjulet skal dæktrykket hurtigst muligt kontrolleres. Ellers er der fare for ulykke. Du kan se angivelserne vedr. dæktrykket på en mærkat på førerdørens B-stolpe >>> Se kap. 279.**
- **Kør aldrig hurtigere end 80 km/h (50 mph) med nødhjulet – fare for ulykke!**



## Hjulskift

- Kør ikke over 200 km med et nødhjul!
- Undgå acceleration med fuld gas, kraftig nedbremsning og hurtig kørsel gennem sving – fare for ulykke!
- Kør aldrig med mere end ét nødhjul – fare for ulykke!
- Der må ikke monteres normale dæk eller vinterdæk på nødhjulets fælg.
- Hvis du kører med nødhjul, er det muligt, at ACC deaktiveres automatisk under kørsel. Deaktiver systemet inden kørsel.

### Hjul kapsel

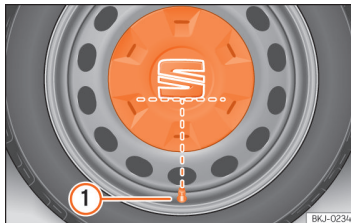

**Billede 192** Korrekt placering af hjulkapsel til stålfælg

Hjulcapslerne skal fjernes, for at du kan komme til hjulboltene.

### Afmontering

- Hægt trådbøjlen (hører med til bilens værktøj »» Se kap. 247) ind i en af åbningerne i hjulkapslen, og tag den af.

### Montering

- Læg hjulkapslen mod fælgen. Undersiden af bogstavet S i SEAT logoet skal stå over for dækkventilen »» **Billede 192** ①.
- Tryk afdækningen kraftigt mod fælgen, indtil du kan høre, at den går i hak.

### Bemærk

I det bageste område af hjulkapslen er der også en dækkventilmærkning, der viser den korrekte placering.

### Dækkapper til hjulbolte



**Billede 193** Hjul: hjulbolte med dækkapper

### Afmontering

- Skub plastikklemmen (hører med til bilens værktøj »» **Billede 157**) på dækkappen, indtil den går i hak »» **Billede 193**.
- Træk kappen af med plastikklemmen.

Dækkapperne beskytter hjulboltene og skal sættes helt på igen efter hjulskiftet.

**Låsebolten** har en separat dækkappe. Den passer kun på låsebolten og ikke på almindelige hjulbolte.

### Låsebolte

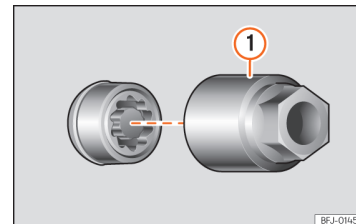

**Billede 194** Låsebolt med dækkappe og adapter

## Hjul og dæk

### Løsning af låsebolt

- Tag henholdsvis centerkapslen eller dækkappen af.
- Sæt specialadapteren >>> **Billede 194** ① (hører med til bilens værktøj >>> Se kap. 247) helt ind i låsebolten.
- Sæt hjulnøglen (hører med til bilens værktøj) så langt ind over adapteren som muligt.
- Løsn hjulbolten >>> Se kap. 286.

#### Bemærk

Skriv koden til låsebolten op, og opbevar den et sikkert sted – ikke i bilen. Hvis du får brug for en ekstra adapter, skal du oplyse koden til din SEAT partner.

### Løsning af hjulbolte

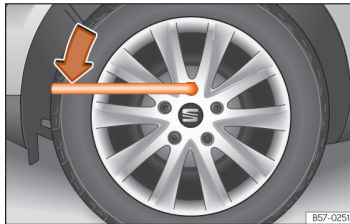

**Billede 195** Hjulskift: løsning af hjulbolte

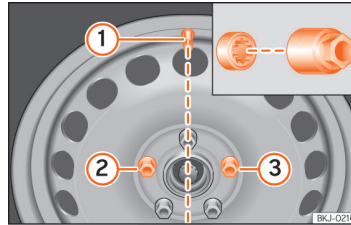

**Billede 196** Hjulskift: dækkventil ① og placering for låsebolt ② eller ③

Brug kun bilens egen hjulnøgle, når du skal løsne hjulboltene.

Løsn hjulboltene ca. en omdrejning, før du løfter bilen med donkraften.

Hvis der er en bolt, du ikke kan løsne, kan du forsigtigt træde på enden af hjulnøglen med foden. Hold samtidig fast i bilen, og sørg for, at du og bilen står sikkert.

### Løsning af hjulbolte

- Sæt hjulnøglen så langt ind over hjulbolten som muligt >>> **Billede 195**.
- Tag fat om enden af hjulnøglen, og skru bolten ca. en omdrejning mod uret >>> .

### Vigtige informationer vedr. hjulbolte

De fabriksmonterede fælg og hjulbolte er tilpasset hinanden med hensyn til deres konstruktion. Hvis du monterer andre fælge på bilen, skal

du anvende de hjulbolte, der hører til fælgene, og som derfor har den rigtige længde og hovedform. Dette er afgørende for, at hjulene kan sidde korrekt fast, og at bremsesystemet kan fungere.

Under visse omstændigheder må du ikke engang anvende hjulbolte fra andre biler af samme model.

På et hjul med hjulkapsel skal låsebolten være skruet i på position >>> **Billede 196** ② eller ③ med udgangspunkt i dækkventilens placering ①. Ellers kan hjulkapslen ikke monteres.

#### ADVARSEL

Hjulbolte, der ikke er spændt korrekt, kan løse sig under kørsel og forårsage ulykker og alvorlige kvæstelser samt føre til, at du mister herredømmet over bilen.

- Anvend kun de hjulbolte, der hører til den pågældende fælg.
- Anvend aldrig forskellige hjulbolte.
- Hjulboltene og gevindene skal være rene, frie for fedt eller olie, og boltene skal nemt kunne skrues ud og i.
- Brug kun bilens egen hjulnøgle, når du skal løsne eller spænde hjulboltene.
- Løsn kun hjulboltene lidt (ca. en omdrejning), når bilen ikke er løftet med donkraften – fare for ulykke!

## Hjulskift

- Smør aldrig hjulboltene og gevindene i hjulnavene med fedt eller olie. Selv om boltene er spændt med det korrekte tilspændingsmoment, kunne de løse sig under kørsel.
- Løsn aldrig boltene på fælge med værling, der er skruet på.
- Hvis boltene bliver spændt fast med et lavere tilspændingsmoment end det foreskrevne, kan det medføre, at boltene og fælgene løsner sig under kørsel. Hvis tilspændingsmomentet er for højt, kan det medføre, at hjulboltene og gevindene bliver beskadiget.

### Løft af bilen

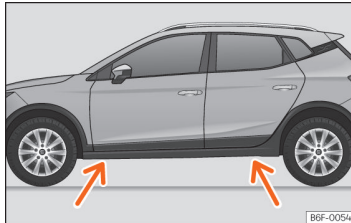

**Billede 197** Løftepunkter til donkraften.

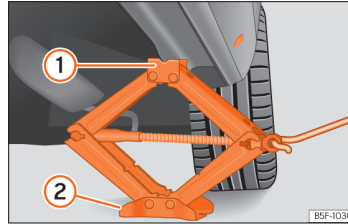

**Billede 198** Længdevange: påsætning af donkraft

- Stil donkraften (hører med til bilens værktøj) på et fast underlag. Læg eventuelt et stort, stabilt underlag under donkraften. Hvis donkraften står på et glat underlag (fx fliser), bør du anvende et skridsikket underlag (fx en gummi-matte) >>> **Δ**.
- Find på længdevangen markeringen til det løftepunkt til donkraften (det sted, der er trykket ind), der er tættest på det hjul, som skal skiftes >>> **Billede 197**.
- Drej håndsvinget til donkraften, der er placeret under længdevangens løftepunkt, indtil tapen **1** >>> **Billede 198** er under den dertil beregnede indgang.
- Stil donkraften, således at dens dorn **1** får fat i den dertil beregnede kant på længdevangen, og den bevægelige bundplade **2** ligger plant på jorden. Bundpladen **2** skal være lodret under løftepunktet **1**.
- Drej donkraftens håndsving yderligere, indtil hjulet løftes lidt fra jorden.

### **⚠ ADVARSEL**

Donkraften, som følger med fra fabrikken, er kun beregnet til din bilmodel. Du må under ingen omstændigheder bruge den til at løfte tungere biler eller andre genstande – fare for kvæstelser!

- Sørg for, at donkraften står stabilt. På glat eller blødt underlag kan donkraften skride væk eller synke i og forårsage kvæstelser.
- Løft kun bilen med den donkraft, der følger med fra fabrikken. Andre donkræfter kan glide af, også selv om de er godkendt til andre SEAT modeller – fare for kvæstelser!
- Sæt kun donkraften på de dertil beregnede løftepunkter på længdevangen, og placer den korrekt. Ellers kan donkraften skride, hvis den ikke sidder tilstrækkeligt fast på bilen – fare for kvæstelser!
- Stik aldrig en legemsdel, fx en arm eller et ben, ind under bilen, hvis den kun er løftet med donkraften.
- Hvis du skal arbejde under bilen, skal den desuden være sikkert understøttet med egne bukke.

- Løft aldrig bilen, hvis den hælder til siden, eller hvis motoren kører.
- Start aldrig motoren, mens bilen er løftet. Bilen kan falde ned fra donkraften på grund af motorens vibrationer.

### 🔔 PAS PÅ

- Bilen må ikke løftes ved panelet. Sæt kun donkraften på de dertil beregnede steder på længdevangen. Ellers bliver din bil beskadiget.
- Enhver type belastning eller vægt, som udøves på den udvendige liste/dørpanelet (betræden, placering af donkraft, understøtning af tunge genstande etc.), kan beskadige den/det. SEAT kan ikke gøres ansvarlig for skader, som opstår på grund af ukorrekt brug på den udvendige liste eller karrosseriet.

### Af- og påmontering af hjul

Når du har løsnet hjulboltene og løftet bilen ved hjælp af donkraften, skal hjulet skiftes.

Når hjulet tages af/sættes på, kan fælgen ramme bremseskiven og beskadige den. Dette skal derfor gøres forsigtigt, og du bør få hjælp af en ekstra person.

#### Afmontering af hjul

- Skru hjulboltene ud ved hjælp af hjulnøglen, og læg dem på et rent underlag.
- Tag hjulet af.

#### Montering af hjul

Overhold dækkets omløbsretning >>> Se kap. 288.

- Sæt reservehjulet eller nødhjulet på.
- Skru hjulboltene i, og spænd dem let fast ved hjælp af hjulnøglen.
- Brug adapteren til fastspænding af låseboltene.
- Sænk forsigtigt bilen ved hjælp af donkraften.
- Spænd alle hjulboltene fast med uret med hjulnøglen. Spænd dem ikke fast en efter en hele vejen rundt, men over kryds.
- Monter om nødvendigt dækkapperne, centerkapslen eller hjulkapslen.

Hjulboltene skal være rene og lette at skrue ud og i. Kontroller anlægsfladerne på hjulet og navet. Fjern snavs fra disse flader, inden hjulet monteres.

#### Hjulboltens tilspændingsmomenter

Det foreskrevne tilspændingsmoment for hjulbolte på stål- og letmetalfølge er **120 Nm**. Efter et hjulskift skal du straks kontrollere tilspændingsmomentet med en intakt momentnøgle.

Korroderede hjulbolte og hjulbolte, der kan være svære at skrue ud og i, skal udskiftes, og hjulnavets gevind renses, **før tilspændingsmomentet kontrolleres.**

Smør aldrig hjulboltene og gevindene i hjulnavene med fedt eller olie. Selv om boltene er spændt med det korrekte tilspændingsmoment, kunne de løse sig under kørsel.

### Dæk med fast omløbsretning

Dæk med fast omløbsretning er blevet udviklet til kun at rulle i én retning. Dæk med fast omløbsretning har pilemarkeringer på siden. Den angivne omløbsretning skal altid overholdes. Kun på den måde sikrer du, at dækkene bevarer deres optimale egenskaber med hensyn til akvaplaning, vejgreb, støj og slid.

Hvis et dæk alligevel monteres mod omløbsretningen, skal du altid køre mere forsigtigt, da dækket ikke længere anvendes på den måde, det er konstrueret til. Det er især vigtigt på våde veje. Dækket skal udskiftes så hurtigt som muligt eller monteres i den rigtige omløbsretning.

### Efterfølgende arbejde efter hjulskift

- Monter hjulkapslerne eller dækkapperne til hjulboltene igen (alt efter bilens udstyr).
- Læg alle reparationsredskaberne på plads.
- Hvis det udskiftede hjul ikke passer ned i reservedjulsfordybningen, skal du opbevare det sikkert i bagagerummet >>> Se kap. 222.
- Kontroller dæktrykket i det monterede hjul så hurtigt som muligt.
- Korriger og gem dæktrykket i biler med dækkontrolvisning >>> Se kap. 289.

## Dæktryksskontrol

- Kontroller straks hjulboltens tilspændingsmoment med en momentnøgle »» Se kap. 288. Kør forsigtigt indtil da.
- Få det defekte hjul udskiftet så hurtigt som muligt.

## Dæktryksskontrol

### Dæktrykssvisning



**Billede 199** Kombiinstrument: advarsel om tryktab

Dæktryksskontrollen sammenligner de enkelte hjuls omdrejningshastigheder og således den dynamiske radius ved hjælp af ABS-sensorer.

Hvis et af dækkenes omkreds ændrer sig, advares dæktryksskontrolvisningen om dette »» **Billede 199**.

### Ændring af et hjuls omkreds

Et dæks rullediameter ændrer sig, hvis:

- dæktrykket er blevet ændret manuelt
- dæktrykket er utilstrækkeligt
- dækstrukturen er beskadiget
- bilen er læsset ujævnt
- hjulene på en aksel belastes mere (fx ved tung last)
- der er monteret snekæder på bilen
- nødhjulet er monteret
- et hjul på en aksel er blevet udskiftet.

Dæktryksskontrolvisningen (⚠) kan under visse betingelser have en forsinket visning eller slet ikke vise noget, fx i forbindelse med en sportslig kørestil, på vinterglatte veje, uasfalterede veje eller kørsel med snekæder.

### Kalibrering af dæktryksskontrolvisning

Når dæktrykket er blevet ændret, eller et eller flere hjul er blevet udskiftet, skal dæktryksskontrolvisningen kalibreres igen. Dette gælder også efter ombytning af hjulene, fx fra foran til bagpå.

- Tilslut tændingen.
- Gem det nye dæktryk i infotainmentsystemet med funktionsfladen > **Bilstatus** > **Dæk**; ELLER: > **Indstillinger udvendigt** > **Dæk** »» Se kap. 34.

Systemet kalibreres automatisk under normal kørsel i henhold til det dæktryk, som føreren har påfyldt, og de monterede dæk. Efter en længere køretur med forskellige hastigheder overføres og overvåges de indlæste værdier.

Hvis dækkene belastes meget, fx på grund af tung bagage, skal dæktrykket øges til det anbefalede totaldæktryk inden kalibreringen »» **Billede 199**.

### ⚠ ADVARSEL

Forskellige dæktryksværdier eller for lave dæktryk kan forårsage, at dækkene beskadiges, og at du mister herredømmet over bilen, hvilket kan forårsage alvorlige kvæstelser og sågar død.

- Hvis kontrollampen (⚠) lyser, skal du reducere hastigheden med det samme og undgå pludselige retningskift og opbremsninger. Stands bilen så hurtigt som muligt, og kontroller alle dækkenes dæktryk og tilstand.
- Kun når alle kolde dæk er fyldt med det korrekte dæktryk, kan dæktryksskontrolsystemet arbejde korrekt.
- Hvis dækket ikke er fladt, og det ikke er nødvendigt at skifte hjul med det samme, kan du køre videre til det nærmeste værksted med lav hastighed og få dæktrykket kontrolleret og korrigeret.

## Hjul og dæk

### Bemærk

- Når der køres med høj hastighed med nye dæk for første gang, kan de udvide sig en smule og derved udløse en lufttryksadvarsel en gang.
- Hvis der registreres et for lavt dæktryk, når tændingen er tilslettet, lyder der en akustisk advarsel. I forbindelse med en systemfejl lyder der ikke en akustisk advarsel.
- Kørsel på uasfalterede veje i længere tid eller en sportslig kørestil kan midlertidigt deaktivere systemet. Kontrollampen viser en funktionsfejl, men slukker igen, hvis vejforholdene eller kørestilen ændres.
- Stol ikke udelukkende på dæktrykskontrolsystemet. Kontrollér dækkene regelmæssigt for at sikre, at dæktrykket er korrekt, og at der ikke er tegn på skader, som eksempelvis huller, snit, revner og buler, på dækkene. Fjern mulige fremmedlegemer fra dækprofilen, såfremt de ikke er trængt ind i selve dækket.
- Dæktrykskontrolvisningen fungerer ikke, hvis der er fejl i ESC eller ABS >>> Se kap. 128.

### Problemafhjælpning

#### Lavt dæktryk

Kontrollampen lyser gult.

Dæktrykket i et eller flere dæk er markant lavere end det dæktryk, der er blevet indstillet af føreren, eller dækkets struktur er beskadiget.

- **Kør ikke videre!** Stop bilen, så snart det er muligt og sikkert.
- Kontrollér alle dæk og deres dæktryk.
- Få beskadigede dæk udskiftet.

#### ELLER: fejl i dækkontrolvisning

Hvis dæktrykket er korrekt, og tændingen er blevet afbrudt og tilslettet, men kontrollampen stadig lyser, skal du kontakte et værksted.

## Dækreparation

### Havarisæt TMS (Tyre Mobility System)

Med havarisættet (Tyre Mobility System) kan dækskader med en diameter på op til **4 mm**, som er opstået på grund af fremmedlegemer eller huller, tætnes sikkert. **Fjern ikke fremmedlegemer (fx skruer eller søm) fra dækket.**

Efter at tætningsmidlet er fyldt i dækket, skal du efter ca. 10 minutters kørsel altid kontrollere dæktrykket igen.

Anvend kun havarisættet til at fylde dækket, hvis bilen er parkeret sikkert, og du er fortløbig med de nødvendige handlinger og sikkerhedsforanstaltninger samt råder over det rigtige havarisæt. Sørg ellers hjælp hos en fagmand.

### Dæktætningsmidlet må ikke anvendes i følgende tilfælde:

- Hvis der er skader på fælgen
- Hvis udetemperaturen er under  $-20^{\circ}\text{C}$  [ $-4^{\circ}\text{F}$ ]
- Hvis der er huller i dækkene, der er større end 4 mm
- Hvis du har kørt med meget lavt dæktryk eller med et helt fladt dæk
- Hvis holdbarhedsdatoen på flasken med dæktætningsmiddel er overskredet

### ADVARSEL

Det kan være farligt at bruge havarisættet, især hvis dækket bliver fyldt ved vejkanten. For at reducere risikoen for alvorlige kvæstelser skal du være opmærksom på følgende:

- Stop bilen, så snart det er muligt og sikkert. Parkér bilen i sikker afstand fra den øvrige trafik for at kunne fylde dækket.
- Kontrollér, at underlaget er jævnt og fast.
- Alle passagerer – særligt børn – skal altid opholde sig på sikker afstand og uden for arbejdsområdet.
- Tænd havariblinket for at advare andre trafikanter.
- Stands altid motoren, aktiver den elektroniske parkeringsbremse, og sæt bilen i gear, hvis den har manuel gearkasse, eller aktiver parkeringslåsen P, hvis bilen har automatisk gearkasse, for at reducere risikoen for, at bilen bevæges utilsigtet.

## Dækreparation

- Anvend kun havarisættet, hvis du er fortrolig med de nødvendige handlinger. Søg ellers hjælp hos en fagmand.
- Havarisættet er kun beregnet til nødtilfælde, så bilen kan køre videre til nærmeste værksted.
- Et dæk, der er blevet repareret med havarisættet, skal straks udskiftes.
- Tætningsmiddel er sundhedsskadeligt og skal straks fjernes, hvis det kommer i kontakt med huden.
- Opbevar havarisættet uden for børns rækkevidde.

### ⚠ ADVARSEL

Et dæk, der er fyldt med tætningsmiddel, har ikke de samme køreegenskaber som et almindeligt dæk.

- Kør aldrig hurtigere end 80 km/h [50 mph].
- Undgå acceleration med fuld gas, kraftig nedbremsning og hurtig kørsel gennem sving.
- Kør med maks. 80 km/h [50 mph] i 10 min., og kontroller derefter dækket.

### ⚙ Afhængigt af omgivelserne

Brugt eller forældet tætningsmiddel skal bortskaffes i henhold til gældende lov på området.

### ℹ Bemærk

Du kan købe en ny flaske dæktætningsmiddel hos SEAT partnerne.

### ℹ Bemærk

Følg den separate betjeningsvejledning fra producenten af havarisættet.

### Havarisættets bestanddele

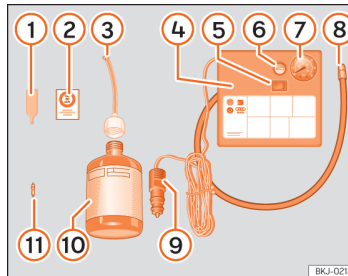

Billede 200 Principskitse: havarisættets dele

Havarisættet er placeret i bagagerummet under bundpladen. Det består af følgende dele

» Billede 200:

- 1 Værktøj til afmontering af ventilkegle

- 2 Mærkat til anbringelse på kombiinstrumentet i førerens synsfelt som en påmindelse om den anbefalede maksimale hastighed på maks. 80 km/h eller maks. 50 mph
- 3 Påfyldningsslange med prop
- 4 Luftkompressor (afhængigt af version kan udførelsen variere)
- 5 Tilslut/afbryd-kontakt
- 6 Luftaftapningsskrue (kan også være integreret i dækpåfyldningsslangen)
- 7 Dæktryksmåler (kan også være integreret i dækpåfyldningsslangen)
- 8 Dækpåfyldningsslange
- 9 12-volts-kabelstik
- 10 Flaske med tætningsmiddel
- 11 Ny ventilkegle

**Værktøjet til afmontering af ventilkegler** ① har en slids på den nederste ende, som ventilkeglen passer ind i. Kun på den måde kan ventilkeglen skrues ud af og ind i dækventilen igen. Dette gælder også for den nye ventilkegle ⑪.

### Tætning og oppumpning af dæk

#### Tætning af dæk

- Skru ventilhætten og ventilkeglen af dækventilen. Anvend værktøjet til afmontering af ventilkegler » Billede 200 ① til at skru ventilkeglen ud. Læg ventilkeglen på et rent underlag.

## Hjul og dæk

- Ryst flasken med dæktætningsmiddel kraftigt »» **Billede 200 (10)**.
- Skru påfyldningsslangen »» **Billede 200 (3)** på flasken med dæktætningsmiddel. Folien på lukningen bliver automatisk brudt.
- Fjern proppen fra påfyldningsslangen »» **Billede 200 (3)**, og skru den åbne ende af slangen på dækventilen.
- Hold flasken med bunden opad, og fyld **hele** indholdet i dækket.
- Tag flasken med dæktætningsmiddel af dækventilen.
- Skru ventilkeglen ind i dækventilen igen med værktøjet til afmontering af ventilkegler »» **Billede 200 (1)**.
- Skru dækpåfyldningsslangen af dækventilen, hvis det nævnte lufttryk ikke opnås.
- Flyt bilen 10 m, så dæktætningsmidlet kan blive fordelt i dækket.
- Skru luftkompressorens dækpåfyldningslange fast på dækventilen igen.
- Forsøg igen at pumpe dækket.
- Hvis det stadig ikke er muligt at opnå det angivne dæktryk, er dækket for beskadiget. Stands, og søg hjælp hos en fagmand.
- Afbryd luftkompressoren. Skru dækpåfyldningsslangen af dækventilen.
- Hvis det var muligt at opnå et dæktryk på 2,0-2,5 bar, skal du køre videre med det samme med maksimalt 80 km/h (50 mph).
- Klæb mærkaten »» **Billede 200 (2)** på kombiinstrumentet i førerens synsfelt.
- Kontroller dæktrykket igen efter 10 minutters kørsel »» Se kap. 292.

### Oppumpning af dæk

- Skru luftkompressorens dækpåfyldningslange »» **Billede 200 (8)** fast på dækventilen.
- Kontroller, om luftaftapningskruen »» **Billede 200 (6)** er lukket.
- Start bilens motor, og lad den køre.
- Sæt kabelstikket »» **Billede 200 (9)** i en 12-volts-stikdåse i bilen »» Se kap. 176.
- Tilslut luftkompressoren med tilslutnings-/afbryderkontakten »» **Billede 200 (5)**.
- Lad luftkompressoren køre, indtil dæktrykket er 2,0-2,5 bar (29-36 psi/200-250 kPa). **Højest 8 min.**
- Afbryd luftkompressoren.

### ⚠ ADVARSEL

Dækpåfyldningsslangen og luftkompressoren kan blive varme, når dækket pumpes op.

- Beskyt hænder og hud mod varme dele.
- Læg ikke den varme dækpåfyldningslange og den varme luftkompressor på brændbare materialer.
- Lad apparatet køle meget af, før du pakker det væk.

• Hvis det ikke er muligt at pumpe dækket op til mindst 2,0 bar (29 psi/200 kPa), er skaden for stor. Tætningsmidlet er ikke i stand til at tæne dækket. Kør ikke videre. Søg hjælp hos en fagmand.

### ① PAS PÅ

Afbryd luftkompressoren senest efter 8 min., så den ikke bliver overophedet. Inden du tilslutter luftkompressoren igen, skal du lade den køle af i et par minutter.

### Kontrol efter 10 minutters kørsel

Tilslut dækpåfyldningsslangen »» **Billede 200 (8)** igen, og aflæs dæktrykket på dæktrykmåleren (7).

#### 1,3 bar (19 psi/130 kPa) eller lavere:

- **Kør ikke videre!** Dækket kan ikke tætnes tilstrækkeligt med havarisættet.
- Søg hjælp hos en fagmand »» ⚠.

#### 1,4 bar (20 psi/140 kPa) eller højere:

- Korrigér dæktrykket, så det igen er korrekt.
- Kør forsigtigt videre til nærmeste værksted med maksimalt 80 km/h (50 mph).
- Få det defekte dæk udskiftet der.



### ADVARSEL

Kørsel med et dæk, der ikke kan tætnes, er farligt og kan forårsage ulykker og alvorlige kvæstelser.

- Kør ikke videre, hvis dæktrykket er 1,3 bar (19 psi/130 kPa) eller lavere.
- Søg hjælp hos en fagmand.

# Vedligeholdelse

## Service

### Servicearbejde og digitalt servicehæfte

#### Registrering af udført servicearbejde ("digitalt servicehæfte")

SEAT forhandleren eller værkstedet registrerer servicebekræftelserne i et centralt system. Takket være denne transparente dokumentation af servicehistorikken kan det udførte servicearbejde altid findes frem. SEAT anbefaler, at man efter hvert service får en servicebekræftelse, der indeholder alt arbejde, der er registreret i systemet.

Ved hver ny service erstattes bekræftelsen af en aktuel udgave.

På nogle markeder er det digitale servicehæfte ikke til rådighed. Hvis det er tilfældet, informerer din SEAT forhandler dig om dokumentation af servicearbejdet.

#### Servicearbejde

I det digitale servicehæfte dokumenterer din SEAT forhandler eller værkstedet følgende informationer:

- Hvornår hvert enkelt service fandt sted.
- Om en bestemt reparation er blevet anbefalet, fx nødvendigheden af at få udskiftet bremsebelægningerne inden for kort tid
- Hvis du har givet en særlig forespørgsel i forbindelse med servicen. Din servicerådgiver noterer dette i arbejdsordren.
- De bildele eller driftsvæsker, der blev skiftet
- Dato for næste service

Vejhjælpen gælder, indtil det er tid til næste serviceeftersyn. Disse informationer dokumenteres ved alle serviceeftersyn.

Servicearbejdets type og omfang kan variere fra bil til bil. På et værksted kan du få mere at vide om de specifikke opgaver på din bil.

#### ⚠ ADVARSEL

Hvis servicearbejdet ikke bliver udført eller bliver udført ufuldstændigt, og serviceintervallerne ikke bliver overholdt, kan bilen få driftstop, mens du kører, hvilket kan medføre ulykker og alvorlige kvæstelser.

- Få servicearbejde udført hos en SEAT forhandler eller et godkendt værksted.

#### ⓘ PAS PÅ

SEAT er ikke ansvarlig for skader, der forårsages af utilstrækkeligt arbejde eller ubegrænset tilgængelighed af dele på bilen.

#### 📌 Bemærk

Regelmæssigt servicearbejde på bilen er ikke kun med til at vedligeholde bilen, men også til at sikre drifts- og trafikikkerheden. Derfor skal arbejdet udføres i henhold til SEATs retningslinjer.

### Service med faste eller variable serviceintervaller

I forbindelse med service skelnes der mellem **olieskiftservice** og **serviceeftersyn**. Serviceindikatoren i kombiinstrumentets display fungerer som en påmindelse om, hvornår det er tid til næste service.

Alt efter bilens udstyr, motor og anvendelsesbetingelser anvendes der i forbindelse med olieskiftservice **fast service** eller **variabel service**.

Find ud af, hvilken service der er nødvendig for din bil.

Se følgende tabeller:

## Service

Olieskiftservice <sup>a1)</sup>		
PR-nr.	Service-type	Serviceinterval
QI1	Fast	For hver <b>5.000 km</b> eller efter <b>1 år<sup>b1)</sup></b>
QI2		For hver <b>7.500 km</b> eller efter <b>1 år<sup>b1)</sup></b>
QI3		For hver <b>10.000 km</b> eller efter <b>1 år<sup>b1)</sup></b>
QI4		For hver <b>15.000 km</b> eller efter <b>1 år<sup>b1)</sup></b>
QI6	Variabel	I henhold til serviceindikator

<sup>a1)</sup> Dataene er baseret på normale anvendelsesbetingelser.

<sup>b1)</sup> Alt efter hvad der kommer først

Serviceeftersyn <sup>a1)</sup>
I henhold til serviceindikator

<sup>a1)</sup> Dataene er baseret på normale anvendelsesbetingelser.

### Særlige forhold vedr. variabel service



Ved **variabel service** skal der kun foretages et olieskiftservice, når bilen har brug for det. For at beregne, hvornår skiftet skal finde sted, tages der højde for de individuelle anvendelsesbetin-

gelsler og den personlige kørestil. En vigtig del af den variable service er, at der anvendes LongLife-motorolie i stedet for almindelig motorolie.

Vær opmærksom på informationerne om motoroliespecifikationer iht. VW normen »» Se kap. 270.

**Hvis du ikke ønsker variable serviceintervaller, kan du vælge faste serviceintervaller i stedet. En fast service kan dog have indflydelse på serviceomkostningerne.** Din servicerrådgiver rådgiver dig gerne i denne forbindelse.

Hos SEAT vises tidspunkterne for service via serviceindikatoren følgende steder:

- I kombiinstrumentet »» Se kap. 28
- I infotainmentsystemet: menuen  > **Indstillinger** > **Service**; **ELLER**  > **Bilstatus** > **Service** »» Se kap. 34

Serviceindikatoren informerer om tidspunkter for service, der inkluderer motorolieskift eller et serviceeftersyn. Når det er tid til det pågældende service, kan der også blive udført andet nødvendigt arbejde, fx skift af bremsevæske eller tændrør.

### Informationer om anvendelsesbetingelser

De foreskrevne intervaller er normalt baseret på **normale anvendelsesbetingelser**.

Hvis bilen kører under **ugunstige anvendelsesbetingelser**, skal noget af arbejdet udføres før næste service eller også mellem de foreskrevne serviceintervaller.

### Ugunstige anvendelsesbetingelser er bl.a.:

- Anvendelse af brændstof med en høj svovlandel
- Mange korte ture
- At motoren kører i tomgang i længere tid (som fx taxaer)
- Brug af bilen i områder med meget støv
- Hyppig kørsel med anhænger (alt efter udstyr)
- Overvejende brug af bilen i tæt trafik med mange standsninger, fx i byen
- Overvejende vinterkørsel

### Det gælder især for følgende komponenter (alt efter udstyr):

- Støv- og pollenfilter
- Antiallergifilter Air Care
- Luftfilter
- Tandrem
- Partikelfilter
- Motorolie

**Servicerådgiveren på dit værksted vurderer**, om det med din bils anvendelsesbetingelser kan være nødvendigt at få udført arbejde mellem de normale serviceintervaller.

### ⚠ ADVARSEL

Hvis servicearbejdet ikke bliver udført eller bliver udført ufuldstændigt, og serviceintervallerne ikke bliver overholdt, kan bilen få driftstop, mens du kører, hvilket kan medføre ulykker og alvorlige kvæstelser.

- Få servicearbejde udført hos en autoriseret SEAT forhandler eller et værksted.

### ⓘ PAS PÅ

SEAT er ikke ansvarlig for skader, der forårsages af utilstrækkeligt arbejde eller ubegrænset tilgængelighed af dele på bilen.

## Servicearbejde

Serviceomfanget omfatter alt **vedligeholdelsesarbejde**, der er nødvendigt for at din bil kan holdes drifts- og trafiksikker (**afhængigt af anvendelsesbetingelserne og bilens udstyr** som fx motor, gearkasse eller drivmidler).

Vedligeholdelsesarbejde er opdelt i *servicearbejde* og *vedligeholdelsesarbejde*. I forbindelse med detaljerne vedrørende det nødvendige arbejde på din bil kan du tale med:

- Din SEAT forhandler
- Dit værksted

Af tekniske årsager (permanent videreudvikling af bildelene) kan serviceomfanget variere. Din SEAT forhandler eller dit værksted er altid informeret om eventuelle ændringer.

## Udvalg af ekstra tjenester

### Godkendte reservedele

SEAT Original Dele er konstrueret til din bil og er godkendt af SEAT især med henblik på sikkerheden. Disse dele svarer præcis til SEAT fabrikens forskrifter, hvad angår konstruktion, mål og materiale. De godkender SEAT Original Dele er konstrueret til lige netop din bil. Vi anbefaler derfor, at du anvender SEAT Original Dele. Fremmede produkters pålidelighed, sikkerhed og egnethed kan SEAT ikke stå inde for.

### Godkendte ombytningsdele

De godkendte ombytningsdele er en yderligere service i henhold til fabrikens forskrifter, hvor du kan ombytte hele komponentenheder. De mest kendte er: motor, gearkasse, topstykker, betjeningsenheder og elektriske dele.

Disse dele er naturligvis også **godkendte dele**, og da disse svarer til fabriksnye reservedele, gælder den samme reklamationsperiode som for godkendte reservedele.

### Originalt tilbehør

Vi anbefaler, at du udelukkende anvender originalt SEAT tilbehør og tilbehør, der er godkendt af SEAT, til din bil. Dette tilbehørs pålidelighed, sikkerhed og egnethed er kontrolleret specielt

til din bil. Fremmede produkters pålidelighed, sikkerhed og egnethed kan SEAT ikke stå inde for.

### Vejhjælp (Service Mobility)

Når du køber en ny SEAT, får du også glæde af fordelene og beskyttelsen i Vejrhjælp.

I de første 2 år efter købet er din nye SEAT automatisk omfattet af Vejrhjælp uden yderligere omkostninger.

Hvis du fortsat vil gøre brug af denne service, kan du få forlænget SEAT Vejrhjælp under forudsætning af, at du får udført de anbefalede serviceeftersyn og den anbefalede vedligeholdelsesservice hos en autoriseret SEAT partner.

Hvis din SEAT får driftstop på grund af en teknisk fejl eller en ulykke, sikrer vi din mobilitet med vores serviceydelse.

Vær opmærksom på, at SEAT Vejrhjælp kan omfatte forskellige ydelser afhængigt af i hvilket land, du har købt din bil. For yderligere informationer kan du henvende dig til din SEAT partner eller besøge hjemmesiden til SEAT i dit land.

### Pleje og rengøring af bilen

#### Generelle anvisninger

Regelmæssig og sagkyndig pleje er med til at sikre bilens værdi. Desuden kan det være en af forudsætningerne for imødekommelse af garantikrav ved eventuelle korrosionskader og lakfejl på karrosseriet.

Værkstederne har adgang til de nødvendige plejemidler. Vær opmærksom på anvendelses-anvisningerne på emballagen.

#### ⚠ ADVARSEL

- Plejemidler kan være sundhedsskadelige, hvis de anvendes forkert.
- Opbevar altid plejemidler et sikkert sted uden for børns rækkevidde. Fare for forgiftning!

#### ☼ Afhængigt af omgivelserne

- Vælg miljøvenlige produkter, når du køber plejemidler.
- Vær opmærksom på, om rester af plejemidler kan bortskaffes sammen med almindeligt husholdningsaffald.

#### Bilvask

Jo længere der går, inden aflejringer fjernes, fx insektræster, fugleklatrer, harpiks eller vejsalt, der sidder fast på din bil, jo større skader kan de forårsage på overfladen. Høje temperaturer, eksempelvis på grund af sollys, forstærker den ætsende virkning.

Inden vask skal groft snavs skylles væk med rigelige mængder vand.

Genstridigt snavs, fx insektklatrer eller harpiks, fjernes bedst med rigelige mængder vand og en mikrofiberklud.

Vask også bilens undervogn, når vinteren er forbi.

#### Højtryksrensere

Hvis du vasker bilen med en højtryksrenser, skal du altid følge anvisningerne i betjeningsvejledningen til højtryksrenseren. Det gælder især for vandstrålenes tryk og afstand til bilen. Ret ikke vandstrålen direkte mod siderudernes, dørenes, glastagets eller afdækningernes tætningslister. Det samme gælder for dæk, gummislanger, isoleringsmateriale, sensorer og kameralinser. Hold en afstand på mindst 40 cm.

Fjern ikke sne og is med en højtryksrenser.

Anvend aldrig powerspeeddysere eller turbodysere.

Vandet må ikke være varmere end 60° C.

#### Automatiske vaskeanlæg

Forvask bilen, inden du kører den ind i vaskeanlægget.

Kontroller, at ruderne og glastaget er lukket, og viskerne er afbrudt. Følg anvisningerne fra ejeren af vaskeanlægget, især hvis bilen er udstyret med aftagelige dele.

Benyt så vidt muligt vaskeanlæg uden børster.

#### Manuel bilvask

Rengør bilen med en svamp eller en vaskebørste oppefra og nedefter. Anvend kun rengøringsmidler uden opløsningsmidler.

#### Polering

Det er kun nødvendigt at polere, hvis bilens lak har mistet sin glans, og den ikke kan genskabes med plejeprodukter.

Poler ikke matlakerede overflader! Hvis der kommer glans på lakeringen, får overfladen skader, der ikke kan repareres.

#### Biler med mat lak skal vaskes i hånden

For at undgå skader på bilen under vask skal du først fjerne støv og groft snavs. Til fjernelse af insektræster, fedtpletter og fingeraftryk skal du helst anvende et specialrengøringsmiddel til mat lak.

Påfør produktet med en mikrofiberklud. Undgå at trykke for hårdt, så lakoverfladen ikke bliver beskadiget.

## Vedligeholdelse

Skyl bilen med rigeligt med vand. Rengør den derefter med et neutralt rengøringsmiddel og en blød mikrofiberklud.

Skyl igen bilen med rigelige mængder vand, og lad den lufttørre. Du kan fjerne eventuelle vandspor med et vaskeskind.

### ⚠ ADVARSEL

- Vask kun bilen, når tændingen er afbrudt, og i overensstemmelse med de forskrifter, der gælder for vaskeanlægget. Fare for ulykke!
- Når du rengør undersiden eller indersiden af hjulkasserne, skal du beskytte dig selv mod skarpe metaldele. Fare for at skære sig!
- Efter vask kan bremselængden være forlænget på grund af fugt eller om vinteren på grund af is på skiverne eller bremsebelægningerne. Fare for ulykke! Bremserne skal først bremses tørre.

### ⚠ ADVARSEL

- Ukorrekt anvendelse af højtryksrensere kan forårsage skader. Dette kan medføre ulykker og alvorlige kvæstelser.
- Ret aldrig højtryksrenserens vandstråle direkte mod orange højspændingskabler eller mod højspændingssystemets komponenter samt mod 12-volts-ledningsnettet.

### ❗ PAS PÅ

- Hvis du vasker bilen i et automatisk vaskelanlæg, skal du klappe sidespejlene ind for at undgå, at de bliver beskadiget. Sidespejle med elektrisk ind- og udklappning må kun klappes ind/ud elektrisk!
- Vask ikke bilen i kraftigt solskin. Lakeringen kan blive beskadiget!
- Brug aldrig insektsvampe, grove køkken-svampe eller lignende. Overfladen kan blive beskadiget!
- Bildele med mat lak:
  - Anvend ikke poleringsmidler og voks. Overfladen kan blive beskadiget!
  - Anvend aldrig vaskeprogrammer med vokskonservering. Dette kan beskadige matlakkens udseende.
  - Sæt ikke mærkater eller magnetiske etiketter på de matlakerede dele, da farven kan blive ødelagt, når de fjernes igen.

### 🌿 Afhængigt af omgivelserne

Vask kun bilen på vaskepladser, som er specielt beregnede til dette formål. Her forhindres det, at vandet, der kan være forurennet med olie, blandes sammen med almindeligt spildevand.

## Rengørings- og plejeanvisninger

Rengøring og pleje af bilens individuelle komponenter kan ses i følgende tabeller. Indholdet er en anbefaling. Kontakt dit værksted ved specifikke spørgsmål eller komponenter, der ikke står på listen. Vær opmærksom på de pågældende anmærkninger >>> ⚠ på *Vær særligt opmærksom i følgende situationer*: på side 302.

## Udvendig rengøring

### Viskerblade foran

Problem	Afhjælpning
Snavs	Blød klud med ruderensmiddel

### Forlygter/baglygter

Problem	Afhjælpning
Snavs	Blød svamp med neutral sæbeopløsning <sup>a)</sup>

<sup>a)</sup> Neutral sæbeopløsning: maks. 2 spiseskefulde til 1 liter vand

## Pleje og rengøring af bilen

### Sensorer/kamerallinser

Problem	Afhjælpning
Snavs	Sensorer: blød klud med rengøringsmiddel uden opløsningsmidler Kamerallinser: blød klud med ikke-alkoholbaseret rengøringsmiddel
Sne/is	Lille kost/afisningspray uden opløsningsmidler

### Hjul

Problem	Afhjælpning
Vejsalt	Vand
Bremsestøv	Syre frit specialrengøringsmiddel

### Afgangsrør

Problem	Afhjælpning
Vejsalt	Vand, eventuelt egnet rengøringsmiddel til ædelstål eller med et rengøringsmiddel, der ikke skurer og ikke ætser

### Pyntebeklædning/pyntelister

Problem	Afhjælpning
Snavs	Neutral sæbeopløsning <sup>a1</sup> , eventuelt egnet rengøringsmiddel til ædelstål

<sup>a1</sup> Neutral sæbeopløsning: maks. 2 spiseskefulde til 1 liter vand

### Lak

Problem	Afhjælpning
Udbedring af lakska-der	Spørg en forhandler til råds om farvekoden, og reparer med en reparationsstift
Spildt brændstof	Skyl straks med vand
Aflejring af flyverust	Påfør flyverustfjerner, og plej derefter med hård voks. Kontakt dit værksted, hvis du har spørgsmål.
Korrosion	Kontakt dit værksted, så de kan tage sig af det.
Vand danner ikke perler på ren lak	Plej med hård voks (mindst to gange om året)
Ingen glans på trods af pleje/kedelig lak	Behandl med egnet polermiddel, og påfør derefter konserveringsmiddel til lakfarve, hvis det anvendte polermiddel ikke indeholder konserveringsstoffer

Problem	Afhjælpning
Aflejringer, fx insek-trester, fugleklatte, harpiks, vejsalt	Skal omgående blødes op med vand og fjernes med en mikrofiberklud
Fedtbaseret snavs, fx kosmetik eller sol-creme	Skal omgående fjernes med en neutral sæbeopløsning <sup>a1</sup> og en blød klud

<sup>a1</sup> Neutral sæbeopløsning: maks. 2 spiseskefulde til 1 liter vand

### Kulfiberdele

Problem	Afhjælpning
Snavs	Rengøres som lakerede dele »» Se kap. 297

### Dekorfolier

Problem	Afhjælpning
Snavs	Blød svamp med neutral sæbeopløsning <sup>a1</sup>

<sup>a1</sup> Neutral sæbeopløsning: maks. 2 spiseskefulde til 1 liter vand

## Rengøring i kabinen

### Ruder

Problem	Afhjælpning
Snavs	Anvend ruderensmiddel, og tør efter med en blød klud

### Pyntebeklædning/pyntelister

Problem	Afhjælpning
Snavs	Neutral sæbeopløsning <sup>a1)</sup>

<sup>a1)</sup> Neutral sæbeopløsning: maks. 2 spiseskefulde til 1 liter vand

### Kunststofdele

Problem	Afhjælpning
Snavs	Blød klud
Genstridigt snavs	Neutral sæbeopløsning <sup>a1)</sup> , eventuelt kunststofrengøringsmiddel uden opløsningsmidler

<sup>a1)</sup> Neutral sæbeopløsning: maks. 2 spiseskefulde til 1 liter vand

### Skærme/kombiinstrument

Problem	Afhjælpning
Snavs	Blød klud med rengøringsmiddel til LCD-displays

### Betjeningsfelter

Problem	Afhjælpning
Snavs	Blød pensel, derefter en blød klud med neutral sæbeopløsning <sup>a1)</sup>

<sup>a1)</sup> Neutral sæbeopløsning: maks. 2 spiseskefulde til 1 liter vand

### Sikkerhedssele

Problem	Afhjælpning
Snavs	Neutral sæbeopløsning <sup>a1)</sup> , sikkerhedsselelerne skal være tørre, inden de rulles op.

<sup>a1)</sup> Neutral sæbeopløsning: maks. 2 spiseskefulde til 1 liter vand

### Tekstiler, kunstlæder, mikrofiberstof

Problem	Afhjælpning
Snavspartikler, der sidder fast på overfladen	Støvsuger

Problem	Afhjælpning
Vandbaseret snavs, fx kaffe, te, blod etc.	Klud, der suger kraftigt, og neutral sæbeopløsning <sup>a1)</sup>
Fedtbaseret snavs, fx olie, kosmetik etc.	Anvend en neutral sæbeopløsning <sup>a1)</sup> . De opløste fedt- og farvepartikler duppes med en kraftigt sugende klud og behandles evt. med vand
Særlig snavs, fx kuglepen, neglelak, dispersionsfarve, skocreme osv.	Særlig pletfjerner: duppes med sugende materiale og behandles evt. med en neutral sæbeopløsning <sup>a1)</sup>

<sup>a1)</sup> Neutral sæbeopløsning: maks. 2 spiseskefulde til 1 liter vand

### Naturlæder

Problem	Afhjælpning
Frisk snavs	Bomuldsklud med neutral sæbeopløsning <sup>a1)</sup>
Vandbaseret snavs, fx kaffe, te, blod etc.	Friske pletter: klud af sugende materiale Indtørrede pletter: pletfjerner beregnet til læder



## Pleje og rengøring af bilen

Problem	Afhjælpning
Fedtbaseret snavs, fx olie, kosmetik etc.	Friske pletter: klud af sugende materiale og pletfjerner, der er beregnet til læder Indtørrede pletter: fedtopløsende spray
Særlig snavs, fx kuglepen, neglelak, dispersionsfarve, skocreme osv.	Pletfjerner, der er beregnet til læder
Pleje	Påfør regelmæssigt plejecreme med beskyttende virkning mod lys og impregnerende effekt. Anvend ved behov en plejecreme af samme farve

<sup>a)</sup> Neutral sæbeopløsning: maks. 2 spiseskefulde til 1 liter vand

### Kulfiberdele

Problem	Afhjælpning
Snavs	Rengøres som kunststofdele

### Vær særligt opmærksom i følgende situationer:

#### Forlygter/baglygter

- Rengør aldrig forlygterne/baglygterne med en tør klud eller svamp.
- Anvend ikke rengøringsmidler med alkohol. Risiko for revner!

#### Hjul

- Anvend ikke lakpolermiddel eller andre skuremidler.
- Hvis fælges beskyttende laklag er blevet beskadiget, eksempelvis på grund af stenlag, ridser osv. skal lakskaden udbedres med det samme.

#### Kamerallinser

- Fjern aldrig sne og is fra kamerallinsen med varmt vand. Risiko for revner i linsen!
- Du må under ingen omstændigheder anvende skuremidler eller alkoholholdige rengøringsmidler, når du skal rense kamerallinsen. Risiko for ridser og revner!

#### Ruder

- Sne og is på ruder og sidespejle skal fjernes med en plastikskraber. For at undgå ridser under rengøringen må isskraberen kun skubbes den ene vej – aldrig frem og tilbage.

- Fjern aldrig sne og is fra ruder og spejle med varmt vand. Risiko for revner i glasset!
- For at undgå at elbagruden bliver beskadiget, må der ikke sættes mærkater på varmetrådene.

#### Pyntebeklædning/pyntelister

- Anvend ikke plejemidler eller rengøringsmidler på krombasis.

#### Lak

- Bilen skal inden påføring af polermiddel eller konserveringsmiddel være fri for snavs og støv. Risiko for ridser!
- Påfør ikke polermiddel eller konserveringsmiddel, hvis bilen er udsat for kraftigt sollys. Lakeringen kan blive beskadiget!
- Aflejring af flyverust må ikke fjernes med polering. Lakeringen kan blive beskadiget!
- Kosmetik eller solcreme skal straks fjernes. Lakeringen kan blive beskadiget!

#### Skærme/kombiinstrument

- Skærme, kombiinstrument med afdækning må ikke tørrengøres. Risiko for ridser!
- Sørg for, at kombiinstrumentet er slukket og afkølet, inden du rengør det.
- Sørg for, at der ikke trænger væske ind mellem kombiinstrumentet og afdækningen. Risiko for skader!

### Betjeningsfelter

- Sørg for, at der ikke trænger væske ind i betjeningsfelterne. Risiko for skader!

### Sikkerhedsseler

- Afmonter ikke sikkerhedsselerne i forbindelse med rengøringen.
- Sikkerhedsseler og tilhørende dele må aldrig renses kemisk eller komme i berøring med ætsende væsker og opløsningsmidler eller skarpe og spidse genstande. Materialet kan blive beskadiget!
- Seler, hvor stoffet, samlingerne, seleoprulderen eller seletåsen er beskadiget, skal udskiftes på et værksted.

### Tekstiler/kunsthæder/mikrofibrerstoff

- Kunsthæder/mikrofibrer må ikke behandles med læderplejemidler, opløsningsmidler, bonevoks, skocreme, pletfjerner eller lignende produkter.
- Få et værksted til at fjerne pletter, der sidder godt fast. På denne måde undgår du skader.
- Brug aldrig damprensere, børster, hårde svampe osv. til at rengøre med.
- Anvend ikke sædevarmen til at tørre sæderne.
- Genstande med skarpe kanter på tøj, fx lynlåse, nitter eller bæltter, kan beskadige overfladen.

- Åbne velcrolukninger, fx på tøjet, kan beskadige sædeindtrækket. Sørg for, at velcrolukningerne er lukkede.

### Naturlæder

- Læder må under ingen omstændigheder behandles med opløsningsmidler, bonevoks, skocreme, pletfjerner eller lignende produkter.
- Genstande med skarpe kanter på tøj, fx lynlåse, nitter eller bæltter, kan beskadige overfladen.
- Brug aldrig damprensere, børster, hårde svampe osv. til at rengøre med.
- Anvend ikke sædevarmen til at tørre sæderne.
- Lad ikke bilen stå i kraftigt solskin i længere tid. Så undgår du, at læderet falmer. Hvis bilen skal stå ude i længere tid, bør du dække læderet til, så det er beskyttet mod direkte sol.

### ⚠ ADVARSEL

**Forruden må ikke behandles med vandafvisende rudebelægningsmidler. Når sigtbarheden er dårlig, fx ved nedbør, i mørke, eller når solen står lavt, kan du blive blændet kraftigt. Fare for ulykke! Derudover er der risiko for, at viskerbladene hopper.**

### Bemærk

- Det er meget nemmere at fjerne insektræster fra lak, der netop er blevet konserveret.
- Regelmæssige konserveringsbehandlinger kan forhindre dannelse af flyverustaflejringer.

### Hvis bilen skal holde parkeret i en længere periode

Hvis bilen skal holde parkeret i en længere periode, skal du kontakte et værksted. Her kan du få de nødvendige informationer om fx korrosionsbeskyttelse, service og opmagasinering.

Vær også opmærksom på anvisningerne vedr. bilens batteri »» Se kap. 273, »» Se kapitlet 273, *Indledning til emnet*.

### Tilbehør, reservedele og reparationsarbejde

#### Indledning til emnet

Få rådgivning, inden du køber tilbehør og reservedele.

Der er gjort meget for den aktive og passive sikkerhed i din bil. Hvis du skal have eftermonteret tilbehør i bilen, eller hvis der skal udskiftes nogle dele, anbefaler vi, at du får råd og vejledning fra en SEAT partner. Din SEAT partner informerer gerne om, hvad der er mest hensigtsmæssigt.

hvilke regler der gælder, og hvad fabrikken anbefaler med hensyn til tilbehør og reservedele samt reparationsarbejde.

Vi anbefaler, at du anvender **SEAT tilbehør** og **SEAT Original Dele**. Disse produkters pålidelighed, sikkerhed og egnethed er blevet kontrolleret af SEAT. SEAT partnerne sørger selvfølgelig for fagligt korrekt montering.

Trods vedvarende markedsovervågning kan SEAT ikke tage stilling til, om **produkter, som ikke er godkendt af SEAT**, opfylder kravene med hensyn til pålidelighed, sikkerhed og egnethed til din bil. Derfor kan SEAT heller ikke stå inde for disse fremmede produkter, heller ikke selv om der måtte foreligge en godkendelse fra en officielt anerkendt teknisk kontrol- og overvågningsinstans eller en godkendelse fra en myndighed.

**Eftermonteret udstyr**, som har umiddelbar indflydelse på førerens kontrol over bilen, fx fartpilot eller **elektronisk støddæmperregulering**, skal være forsynet med et **e-mærke** [EU-godkendelse] og være godkendt til din bil.

**Andet tilsluttet elektrisk udstyr**, der ikke direkte har indflydelse på førerens kontrol over bilen, fx kølebokse, computere eller ventilatorer, skal have et **CE-mærke** [overensstemmelseserklæring fra producenter i EU].

### ⚠ ADVARSEL

**Tilbehør som fx telefonholdere eller drikkevareholdere må aldrig monteres på airbagdækninger eller i airbaggenes virkeområde. Ellers er der fare for kvæstelser i tilfælde af en ulykke med airbagudløsning.**

### Tekniske ændringer

Indgrib i de elektroniske komponenter og deres software, kabelføring og dataoverførsel kan medføre funktionsfejl.

Din SEAT partner kan ikke tage ansvar for skader, der opstår som følge af arbejde, der ikke er udført fagligt korrekt.

Derfor anbefaler vi, at du får udført alt nødvendigt arbejde hos SEAT partnere med **SEAT Original Dele**®.

### ⚠ ADVARSEL

**Arbejde eller ændringer på bilen, der ikke udføres fagligt korrekt, kan forårsage funktionsfejl – fare for ulykke.**

## Kommunikations- og kontorudstyr

### Fastmonteret kommunikationsudstyr

Ved eftermontering af kommunikationsudstyr skal gældende regler overholdes. SEAT godkender montering af godkendt kommunikationsudstyr i bilen under følgende forudsætninger:

- Antennen skal være installeret fagligt korrekt.
- Antennen skal være anbragt uden for kabinen (med afskærmede kabler og reflektionsfri antenntilpasning).
- Den effektive sendeydelse målt på antennefoden må ikke være mere end 10 W.

Du kan få information om mulighederne for montering og anvendelse af kommunikationsudstyr med højere sendeydelse hos SEAT partnere eller på værkstedet.

### Mobilt kommunikationsudstyr

Ved brug af almindelige mobiltelefoner og almindeligt kommunikationsudstyr kan der opstå funktionsfejl i bilens elektronik. Årsagerne hertil kan være følgende:

- Ingen udvendig antenne
- Forkert installeret udvendig antenne
- Sendeydelse over 10 W

Derfor må mobiltelefoner og bærbart kommunikationsudstyr uden eller med forkert installeret udvendig antenne ikke anvendes *inde i bilen*

»» ⚠.

Desuden opnår du kun optimal rækkevidde med en *udvendig antenne*.

### Kontorudstyr

Eftermontering af husholdnings- og kontorudstyr i bilen er tilladt, hvis det ikke har direkte indflydelse på førerens kontrol over bilen, og hvis det er forsynet med et CE-mærke. Eftermonteret udstyr, som kan have indflydelse på førerens kontrol over bilen, kræver derimod altid en typegodkendelse til den pågældende bil og skal være forsynet med et e-mærke.

#### ADVARSEL

Mobiltelefoner eller kommunikationsudstyr, der anvendes inde i bilen, uden eller med forkert installeret udvendig antenne kan være sundhedsskadelige på grund af de stærke elektromagnetiske felter.

#### Bemærk

- Eftermontering af elektrisk eller elektronisk udstyr kan have indflydelse på bilens typegodkendelse. I visse tilfælde kan det betyde, at bilen ikke længere lever op til typegodkendelsen.
- Følg altid betjeningsvejledningen til mobiltelefonerne og kommunikationsudstyret.

# Forbrugerinformatio- ner

## Garanti

### Garanti for fejlfri drift

SEAT partnerne giver garanti på fabriksnye SEAT biler. Betingelserne vedr. garanti og reklameret er angivet detaljeret i din købekontrakt eller de yderligere dokumenter. Du kan få yderligere information hos SEAT partnerne.

## Gemte informationer i styreenhederne

### Ulykkesdatalager (Event Data Recorder)

Din bil er udstyret med et ulykkesdatalager (Event Data Recorder).

Event Data Recorder-funktionen registrerer data i tilfælde af en ulykke af mindre eller mere alvorligt omfang. Disse data hjælper i forbindelse med en analyse af, hvordan diverse bilsystemer har opført sig.

Bilens Event Data Recorder registrerer dynamiske køredata og data for sikkerhedssystemer i en begrænset periode (normalt 10 sek. eller mindre) – fx følgende:

- Hvordan diverse systemer i bilen har fungeret
- Hvorvidt føreren og forsædepassageren havde spændt selen
- Hvordan føreren har betjent speederen eller bremsepedalen
- Bilens hastighed
- GPS-position

Disse data bidrager til bedre forståelse af omstændighederne ved en trafikulykke.

Der bliver ligeledes registreret data fra førerassistentsystemerne. De indeholder informationer om, hvorvidt systemet fx var inaktivt eller aktivt, og om dets indgriben har haft indflydelse på bilens dynamiske adfærd, og om der i de førnævnte situationer forekom vognbaneafvigelse som følge af acceleration eller deceleration.

Afhængigt af bilens udstyr omfatter det følgende systemdata:

- Adaptiv fartpilot
- Vognbaneassistent
- Parkeringsassistent
- Nødbremsefunktion

Dataene fra bilens Event Data Recorder registreres udelukkende i særlige ulykkesituationer. Under normale kørselsbetingelser registreres der ingen data.

Der registreres ingen lyd- eller videodata i bilens kabine eller omkring bilen. Der gemmes under ingen omstændigheder personlige data som navn, alder eller køn. Dog er det muligt, at tredjepart (som fx anklagemyndigheder) sæt-

ter indholdet af Event Data Recorderen i forbindelse med andre databaser og dermed skaber en personlig forbindelse i sammenhæng med undersøgelser af ulykker.

Du skal, som loven foreskriver, bruge en adgang til din startede bils OBD-interface (on board diagnose) for at kunne udlæse bilens Event Data Recorder-data.

SEAT har kun adgang til bilens Event Data Recorder-data, hvis ejeren (eller leasingtageren i tilfælde af leasing) giver sin accept hertil. Der kan gøres undtagelse i forbindelse med lovmæssige og aftalemæssige bestemmelser.

På grund af lovkrav til produkter, der har indflydelse på din sikkerhed, kan SEAT anvende dataene fra Event Data Recorderen til feltundersøgelser og kvalitetsforbedring af bilens systemer. De data, der anvendes til feltundersøgelser, behandles anonymt (dvs. uden oplysninger om bilen, ejeren eller leasingtageren).

## Bilens antenner

### Infotainmentsystem og antenner

Antennerne til infotainmentsystemet er monteret forskellige steder i bilen:

- I loftet
- På forruden mellem glaslagene
- På bagruden og ruderne med en påtrykt antennestruktur >>> ⓘ

## Forbrugerinformationer

### ⓘ PAS PÅ

Den antennestruktur, som er påtrykt på bagruden og ruderne, kan blive beskadiget af genstande, der gnider mod ruden, eller af ætsende eller syreholdige produkter.

- Sæt ikke mærkater på i området ved bagruden og ruderne.
- Rengør aldrig den påtrykte antennestruktur med ætsende eller syreholdige produkter.

## Informationer vedr. materiale og genbrug

### Miljøhensyn

Ved konstruktion, materialevalg og produktion af din nye SEAT har miljøbeskyttelse haft en afgørende rolle.

### Konstruktioner til fremme af genanvendelse

- Afmonteringsvenlig udformning af samlinger
- Forenklet afmontering ved opbygning i moduler
- Færre blandingsmaterialer
- Mærkning af kunststofdele og elastomerer, jf. ISO 1043, ISO 11469 og ISO 1629

### Materialevalg

- Størst mulig brug af genanvendelige materialer
- Brug af kompatible kunststoffer i et område, hvor de enkelte komponenter ikke nemt kan skilles fra hinanden
- Brug af genanvendelige materialer og/eller genanvendte materialer
- Reduktion af letfordampelige komponenter inklusive lugt i kunststoffer
- Brug af cfc-frit kølemiddel

**Forbud mod tungmetaller foruden de lov-mæssigt fastlagte undtagelser (bilag II til EU-direktiv 2000/53/EF om udrangerede køretøjer):** cadmium, bly, kviksølv og krom VI

### Produktion

- Reduktion af mængden af opløsningsmiddel i konserveringsvoks til hulrum
- Anvendelse af kunststoffolie i forbindelse med biltransport
- Brug af lim uden opløsningsmidler
- Brug af cfc-frit kølemiddel i kølesystemerne
- Genanvendelse og energigenanvendelse fra affald
- Forbedring af spildevandskvalitet
- Brug af varmegenanvendelsessystemer (varmevekslere, entalpirotorer etc.)
- Brug af vandbaseret lak

## Genbrug af elektriske og elektroniske apparater

Alle elektriske og elektroniske apparater, der ikke er fastmonteret i bilen, skal permanent og usletteligt være markeret med følgende symbol:



Dette symbol gør opmærksom på, at de elektriske og elektroniske apparater ikke må komme i det almindelige husholdningsaffald, men skal bortskaffes som specialaffald.

## Produktgenanvendelse



## Kommunikationsudstyr



### Afhængigt af omgivelserne

Triman-logoet og Infotri-symbolet indeholder vigtige sorteringsinformationer til slutbrugeren.

## Kommunikationsudstyr

### Forenklet overensstemmelseserklæring

Din bil har forskellige radioelektriske apparater. Producenten af disse apparater erklærer, at apparaterne opfylder EU-direktivet 2014/53/EU i det omfang, loven kræver det.

EU-overensstemmelseserklæringen kan findes i sin fulde udgave på følgende internetadresse:

[www.seat.com/generalinfo](http://www.seat.com/generalinfo)



### Storbritannien

Din bil har forskellige radioelektriske apparater. Producenterne af disse apparater erklærer, at disse apparater opfylder UK-direktivet for kommunikationsudstyr 2017 (SI 2017/1206), såvidt det er lovmæssigt påkrævet.

Overensstemmelseserklæringen kan findes i sin fulde udgave på følgende internetadresse:

[www.seat.com/generalinfo](http://www.seat.com/generalinfo)

### Ukraine

Din bil har forskellige radioelektriske apparater. Producenterne af disse apparater erklærer, at apparaterne opfylder det ukrainske direktiv 355/2017 (TR kommunikationsudstyr), såvidt det er lovmæssigt påkrævet.

Overensstemmelseserklæringen kan findes i sin fulde udgave på følgende internetadresse:

[www.seat.com/generalinfo](http://www.seat.com/generalinfo)



### Producentadresser

I det følgende angives producentadresser for de komponenter, der på grund af deres størrelse eller karakteristisk ikke kan forsynes med en mærkat, selvom det er et lovkrav:

### Centralstyreenhed (BCM)

Robert Bosch GmbH/Braunschweig  
Theodor-Heuss-Strasse 12  
38122 - Braunschweig, Tyskland  
Tlf.: 0049 53188890

### Keyless Access-system

HELLA GmbH & Co. KGaA/Hamm  
Roemerstr. 66  
59075 - Hamm, Tyskland  
Tlf.: 0049 23817980

### Tagantenne

ASK Industries S.p.A  
Via dell'Industria n.12/14/16  
60037 Monte San Vito (AN), Italien  
Tlf.: +3907174521  
Hjemmeside: [www.askgroup.it](http://www.askgroup.it)

Mitsumi Electronics Europe GmbH  
Siemensstrasse 32  
63225 Langen, Tyskland  
Tlf.: +49 (0) 6103913-0  
Hjemmeside: [www.minebeamitsumi.co.jp](http://www.minebeamitsumi.co.jp)

Molex CVS Hildesheim GmbH  
Daimlerring 31  
31135 Hildesheim, Tyskland  
Tlf.: +49 3377 3160  
Hjemmeside: [www.molex.com](http://www.molex.com)

## Forbrugerinformationer

### Antenneforstærker

ASK Industries S.p.A  
Via dell'Industria n.12/14/16  
60037 Monte San Vito (AN), Italien  
Tlf.: +3907174521  
Hjemmeside: www.askgroup.it

Hirschmann Car Communication GmbH  
Stuttgarter Strasse 45-51  
72654 Neckartenzlingen, Tyskland  
Tlf.: +49 7127 140  
Hjemmeside: www.te.com

KATHREIN Automotive GmbH  
Römerring 1  
31137 Hildesheim, Tyskland  
Tlf.: +498031184-0  
Hjemmeside: www.kathrein.com

Molex CVS Hildesheim GmbH  
Daimlerring 31  
31135 Hildesheim, Tyskland  
Tlf.: +49 3377 3160  
Hjemmeside: www.molex.com

### Navigationsantenne

Hirschmann Car Communication GmbH  
Stuttgarter Strasse 45-51  
72654 Neckartenzlingen, Tyskland  
Tlf.: +49 7127 140  
Hjemmeside: www.te.com

KATHREIN Automotive GmbH  
Römerring 1  
31137 Hildesheim, Tyskland  
Tlf.: +498031184-0  
Hjemmeside: www.kathrein.com

### Connectivity Box

Molex CVS Dabendorf GmbH  
Märkische Strasse 72  
15806 Zossen OT Dabendorf, Tyskland  
Tlf.: +49 3377 3160  
Hjemmeside: www.molex.com

### Infotainmentsystem – basisversion

Panasonic Automotive Systems Czech  
U Panasonicu 266  
530 06, Pardubice, Tjekkiet

### Infotainmentsystem – ekstraudstyr

LG Electronics Mława SP  
LG Electronics 7  
06 500, Mława

### Nøgle med fjernbetjening

Digades GmbH Digitales Und Ana/Zittau  
Äußere Weberstr. 20  
02763 - Zittau, Tyskland  
Tlf.: 0049 358357750

### Kombiinstrument

Analogt kombiinstrument SE38x/SE316  
Visteon Electronics Germany GmbH  
Visteonstr. 4-10  
50170 Kerpen, Tyskland

Analogt kombiinstrument, resterende modeller  
Continental Automotive Spain, S.A.  
Crta. de Rubí a Ullastrell, n° 12-30  
08191 Rubí (Barcelona - Spanien)

FPK (digitalt)  
Continental Automotive GmbH  
VDO-Strasse 1,  
64832 Babenhausen, Germany

Panasonic Automotive Systems Europe GmbH  
Robert Bosch Str. 27-29  
63225 Langen, Tyskland

Panasonic Automotive Systems Czech, s.r.o.  
U Panasonicu 266  
530 06, Pardubice, Tjekkiet



## Kommunikationsudstyr

### Radarsensorer foran

MRR til SE38X

Robert Bosch GmbH  
Markwiesenstrasse, 46  
72770 Reutlingen (Kusterdingen), Tyskland

MRR til Tarraco, Ateca, Ibiza, Arona

Automotive Distance Control Systems GmbH  
Peter-Dornier-Strasse, 10  
88131, Lindau, Tyskland

### Radarsensorer bagpå

Hella GmbH & Co. KGaA  
Rixbecker Straße 75  
59552 Lippstadt (Tyskland)

### Online Connectivity Unit

LG ELECTRONICS INC.  
10, Magokjungang 10-ro,  
Gangseo-gu, Seoul, Sydkorea

### Radioelektrisk apparat, frekvensområder, maksimal sendestyrke

De radioelektriske apparater,<sup>1)</sup> som kan monteres i alle SEAT modeller, vil i det følgende blive beskrevet i detaljer. Såfremt intet andet er angivet, gælder dataene for alle modeller (afvigelser er angivet i fodnoterne i tabellerne):

<sup>1)</sup> Ibrugtagning eller godkendelse til brug af radioelektronisk teknologi kan i visse europæiske lande være begrænset, ikke mulig eller kun mulig under yderligere betingelser.

Frekvensområde	Maks. sendestyrke
<b>Nøgle med fjernbetjening (bil)</b>	
433,05-434,78 MHz	10 mW [ERP]
433,05-434,79 MHz	10 mW
868,0-868,6 MHz	25 mW
434,42 MHz	32 µW

### Fjernbetjening (parkeringsvarme)

868,7-869,2 MHz [869,0 MHz]	25 mW <sup>a)</sup>
868,0-868,6 MHz [868,3 MHz]	3,1 mW <sup>b)</sup>

<sup>a)</sup> Gælder for: Leon, Ateca, Tarraco

<sup>b)</sup> Gælder for: Alhambra

### Sender-mottager (parkeringsvarme)

868,7-869,2 MHz [869,0 MHz]	23,5 mW <sup>a)</sup>
868,0-868,6 MHz [868,3 MHz]	23,5 mW <sup>b)</sup>

<sup>a)</sup> Gælder for: Leon, Ateca, Tarraco

<sup>b)</sup> Gælder for: Alhambra

### Bluetooth

2402-2480 MHz	6 dBm
2400-2483,5 MHz	10 dBm

### Tilslutning til bilens udvendige antenne

GSM 900: 880-915 MHz	33 dBm
GSM 1800: 1710-1785 MHz	30 dBm
WCDMA FDD I: 1920-1980 MHz	24 dBm
WCDMA FDD III: 1710-1785 MHz	21 dBm
WCDMA FDD VIII: 880-915 MHz	21 dBm
LTE FDD1: 1920-1980 MHz	23 dBm
LTE FDD3: 1710-1785 MHz	23 dBm
LTE FDD7: 2500-2570 MHz	23 dBm
LTE FDD8: 880-915 MHz	23 dBm
LTE FFD20: 832-862 MHz	23 dBm

✓ Gælder for: Tarraco, Leon

### Tilslutning til bilens udvendige antenne

GSM 900: 880-915 MHz	33 dBm
GSM 1800: 1710-1785 MHz	30 dBm
WCDMA FDD I: 1920-1980 MHz	24 dBm

✓ Gælder for: Alhambra

### Trådløst adgangspunkt

2400-2483,5 MHz	10 dBm
-----------------	--------

✓ Gælder for: Leon, Ateca, Tarraco

## Forbrugerinformationer

### Keyless Access

434,42 MHz	32 µW
------------	-------

✓ Gælder for: Ibiza, Arona, Leon, Ateca, Tarraco

### Radarsensorer til assistentsystemer foran

76 GHz-77 GHz	28,2 dBm <sup>a)</sup>
	35,0 dBm <sup>b)</sup>

<sup>a)</sup> Gælder for: Leon, Alhambra

<sup>b)</sup> Gælder for: Ibiza, Arona, Ateca, Tarraco

### Radarsensorer til assistentsystemer bagpå

24050-24250 MHz	20 dBm
-----------------	--------

✓ Gælder for: Ibiza, Arona, Leon, Ateca, Tarraco

### Trådløs opladningsfunktion

110-120 kHz	5 W
-------------	-----

✓ Gælder for: Ibiza, Arona, Leon, Ateca, Tarraco

### Kombiinstrument

125 kHz	40 dBµA/m
---------	-----------

### Online Connectivity Unit

EGSM900: 880-915 MHz	33 dBm
----------------------	--------

DCS1800: 1710-1785 MHz	31 dBm
------------------------	--------

UMTS FDD 1: 1920-1980 MHz	24 dBm
---------------------------	--------

UMTS FDD 3: 1710-1785 MHz	24 dBm
---------------------------	--------

UMTS FDD 8: 880-915 MHz	24 dBm
-------------------------	--------

E-UTRA FDD 1: 1920-1980 MHz	23,5 dBm
-----------------------------	----------

E-UTRA FDD 3: 1710-1785 MHz	23,0 dBm
-----------------------------	----------

E-UTRA FDD 7: 2500-2570 MHz	23,5 dBm
-----------------------------	----------

E-UTRA FDD 8: 880-915 MHz	23,0 dBm
---------------------------	----------

E-UTRA FDD 20: 832-862 MHz	23,5 dBm
----------------------------	----------

E-UTRA FDD 28: 703-748 MHz	23,0 dBm
----------------------------	----------

✓ Gælder for: Ibiza, Arona, Leon, Ateca, Tarraco

## Yderligere informationer til lande uden for Den Europæiske Union

### Mexico

Din bil har forskellige radioelektriske apparater. Producenten af disse apparater erklærer, at apparaterne opfylder direktivet RLVCOAR15-0008 i det omfang, loven kræver det. Overensstemmelseserklæringen kan findes i sin fulde udgave på følgende internetadresse: <https://www.seat.mx/servicio/mi-seat/manual-del-propietario.html>

Attest: RLVHERS17-0286. Radar med kort rækkevidde RS4 Hella KGaA Hueck & Co. IFT:RLVHERS17-0286. Anvendelsen forudsætter, at følgende betingelser begge overholdes: (1) Det er muligt, at dette apparat ikke forårsager skadelige forstyrrelser, og (2) dette apparat skal tolerere modtagelse af elektriske forstyrrelser, også sådanne forstyrrelser, der kan medføre en uønsket driftsafærd.

### Storbritannien

For importører i Storbritannien gælder følgende: Volkswagen Group United Kingdom Ltd. Yeomans Drive, Blakelands Milton Keynes, MK 14 5AN United Kingdom

### Tyrkiet

*Telsiz Ekipmanları Yönetmeliği (2014/53/AB)*  
Aranızda çeşitli telsiz ekipmanları bulunmaktadır.

Telsiz Ekipmanları Yönetmeliği (2014/53/AB) açısından Türkiye pazarı için radyo ekipmanı ithalatçısı (bu bilgi sadece resmi temsilcimiz olan Doğu Otomotiv Servis ve Ticaret A.Ş.'nin ithal ettiği ürünler için geçerlidir):

Doğu Otomotiv Servis ve Ticaret A.Ş.  
Şekerpınar Mahallesi, Anadolu Caddesi, No: 22  
ve 45  
41420 Çayyıra/Kocaeli

**Ukraine**

*Імпортёр:*

ТОВ «Порше Україна»  
просп. Павла Тичини, 1В, офіс „В”, 4-й  
поверх  
02152 Київ, Україна.

*Importør:*

Porsche Ukraine LLC  
Pavla Tyshynny ave. 1V, Office “B”, 4th floor  
02152 Kyiv, Ukraine.

## Tekniske data

### Angivelser vedr. de tekniske data

#### Bilens data

De tal, der er angivet i de tekniske data, kan afvige afhængigt af ekstraudstyr eller modelversion samt i forbindelse med specialbiler og udstyr til bestemte lande.

Angivelserne i bilens registreringspapirer har altid førstehedsrang.

#### Anvendte forkortelser i afsnittet Tekniske data

kW	Kilowatt, angivelse af motorydelsen
hk	Hestekræfter, angivelse af motorydelsen
ved omdr./min.	Motorens omdrejningstal pr. minut
Nm	Newtonmeter, måleenhed til angivelse af motorens drejningsmoment
Cetantal	Mål for dieseloliens tændvillighed
Oktan	Mål for benzinsens bankfasthed

#### Stelnummer

Du kan finde bilens stelnummer følgende steder:

- På bilens datamærkat
- Foran eller under forruden
- I højre side af motorrummet

#### Typeskilt

Typeskiltet er placeret på dørrammen på bilens højre side. Biler til enkelte lande har ikke noget typeskilt.

#### Ydelse

Værdierne gælder kun for optimale kørebane- og vejforhold.

Bilens ydelse er beregnet uden noget udstyr, som ville kunne påvirke den, fx tilbehør.

#### Brændstofforbrug

Forbrugstallene er udregnet på grundlag af målinger udført og overvåget af laboratorier med CE-mærkning i henhold til gældende lovmæssige forskrifter (man kan læse mere hos den Europæiske Union på EUR-Lex-hjemmesiden © Europæiske Union, <http://eur-lex.europa.eu/>), og tallene gælder for den pågældende bils karakteristika.

Brændstofforbruget og CO<sub>2</sub>-emissionerne står i bilens papirer, som køberen af bilen har fået ved udleveringen af bilen.

Brændstofforbruget og CO<sub>2</sub>-emissionen afhænger ikke kun af bilens ydelse, men også andre faktorer som kørestilen, vej- og trafikforholdene, ydre påvirkninger, bilens læs og antal personer i bilen kan have indflydelse på forbrugs- og emissionstallene.

#### Tankvolumen

Benzinmotorer	40 l, deraf reserve ca. 7 l
Naturgasmotor <sup>a)</sup>	Ca. 13,8 kg Ekstra tank til benzin: 9 l, deraf reserve ca. 7,6 l

<sup>a)</sup> Kapaciteten afhænger af naturgastankanlæggenes effektivitet og kendetegn. Den nævnte kapacitet tager udgangspunkt i et minimumspåfyldningstryk på 200 bar.

#### Vægtangivelser

Værdierne for vægten under kørsel gælder for en køreklar bil med fører (75 kg), væsker samt eventuelt med værktøj og reservehjul. Vægten under kørsel øges af ekstraudstyr og eftermontering af tilbehør, hvorved den mulige nyttelast reduceres tilsvarende.

#### Tagbelastning

Den maksimalt tilladte tagbelastning på din bil er 75 kg.

## Angivelser vedr. de tekniske data

### Anhængervægt

Det maksimalt tilladte tryk på anhængertrækets kuglehoved er **55 kg**.

#### ADVARSEL

Du må ikke overskride de angivne værdier for de maksimalt tilladte vægte. Der er fare for ulykker og skader!

## Tekniske data

### Motordata

Benzinmotorer	1.0 TSI start-stop			
Ydelse i hk [kW] ved omdr./min.	95 (70)/5.000-5.500	110 (81)/5.500		115 (85)/5.000-5.500
Største drejningsmoment (Nm ved omdr./min.)	175/1.600-3.500	200/2.000-3.000		200/2.000-3.500
Antal cylindre/slagvolumen [cm <sup>3</sup> ]	3/999	3/999		3/999
Brændstof	Blyfri benzin 95 oktan/91 oktan (med mindre ydelsestab)			
Manuel gearkasse	Manuel gearkasse	Manuel gearkasse	DSG	DSG
Tophastighed (km/h)	182 (V)	190 (V)	190 (VI)	190 (VI)
Tophastighed (km/h)	11,5	10,6	10,8	10,0
Tilladt totalvægt (kg)	1.710 <sup>a1</sup>	1.730 <sup>a1</sup>	1.740 <sup>a1</sup>	1.730 <sup>a1</sup>

<sup>a1</sup> Afhængigt af udstyr.

Benzinmotorer	1.5 TSI start-stop	1.6 MPI	
Ydelse i hk [kW] ved omdr./min.	150 (110)/5.000-6.000	110 (81)/5.800	
Største drejningsmoment (Nm ved omdr./min.)	250/1.500-3.500	152/3.850-4.100	
Antal cylindre/slagvolumen [cm <sup>3</sup> ]	4/1.498	4/1.598	
Brændstof	Blyfri benzin 95 oktan/91 oktan (med mindre ydelsestab)		
Manuel gearkasse	DSG	Manuel gearkasse	Automatisk gearkasse
Tophastighed (km/h)	210 (V)	180 (IV)	180 (IV)
Acceleration 0-100 km/h [sek.]	8,4	11,2	11,6
Tilladt totalvægt (kg)	1.770 <sup>a1</sup>	1.690 <sup>a1</sup>	1.720 <sup>a1</sup>

<sup>a1</sup> Afhængigt af udstyr.

## Angivelser vedr. de tekniske data

Naturgasmotor/benzinmotor	1.0 TGI start-stop
Ydelse i hk (kW) ved omdr./min.	90 (66)/4.000-5.500
Største drejningsmoment (Nm ved omdr./min.)	160/1.800-3.800
Antal cylindre/slagvolumen (cm <sup>3</sup> )	3/999
Brændstof	CNG
	Blyfri benzin 95 oktan/91 oktan (med mindre ydelsestab)
Manuel gearkasse	Manuel gearkasse (VI)
Tophastighed (km/h)	178 (IV)
Acceleration 0-100 km/h [sek.]	13,2
Tilladt totalvægt (kg)	1.720 <sup>a1</sup>

<sup>a1</sup> Afhængigt af udstyr.

Mål

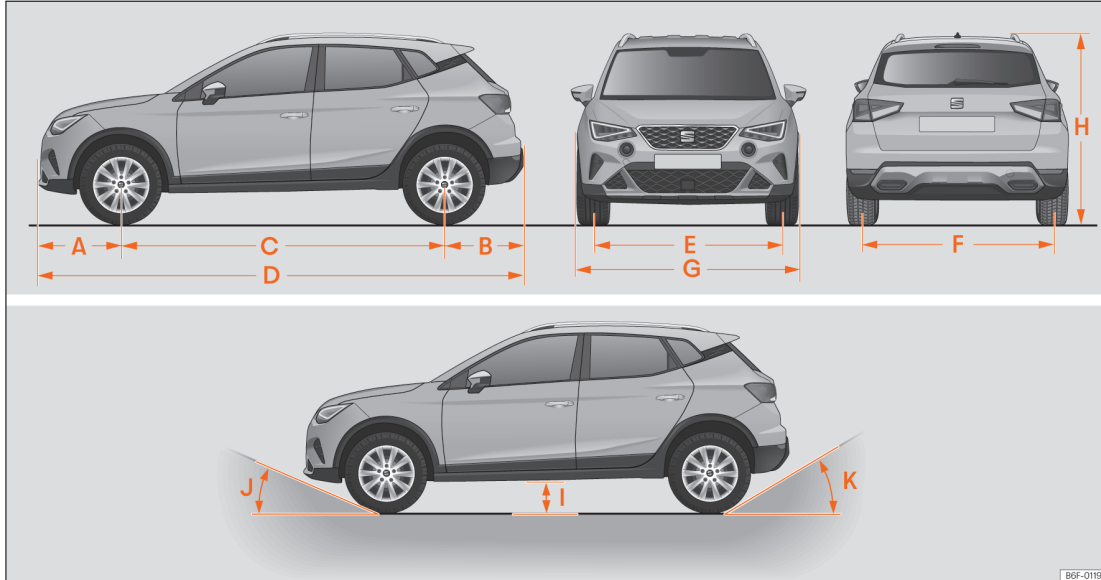

Billede 201 Mål og vinkler

B6F-0119



## Angivelser vedr. de tekniske data

		ARONA
A	Udhæng foran (mm)	809
B	Udhæng bagpå (mm)	779
C	Akselafstand (mm)	2.566
D	Længde (mm)	4.154
E	Sporvidde <sup>a)</sup> foran (mm)	1.513
F	Sporvidde <sup>a)</sup> bagpå (mm)	1.495
G	Bredde (mm)	1.780
H	Højde ved egenvægt (mm)	1.537 <sup>b)</sup>
I	Frithøjde mellem akslerne (mm)	173
J	Vinkel på udhæng foran begrænset af stødfanger	Maks. 18,1°
K	Vinkel på udhæng bagpå begrænset af stødfanger	Maks. 28,1°
	Vendediameter (m)	10,6

<sup>a)</sup> Denne angivelse afhænger af fælgene.

<sup>b)</sup> Mål op til tagræling.

Tekniske data

## Stikordsregister

## Tal og symboler

12-volts-batteri	
Afbrydelse og tilslutning	275
Kontrollamper	276
Opladning	275
Syrestand	274
Udskiftning	275

## A

ACC	139
Adaptiv fartpilot	139
Advarsels- og kontrollampe	144
Funktionsfejl	144
Systemmæssige grænser	143
Særlige kørselssituationer	142
Advarsel om nødopbremsning	60
Advarsels- og kontrollamper	
ACC	144
Adaptiv fartpilot	140
Airbags	48
Airbagsystem	47
Antiblokeringsystem ABS	130
Automatisk gearkasse	118
Bilens 12-volts-batteri	276
Bremsesystem	128
Dæktrykskontrol	290
Elektromekanisk styretøj	125
ESC	130
ESC deaktiveret	130
ESC i Sport-indstilling	130
Fartpilot	136, 137
Hastighedsbegrænser	139

Klimaregulering	104
Lane Assist	149, 150
Lys	86
Motorølevæske	19
Motorolie	273
Motorstyring	246
Partikelfilter	245, 246
Ratstamme	125
Sikkerhedssele	40
Start-stop	115
Tankindhold	17
Tankning	17, 241
TCS	130
Træd på bremse	139
Udstødningskontrol	246
Vognbaneskiftassistent (Side Assist)	154
Advarselslamper	
Generel oversigt	11
Advarselstrekanter	60
Afbalancering	279
Airbags	45
Beskrivelse	46
Frontairbags	47
Hovedairbags	50
Sideairbags	49
Til- og frakobling	48
Airbagsystem	45
Aktivering	46
Beskrivelse	46
Frakobling af frontairbag	48
Frontairbags	47
Funktion	46
Kontrollampe	47
Aktiveret	110
Aktivering af SEAT CONNECT	179
Aktuel dokumentation i bilag	190

Akustisk signal	
Lys	87
Sikkerhedssele ikke spændt	40
Akustiske advarselssignaler	
Advarsels- og kontrollamper	11
Android Auto™	
Afbrydelse af forbindelse	187
Etablering af forbindelse	187
Forudsætninger	187
Menu	187
Særlige forhold	187
Anhænger	228
Anhængerkørsel	233
Anhængervægt	232
Baglygter	229, 230
Eftermontering af anhængertræk	236
Funktionsfejl	230
Indstilling af forlygter	233
Kuglehovedtryk	228, 232
LED-baglygter	229, 230
Læsning	232
Sidespejle	229
Slæbetov	229, 230
Stikdåse	230
Tekniske forudsætninger	229
Tilkobling	230
Tilslutning	230
Tyverialarm	230
Vognogsstabilisering	233
Anhængerkørsel	
Se Anhænger	228
Anhængertræk	
Eftermontering	236
Funktionsfejl	230
Montering af cykelholder	234

## Stikordsregister

Anhængervægt		Automatisk gearkasse		Bakassistent (Rear View)	171
Læsning af anhænger	232	Gearvælgerpositioner	118	Parkering	172
Antiblokeringsystem	128	Kontrollampe	118	Skærmvisning	172
Apple CarPlay		Kørselsanvisninger	120	Bakkamera	136, 171
Afbrydelse af forbindelse	186	Nedkørselshjælp	124	Bakspejl	
Etablering af forbindelse	186	Rat med skiftekontakter	120	Aflændeligt	96
Forudsætninger	186	Tiptronic	120	Bakspejl og sidespejle	95
Menu	186	Tændingslåsblokering	110	Batteri	65
Særlige forhold	186	Automatisk lys	86	Batteri – udskiftning	
Apps	185	Automatisk vaskeanlæg	297	I bilnøgle	65
Assistentsystemer				Batterisyre	274
Adaptiv fartpilot	139	<b>B</b>		Benzin	
Aktivering	132	Bagage – opbevaring		Additiver	243
Bakkamera	136	Anhænger	228	Partikelfilter	245
Deaktivering	132	Læsning af anhænger	232	Tankning	243
Dæktrykskontrol	290	Opbevaring af bagage	222	Beskyttelse mod sollys	97
Dæktrykskontrolvisning	289	Opbevaring af last	222	Betjeningslementer på rattet	80
Fartpilot	136	Tagbøjlesystem	226	Bil	
Frontkamera	134	Bagagerum	76, 222	Bilen set bagfra	7
Generelle anvisninger	132	Af- og påmontering af bagagerumsafdækning	223	Bilen set forfra	6
Hastighedsbegrænsere	138	Bagagerumslampe	92	Bilen set indefra	8
Kørselsskiltassistent (Travel Assist)	150	Nødoplåsning	77	Data	312
Nødopbremsning (Front Assist)	145	Opbevaring af bagagerumsafdækning	224	Datamærkat	312
Parkeringshjælp bagpå	162	Udvidelse	82	Løft	287
Parkeringshjælp Plus	159	Variabel bagagerumsbund	224	Motordata	314
Radarsensor bagpå	134	Bagagerumsbund	224	Oplåsning og låsning (Keyless Access)	66
Radarsensor foran	133	Bagagesystem	226	Stelnummer	312
Sikkerhedsanvisninger	132	Bagklap	75, 77	Udlån eller salg	180
Systemmæssige grænser	132	Baglygter i karrosseriet		Visning af generel oversigt (højrestyret bil)	10
Træthedsregistrering	24	Afrmontering af baglygte	260	Visning af generel oversigt (venstrestyret bil)	9
Ultraljydssensorer	135	Bagrudevisker	93	Bil – bugsering	
Vejskiltegenkendelse	25	Bagsæderyglæn		Særlige forhold	251
Vognbaneskiftassistent (Side Assist)	153	Fremklapning	82	Bilens 12-volts-batteri	273
Auto Lock (centrallås)	68	Tilbageklapning	82	Starthjælp	249
Auto Unlock	68	Bakassistent	171	Bilens datamærkat	312

## Stikordsregister

Bilens lak		Naturgas	244	Keyless Access-system	66
Pleje	298	Tankmåler	17	Nødlåsning	75
Bilens positionering	180	Tankning	241	Nøgle med fjernbetjening	70
Bilens værktøj	247	Ætanol	244	Tyverialarm	72
Bilindstillinger	35	Brændstofbesparelse		Coming home	90
Biløgler	64	Fribøbsfunktion	121	Cykelholder	
Bilvask		Brændstofforbrug		Maksimal belastningsevne	234
Højtryksrenser	297	Hvorfor stiger forbruget?	246	Montering på svingbart anhængertræk	234
Indvendig rengøring	300	Påløbsafbrydelse	106		
Særlig pleje	301	Brændstofmærkning	242		
Udvendig rengøring	298	Bugsering af bil		<b>D</b>	
Bjergigangssætningsassistent	123	Forbudt bugsering	252	Dataoverførsel	178
Blinklysarm	88	Slæbeøjle bagpå	254	Deaktivering af SEAT CONNECT-tjenester	181
Blinklysets komfortfunktion	88	Slæbeøjle foran	253	Display	
Bortskaffelse		Bugsering af bilen		Rengøring	198
Selestrammere	44	Bugsering i en nødsituation	252	Donkraft	247
Brand	61	Forberedelser	252	Løftepunkter	287
Bremseassistent	128	Trækstang	251	Drejelys	87
Bremseser	127	Bøjlesystem	226	Drikkevareholder	
Bremseassistent	128	Børnesikring		Flaskeholder	175
Bremsekraftforstærker	127	Etruder	77	Foran	175
Bremsevæske	268	Børnesæder		I midterarmlånet bagi	175
Nye bremsebelægninger	127	Fastgørelse med sikkerhedsselen	58	DSG	118
Bremsesystem		Fastgørelsessystemer	54	Dynamisk lyslængderegulering	91
Advarselslampe	128	i-Size	54	Dæk	277
Bremseunderstøttende systemer	133	ISOFIX	54	Dæktryk	279
Advarsler	145	Opdeling i grupper	51	Fremmedlegemer i dækket	277
Aktivering og deaktivering	147	Sikkerhedsanvisninger	52	Hastighedskode	277
Midlertidig deaktivering	148	Top Tether-system	57	Levetid	279
Skærmvisninger	145			Med fast omløbsretning	277, 288
Systemmæssige grænser	146			Nye dæk	278
Bremsevæske	268			Slidindikatorer	281
Brændstof		<b>C</b>		Snekæder	282
Benzin	243	Centrallås	68	Tilbehør	277
Besparelse	106	Automatisk låsning til sikring mod uønsket		Udskiftning	283
Mærkning	242	åbning	68	Vinterdæk	282
		Centrallåsknap	70	Dækprofil	281

## Stikordsregister

Dækprofildybde .....	281
Dækreparation .....	290
Dækslid .....	281
Dæktryk .....	279
Dæktrykskontrol .....	290
Dæktrykskontroller	
Dæktrykskontrolvisning .....	289
Døre .....	74
Børnesikring .....	75
Dørhåndtag .....	74
Dørlås .....	74
Dørlåsecylinder .....	74

## E

e-Call .....	61
E10	
Se Ætanol (brændstof) .....	244
ECO-tips .....	27
Eftermontering	
Anhængertræk .....	236
Ejerdokumentation .....	180
Eksterne audiokilder	
Tilpasning af lydstyrke .....	197
Elektriske apparater .....	176
Elektronisk differentialespærring .....	128
Elektronisk stabilitetskontrol (ESC) .....	128
Elektronisk startspærre .....	114
Elruder .....	77
ESC	
Aktivering og deaktivering .....	130
Elektronisk stabilitetskontrol .....	128
Sport-indstilling .....	130
Event Data Recorder .....	305

## F

Faktorer, som har negativ indflydelse på kørselssikkerheden .....	36
Farer i tilfælde af ikke-spændt sikkerhedssele ..	41
Fartpilot .....	136
Betjening .....	137
Kontrollamper .....	137
Fartpilot – adaptiv	
Betjening .....	140
Skærmvisninger .....	140
Fastgørelsesøjer .....	225
Fejl i motor	
Kontrollampe .....	246
Fjernlysarm .....	88
Fjernlysassistent .....	89
Forglødning .....	110
Forglødning af motor .....	112
Forlygter	
Udlandsrejser .....	91
Forsædepassagerens frontairbag	
Kontrollampe .....	47
Forudsætninger for Apple CarPlay .....	186
Frakobling af frontairbag .....	48
Frekvensområder .....	203
Friløbsfunktion .....	121
Frontkamera .....	134
Frontklap .....	262
Frontrum	
Bremsevæske .....	268
Kølevæske .....	265, 266
Sprinklervæskebeholder .....	269
Frostbeskyttelsesmiddel .....	265
Full Link .....	184
Apps .....	185
Indstillinger .....	186
Symboler .....	186

Full-LED-forlygter .....	258
Funktionen nedkørselshjælp .....	124
Funktionsfejl	
Adaptiv fartpilot .....	144
Anhængertræk .....	230
Kobling .....	122
Før du kører .....	36

## G

Garanti .....	305
Gearindikator .....	106
Gearskift	
Manuel gearkasse .....	117
Gearskiftebefaling .....	106
Gearvælger (automatisk gearkasse)	
Positioner .....	118
Generel oversigt	
Visning af generel oversigt (højrestyret bil) ...	10
Visning af generel oversigt (venrestyret bil) ...	9
Gennemsnitligt brændstofforbrug .....	16
Godkendte reservedele .....	296

## H

Handskerum .....	174
Hastighedsbegrænsere .....	138
Betjening .....	138
Kontrollamper .....	139
Skærmvisning .....	138
Hastighedskode .....	277
Hastighedsregulering .....	136
Havariblink .....	60
Havarisæt .....	290
Bestanddele .....	291
Kontrol efter 10 minutters kørsel .....	292

## Stikordsregister

Oppumpning af dæk .....	291	Lys .....	91	Infotainmentsystem	
Tætning af dæk .....	291	Sæder .....	37	Se Infotainment .....	31
Hjul		Tid og dato .....	28	Systemindstillinger .....	197
Af- og påmontering .....	288	Informationer om bilen .....	34	ISOFIX .....	54
Hjulbolte .....	281	Infotainment .....	190	ISOFIX-system .....	54
Hjulkapsel .....	285	Android Auto™ .....	187		
Nye hjul .....	278	Apple CarPlay .....	186		
Nødhjul .....	284	Assistenter og blindstillinger .....	35		
Ombytning .....	281	Betjening .....	196		
Skift .....	283	Bilinformationer .....	34		
Snekæder .....	282	Deling af Wi-Fi-forbindelse .....	183		
Hjulbolte .....	281	Drop down-menu .....	196		
Dækkapper .....	285	Funktionsflader .....	32		
Løsning .....	286	Før første ibrugtagning .....	190		
Tilspændingsmoment .....	288	Første konfiguration .....	33		
Tyverisikring .....	285	Hjælp .....	31		
Hjulkapsel .....	285	Individuel udformning .....	196		
Hjulsøgle .....	247	Individuelt udformede menuer .....	196		
Hjulsift .....	283	Internetafgang .....	184		
Efterfølgende arbejde .....	288	Lydindstillinger .....	197		
Hjulbolte .....	286	Mediefunktion .....	206		
Løft af bilen .....	287	MirrorLink® .....	188		
Hjulsindsregulering .....	128	Navigation .....	209		
Hovedstøtter .....	83	Oversigt og betjeningsselementer .....	193, 194		
Genetablering .....	84	Radiofunktion .....	202		
Indstilling .....	84	Rengøring .....	198		
Hvad skal du være opmærksom på, før du kører? .....	36	Sikkerhedsanvisninger .....	190		
Hvad sker der fysisk ved en frontalkollision? .....	41	Tekniske data .....	198		
Håndbremse .....	157	Telefoninterface .....	216		
		Tilpasning af menuer .....	196		
		Tilslutning og afbrydelse .....	196		
		Tutorial .....	31		
		Udførelse af funktioner .....	196		
		Wi-Fi .....	183		
		Wi-Fi Protected Setup (WPS) .....	184		
				Infotainmentsystem	
				Se Infotainment .....	31
				Systemindstillinger .....	197
				ISOFIX .....	54
				ISOFIX-system .....	54
				<b>K</b>	
				Kabine- og bortsælbningsovervågning	
				Aktivering .....	73
				Kamera	
				Rengøring .....	27
				Katalysator .....	245
				Keyless Access	
				Oplåsning og låsning af bil .....	66
				Press & Drive .....	111
				Problemafthjælpning .....	68
				Start af motor .....	112
				Kilometertæller .....	14, 16
				Samlet kørt strækning .....	21
				Triptæller .....	21
				Klimaregulering .....	99
				Betjeningsselementer .....	101
				Problemafthjælpning .....	104
				Recirkulationsfunktion .....	103
				Klima anlæg	
				Manuelt klima anlæg .....	102
				Klokkeslæt	
				Indstilling .....	28
				Kobling [kontrollampe] .....	122
				Kombiinstrument .....	12
				Advarsels- og kontrollamper .....	11
				Advarsler og informationer .....	23
				Anvendelse med multifunktionsrat .....	30
				Digitalt [SEAT Digital Cockpit] .....	16
				Digitalt, Basic .....	14
				Serviceindikator .....	28

## Stikordsregister

Skærmvisninger .....	20	Udlandsrejser .....	91, 109	Instrumentlys .....	92
Symboler .....	11	Økonomisk .....	106	Kabinelamper .....	92
Tid og dato .....	28	Kørsel gennem oversvømmede vejafsnit .....	109	Knap-/kontaktlys .....	92
Kombiinstrumentets skærm .....	14, 16, 20	Kørsel med åbent bagagerum .....	108	Leaving home .....	90
Kommunikationsudstyr .....	303	Kørsel, når bilen er læsset .....	108	Lyskontakt .....	86
Kontakter til ruder .....	77	Kørselsassistent (Travel Assist)		Lyslængderegulering .....	91
Kontraststyringsfunktion .....	125	Se Travel Assist .....	150	Læselamper .....	92
Kontrollamper .....		Kørselssikkerhed .....	36	Nærlys .....	86
Generel oversigt .....	11			Positionsllys .....	86
Kontrollister .....		<b>L</b>		Pæreudskiftning .....	258
Forudsætninger for Android Auto™ .....	187	Lane Assist .....	148	Tænding og slukning .....	86
Forudsætninger for Apple CarPlay .....	186	Advarsels- og kontrollamper .....	149	Tågebaglygte .....	88
Forudsætninger for MirrorLink® .....	188	Kontrollamper .....	150	Lys i kombiinstrumentet .....	92
Kraftbegrænsning .....		Leaving home .....	90	Lyslængderegulering .....	91
Ruder .....	79	Licenser .....	198	Lændestøtte .....	82
Kuglehovedtryk for anhænger .....	228	Light Assist .....	89	Læsning af bil .....	
Læsning af anhænger .....	232	Lovmæssige forskrifter .....	180	Anhænger .....	232
Køleanlæg .....	99	Lukning .....	68	Bagagerum .....	222
Kølesystem .....		Motorhjulm .....	264	Fastgørelsesøjler .....	225
Kontrol af kølevæskestand .....	266	Ruder .....	77	Generelle anvisninger .....	222
Påfyldning af kølevæske .....	266	Lyde .....		Opbevaring af bagage .....	222
Køredata .....	22	Tankning af naturgas .....	241	Opbevaring af last .....	222
Køreindstilling .....	126	Lydindstillinger .....	197	Tagbøjlesystem .....	227
Køreprofil .....	126	Lydstyrke .....		Løft af bil .....	287
Køreprofiler (Drive Profile) .....		Fastlæggelse for eksterne audiokilder .....	197	Løft af bilen .....	287
Se Køreprofilvalg .....	125	Lys .....		Låsning og oplåsning .....	66
Køreprofiler (SEAT Drive Profile) .....	125	Advarsels- og kontrollamper .....	86	Med centrallåsknappen .....	70
Valg af køreprofil .....	126	Akustiske advarsler .....	87	Ved låsecyklinden .....	74
Køreprofilvalg .....		AUTO .....	86		
Kendetegn .....	125	Blinklysarm .....	88	<b>M</b>	
Kørsel .....		Coming home .....	90	Makeupspejl .....	97
Kørsel gennem oversvømmede vejafsnit .....	109	Dagskørelys .....	87	Manuel gearkasse .....	117
Med anhænger .....	233	Drejelys .....	87	Mediefunktion .....	206
Med åbent bagagerum .....	108	Fjernlys .....	86	Symboler .....	207
Når bilen er læsset .....	108	Fjernlysarm .....	88	Udstyr .....	207
Sikker .....	36	Fjernlysassistent .....	89		



## Stikordsregister

Menuen Service		Motorkølevæske	265	Navigation	209, 212
Bilens stelnummer	28	Advarselslampe	19	Angivelse af adresse til en guidning	213
Serviceindikator	28	Kontrol af påfyldningsstand	266	Anvendelse af kontaktdata	213
Mikrofibertof: rengøring	300	Specifikationer	265	Begrænsninger	210
Miljø		Termometer	19	Betjening af navigationskort	210
Genbrug af elektriske apparater	306	Motorolie		Foretrukne destinationer	213
Miljøbevidst kørsel	106	Forbrug	271	Formindskelse af navigationskort	210
Miljøhensyn	306	Kontrol af motoroliestand	271	Forstørrelse af navigationskort	210
Tankning	240	Oliepind	271	Funktion: destinationsangivelse	212
Miljøanvisning		Påfyldning	271	Funktioner	211
Tankning	240	Serviceeftersyn	270	Gemte data	210
MirrorLink®		Serviceintervaller	270	Gemte destinationer	213
Afbrydelse af forbindelse	188	Skift	270, 272	Høypigste destinationer	213
Forudsætninger	188	Specifikationer	270	Lagring af destinationer	213
Indstillinger	186	Motorolietryk		Navigationsmeddelelser	209
Menu	188	Kontrollampe	273	Opdatering af navigationsdata	212
Oprettelse af forbindelse	188	Motorrum		Redigering af rute	214
Særlige forhold	188	Batteri	273	Registrering af anvendelsesadfærd	215
Mobiltelefoner	303	Motorolie	271	Ruteplan	214
Motor		Sikkerhedsanvisninger	262	Seneste destinationer	213
Forglødning	110	Motorstyring	245	Symboler	211
Lyde	112	Kontrollampe	246	Trafikmeldinger	214
Start	110	Multimedier	189, 202	Nedkørselshjælp	124
Start-stop-system	115	Afspilning	207	Nye nøgler	64
Tilkøring	109	Favoritter	207	Nødbetjening	
Motor – start ved hjælp af igangsløbning	252	Valg af kilde	207	Passagerdør	75
Særlige forhold	251	Mål på bilen	316	Nødhjul	284
Motor og tænding		Måtter	106	Nødlåsning af passagerdør	75
Forglødning af motor	112	<b>N</b>		Nødopkald	61
Nødstart	114	Naturgas	244	Nødopkaldsservice	61
Standstning af motor	113	GNL	241	Nødsituationer	61
Start af motor	112	Særlige forhold	241	Bilens værktøj	247
Start af motor med Press & Drive	112	Tankdæksel	241	Bugsering af bilen i en nødsituation	251
Motordata	314	Tankmåler	19	Havariblink	60
Motorhjelm		Tankning	241, 244	Havarisæt	290
Åbning og lukning	264			Hjultskift	283

## Stikordsregister

Startkabler .....	249	Oplåsning og låsning .....	66	Parkeringsbetingelser .....	169
Udskiftning af batteri .....	275	Døre .....	74	Udkørsel fra parkeringsbås (kun parkeringsbåse parallelt med kørebanen) .....	170
Udskiftning af sikring, der er brændt over ...	256	Med centrallåsknappen .....	70	Parkeringsssystemer	
<b>N</b> ødåbning		Med fjernbetjeningen .....	70	Automatisk bremseindgreb .....	157
Bagklap .....	77	Originalt tilbehør .....	296	Bakassistent (Rear View Camera) .....	171
Førerør .....	74	Oversigt – generel		Problemafthjælpning .....	158
<b>N</b> øgle med fjernbetjening		Advarsels- og kontrollamper .....	11	Partikelfilter .....	245
Oplåsning og låsning .....	70	Bilen set bagfra .....	7	Pedal .....	38,106
<b>N</b> øglekontakt .....	48	Bilen set forfra .....	6	Pleje af bilen .....	297
<b>N</b> øgler		Bilen set indefra .....	8	Viskerbladenes serviceposition .....	247
Bilnøgler .....	64	Oversigt over bilens værktøj .....	247	<b>P</b> ress & Drive	
Fjernbetjening .....	64	<b>P</b>		Start af motor .....	112
Oplåsning og låsning .....	70, 74	Pakning af bagage		Startknap .....	111
Reservenøgle .....	64	Anhængerkørsel .....	233	Privatsfære .....	182
Synkronisering .....	66	Fastgørelsesøjer .....	225	Indstillinger .....	182
Udskiftning af batteri .....	65	Tagbøjlesystem .....	226, 227	Problemafthjælpning	
<b>O</b>		Parkering .....	156	DSG-gearkasse .....	122
Oktantal (benzin) .....	243	Automatisk gearkasse .....	120	Start-stop-system .....	117
Olieskift .....	272	Med parkeringsstyreassistenten .....	169	Problemløsning	
Omdrejningstæller .....	14, 16, 17	Parkeringshjælp		Travel Assist .....	152
Omløbsretning		Betjening .....	161	Produkter til pleje af bilen .....	297
Dæk .....	288	Fejl .....	159	Pærer – defekte	
Onlinetjenester .....	178	Omgivelsesvisning .....	159	Pæreudskiftning .....	258
Opbevaring .....	174	Parkeringshjælp Plus .....	159	Pæreudskiftning .....	258
Handskerum .....	174	Parkeringshjælp bagpå .....	162	Bageste pære i karrosseriet .....	260
Servicemappe .....	174	Parkeringshjælp Plus .....	159	Påfyldningsmængder	
Skuffer .....	175	Se parkeringsstyreassistent .....	164	Naturgastank .....	241
Opbevaring af bagage .....	222	Sensorer og kamera: rengøring .....	298	Sprinklervæske .....	269
Opbevaringsrum		Visning .....	162	Påmindelse om service .....	29
Andre opbevaringsmuligheder .....	176	Parkeringshjælp bagpå .....	162	<b>R</b>	
Se Opbevaring .....	174	Visning .....	164	Radarsensor .....	133
Ophavsrettigheder .....	198	Parkeringsstyreassistent .....	164	Radarsensor bagpå .....	134
Opkoblingsmuligheder		Beskrivelse .....	166		
Wi-Fi-adgangspunkt .....	183	Deaktivering før tid .....	166		
		Parallelparkering .....	169		
		Parkering på tværs i forhold til kørebanen ...	169		

## Stikordsregister

Radio .....	202	<b>S</b>	Indstillinger .....	96
Frekvensområder .....	203	Safe .....	Manuel indklapning .....	97
Indstilling af station .....	203	Salg af bilen .....	Sikkerhed	
Modtagelsestyper .....	203	SEAT CONNECT .....	Børnesæder .....	51
Stationsknapper .....	203	Aktivering .....	Kørselssikkerhed .....	36
Symboler .....	203	Deaktivering .....	Sikkerhed for børn .....	51
TP (trafikradio) .....	204	Fejl .....	Sikkerhedsanvisninger .....	190
Udstyr .....	203	Lovmæssige forskrifter .....	Brug af børnesæder .....	52
Radiofunktion .....	202	SEAT Digital Cockpit .....	Brug af sikkerhedsseler .....	40
Radioskærm: rengøring .....	300	SEAT Drive Profile .....	Hovedairbags .....	50
Rat		SEAT Ident .....	Selestrammere .....	44
Betjeningslementer .....	80	Selekraftbegrænsner .....	Sideairbags .....	49
Indstilling .....	81	Selens placering .....	Sikkerhedsseler	
Skiftekontakt (automatisk gearkasse) .....	120	Selestrammer .....	Beskyttelsesfunktion .....	39
RCTA .....	173	Kontrollampe .....	Formål .....	45
Rear Traffic Alert .....	173	Selestramning .....	Ikke spændt .....	41
Recirkulationsfunktion .....	103	Service	Indstilling .....	42
Regn- og lyssensor .....	94	Anvendelsesbetingelser .....	Kontrollampe .....	40
Regnsensor		Digitalt servicehæfte .....	Selens placering .....	43
Funktionskontrol .....	95	Servicearbejde .....	Seleopruller, selestrammer og	
Rengøring		Servicedokumentation .....	selekraftbegrænsner .....	44
Bilen udvendigt .....	298	Serviceeftersyn .....	Sikkerhedsanvisninger .....	40
Bilens kabine .....	300	Service Mobility .....	Symboler .....	41
Bilvask .....	297	Serviceeftersyn .....	Vedligeholdelse og bortskaffelse af	
Højtryksrenser .....	297	Serviceindikator .....	selestrammere .....	44
Særlig pleje .....	301	Serviceintervaller .....	Sikkerhedsselesystemet Safe	
Reparationsarbejde .....	302	Siddepladser – antal .....	Problemafhjælpning .....	71
Reparationsssæt til dæk .....	290	Siddepladser i bilen .....	Sikkerhedssystemet Safe .....	71
Reservedele .....	302	Siddeposition – korrekt .....	Sikkerhedsudstyr .....	36
Ruder .....	77	Forsædepassager .....	Sikringer .....	255
Automatfunktion .....	78	Fører .....	Farvemarkering .....	255
Automatisk op-/nedrulning .....	78	Sidespejle	Forberedelser i forbindelse med udskiftning	256
Kraftbegrænsning .....	79	Anhængerkørsel .....	Genkendelse af sikringer, der er brændt over	
		Elopvarmede .....	Sikringsboks .....	256
		Indklapning .....	Udskiftning .....	256

## Stikordsregister

Skifteknapper (automatisk gearkasse) .....	120	Start-stop-system .....	115	Sæder	
Skuffer .....	175	Funktionsprincip .....	115	Afmontering af hovedstøtter .....	84
Skærmvisninger		Førerinformationer .....	117	Antal siddepladser .....	38
Adaptiv fartpilot .....	140	Kontrollamper .....	115	Bagsæderuglæn .....	82
Advarsler og informationer .....	23	Manuel aktivering og deaktivering .....	116	Forkert siddeposition .....	38
Dæktrykskontrol .....	289	Motor starter af sig selv .....	115	Indstilling af hovedstøtter .....	84
ECO-tips .....	27	Motoren standses ikke .....	115	Manuel indstilling .....	82
Gearvælgerpositioner .....	118	Standsnng og start af motor .....	115	Montering af hovedstøtter .....	84
Hastighedsadvarsel .....	21	Starthjælp .....	249	Varme .....	103
Hastighedsbegrænser .....	138	Beskrivelse .....	249	Sædevarme .....	103
Kilometertæller .....	21	Startkabler .....	249	Særlige forhold	
Kombiinstrument .....	20	Startkabler .....	249	Android Auto™ .....	187
Nødbremseassistent (Front Assist) .....	145	Startknop .....	111	Anhængerkørsel .....	233
SEAT Drive Profile .....	125	Steder med særlige forskrifter .....	217	Apple CarPlay .....	186
Serviceintervaller .....	28	Steder, hvor der er eksplosionsfare .....	217	Bugsering .....	251
Tid og dato .....	28	Stemmebetjening .....	200	Igangslæbning .....	251
Travel Assist .....	150	Aktivering .....	201	MirrorLink® .....	188
Udetemperatur .....	21	Aktiveringsord .....	200	Sådan tages sikkerhedsselen af .....	42
Vejskilte .....	25	Android Auto™ .....	187		
Åbne døre, åben front- og bagklap .....	21	Deaktivering .....	201		
Slukning		Siri™ (Apple CarPlay™) .....	187		
Telefon .....	217	Stikdåser .....	176	Tagbøjlesystem .....	226
Slukning af lys .....	86	Anhænger .....	230	Montering af tagbøjler .....	226
Slæbetov .....	229, 230	Stof: rengøring .....	300	Tank – fuld optankning .....	241
Snekæder .....	282	Styretøj		Tankdæksel	
Solskærme .....	97	Elektromekanisk styretøj .....	124	Åbning og lukning .....	241
Spejl		Kontraststyringsfunktion .....	125	Tankklap	
Afblandeligt .....	96	Kontrollampe .....	125	Åbning og lukning .....	241
Spejle		Støj		Tankmåler .....	17
Indstilling af sidespejle .....	96	Bremser .....	127	Kontrollampe .....	17
Sprinkleranlæg .....	269	Dæk .....	277	Tankning	
Sprinklervæske		Støv- og pollenfilter .....	99	Gasmåler .....	19
Kontrol .....	269	Symboler		Kontrollampe .....	17
Påfyldning .....	269	Se Advarsels- og kontrollamper .....	11	Naturgas .....	241
Påfyldningsmængder .....	269	Systemindstillinger .....	197	Sikkerhedsanvisninger .....	240
Start af motor .....	110			Tankmåler .....	17
				Åbning af tankklap .....	241

## T

Tagbøjlesystem .....	226
Montering af tagbøjler .....	226
Tank – fuld optankning .....	241
Tankdæksel	
Åbning og lukning .....	241
Tankklap	
Åbning og lukning .....	241
Tankmåler .....	17
Kontrollampe .....	17
Tankning	
Gasmåler .....	19
Kontrollampe .....	17
Naturgas .....	241
Sikkerhedsanvisninger .....	240
Tankmåler .....	17
Åbning af tankklap .....	241

## Stikordsregister

Taskekrog .....	176	Top Tether-system .....	57	Udstødningsrensningsssystem	
Tekniske data .....		Touchscreen .....	193, 194	Katalysator .....	245
Bilens mål .....	316	TP (trafikradio) .....	204	Partikelfilter .....	245
Kuglehovedtryk for anhænger .....	228	Trafikinformationer .....	214	Udvendig antenne .....	303
Motordata .....	314	Trafikradio .....		Udvendt lys .....	
Vægtangivelser .....	312	Se TP (trafikradio) .....	204	Pæreudskiftning .....	258
Tekniske ændringer .....	303	Transport af børn .....	51	Ultralydsensorer .....	135
Telefon .....		Travel Assist .....	150	Ulykkesdataloger .....	305
Afsendelse af beskeder .....	219	Aktivering og deaktivering .....	151	Ure .....	
Favoritter .....	220	Fejl og løsninger .....	152	Indstilling af ur .....	28
Genvejsknapper .....	220	Skærmvisninger .....	150	USB .....	189
Kontakter .....	220	Triptæller .....	28	USB-port .....	189
Opkald .....	219	Træthedsregistrering .....	24		
Parring af en mobiltelefon .....	218	Tyverialarm .....	72	<b>V</b>	
Slukning .....	217	Anhænger .....	230	Varemærker .....	198
Telefonbog .....	220	Kabine- og bortslæbningsovervågning .....	73	Variabel bagagerumsbund .....	224
Tænding .....	218	Tænding af lys .....	86	Varmeanlæg .....	99
Telefoninterface .....	216	Tændingslås .....	110	Varmeanlæg og frisk luft .....	102
Steder, hvor der er eksplosionsfare .....	217	Tændingslåsblokering .....	110	Vejhjælp .....	296
Symboler .....	216	Tøjkrog .....	176	Vejskilte .....	
Udstyr .....	216	Tågebaglygte .....		Skærmvisning .....	25
Temperatur .....		Kontrollampe .....	86	Vejskiltegenkendelse .....	25
Udenfor .....	21			Begrænset funktion .....	27
Termometer .....		<b>U</b>		Beskadigelse af forruden .....	27
Til motorkølevæske .....	19	Udkørsel fra parkeringsbås .....		Funktionsprincip .....	25
Tilbehør .....	302	Med parkeringsstyreassistent .....	170	Hastighedsadvarsel .....	26
Tilkøring .....		Udkørselsassistent (RCTA) .....	173	Skærmvisning .....	25
Ny motor .....	109	Udlandsrejser .....	109	Ventilation .....	99
Nye bremsebelægninger .....	127	Forlygter .....	91	Vinterdæk .....	282
Nye dæk .....	277	Udskiftning af dele .....	302	Vinterkørsel .....	
Tilpasning af lydstyrke .....	197	Udskiftning af viskerblade .....	247	Anhænger .....	228
Tilslutning og afbrudelse af tænding .....	110	Udstødning .....	245	Dæk .....	282
Tilspændingsmoment .....		Udstødningskontrolsystem .....		Snekæder .....	282
Hjulbolte .....	288	Kontrollampe .....	246	Vejsalt .....	95
Tiptronic (automatisk gearkasse) .....	120				
Top Tether .....	57				

## Stikordsregister

Viskerblade til for- og bagrude		
Rengøring .....	248, 298	
Serviceposition .....	247	
Udskiftning .....	248	
Viskere .....	93	
Afmontning af viskerblad .....	247	
Betjeningsarm til viskere .....	93	
Funktion .....	94	
Løft af viskere .....	247	
Regn- og lyssensor .....	94	
Serviceposition .....	247	
Særlige forhold .....	93	
Visning af køredata .....	22	
Vognbaneassistent (Lane Assist) .....	148	
Vognbaneskiftassistent (Side Assist)		
Funktion .....	153	
Indikator i sidespejl .....	154	
Kontrollampe .....	154	
Kørselsituationer .....	155	
Systemmæssige grænser .....	153	
Vognbaneskift Plus .....	154	
Vogntogsstabilisering .....	233	
Vægtangivelser .....	312	
<b>W</b>		
Wi-Fi .....	183	
<b>Æ</b>		
Ætanol (brændstof) .....	244	
<b>Å</b>		
Åbning .....	68	
Motorhjelm .....	264	
Ruder .....	77	
Tankklap .....	241	
Åbning og lukning .....	68	
Bagklap .....	76	
Døre .....	74	
Med centrallåsknappen .....	70	
Med fjernbetjeningen .....	70	
Motorhjelm .....	264	
Ruder .....	77	
Tankklap .....	241	
Ved låsecylindren .....	74	