



*autoemotion*

## Forord

Læs denne instruktionsbog og de dertil hørende tillæg nøje igennem, så du hurtigt lærer din bil at kende.

Ud over regelmæssig vask, vedligeholdelse og pleje er korrekt brug med til at sikre bilens værdi.

**Læs af hensyn til sikkerheden altid anvisningerne vedr. tilbehør, ændringer og udskiftning af dele.**

Hvis du sælger bilen, skal du give køberen den komplette servicemappe, da den hører med til bilen.

## Indholdsfortegnelse

<b>Instruktionsbogens opbygning ..</b>	5	<b>Betjeningsanvisninger .....</b>	53	Opbevaring .....	136
<b>Indhold .....</b>	6	Cockpit .....	53	Askebæger*, lighter* og stikdåser .....	144
<b>Sikkerhed .....</b>	7	Generel oversigt .....	53	Førstehjælpkasse, advarselstrekant og ildslukker .....	147
Sikker kørsel .....	7	Instrumenter .....	55	Bagagerum .....	148
Generelt .....	7	Autogasanlæg* .....	58	<b>Klima .....</b>	151
Sådan sidder personerne i bilen korrekt .....	9	Display i kombiinstrumentet .....	59	Varme anlæg .....	151
Området ved pedalerne .....	15	Menuer i kombiinstrumentet* .....	66	Climatic* .....	153
Opbevaring af bagage .....	16	Advarsels- og kontrollamper .....	75	2C-Climatronic* .....	157
<b>Sikkerhedsseleer .....</b>	18	<b>Betjeningsselemerter på rattet .....</b>	85	Generelle anvisninger .....	161
Generelt .....	18	Brugeranvisninger .....	85	<b>Kørsel .....</b>	163
Hvorfor bruge sikkerhedssele? .....	19	Audiosystem .....	85	Styretøj .....	163
Sikkerhedsseleer .....	22	Radio-navigations-system .....	89	Sikkerhed .....	164
Selestrammere .....	27	<b>Åbning og lukning .....</b>	93	Tændingslås .....	165
<b>Airbagsystem .....</b>	28	Centrallås .....	93	Start og standsning af motor .....	166
Generelt .....	28	Nøgler .....	99	Start-stop-funktion* .....	170
Frontairbags .....	31	Fjernbetjening .....	100	Manuel gearkasse .....	173
Sideairbags* .....	35	Tyverialarm* .....	102	Automatisk gearkasse*/direct shift-gearkasse .....	
Hovedairbags .....	39	Bagklap .....	104	DSG .....	174
Frakobling af airbags* .....	42	Ruder .....	106	Håndbremse .....	179
<b>Sikkerhed for børn .....</b>	44	Skyde-/vippetag* .....	108	Akustisk parkeringshjælp* .....	181
Generelt .....	44	<b>Se, og bliv set .....</b>	111	Fartpilot* .....	184
Børnesæder .....	46	Lys .....	111	<b>Råd og dåd .....</b>	189
Montering af børnesæde .....	49	Kabinelamper .....	118	<b>Intelligent teknik .....</b>	189
		Godt udsyn .....	121	Bremses .....	189
		Viskere .....	122	Antiblokeringsssystem og hjulspindsregulering M-ABS (ABS og ASR) .....	190
		Spejle .....	126	Elektronisk stabilitetsprogram (ESP)* .....	191
		<b>Sæder og kabineindretning .....</b>	129	<b>Kørsel og miljø .....</b>	196
		Hvorfor er det vigtigt, at sædeme er indstillet korrekt? .....	129	Tilkøring .....	196
		Hovedstøtter .....	130	Udstødningsrensningssystem .....	197
		Forsæder .....	132		
		Bagsæder .....	134		

Økonomisk og miljøbevidst kørsel .....	198	Starthjælp .....	271
Kørsel i udlandet .....	200	Igangsløbning og bugsering .....	274
<b>Kørsel med anhænger .....</b>	<b>201</b>		
Hvad skal du være opmærksom på? .....	201	<b>Tekniske data .....</b>	<b>277</b>
Anhængertrækkets kuglehoved* .....	202	Beskrivelse af angivelserne .....	277
Kørselsanvisninger .....	202	Hvad du bør vide ... ..	277
Eftermontering af anhængertræk* .....	203	De forskellige angivelser .....	279
<b>Vedligeholdelse, pleje og rengøring .....</b>	<b>205</b>	Kørsel med anhænger .....	279
Generelt .....	205	<b>Tekniske data .....</b>	<b>281</b>
Vedligeholdelse af bilen udvendigt .....	206	Kontrol af væsker .....	281
Pleje af bilen indvendigt .....	212	1,4-liters benzinmotor med 85 hk (63 kW) ...	282
<b>Tilbehør, udskiftning af dele og ændringer ..</b>	<b>214</b>	1,4-liters benzinmotor med 125 hk (92 kW) ...	283
Tilbehør og reservedele .....	214	1,6-liters benzinmotor med 102 hk (75 kW) ...	284
Tekniske ændringer .....	214	1,8-liters benzinmotor med 160 hk (118 kW) ..	285
Tagantenne* .....	215	1,6 liters TDI dieselmotor med 105 hk (77 kW)	287
Mobiltelefoner og kommunikationsudstyr ...	215	1,9-liters TDI-dieselmotor med 90 hk (66 kW) .	288
<b>Kontrol og påfyldning .....</b>	<b>216</b>	1,9-liters TDI-dieselmotor med 105 hk (77 kW)	289
Tankning .....	216	1,9-liters TDI-dieselmotor med 105 hk (77 kW)	290
Autogasanlæg* .....	218	med automat gearkasse .....	290
Benzin .....	221	2,0-liters dieselmotor med 140 hk (103 kW) ...	292
Dieselolie .....	222	2,0-liters dieselmotor med 170 hk (125 kW) ..	293
Arbejde i motorrummet .....	223	Mål og påfyldningsmængder .....	295
Motorolie .....	226		
Kølevæske .....	230	<b>Stikordsregister .....</b>	<b>296</b>
Sprinklervæske og viskerblade .....	232		
Bremsevæske .....	235		
Bilens batteri .....	237		
<b>Hjul og dæk .....</b>	<b>240</b>		
Hjul .....	240		
<b>Selvhjælp .....</b>	<b>248</b>		
Værktøj, reservehjul og havarisæt .....	248		
Hjulsift .....	250		
Havarisæt (tire mobility system)* .....	255		
Sikringer .....	257		
Udskiftning af pærer .....	262		

## Instruktionsbogens opbygning

### Hvad du bør vide, inden du læser instruktionsbogen

Oplysningerne om bilens **udstyr** er baseret på de informationer, der forelå ved redaktionens afslutning. Noget af det udstyr, der bliver beskrevet, kommer først senere eller kan kun fås i bestemte lande.

**Da dette er en generel instruktionsbog til modellen ALTEA, findes noget af det udstyr og nogle af de funktioner, der er beskrevet i denne instruktionsbog, ikke i alle biler. Udstyret og funktionerne kan også blive ændret, uden at dette kan betragtes som vildledende markedsføring.**

Der kan være afvigelser mellem de viste **billeder** og din bil, da billederne kun er vejledende.

**Retningsangivelserne** (fx venstre, højre, forrest, bagest, foran og bagi) i denne instruktionsbog er set i bilens kørselsretning, hvis ikke andet er angivet.

Det **udstyr, der er kendetegnet med en stjerne\***, leveres kun som standard-udstyr til bestemte modeller, kan kun leveres som ekstraudstyr til bestemte modeller eller fås kun i nogle lande.

Ⓢ Beskyttede varemærker er kendetegnet med Ⓢ. Selv om tegnet ikke altid er der, betyder det ikke, at de pågældende begreber frit kan benyttes.

▶ Afsnittet fortsættes på næste side.

■ **Afsnittet er slut.**



### BEMÆRK!

Tekster med dette symbol indeholder informationer om din sikkerhed og gør dig opmærksom på, at der kan være fare for ulykker og kvæstelser.



### Pas på!

Tekster med dette symbol gør dig opmærksom på, at der kan opstå skader på din bil.



### Miljøanvisning

Tekster med dette symbol indeholder miljøoplysninger.



### Anvisning

Tekster med dette symbol indeholder yderligere informationer. ■

## Indhold

Denne instruktionsbog er bygget op på en helt speciel måde, der skal gøre det lettere at finde de ønskede informationer. Indholdet er opdelt i overskuelige **kapitler** (fx Aircondition), der igen er inddelt i relativt korte **afsnit**. Hele instruktionsbogen er opdelt i fem store dele:

### 1. Sikkerhed

Informationer om bilens passive sikkerhedsudstyr, fx sikkerhedsseler, airbags og sæder

### 2. Betjeningsanvisninger

Informationer om fordelingen af betjeningselementerne i bilens cockpit, de forskellige muligheder for indstilling af sæde og mulighederne for et godt indeklima etc.

### 3. Råd og dåd

Anbefalinger vedr. kørsel, pleje og vedligeholdelse af bilen og beskrivelse af bestemte fejl, som du selv kan reparere

### 4. Tekniske data

Tal, værdier og mål.

### 5. Stikordsregister

I slutningen af instruktionsbogen er der et generelt, detaljeret stikordsregister, hvormed du hurtigt kan finde de ønskede informationer. ■

# Sikkerhed

## Sikker kørsel

### Generelt

#### Kære SEAT ejer

*Sikkerheden er vigtig!*

Dette kapitel indeholder vigtige informationer, tips, forslag og advarsler, som du bør læse af interesse for din og dine passagerers sikkerhed.

#### BEMÆRK!

- Dette afsnit indeholder vigtige informationer til fører og passagerer vedr. brug af bilen. I servicemappens andre kapitler kan du også finde vigtige informationer om, hvordan du opnår optimal sikkerhed for dig og dine passagerer.
- Sørg for, at den komplette servicemappe altid er i bilen. Dette er især vigtigt, hvis du låner bilen ud eller sælger den. ■

### Sikkerhedsudstyr

*Sikkerhedsudstyret er med til at beskytte personerne i bilen og kan reducere faren for kvæstelser i tilfælde af en ulykke.*

Du bør ikke sætte din egen og dine passagerers sikkerhed på spil. I tilfælde af en ulykke kan sikkerhedsudstyret reducere faren for kvæstelser. Den følgende liste indeholder en del af sikkerhedsudstyret i din SEAT:

- Optimerede trepunktsseler
- Selekraftbegrænsere på forsæderne og de yderste bagsædepladser
- Selestrammere til forsæderne
- Selehøjdeindstilling til forsæderne
- Frontairbags
- Sideairbags i forsædernes ryglæn
- Hovedairbags
- Aktive hovedstøtter foran\*
- ISOFIX-holdere til ISOFIX-børnesæder til de yderste bagsæder
- Hovedstøtter foran, der kan indstilles i højden
- Hovedstøtter bagi med brugs- og hvileposition
- Indstillelig ratstamme.

Det nævnte sikkerhedsudstyr arbejder sammen, så du og dine passagerer bliver beskyttet optimalt i tilfælde af en ulykke. Sikkerhedsudstyret hjælper ikke dig eller dine passagerer, hvis du eller dine passagerer sidder forkert eller ikke indstiller og anvender udstyret korrekt. ►

Derfor informerer vi dig om, hvorfor udstyret er så vigtigt, hvordan det beskytter, hvad du skal være opmærksom på ved brug, og hvordan du og dine passagerer bliver beskyttet optimalt med det sikkerhedsudstyr, der er i bilen. Dette kapitel indeholder vigtige advarsler, som du og dine passagerer skal være opmærksomme på for at reducere faren for kvæstelser.

**Sikkerhed vedrører alle! ■**

## Før du kører

---

*Føreren er altid ansvarlig for sine passagerer og bilens sikkerhed.*

Af hensyn til din egen og dine passagerers sikkerhed bør du følge nedenstående punkter, inden du kører:

- Sørg for, at lys og blinklys på bilen fungerer korrekt.
- Kontroller dæktrykket.
- Sørg for, at ruderne er klare og sikrer et godt udsyn.
- Fastgør eventuel bagage sikkert ⇒ side 16.
- Sørg for, at der ikke ligger genstande i bunden af bilen, der kan hindre betjeningen af pedalerne.
- Indstil spejlene, forsædet og hovedstøtten, så de passer til din kropps størrelse.
- Sørg for, at bagsædepassagerernes hovedstøtter er i brugsposition ⇒ side 13.
- Bed dine passagerer om at indstille hovedstøtterne, så de passer til deres kropps størrelse.

- Beskyt børn ved at sætte dem i et egnet børnesæde, og sørg for, at børnenes sikkerhedssele er spændt korrekt ⇒ side 44.
- Sid korrekt. Bed også dine passagerer om at sidde korrekt ⇒ side 9.
- Spænd altid sikkerhedssele korrekt, inden du kører. Bed også dine passagerer om at spænde sikkerhedssele korrekt ⇒ side 18. ■

## Hvad har indflydelse på kørselssikkerheden?

---

*Kørselssikkerheden bliver i vid udstrækning bestemt af kørestilen og den adfærd, personerne i bilen udviser.*

Som fører er du ansvarlig for dig selv og dine passagerer. Hvis kørselssikkerheden bliver påvirket, udsætter du dig selv og andre trafikanter for fare ⇒ .

- Lad fx ikke dine passagerer eller telefonsamtaler aflede din opmærksomhed fra trafikken.
- Kør aldrig, hvis din evne til at køre er nedsat (fx på grund af medicin, alkohol eller narkotika).
- Overhold færdselsloven og hastighedsbegrænsningerne.
- Tilpas altid hastigheden til vejforholdene, trafikken og vejret.
- Sørg for at holde regelmæssige pauser på lange rejser – mindst hver anden time. ▶



- Hvis det er muligt, bør du undlade at køre, når du er træt eller er i tidsnød.

### BEMÆRK!

Hvis kørselssikkerheden reduceres under kørsel, øges faren for ulykker og kvæstelser. ■

## Sådan sidder personerne i bilen korrekt

### Sådan sidder føreren korrekt

Føreren skal sidde korrekt for at kunne køre sikkert og afslappet.

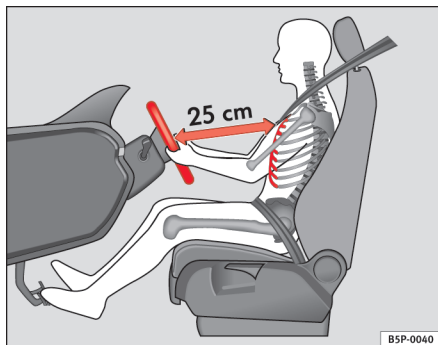

Fig. 1 Den rigtige afstand mellem fører og rat

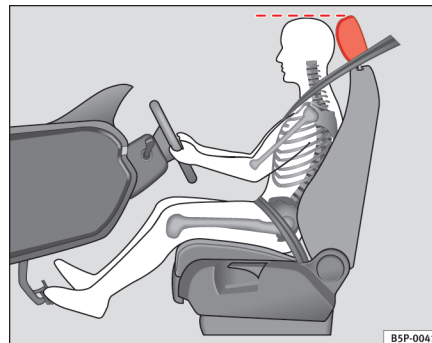



Fig. 2 Sådan sidder førerens hovedstøtte korrekt.

Af hensyn til sikkerheden og for at reducere faren for kvæstelser i tilfælde af en ulykke anbefaler vi, at føreren sidder på følgende måde:

- Indstil rattet, så afstanden mellem rattet og førerens brystkasse mindst er 25 cm ⇒ fig. 1.
- Indstil førersædet i længderetningen, så du kan træde speederen, bremse- og koblingspedalen helt ned med let bøjedene ben ⇒ .
- Sørg for, at du kan nå rattets øverste punkt.
- Indstil hovedstøtterne således, at hovedstøttens øverste kant er på højde med den øverste del af dit hoved ⇒ fig. 2.
- Indstil ryglænet i lodret position, så det støtter hele ryggen.
- Spænd altid sikkerhedsselen korrekt, inden du kører ⇒ side 18. ▶

- Hold fødderne i bunden af bilen, så du altid har fuld kontrol over bilen.

Indstilling af førersæde ⇒ side 129.

 <b>BEMÆRK!</b>
<ul style="list-style-type: none"> <li>• Hvis føreren sidder forkert, kan det medføre alvorlige kvæstelser.</li> <li>• Indstil førersædet, så der mindst er 25 cm mellem brystkassen og rattets midte ⇒ side 9, fig. 1. Hvis du sidder tættere på end 25 cm, beskytter airbagsystemet ikke optimalt.</li> <li>• Hvis du på grund af fysiske forhold ikke er i stand til at overholde minimumsafstanden på 25 cm, skal du kontakte et værksted. Der kan de rådgive dig om eventuelle nødvendige ændringer.</li> <li>• Under kørsel skal du altid have begge hænder på rattet. Tag fat om rattets sider på den yderste kant (i en position svarende til klokken 9 og 3). Det reducerer faren for kvæstelser, hvis førerens frontairbag udløses.</li> <li>• Hold aldrig begge hænder på den øverste del af rattet (i en position svarende til klokken 12) eller i en anden position (fx i midten af rattet). I sådanne situationer kan du som fører pådrage dig kvæstelser på armene, hænderne og i hovedet, hvis frontairbaggen udløses.</li> <li>• For at reducere faren for kvæstelser, som føreren kan pådrage sig i tilfælde af en pludselig opbremsning eller ulykke, må ryglænet aldrig være stillet langt tilbage under kørsel! Airbagsystemet og sikkerhedsselen beskytter kun optimalt, hvis ryglænet står i lodret position, og føreren har spændt sikkerhedsselen korrekt. Jo længere ryglænet er stillet tilbage, desto større er faren for kvæstelser, hvilket skyldes, at sikkerhedsselen ikke sidder korrekt, og at siddepositionen er forkert!</li> <li>• Indstil hovedstøtten korrekt for at få optimal beskyttelse. ■</li> </ul>

## Sådan sidder forsædepassageren korrekt

*Forsædepassageren skal have en afstand på mindst 25 cm til instrumentpanelet, så airbaggen beskytter optimalt, hvis den udløses.*

Af hensyn til sikkerheden og for at reducere faren for kvæstelser i tilfælde af en ulykke anbefaler vi, at forsædepassageren sidder på følgende måde:

- Skub passagersædet så langt tilbage som muligt ⇒ .
- Indstil ryglænet i lodret position, så det støtter hele ryggen.
- Indstil hovedstøtterne således, at hovedstøttens øverste kant er på højde med den øverste del af dit hoved ⇒ side 12.
- Hold fødderne i bunden af bilen foran passagersædet.
- Spænd altid sikkerhedsselen korrekt, inden du kører ⇒ side 18.

Forsædepassagerens frontairbag kan **undtagelsesvis** ⇒ side 24 frakobles.

Indstilling af passagersæde ⇒ side 132.

 <b>BEMÆRK!</b>
<ul style="list-style-type: none"> <li>• Hvis forsædepassageren sidder forkert, kan det medføre alvorlige kvæstelser.</li> <li>• Indstil passagersædet, så der mindst er 25 cm mellem brystkassen og instrumentpanelet. Hvis du sidder tættere på end 25 cm, beskytter airbagsystemet ikke optimalt.</li> <li>• Hvis du på grund af fysiske forhold ikke er i stand til at overholde minimumsafstanden på 25 cm, skal du kontakte et værksted. Der kan de rådgive dig om eventuelle nødvendige ændringer.</li> </ul>

 **BEMÆRK!** (fortsættelse)

- Under kørsel skal du altid holde fødderne i bunden af bilen – sid aldrig med fødderne på instrumentpanelet, ud af vinduet eller på sæderne! Hvis du sidder forkert, kan det medføre en større fare for kvæstelser i tilfælde af en opbremsning eller en ulykke. I tilfælde af en airbagudløsning kan det medføre livsfarlige kvæstelser, hvis du sidder forkert.
- For at reducere faren for kvæstelser, som forsædepassageren kan pådrage sig i tilfælde af en pludselig opbremsning eller ulykke, må ryglænet aldrig være stillet langt tilbage under kørsel! Airbagsystemet og sikkerhedsselen beskytter kun optimalt, hvis ryglænet står i lodret position, og forsædepassageren har spændt sikkerhedsselen korrekt. Jo længere ryglænet er stillet tilbage, desto større er faren for kvæstelser, hvilket skyldes, at sikkerhedsselen ikke sidder korrekt, og at siddepositionen er forkert!
- Hovedstøtterne skal være indstillet korrekt, så de beskytter optimalt. ■

- Anvend et egnet børnesikkerhedssystem, hvis du har børn med i bilen ⇒ side 44.

 **BEMÆRK!**

- Hvis bagsædepassagererne sidder forkert, kan det medføre alvorlige kvæstelser.
- Hovedstøtterne skal være indstillet korrekt, så de beskytter optimalt.
- Sikkerhedsselerne beskytter kun optimalt, hvis ryglænet står i lodret position, og passagererne har spændt sikkerhedsselen korrekt. Hvis bagsædepassagererne ikke sidder oprejst, øges faren for kvæstelser, fordi selen sidder forkert. ■

### Sådan sidder bagsædepassagererne korrekt

*Bagsædepassagererne skal sidde oprejst, have fødderne i bunden af bilen, være fastspændt korrekt, og deres hovedstøtter skal være i brugsposition.*

For at mindske faren for kvæstelser i tilfælde af en pludselig opbremsning eller en ulykke skal bagsædepassagererne være opmærksomme på nedenstående retningslinjer:

- Indstil hovedstøtten korrekt ⇒ side 13.
- Hold fødderne i bunden af bilen foran bagsædet.
- Spænd altid sikkerhedsselen korrekt, inden du kører ⇒ side 18.

## Korrekt indstilling af hovedstøtter foran

Hovedstøtter, som er indstillet korrekt, er med til at beskytte personerne i bilen og kan i de fleste ulykkesituationer reducere faren for kvæstelser.

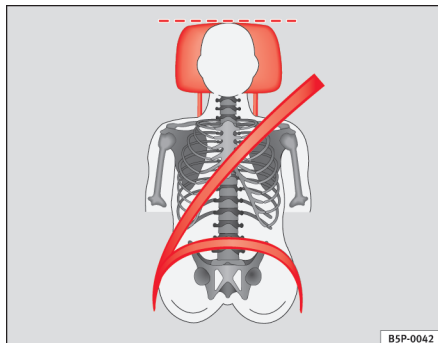

Fig. 3 Korrekt indstillet hovedstøtte set forfra

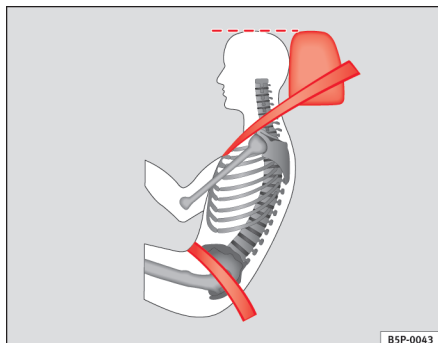

Fig. 4 Korrekt indstillet hovedstøtte set fra siden

Hovedstøtterne skal være indstillet korrekt, så de beskytter optimalt.

- Indstil hovedstøtterne således, at hovedstøttens øverste kant er på højde med den øverste del af dit hoved eller mindst i øjenhøjde ⇒ fig. 3 og ⇒ fig. 4.

Indstilling af hovedstøtter ⇒ side 129

### ⚠ BEMÆRK!

- Hvis du kører i bilen, når hovedstøtterne er afmonteret eller ikke er korrekt indstillet, øger det faren for alvorlige kvæstelser.
- Hvis hovedstøtterne ikke er indstillet korrekt, kan det medføre død i tilfælde af en ulykke.
- Hovedstøtter, som ikke er indstillet korrekt, øger også faren for kvæstelser i tilfælde af pludselige eller uventede manøvrer og opbremsninger.
- Hovedstøtterne skal altid være indstillet korrekt i forhold til kroppens størrelse. ■

## Aktive hovedstøtter\*

I tilfælde af påkørsler bagfra bliver personerne i bilen presset tilbage i sædet. Det tryk, som kroppen i den forbindelse udøver på ryglænet, udløser de aktive hovedstøtter\* på forsæderne. Hovedstøtterne bevæger sig lynhurtigt fremad og samtidig opad. Ved hjælp af denne bevægelse formindskes afstanden mellem hovedet og hovedstøtten. Faren for kvæstelser i hovedet (fx piskesmældsskader) kan derved formindskes. ▶

### BEMÆRK!

Hvis du kører i bilen, når hovedstøtterne er afmonteret eller ikke er korrekt indstillet, øger det faren for alvorlige kvæstelser.

- Hvis hovedstøtterne ikke er indstillet korrekt, kan det medføre død i tilfælde af en ulykke.
- Hovedstøtter, som ikke er indstillet korrekt, øger også faren for kvæstelser i tilfælde af pludselige eller uventede manøvrer og opbremsninger.
- Hovedstøtterne skal altid være indstillet korrekt i forhold til kroppens størrelse.

### Anvisning

De aktive hovedstøtter kan også blive udløst, hvis man udøver et kraftigt tryk på ryglænet (fx hvis man lader sig falde tilbage i sædet, når man stiger ind i bilen), eller hvis der udøves tryk bagfra på en af de forreste hovedstøtter. Denne utilsigtede udløsning udgør dog ikke nogen risiko, da de aktive hovedstøtter straks bevæger sig tilbage til udgangspositionen og igen er klar til brug. ■

### Korrekt indstilling af hovedstøtter bagi

Når hovedstøtterne bagi er indstillet korrekt, er de med til at beskytte personerne i bilen og kan i de fleste ulykkesituationer reducere faren for kvæstelser.

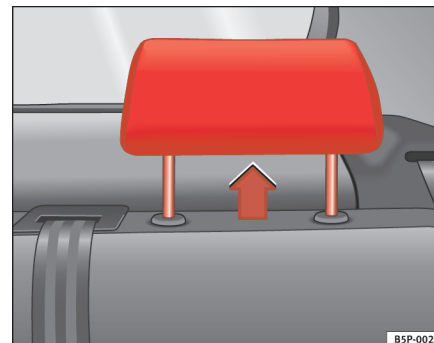

Fig. 5 Hovedstøtte i brugsposition



Fig. 6 Advarselsmærkat vedr. hovedstøtteindstilling

### De yderste hovedstøtter bagi

- De yderste hovedstøtter bagi har tre positioner.
- To **brugspositioner** ⇒ side 13, fig. 5. I disse positioner fungerer hovedstøtten som en almindelig hovedstøtte, og sammen med sikkerhedsselen beskytter den bagsædepassagererne.
- En **hvileposition**.
- Træk hovedstøtten i pilens retning med begge hænder for at indstille den til brugsposition.

### Den midterste hovedstøtte bagi

- Den midterste hovedstøtte bagi har kun to positioner: **brugsposition** (hovedstøtte oppe) og **hvileposition** (hovedstøtte nede).

#### BEMÆRK!

- Når der er passagerer på bagsædet, må hovedstøtterne aldrig være i hvileposition. Se advarselmærkaten på den lille siderude bagest ⇒ side 13, fig. 6.
- Byt ikke om på den midterste hovedstøtte og de to yderste hovedstøtter.
- Fare for kvæstelser i tilfælde af en ulykke!

#### Pas på!

Læs og følg anvisningerne vedr. indstilling af hovedstøtter ⇒ side 130. ■

### Eksempler på forkert siddeposition

*Hvis personerne i bilen sidder forkert, kan det medføre alvorlige kvæstelser eller død.*

Sikkerhedsselerne kan kun beskytte optimalt, hvis de sidder korrekt. En forkert siddeposition reducerer sikkerhedsselens beskyttende virkning væsentligt og øger faren for kvæstelser, fordi sikkerhedsselen sidder forkert. Som fører er du ansvarlig for dig selv og dine passagerer – især børn.

- Lad aldrig en passager sidde forkert under kørsel ⇒ .

Den nedenstående liste indeholder eksempler på siddepositioner, der kan være farlige for alle personer i bilen. Listen er ikke fuldstændig, men vi vil gerne gøre dig opmærksom på emnet.

#### Når bilen kører, skal du derfor følge nedenstående retningslinjer:

- Stå aldrig op i bilen.
- Stå aldrig på sæderne.
- Sid aldrig på knæ på sæderne.
- Indstil aldrig ryglænet langt bagud.
- Læn dig aldrig mod instrumentpanelet.
- Læg dig aldrig på bagsædet.
- Sæt dig aldrig kun på den forreste del af sædet.
- Sid aldrig med siden til kørselsretningen.
- Læn dig aldrig ud af vinduet.
- Sid aldrig med fødderne ud af vinduet.
- Sid aldrig med fødderne på instrumentpanelet.
- Sid aldrig med fødderne på sædepolstringen.
- Sid aldrig i bunden af bilen.



- Kør aldrig uden sikkerhedssele.
- Ophold dig aldrig i bagagerummet.

### BEMÆRK!

- Alle forkerte siddepositioner øger faren for alvorlige kvæstelser.
- Ved at sidde forkert udsætter personerne i bilen sig for livsfarlige kvæstelser, hvis airbaggene udløses og rammer en person, der sidder forkert.
- Sæt dig korrekt inden kørsel, og bliv altid siddende i denne stilling under kørsel. Bed dine passagerer om at sætte sig korrekt og bliv siddende i denne stilling under kørsel ⇒ side 9, "Sådan sidder personerne i bilen korrekt". ■

## Området ved pedalerne

### Pedaler

*Betjeningen af pedalerne og deres bevægelsesfrihed må ikke begrænses af genstande eller måtter.*

- Sørg for, at du altid uhindret kan træde speederen, bremse- og koblingspedalen helt ned.
- Sørg for, at pedalerne kan komme uhindret tilbage til udgangsstillingen.

Anvend kun måtter, der holder området ved pedalerne frit, og som kan fastgøres sikkert i bunden af bilen.

Hvis en bremsekreds svigter, skal du træde bremsepedalen længere ned end normalt for at standse bilen.

### Sørg for at have det rigtige fodtøj på

Tag fodtøj på, som giver god støtte, og som giver dig en god føling med pedalerne.

### BEMÆRK!

- Hvis pedalerne ikke kan betjenes uhindret, kan det føre til kritiske situationer i trafikken.
- Læg aldrig genstande i bunden af bilen i førersiden. En genstand kan komme ind under pedalerne og hindre betjeningen af pedalerne. I tilfælde af en pludselig manøvre eller opbremsning er der risiko for, at du ikke længere kan bremse, betjene koblingspedalen eller give gas – fare for ulykke! ■

### Måtter i førersiden

*Anvend kun måtter, der kan fastgøres sikkert i bunden af bilen, og som ikke hindrer betjeningen af pedalerne.*

- Sørg for, at måtterne er fastgjort sikkert og ikke hindrer betjeningen af pedalerne under kørsel ⇒ .

Anvend kun måtter, der ikke hindrer betjeningen af pedalerne, og som ikke kan rutsje rundt. Egnede måtter fås i specialforretninger. Der er monteret fastgørelsesdele\* til måtterne i bunden af bilen. ►

 **BEMÆRK!**

- Hvis pedalerne ikke kan betjenes uhindret, kan det føre til kritiske situationer i trafikken og alvorlige kvæstelser.
- Sørg for, at måtterne altid er fastgjort sikkert.
- Læg eller monter aldrig måtter eller andre bundbelægnings oven på den monterede måtte, da området ved pedalerne bliver mindre, og betjeningen af pedalerne dermed kan hindres – fare for ulykke! ■

## Opbevaring af bagage

### Pakning af bagagerum

*Al bagage eller løse genstande skal fastgøres sikkert i bagagerummet.*

Genstande, der ikke er fastgjort og derfor rutsjer frem og tilbage i bagagerummet, kan forringe bilens køreegenskaber eller kørsels-sikkerheden på grund af forskydningen af tyngdepunktet.

- Fordel bagagen jævnt i bagagerummet.
- Læg og opbevar tung bagage så langt fremme i bagagerummet som muligt.
- Læg og opbevar tung bagage nederst i bagagerummet.
- Fastgør tunge genstande til øjerne ⇒ side 17.

 **BEMÆRK!**

- Løs bagage eller andre løse genstande i bagagerummet kan forårsage alvorlige kvæstelser.
- Opbevar altid genstande i bagagerummet, og fastgør dem til øjerne.
- Anvend spændebånd, der er særligt egnet til fastgørelse af tunge genstande.
- I tilfælde af en pludselig manøvre eller en ulykke kan løse genstande flyve fremad og medføre kvæstelser på personer i bilen eller andre trafikanter. Denne øgede fare for kvæstelser stiger endnu mere, hvis genstande, der flyver rundt, rammes af en airbag, der udløses. I en sådan situation kan genstande blive til projektiler – livsfare!
- Vær opmærksom på, at bilens køreegenskaber ændres ved transport af tunge ting, fordi tyngdepunktet bliver forskudt – fare for ulykke! Kørestilen og hastigheden skal derfor tilpasses til bilens læs.
- Overskrid aldrig de tilladte akseltryk og den tilladte totalvægt. Hvis de tilladte akseltryk eller den tilladte totalvægt overskrides, kan bilens køreegenskaber ændre sig, hvilket kan medføre ulykker, kvæstelser og skader på bilen.
- Lad aldrig bilen stå uden opsyn, når især bagklappen er åben. Der er risiko for, at børn kan komme op i bagagerummet og lukke bagklappen indefra. Så er de låst inde og kan ikke komme ud uden hjælp udefra – livsfare!
- Lad ikke børn lege i og omkring bilen. Når du forlader bilen, skal du lukke og låse både bagklappen og alle døre. Inden du låser bilen, skal du sikre dig, at der ikke er nogen personer i bilen.
- Tag aldrig passagerer med i bagagerummet. Alle personer i bilen skal spænde selen korrekt ⇒ side 18. ▶



**Anvisning**

- Udluftning i bilen er med til at forhindre, at ruderne dugger. Den brugte luft slipper ud gennem udluftningsslidser i bagagerummets sidebeklædning. Sørg for, at udluftningsslidserne ikke er dækket til.
- Seler, der skal anvendes til fastgørelse af bagage til øjerne, kan købes som tilbehør. ■

**Øjer\***

*I bagagerummet kan der være fire øjer til fastgørelse af bagage og andre genstande.*

- Anvend altid egnede og ubeskadigede seler til at fastgøre bagage og andre genstande til øjerne med ⇒  i “Pakning af bagagerum“ på side 16.
- Klap øjerne op for at kunne fastgøre selerne til dem.

I tilfælde af en kollision eller en ulykke kan også små og lette genstande bevæge sig med så stor kraft, at de kan forårsage alvorlige kvæstelser. Kraftens størrelse afhænger i høj grad af bilens hastighed og genstandens vægt. Bilens hastighed er dog den vigtigste faktor.

Eksempel: En genstand på 4,5 kg ligger i bilen og er ikke fastgjort. I tilfælde af en frontalkollision med en hastighed på 50 km/h skaber genstanden kræfter, der er 20 gange så store som dens vægt. Det betyder, at genstandens vægt stiger til ca. 90 kg. Det er ikke svært at forestille sig, hvilke kvæstelser genstanden kan forårsage, hvis den flyver gennem kabinen og rammer en person. Denne øgede fare for kvæstelser stiger endnu mere, hvis genstande, der flyver rundt, rammes af en airbag, der udløses.

**BEMÆRK!**

- Hvis bagage eller andre genstande bliver fastgjort til øjerne med uegnede eller beskadigede seler, kan det medføre kvæstelser i tilfælde af en opbremsning eller ulykke.
- Anvend altid egnede seler, der kan fastgøres sikkert til øjerne, for at forhindre, at bagage eller andre genstande flyver frem i bilen.
- Fastgør aldrig et børnesæde til øjerne. ■

## Sikkerhedsseler

### Generelt

#### Før du kører: Tag sikkerhedssele på!

*Korrekt spændte sikkerhedsseler kan redde liv!*

I dette kapitel kan du læse, hvorfor sikkerhedsseler er så vigtige, hvordan de fungerer, og hvordan man spænder og indstiller dem, samt hvordan de sidder korrekt.

- Læs informationerne, og følg advarslerne i dette hæfte.

 <b>BEMÆRK!</b>
<ul style="list-style-type: none"> <li>• Hvis du har placeret sikkerhedsselen forkert eller slet ikke har spændt den, øges faren for alvorlige kvæstelser.</li> <li>• Korrekt spændte sikkerhedsseler reducerer alvorlige kvæstelser i tilfælde af en pludselig opbremsning eller en ulykke. Derfor skal du og dine passagerer altid sørge for at have spændt sikkerhedsselen korrekt, når bilen kører.</li> <li>• Også gravide og personer med legemlige skavanker skal anvende sikkerhedssele. Ligesom alle andre personer i bilen kan de også blive alvorligt kvæstet, hvis de ikke spænder sikkerhedsselen korrekt. ■</li> </ul>

#### Antal siddepladser

Din bil har **fem** siddepladser – to siddepladser foran og tre siddepladser bagi. Hvert sæde har en trepunktssele.

#### BEMÆRK!

- Tag aldrig flere personer med i bilen, end der er siddepladser til.
- Alle personer i bilen skal have den sikkerhedssele på, der hører til deres siddeplads, og den skal være spændt korrekt. Børn skal beskyttes med et egnet børnesikkerhedssystem. ■

#### Seleadvarselsslampe\*

*Kontrollampen minder føreren om at spænde sikkerhedsselen.*

Før du begynder at køre:

- Spænd altid sikkerhedsselen korrekt, inden du kører.
- Bed dine passagerer om at spænde sikkerhedsselen, inden du kører.
- Beskyt børn med et egnet børnesikkerhedssystem, der passer til barnets størrelse og alder.

Hvis føreren ikke har spændt sikkerhedsselen, når tændingen tilsluttes, lyser kontrollampen  i kombiinstrumentet<sup>1)</sup>, og når bilen har kørt med en hastighed på over 30 km/h i 90 sek., lyder et advarselssignal.

Kontrollampen\*  i kombiinstrumentet slukker først, når føreren har spændt sikkerhedsselen, mens tændingen er tilsluttet. ■

<sup>1)</sup> Afhængigt af model

## Hvorfor bruge sikkerhedssele?

### Frontalkollisioner og de fysiske påvirkninger

I tilfælde af en frontalkollision skal en stor mængde kinetisk energi reduceres.

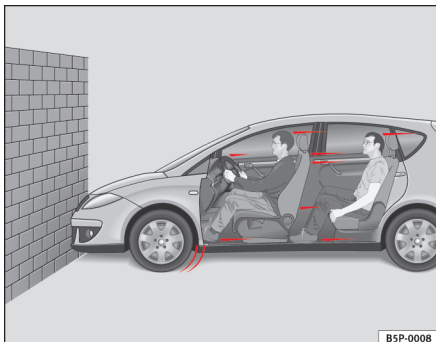

**Fig. 7** En bil lige før en frontalkollision med en mur: Personerne i bilen har ikke spændt deres sikkerhedsseleler.

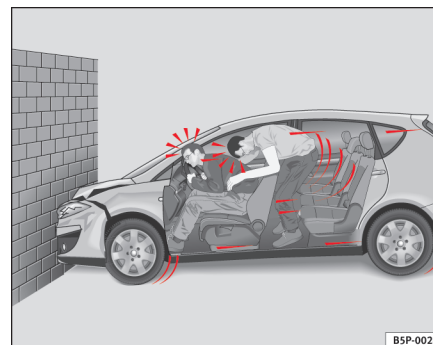

**Fig. 8** Bilen kolliderer med muren: Personerne i bilen har ikke spændt deres sikkerhedsseleler.

De fysiske påvirkninger i forbindelse med en frontalkollision er nemme at forklare: Når bilen kører  $\Rightarrow$  fig. 7, besidder både bilen og personerne i bilen såkaldt kinetisk energi (bevægelsesenergi).

Hvor stor den kinetiske energi er, afhænger i høj grad af bilens hastighed, dens vægt og den samlede vægt for personerne i bilen. Jo højere hastighed og vægt, desto mere energi skal der reduceres i tilfælde af en ulykke.

Bilens hastighed er dog den vigtigste faktor. Hvis hastigheden fx fordobles fra 25 km/h til 50 km/h, firedobles den kinetiske energi!

Da personerne i bilen i vores eksempel ikke har sikkerhedssele på, bliver hele den kinetiske energi overført fra dem til muren ved kollisionen  $\Rightarrow$  fig. 8.

Selv om du kun kører 30-50 km/h, bliver kroppen i tilfælde af en ulykke udsat for kræfter, som let kan overstige et ton (1.000 kg). De kræfter, som din krop udsættes for, tiltager endnu mere ved højere hastigheder.

Personer, der ikke har sikkerhedssele på, er altså ikke forbundet med bilen. I tilfælde af en frontalkollision vil disse personer altså bevæge sig videre med samme hastighed, som bilen bevægede sig med før kollisionen! Dette  $\blacktriangleright$

eksempel gælder ikke kun frontalkollisioner, men alle typer ulykker og kollisioner. ■

### Hvad sker der med personer, der ikke har sikkerhedssele på?

*Mange tror, at de kan beskytte deres krop ved at tage fra med hænderne i tilfælde af en mindre ulykke. Det passer ikke!*



**Fig. 9** En fører, der ikke anvender sikkerhedssele, bliver kastet fremad.



**Fig. 10** En bagsædepassager, der ikke har sikkerhedssele på, bliver kastet fremad og ind i den fastspændte fører.

Allerede ved lave hastigheder påvirkes kroppen ved en kollision af så store kræfter, at de ikke kan afværges med hænderne. I tilfælde af en frontalkollision bliver personer, der ikke har sikkerhedssele på, kastet fremad og rammer ukontrolleret forskellige dele i kabinen, fx rattet, instrumentpanelet eller forruden ⇒ **fig. 9**.

Airbagsystemet er ikke en erstatning for sikkerhedsseler. Når airbaggene udløses, giver de kun ekstra beskyttelse. Alle personer i bilen (inklusive føreren) skal have spændt sikkerhedssele korrekt under kørsel. Derved reduceres faren for alvorlige kvæstelser i tilfælde af en ulykke – uafhængigt af om der er en airbag til den pågældende siddeplads.

Vær opmærksom på, at airbaggene kun kan udløses én gang. For at opnå optimal beskyttelse skal sikkerhedsselerne altid være spændt korrekt, så du også er beskyttet i tilfælde af ulykker uden airbagudløsning.

Det er også vigtigt, at bagsædepassagererne spænder sikkerhedssele korrekt, da de i tilfælde af en ulykke ellers bliver slynget ukontrolleret rundt i bilen. En passager på bagsædet, der ikke har spændt sikkerhedssele, er således ikke kun til fare for sig selv, men også for dem, der sidder foran ⇒ **fig. 10**. ■

## Sikkerhedsseler beskytter

*Personer, der ikke har sikkerhedssele på, risikerer alvorlige kvæstelser i forbindelse med en ulykke!*



**Fig. 11** Fører med korrekt spændt sikkerhedssele: Personen beskyttes af sikkerhedssele i tilfælde af en katastrofeopbremsning.

Korrekt spændte sikkerhedsseler sørger for, at personerne i bilen sidder korrekt, og reducerer i vid udstrækning den kinetiske energi i tilfælde af en ulykke. Sikkerhedsselerne forhindrer også ukontrollerede bevægelser, som kan medføre alvorlige kvæstelser. Desuden reducerer korrekt spændte sikkerhedsseler faren for at blive kastet ud af bilen.

Personer i bilen, der har spændt deres sikkerhedsseler korrekt, profiterer i høj grad af, at sikkerhedsselerne opfanger kroppens bevægelser. Derudover er konstruktionen af bilens forende og andre dele af bilens passive sikkerhedskoncept, fx airbagsystemet, med til at begrænse kroppens bevægelser. Dermed reduceres faren for kvæstelser.

Eksemplerne i dette kapitel beskriver frontalkollisioner. Naturligvis reducerer korrekt spændte sikkerhedsseler også faren for kvæstelser væsentligt i alle andre typer ulykker. Derfor skal sikkerhedsselerne altid spændes inden en køretur, også selv om det kun er lige rundt om hjørnet.

Sørg for, at dine passagerer også har spændt sikkerhedsselerne korrekt. Ulykkesstatistikker har vist, at faren for kvæstelser reduceres væsentligt, og at chancen for at overleve efter en meget alvorlig ulykke øges, hvis sikkerhedsselerne er spændt korrekt. Korrekt spændte sikkerhedsseler øger desuden den optimale beskyttelse, når airbaggene udløses i tilfælde af en ulykke. Derfor er det i de fleste lande påbudt ved lov, at man skal bruge sikkerhedsseler.

Selv om bilen er udstyret med airbags, skal sikkerhedsselerne spændes. Frontairbaggene bliver fx ikke udløst ved alle typer frontalkollisioner. Frontairbaggene bliver ikke udløst ved mindre frontal- og sidekollisioner, ved påkørsler bagfra, hvis bilen ruller rundt, eller ved ulykker, hvor airbagudløsningsværdien i styreenheden ikke overskrides.

Anvend derfor altid sikkerhedssele, og sørg for, at dine passagerer har spændt sikkerhedssele, inden du kører! ■

## Sikkerhedsanvisninger vedr. brug af sikkerhedsseler

*Korrekt håndtering af sikkerhedsselerne reducerer faren for kvæstelser væsentligt!*

- Anvend altid sikkerhedssele som beskrevet i dette afsnit.
- Sørg for, at sikkerhedsselerne altid kan anvendes og ikke er beskadigede.

### BEMÆRK!

- Hvis du har spændt sikkerhedssele forkert eller slet ikke har spændt den, øges faren for livsfarlige eller dødelige kvæstelser. Sikkerhedsselerne beskytter kun optimalt, hvis de er spændt korrekt.

**⚠ BEMÆRK!** (fortsættelse)

- Spænd altid sikkerhedsselen korrekt, inden du kører – også ved bykørsel. Det gælder også dine passagerer – fare for kvæstelser!
- For at sikkerhedsselerne kan beskytte optimalt, er det meget vigtigt, at de sidder korrekt.
- Der må aldrig være spændt to personer fast med én sikkerhedsselle (gælder også børn).
- Hold fødderne i bunden af bilen foran sædet, så længe bilen kører.
- Løsn aldrig sikkerhedsselen, mens bilen kører – livsfare!
- Sikkerhedsselen må ikke være snoet, mens den er spændt.
- Selen må ikke føres hen over faste genstande eller genstande, der kan gå i stykker (briller, kuglepenne etc.), da det kan medføre kvæstelser.
- Selen må ikke sidde i klemme, være beskadiget eller berøre skarpe kanter.
- Sikkerhedsselen må aldrig sidde under armen eller i en anden forkert position.
- Hvis du har beklædningsgenstande på, der er meget tykke (fx en frakke over en blazer), eller som sidder løst, kan sikkerhedsselen ikke sidde korrekt, og den virker derfor ikke, som den skal.
- Åbningen, som låsetappen skal føres ned i, må ikke være stoppet til med papir eller lignende, da det forhindrer låsetappen i at gå sikkert i hak.
- Du må aldrig ændre selens placering ved hjælp af seleklemmer, øjer eller lignende.
- Sikkerhedsseler, der er flossede eller har revner, beskadigede sammenføjetninger, seleoprullere eller låsedele kan medføre alvorlige kvæstelser i tilfælde af en ulykke. Kontroller derfor regelmæssigt, at ingen af selerne er beskadigede.
- Hvis en sikkerhedsselle er blevet belastet og strakt i forbindelse med en ulykke, skal den udskiftes på et værksted. Det kan være nødvendigt at udskifte sikkerhedsselen, også selv om der ikke er nogen synlige skader

**⚠ BEMÆRK!** (fortsættelse)

på selen. Desuden skal de steder, hvor sikkerhedsselen sidder fast, også kontrolleres.

- Forsøg aldrig selv at reparere sikkerhedsselerne. Sikkerhedsselerne må ikke afmonteres eller på anden måde ændres.
- Selen skal holdes ren. Hvis den er meget snavset, kan det medføre, at seleoprulleren ikke fungerer korrekt ⇒ side 213. ■

## Sikkerhedsseler

### Sådan spændes sikkerhedsselerne

*Der hører en selelås til sikkerhedsselerne til siddepladserne foran og bagi.*

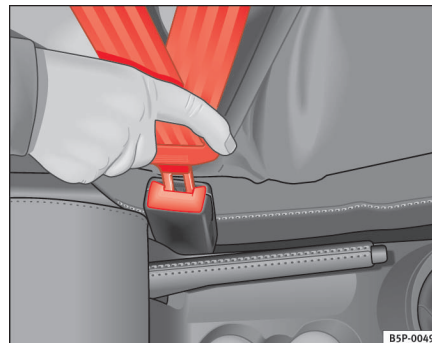

Fig. 12 Sikkerhedsselens selelås og låsetap

BSP-0049

For at sikkerhedsseleer kan beskytte optimalt, er det meget vigtigt, at de sidder korrekt.

- Indstil sædet og hovedstøtten korrekt.
- Tag fat i selens låsetap, og træk selen jævnt hen over bryst og hofter.
- Stik låsetappen ind i den selelås, der hører til den pågældende siddeplads. Du skal kunne høre, at den går i hak ⇒ [side 22](#), [fig. 12](#).
- Kontroller, at sikkerhedsseleer sidder korrekt fast i låsen, ved at trække i selen.

Sikkerhedsseleer har en seleopruller ved selens skulderdel. Når du trækker langsomt i selen, kan du trække selen ud, som du ønsker det. Men i tilfælde af en pludselig opbremsning, ved bjergkørsel, i sving og ved acceleration blokerer seleoprulleren selens skulderdel.

Seleoprullerne til forsæderne er udstyret med en selestrammer ⇒ [side 27](#).

**BEMÆRK!**

- Forkert placering af selen kan medføre alvorlige kvæstelser i tilfælde af en ulykke.
- Sikkerhedsseleer beskytter kun optimalt, hvis ryglænet står i lodret position, og sikkerhedsseleer er spændt korrekt.
- Sæt aldrig låsetappen i en selelås, der hører til et andet sæde. Hvis du gør det, beskytter sikkerhedsseleer ikke, som den skal, og faren for kvæstelser øges.
- Hvis personer i bilen ikke har spændt sikkerhedsseleer korrekt, beskytter den ikke, som den skal. Forkert placering af selen kan medføre alvorlige kvæstelser.

**BEMÆRK! (fortsættelse)**

- Hvis du monterer et børnesæde fra gruppe 0, 0+ eller 1, skal børnesædesikringen altid aktiveres ⇒ [side 44](#). ■

## Selens placering

Det er meget vigtigt for at opnå optimal beskyttelse, at sikkerhedsselerne sidder korrekt.

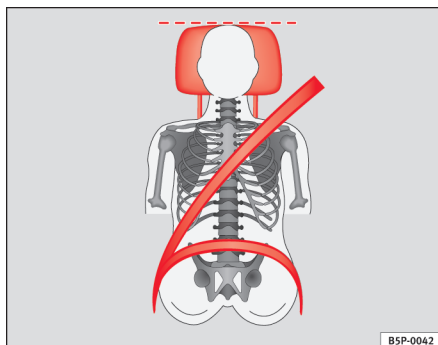

Fig. 13 Korrekt placering af sikkerhedssele og hovedstøtte set forfra

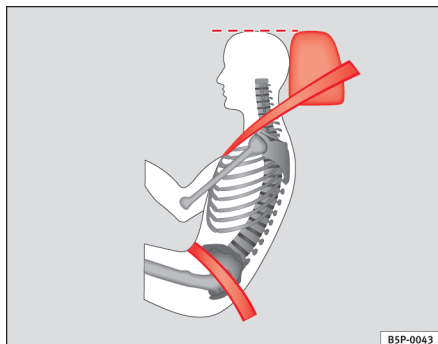

Fig. 14 Korrekt placering af sikkerhedssele og hovedstøtte set fra siden

Du kan anvende nedenstående udstyr til at placere sikkerhedsselen korrekt ved skulderen:

- Selehøjdeindstilling til forsæderne
- Forsæder, som kan indstilles i højden\*

### ⚠ BEMÆRK!

- Forkert placering af selen kan medføre alvorlige kvæstelser i tilfælde af en ulykke.
- Sikkerhedsselens skulderdel skal sidde midt på skulderen og aldrig hen over halsen. Sikkerhedsselen skal sidde fladt og tæt ind til overkroppen ⇒ side 24, fig. 13.
- Sikkerhedsselens hoftedel skal sidde hen over hofterne og aldrig hen over maven. Sikkerhedsselen skal sidde fladt og tæt ind til hofterne ⇒ side 24, fig. 14. Stram selv selen lidt, hvis det er nødvendigt.
- Læs og følg advarserne ⇒ side 21. ■



## Også gravide skal spænde sikkerhedssele korrekt

Gravide beskytter bedst deres ufødte barn, når de spænder sikkerhedssele korrekt.



Fig. 15 Selens placering på gravide

For at sikkerhedssele kan beskytte optimalt, er det meget vigtigt, at de sidder korrekt ⇒ side 24.

- Indstil forsædet og hovedstøtten korrekt ⇒ side 9.
- Tag fat i selens låsetap, og træk seletjen jævnt hen over brystet og så lavt hen over hofterne som muligt ⇒ fig. 15.
- Stik låsetappen ind i den selelås, der hører til den pågældende siddeplads. Du skal kunne høre, at den går i hak ⇒ ⚠.
- Kontroller, at sikkerhedssele sidder korrekt fast i låsen, ved at trække i seletjen.

### ⚠ BEMÆRK!

- Forkert placering af seletjen kan medføre alvorlige kvæstelser i tilfælde af en ulykke.
- Hos gravide skal selens hoftedel placeres så lavt hen over hofterne som muligt og aldrig hen over maven. Desuden skal seletjen altid ligge fladt ind til kroppen, så den ikke trykker på underlivet.
- Læs og følg advarslerne ⇒ side 21. ■

## Sådan tages sikkerhedssele af

Sikkerhedssele må først tages af, når bilen holder stille.

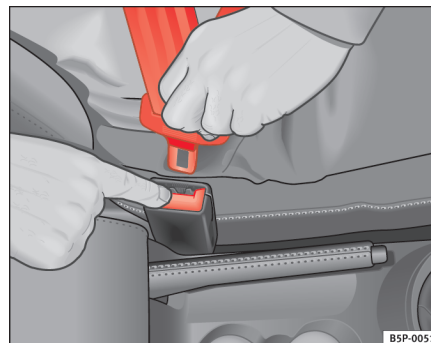

Fig. 16 Sådan frigør du låsetappen fra selelåsen.

- Tryk på den røde knap på selelåsen ⇒ fig. 16. Låsetappen springer ud ⇒ ⚠.

- Før selen tilbage med hånden, mens den ruller op. Det letter oprulningen, og beklædningen bliver ikke beskadiget.

**BEMÆRK!**

Løsn aldrig sikkerhedsselen, mens bilen kører. Ellers øges faren for alvorlige eller dødelige kvæstelser. ■

### Selehøjdeindstilling

Ved hjælp af selehøjdeindstillingen kan sikkerhedsselens placering ved skulderen tilpasses til kroppens størrelse.

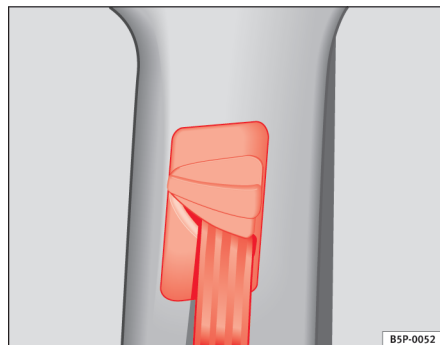

Fig. 17 Placering af selehøjdeindstilling

Selehøjdeindstillingen til forsæderne kan anvendes til at placere selen korrekt ved skulderen.

- Tryk på vendebeslaget i det øverste område, og hold det i denne position ⇒ side 26, fig. 17.
- Skub vendebeslaget opad eller nedad, indtil du har indstillet sikkerhedsselen ⇒ side 24.
- Ryk derefter kort i sikkerhedsselen for at kontrollere, at vendebeslaget sidder sikkert fast. ■

### Forkert placering af sikkerhedsseler

Sikkerhedsseler, der er placeret forkert, kan medføre alvorlige eller dødelige kvæstelser.

Sikkerhedsselerne kan kun beskytte optimalt, hvis de sidder korrekt. Rækkefølgen for, hvordan selerne skal placeres, der beskrevet i dette kapitel, skal overholdes nøje. En forkert siddeposition reducerer sikkerhedsselerens beskyttende virkning væsentligt og kan medføre alvorlige eller dødelige kvæstelser. Faren for alvorlige eller dødelige kvæstelser øges især, hvis en airbag, der udløses, rammer en person, der sidder forkert. Som fører er du ansvarlig for alle personer og især for børn i bilen. Derfor skal du være opmærksom på følgende:

- Lad aldrig en passager placere sikkerhedsselen forkert under kørsel ⇒

**BEMÆRK!**

- Hvis en sikkerhedsselle er placeret forkert, øges faren for alvorlige kvæstelser. ▶

**⚠ BEMÆRK!** (fortsættelse)

- **Inden du kører, skal du altid bede dine passagerer om at placere sikkerhedssele korrekt og holde den der under kørsel.**
- **Læs og følg altid informationerne og advarselne vedr. brug af sikkerhedssele ⇒ side 21. ■**

## Selestrammer

### Selestrammernes funktion

*I tilfælde af en frontalkollision bliver sikkerhedsseleerne til de forreste siddepladser strammet automatisk.*

Sikkerhedsseleerne til de forreste siddepladser er udstyret med selestrammer. I tilfælde af alvorlige frontalkollisioner, sidekollisioner og påkørsler bagfra bliver selestrammerne kun udløst af sensorer, hvis den pågældende sikkerhedssele er spændt. Sikkerhedsseleerne bliver strammet modsat den retning, de trækkes ud i, og personernes bevægelse fremad reduceres.

En selestrammer kan kun udløses én gang.

Selestrammerne bliver ikke udløst ved mindre frontal- og sidekollisioner, mindre påkørsler bagfra, ulykker, hvor den kraft, der påvirker bilen forfra, bagfra og fra siden ikke er så stor, eller ulykker, hvor bilen ruller rundt.



#### Anvisning

- Når selestrammerne udløses, opstår der fint støv. Det er normalt og ikke tegn på brand i bilen.
- Når hele bilen eller enkelte dele af systemet skal skrottes, skal de gældende sikkerhedsforskrifter altid overholdes. På værksteder kender de disse forskrifter og kan give dig nærmere oplysninger om dem. ■

### Service og bortskaffelse af selestrammer

Selestrammerne er en del af sikkerhedsseleerne, der er placeret ved siddepladserne i din bil. Hvis du udfører arbejde på en selestrammer eller af- og påmonterer dele af systemet på grund af andre reparationer, kan sikkerhedssele blive beskadiget. Dette kan føre til, at selestrammerne ikke udløses korrekt eller slet ikke udløses i tilfælde af en ulykke.

For at selestrammernes funktion ikke skal blive reduceret, og afmonterede dele ikke skal forårsage kvæstelser og forurening, skal der overholdes nogle forskrifter, som de kender på værkstederne.

**⚠ BEMÆRK!**

- **Arbejde, der ikke er udført fagligt korrekt, og reparationer, som du selv har udført, øger faren for alvorlige eller dødelige kvæstelser, da det kan føre til, at selestrammerne ikke udløses eller udløses uventet.**
- **Foretag aldrig reparationer, indstillinger eller af- og påmontering af selestrammerne eller sikkerhedsseleerne.**
- **Selestrammeren og sikkerhedssele inklusive seleoprulleren kan ikke repareres.**
- **Enhver form for arbejde på selestrammerne og sikkerhedsseleerne samt af- og påmontering af systemets dele i forbindelse med andre reparationer må kun foretages på et værksted.**
- **Selestrammerne beskytter dig kun i tilfælde af én ulykke og skal udskiftes efter en udløsning. ■**

## Airbagsystem

### Generelt

#### Hvorfor er det vigtigt at anvende sikkerhedssele og sidde korrekt?

*For at airbaggene kan give optimal beskyttelse, når de udløses, skal sikkerhedssele altid sidde rigtigt, og personen i bilen skal sidde korrekt.*

Før du begynder at køre, er det vigtigt at overholde følgende regler for at opnå optimal beskyttelse for dig og dine passagerer:

- Spænd altid sikkerhedssele korrekt ⇒ side 18.
- Indstil førersædet og rattet korrekt ⇒ side 9.
- Indstil passagersædet korrekt ⇒ side 10.
- Indstil hovedstøtten korrekt ⇒ side 12.
- Anvend det rigtige børnesikkerhedssystem til beskyttelse af børn i bilen ⇒ side 44.

Airbaggen folder sig ud på brøkdelen af et sekund og med høj hastighed. Hvis du sidder forkert i en sådan situation, kan det medføre livsfarlige kvæstelser. Derfor er det nødvendigt, at alle personer i bilen sidder korrekt under kørsel.

En kraftig opbremsning kort før en ulykke kan føre til, at en person uden sikkerhedssele slynges frem i det område, hvor airbaggen udløses. I dette tilfælde kan personen påføre sig livsfarlige eller dødelige kvæstelser, hvis airbaggen udløses. Det gælder især for børn.

Hold altid størst mulig afstand til frontairbaggen. Så kan den i tilfælde af en udløsning folde sig helt ud og dermed beskytte optimalt.

De vigtigste faktorer for udløsning af airbaggene er ulykkens type, kollisionsvinklen og bilens hastighed.

Det afgørende for udløsning af airbaggene er det decelerationsforløb, som forekommer og måles af styreenheden i forbindelse med kollisionen. Hvis decelerationsforløbet i forbindelse med en kollision er under den værdi, der er gemt i styreenheden, bliver front-, side- og/eller hovedairbags ikke udløst. Vær opmærksom på, at synlige og store skader på ulykkesbilen ikke er nogen indikation af, at airbaggene har været udløst.



#### BEMÆRK!

- Forkert anvendelse af sikkerhedssele eller en forkert siddeposition kan medføre alvorlige eller dødelige kvæstelser.
- Alle personer i bilen – også børn – der ikke er fastspændt korrekt, kan blive alvorligt eller dødeligt kvæstet, hvis airbaggen udløses. Børn op til 12 år skal altid sidde på bagsædet. Tag aldrig børn med i bilen, hvis de ikke er fastspændt eller ikke er fastspændt korrekt i forhold til deres vægt.
- Hvis du ikke er fastspændt, læner dig ud mod siden, læner dig fremad eller sidder forkert, øges faren for kvæstelser væsentligt. Faren for kvæstelser øges endnu mere, hvis du i et sådant tilfælde bliver ramt af en airbag, der udløses.
- Faren for kvæstelser på grund af en airbag, der udløses, reduceres, hvis sikkerhedssele er spændt korrekt ⇒ side 18.
- Indstil altid forsæderne korrekt. ■

## Hvorfor er det farligt at have et børnesæde på passagersædet?

*Bagudvendte børnesæder må aldrig anvendes på passagersædet, mens forsædepassagerens frontairbag er tilkoblet.*

Den tilkoblede frontairbag i passagersiden er en stor fare for et barn. Passagersædet er livsfarligt for et barn, hvis barnet sidder i et bagudvendt børnesæde. Børn op til 12 år skal altid sidde på bagsædet.

Hvis et bagudvendt børnesæde er monteret på passagersædet, kan børnesædet blive ramt af forsædepassagerens frontairbag med så stor kraft, at det kan have livsfarlige eller dødelige kvæstelser til følge.

Derfor opfordrer vi dig indtrængende til at sørge for, at børn bliver placeret på bagsædet. Det er den sikreste plads i bilen for børn. Som et alternativ kan forsædepassagerens frontairbag frakobles med nøglekontakten ⇒ side 42. Anvend et børnesæde, der er egnet til barnets alder og størrelse, hvis du skal have børn med i bilen ⇒ side 44.

I modeller uden nøglekontakt til frakobling af airbaggen skal frakoblingen foretages på et værksted.

### ⚠ BEMÆRK!

- Hvis der er monteret et børnesæde på passagersædet, øges faren for livsfarlige eller dødelige kvæstelser for barnet i tilfælde af en ulykke.
- Monter aldrig et bagudvendt børnesæde på passagersædet, hvis forsædepassagerens frontairbag er tilkoblet. Barnet kan blive livsfarligt eller dødeligt kvæstet, hvis forsædepassagerens frontairbag udløses.
- Hvis forsædepassagerens frontairbag udløses, kan den ramme det bagudvendte børnesæde og slynge det mod døren, loftet eller ryglænet med stor kraft.

### ⚠ BEMÆRK! (fortsættelse)

- Hvis det undtagelsesvis er nødvendigt at anvende et bagudvendt børnesæde på passagersædet, skal du altid være opmærksom på følgende sikkerhedsforanstaltninger:
  - Frakobl forsædepassagerens frontairbag ⇒ side 42, “Frakobling af airbags\*\*”.
  - Producenten af børnesædet skal have godkendt det til anvendelse på et passagersæde med front- og sideairbag.
  - Følg børnesædeproducentens monteringsvejledning, og vær især opmærksom på advarsler i ⇒ side 44, “Sikkerhed for børn”.
  - Inden du monterer børnesædet korrekt, skal du skubbe passagersædet helt tilbage, så afstanden til frontairbaggen bliver så stor som mulig.
  - Sørg for, at der ikke er noget, der forhindrer passagersædet i at blive skubbet helt tilbage.
  - Passagersædets ryglæn skal være i lodret position. ■

## Kontrollampe til airbag- og selestrammersystem

*Kontrollampen overvåger airbag- og selestrammersystemet.*

Kontrollampen overvåger alle airbags og selestrammere, der er monteret i bilen, inklusive styreenheder og kabelforbindelser.

### Overvågning af airbag- og selestrammersystemet

Airbag- og selestrammersystemets funktion overvåges konstant elektronisk. Hver gang tændingen tilsluttes, lyser kontrollampen  i ca. 4 sek. (selvdiagnose), og i kombiinstrumentets display\* vises meddelelsen **AIRBAG / GURTSTRAFFER (airbag/selestrammer)**. ▶

Systemet skal kontrolleres, hvis kontrollampen :

- ikke lyser, når tændingen tilsluttes
- ikke slukker, ca. 4 sek. efter at tændingen er tilsluttet
- slukker og lyser igen, efter at tændingen er tilsluttet
- lyser eller blinker under kørsel.

Hvis der opstår en fejl, lyser kontrollampen konstant. Afhængigt af fejlen kommer der også en fejlmelding i kombiinstrumentets display i ca. 10 sek., og der lyder et kort akustisk signal. I et sådant tilfælde bør du omgående få systemet kontrolleret på et værksted.

Hvis et værksted har frakoblet en af airbaggene, blinker kontrollampen i nogle sekunder efter udført kontrol og slukker så, hvis der ikke er nogen fejl.



#### BEMÆRK!

- Hvis der opstår en fejl, kan airbag- og selestrammersystemet ikke beskytte optimalt.
- I tilfælde af fejl bør systemet omgående kontrolleres på et værksted. Ellers er der risiko for, at airbaggene eller selestrammerne ikke udløses eller ikke udløses korrekt i forbindelse med en ulykke. ■

## Reparation, pleje og bortskaffelse af airbags

Airbagsystemets dele er monteret forskellige steder i din bil. Hvis du udfører arbejde på airbagsystemet eller af- og påmonterer dele af systemet på grund af andre reparationer, kan nogle af airbagsystemets dele blive beskadiget. Dette kan føre til, at airbaggene ikke udløses korrekt eller slet ikke udløses i tilfælde af en ulykke.

Ved **skrotning** af bilen eller dele af airbagsystemet skal de gældende sikkerhedsforskrifter altid overholdes. På værksteder og hos autoophuggere kender de disse sikkerhedsforskrifter.



#### BEMÆRK!

- Arbejde, der ikke er udført fagligt korrekt, og reparationer, som du selv har udført, øger faren for alvorlige eller dødelige kvæstelser, da det kan føre til, at airbaggene ikke udløses eller udløses uventet.
- Rattets polstringsplade og airbagmodulets bløde overflade i instrumentpanelet i passagersiden må ikke klæbes til, overtrækkes eller på anden måde bearbejdes.
- Der må ikke være fastgjort genstande som fx drikkevareholdere eller telefonholdere på airbagmodulernes afdækninger.
- Rattet og instrumentpanelet må kun rengøres med en tør klud eller en klud fugtet med vand. Rengør aldrig instrumentpanelet og airbagmodulets overflade med rengøringsmidler, der indeholder opløsningsmiddel. Rengøringsmidler med opløsningsmiddel gør overfladen porøs. En airbag-udløsning kan medføre alvorlige kvæstelser på grund af kunststofdele, der løsner sig.
- Foretag aldrig reparationer, indstillinger eller af- og påmontering af airbagsystemets dele.
- Alt arbejde på airbaggen samt af- og påmontering af systemets dele i forbindelse med andet reparationsarbejde (fx afmontering af rat) bør kun foretages på et værksted. På værksteder har de det nødvendige værktøj, de nødvendige reparationsinformationer og kvalificeret personale.
- Vi opfordrer dig indtrængende til at få alt arbejde på airbagsystemet udført på et værksted.
- Foretag aldrig ændringer på den forreste stødfanger eller på karrosseriet.
- Airbags beskytter dig kun i tilfælde af en ulykke og skal udskiftes efter en udløsning. ■

## Frontairbags

### Beskrivelse af frontairbags

*Airbagsystemet kan ikke erstatte sikkerhedsseler!*

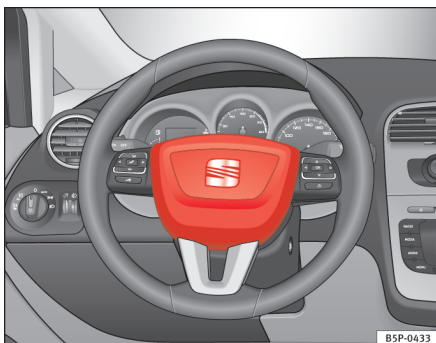

**Fig. 18** Førerens frontairbag er placeret i rattet.

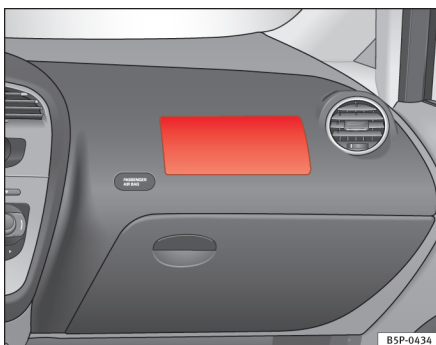

**Fig. 19** Forsædepassagerens frontairbag er placeret i instrumentpanelet.

Førerens frontairbag er placeret i rattet ⇒ fig. 18, og forsædepassagerens frontairbag i instrumentpanelet ⇒ fig. 19. Airbaggene er markeret med teksten AIRBAG.

Frontairbagsystemet giver som supplement til sikkerhedsselerne en ekstra beskyttelse af førerens og forsædepassagerens hoved og overkrop ved kraftige frontalkollisioner ⇒ side 34, "Sikkerhedsanvisninger vedr. frontairbagsystemet".

Ud over den normale beskyttelsesfunktion skal sikkerhedsselerne ved en frontalkollision også holde føreren eller forsædepassageren i en position, hvor airbaggen kan give maksimal beskyttelse.

Airbagsystemet er ikke en erstatning for sikkerhedsseler, men en del af bilens samlede passive sikkerhedskoncept. Vær opmærksom på, at airbagsystemet kun giver optimal beskyttelse, hvis sikkerhedsselerne spændes korrekt, og hovedstøtterne indstilles korrekt. Derfor skal sikkerhedsselerne ikke kun anvendes på grund af færdselsloven, men også af hensyn til sikkerheden ⇒ side 18, "Generelt".

#### Frontairbagsystemet består først og fremmest af:

- en elektronisk styre- og overvågningsenhed (styreenhed)
- de to frontairbags (luftpude med gasgenerator) til fører og forsædepassager
- en kontrollampe  i instrumentpanelet ⇒ side 29.

Airbagsystemets funktion overvåges elektronisk. Airbagkontrollampen lyser altid i nogle sekunder, efter at tændingen er tilsluttet (selvdiagnose).

#### Der er fejl i systemet, hvis kontrollampen :

- ikke lyser, når tændingen tilsluttes ⇒ side 29
- ikke slukker, ca. 4 sek. efter at tændingen er tilsluttet
- slukker og lyser igen, efter at tændingen er tilsluttet
- lyser eller blinker under kørsel.



**Frontairbagsystemet udløses ikke:**

- når tændingen er afbrudt
- ved mindre frontalkollisioner
- sidekollisioner
- ved påkørsler bagfra
- hvis bilen ruller rundt.

**BEMÆRK!**

- Sikkerhedsselerne og airbagsystemet beskytter kun optimalt, hvis personerne sidder korrekt ⇒ side 9, "Sådan sidder personerne i bilen korrekt".
- Hvis der er fejl i airbagsystemet, skal det omgående kontrolleres på et værksted. Ellers er der risiko for, at airbagsystemet ikke udløses eller ikke udløses korrekt i tilfælde af en frontalkollision. ■

**Frontairbaggenes funktion**

*Faren for kvæstelse af hoved og overkrop reduceres af oppustede airbags.*

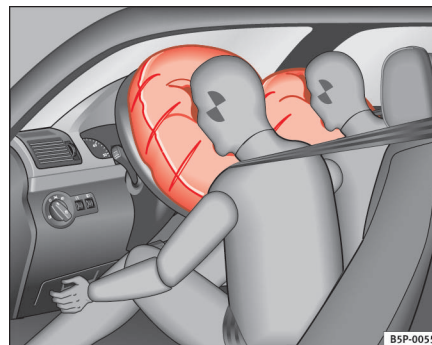

**Fig. 20** Oppustede frontairbags

Airbagsystemet er konstrueret således, at frontairbaggene til fører og forsædepassager udløses i tilfælde af kraftige frontalkollisioner.

I nogle ulykkesituationer kan både front-, hoved- og sideairbags blive udløst.

Når systemet udløses, fyldes luftpuderne med drivgas, og de folder sig ud foran føreren og forsædepassageren ⇒ fig. 20. Når føreren og forsædepassageren rammer de helt udfoldede luftpuder, dæmpes deres bevægelse, og faren for kvæstelse af hoved og overkrop reduceres.

Luftpudens specielle konstruktion gør, at gassen slipper langsomt ud, når en person rammer luftpuden. Således bliver hovedet og brystområdet beskyttet, når personen rammer airbaggen. Efter en kollision tømmes luftpuden, så der er frit udsyn fremad. ▶



Airbaggene folder sig ud på brøkdele af et sekund og med høj hastighed for at kunne give ekstra beskyttelse i tilfælde af en ulykke. Når airbaggen folder

sig ud, kan der dannes fint støv. Det er normalt og ikke tegn på brand i bilen. ■

### Hvad sker der med airbagafdækningerne, når frontairbaggene udløses?

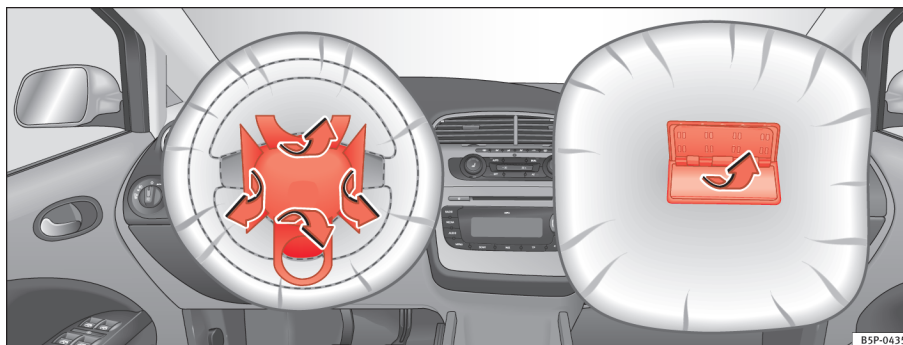

Fig. 21 Airbagafdækninger og udløste frontairbags

Når frontairbaggene til føreren og forsædepassageren foldes ud, bliver airbagafdækningerne klappet ud fra rattet eller instrumentpanelet ⇒ fig. 21. Airbagafdækningerne bliver ved med at være fastgjort til rattet eller instrumentpanelet. ■

## Sikkerhedsanvisninger vedr. frontairbagsystemet

*Korrekt behandling af airbagsystemet reducerer faren for kvæstelser væsentligt!*



### BEMÆRK!

- Det er vigtigt, at føreren og forsædepassageren holder en afstand på mindst 25 cm til henholdsvis rattet og instrumentpanelet. Hvis du ikke overholder minimumsafstanden, kan airbagsystemet ikke beskytte dig – livsfare! Desuden skal forsæder og hovedstøtter altid være indstillet korrekt i forhold til kroppens størrelse.
- Hvis du ikke er fastspændt, læner dig ud mod siden, læner dig fremad eller sidder forkert, øges faren for kvæstelser væsentligt. Faren for kvæstelser øges endnu mere, hvis du i et sådant tilfælde bliver ramt af en airbag, der udløses.
- Børn må aldrig transporteres på forsædet uden at være fastspændt. Hvis airbagsystemet udløses i tilfælde af en ulykke, kan barnet blive alvorligt kvæstet eller dræbt på grund af airbaggen, der udløses ⇒ side 44, "Sikkerhed for børn".
- Der må ikke være andre personer, dyr eller genstande mellem personer på forsæderne og airbaggens virkeområde.
- Airbags beskytter dig kun i tilfælde af en ulykke og skal udskiftes efter en udløsning.
- Der må ikke være fastgjort genstande som fx drikkevarerholdere eller telefonholdere på airbagmodulernes afdækninger.
- Der må ikke foretages nogen form for ændringer på airbagsystemets dele. ■

## Sideairbags\*

### Beskrivelse af sideairbags

*Airbagsystemet kan ikke erstatte sikkerhedsseler!*



**Fig. 22 Sideairbag i førersæde**

Sideairbagene foran er placeret i førersædets ⇒ fig. 22 og passagersædets ryglænspolstring. Sideairbagene bag er monteret på den bageste hjulkassebeklædning. Airbaggenes placering er markeret med teksten AIRBAG i ryglænenes øverste område og på hjulkassebeklædningen bag.

Sideairbagsystemet giver som supplement til sikkerhedsselerne en ekstra beskyttelse af overkroppen ved kraftige sidekollisioner til de personer, der sidder på forsæderne ⇒ side 38, "Sikkerhedsanvisninger vedr. sideairbagsystemet".

I tilfælde af en sidekollision reducerer sideairbags risikoen for kvæstelser af de dele af kroppen, der vender mod kollisionen. Ud over den normale beskyttelsesfunktion skal sikkerhedsselerne ved en sidekollision også holde perso-

nerne på forsæderne og på de yderste bagsædepladser i en position, hvor sideairbagene kan give maksimal beskyttelse.

Airbagsystemet er ikke en erstatning for sikkerhedsseler, men en del af bilens samlede passive sikkerhedskoncept. Vær opmærksom på, at airbagsystemet kun beskytter optimalt, hvis du og dine passagerer anvender sikkerhedsselerne. Derfor skal sikkerhedsselerne ikke kun anvendes på grund af færdselsloven, men også af hensyn til sikkerheden ⇒ side 18, "Generelt".

#### Sideairbagsystemet udløses ikke:

- når tændingen er afbrudt
- ved mindre sidekollisioner
- ved frontalkollisioner
- ved påkørsler bagfra
- hvis bilen ruller rundt.

#### Airbagsystemet består først og fremmest af:

- en elektronisk styre- og overvågningsenhed (styreenhed)
- de forreste sideairbags i forsæderyglænerne og de bageste sideairbags i hjulkassebeklædningen bag
- en kontrollampe  i instrumentpanelet ⇒ side 29.

Airbagsystemets funktion overvåges elektronisk. Airbagkontrollampen lyser altid i ca. 4 sek., efter at tændingen er tilsluttet (selvdiagnose).



#### BEMÆRK!

- **I tilfælde af en sidekollision bliver sideairbagene ikke udløst, hvis sensorerne ikke måler trykstigningen inde i dørene korrekt. Det kan ske, hvis luften slipper ud af områder med huller eller åbninger i dørbeklædningerne.**
- **Kør ikke, hvis du har afmonteret dørenes indvendige beklædning.**
- **Kør ikke, hvis dørenes indvendige beklædning er afmonteret, eller beklædningen ikke er placeret korrekt.**

**⚠ BEMÆRK!** (fortsættelse)

- Kør ikke, hvis højttalere i dørbeklædningerne er afmonterede, medmindre åbningerne til højttalere er dækket ordentligt til.
- Kontroller, at åbningerne er dækket til eller lukket af, når du har monteret højttalere eller andet tilbehør i de indvendige dørbeklædninger.
- Alt arbejde på dørene skal udføres af et autoriseret værksted.
- Sikkerhedsselerne og airbagsystemet beskytter kun optimalt, hvis personerne sidder korrekt ⇒ side 9, "Sådan sidder personerne i bilen korrekt".
- Hvis der er fejl i airbagsystemet, skal det omgående kontrolleres på et værksted. Der er risiko for, at airbagsystemet ikke udløses eller ikke udløses korrekt i tilfælde af en sidekollision. ■

## Sideairbaggenes funktion

*Faren for kvæstelse af hoved og overkrop i forbindelse med mange sidekollisioner kan reduceres af oppustede airbags.*

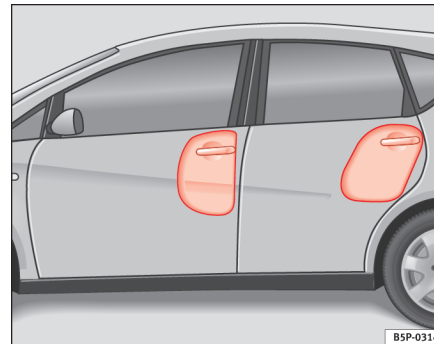

**Fig. 23** Oppustet sideairbag i venstre side af bilen

Ved nogle **sidekollisioner** udløses sideairbaggen i den side, hvor kollisionen sker ⇒ fig. 23.

I nogle ulykkesituationer kan både front-, hoved- og sideairbags blive udløst.

Når systemet udløses, fyldes luftpudden med drivgas.

Airbaggene folder sig ud på brøkdelen af et sekund og med høj hastighed for at kunne give ekstra beskyttelse i tilfælde af en ulykke. Når airbaggen folder sig ud, kan der dannes fint støv. Det er normalt og ikke tegn på brand i bilen.

Når passagererne på forsæderne og på de yderste bagsædepladser rammer de helt udfoldede luftpudder, dæmpes deres bevægelse, og faren for kvæstelse af hoved og overkrop reduceres. ▶

Luftpudens specielle konstruktion gør, at gassen slipper langsomt ud, når en person rammer luftpuden. Således beskyttes overkroppen, når personen rammer airbaggen. ■

## Sikkerhedsanvisninger vedr. sideairbagsystemet

*Korrekt behandling af airbagsystemet reducerer faren for kvæstelser i forbindelse med mange sidekollisioner væsentligt!*

### BEMÆRK!

- Hvis man ikke benytter sikkerhedssele, læner sig fremad under kørsel eller sidder forkert, udsætter man sig for en øget fare for kvæstelser ved udløsning af sideairbagsystemet.
- For at sideairbaggene kan beskytte optimalt, skal man under kørsel altid sidde sådan, at sikkerhedssele sidder korrekt.
- Der må ikke være andre personer, dyr eller genstande mellem personer på de yderste siddepladser og airbaggens virkeområde. På grund af sideairbaggene må der desuden ikke monteres tilbehørsdele som fx drikkevarerholdere på dørene.
- Hæng kun lette beklædningsgenstande på tøjkrøgene i bilen. Der må ikke være tunge genstande eller genstande med skarpe kanter i lommerne.
- Siden på ryglænene må ikke udsættes for store belastninger (fx kraftige stød eller slag), da det kan medføre, at systemet bliver beskadiget. I så fald vil sideairbaggene ikke blive udløst!
- Anvend under ingen omstændigheder sæde- eller skånebetræk på sæder med sideairbag, hvis de ikke er udtrykkeligt godkendt til din bil. Da luftpuden folder sig ud fra sæderyglænet, bliver sideairbaggens beskyttende funktion væsentligt forringet, hvis der anvendes sæde- eller skånebetræk, som ikke er godkendt ⇒ side 214, "Tilbehør, udskiftning af dele og ændringer".
- Beskadigelse af de originale sædeindtræk eller af sømmen i området ved sideairbaggene skal straks repareres på et værksted.
- Airbags beskytter dig kun i tilfælde af en ulykke og skal udskiftes efter en udløsning.

### BEMÆRK! (fortsættelse)

- Hvis børn sidder forkert, er de udsat for en øget fare for kvæstelser i tilfælde af en ulykke. Det gælder især børn, der sidder på passagersædet, når airbagsystemet udløses i forbindelse med en ulykke. Det kan medføre alvorlige og livsfarlige kvæstelser ⇒ side 44, "Sikkerhed for børn".
- Alt arbejde på airbaggen samt af- og påmontering af systemets dele i forbindelse med andet reparationsarbejde (fx afmontering af rat) må kun foretages på et værksted. Er det ikke tilfældet, kan der opstå fejl i airbagsystemet.
- Der må ikke foretages nogen form for ændringer på airbagsystemets dele.
- Styringen af side- og hovedairbaggene sker ved hjælp af sensorer, der er placeret inde i fordørene. For ikke at reducere side- og hovedairbaggens funktion må der ikke foretages ændringer på hverken dørene eller dørbeklædningerne (fx eftermontering af højttalere). Skader på fordøren kan reducere airbagsystemets funktion. Alt arbejde på fordøren skal udføres af et værksted. ■

## Hovedairbags

### Beskrivelse af hovedairbags

*Airbagsystemet kan ikke erstatte sikkerhedsseler!*

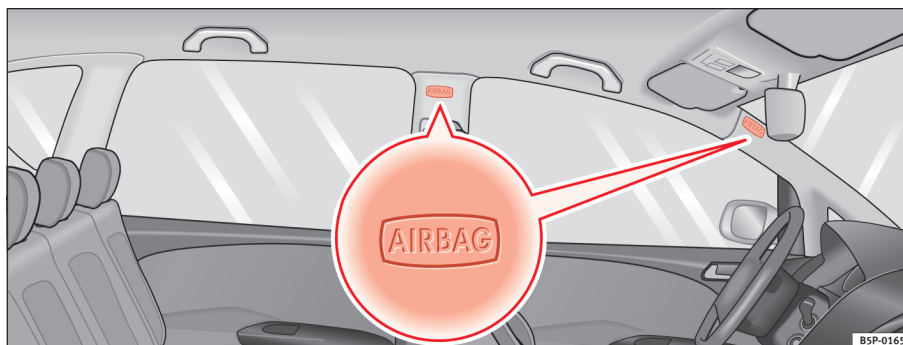



Fig. 24 Placering af hovedairbags i bilens venstre side

Hovedairbaggene er placeret over dørene i begge sider af kabinen ⇒ fig. 24 og er markeret med teksten AIRBAG.

Hovedairbagsystemet giver som supplement til sikkerhedsselerne en ekstra beskyttelse af hoved og overkrop ved kraftige sidekollisioner ⇒ side 40, "Sikkerhedsanvisninger vedr. hovedairbagsystemet".

Airbagsystemet er ikke en erstatning for sikkerhedsseler, men en del af bilens samlede passive sikkerhedskoncept. Vær opmærksom på, at airbagsystemet kun giver optimal beskyttelse, hvis sikkerhedsselerne spændes korrekt, og hovedstøtterne indstilles korrekt. Derfor skal sikkerhedsselerne ikke kun anvendes på grund af færdselsloven, men også af hensyn til sikkerheden ⇒ side 18, "Generelt".

#### Hovedairbagsystemet består først og fremmest af:

- en elektronisk styre- og overvågningsenhed (styreenhed)
- hovedairbaggene (luftpude med gasgenerator) til fører, forsædepassager og bagsædepassagerer
- en kontrollampe  i instrumentpanelet ⇒ side 29.

Airbagsystemets funktion overvåges elektronisk.

#### Hovedairbagsystemet udløses ikke:

- når tændingen er afbrudt
- ved frontalkollisioner
- ved påkørsler bagfra



- hvis bilen ruller rundt
- ved mindre sidekollisioner.

**! BEMÆRK!**

Hvis der er fejl i airbagsystemet, skal det omgående kontrolleres på et værksted. Ellers er der risiko for, at airbagsystemet ikke udløses eller ikke udløses korrekt i tilfælde af en ulykke. ■

### Hovedairbaggenes funktion

Faren for kvæstelse af hoved og overkrop i tilfælde af en sidekollision reduceres af oppustede airbags.

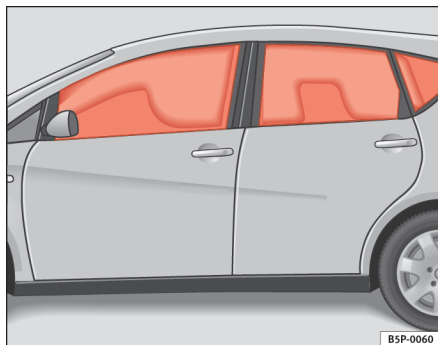

Fig. 25 Oppustede hovedairbags

Ved nogle **sidekollisioner** udløses hovedairbaggen i den side, hvor kollisionen sker ⇒ fig. 25.

I nogle ulykkesituationer kan både front-, hoved- og sideairbaggene blive udløst.

Når systemet udløses, fyldes luftpuden med drivgas. Så dækker hovedairbaggen sideruderne og dørstolperne.

Airbaggene folder sig ud på brøkdeler af et sekund og med høj hastighed for at kunne give ekstra beskyttelse i tilfælde af en ulykke. Når airbaggen folder sig ud, kan der dannes fint støv. Det er normalt og ikke tegn på brand i bilen.

Når personer i bilen rammer de helt udfoldede luftpuder, dæmpes deres bevægelse, og faren for kvæstelse af hoved og overkrop reduceres.

Luftpudens specielle konstruktion gør, at gassen slipper langsomt ud, når en person rammer luftpuden. Således bliver hovedet og brystområdet beskyttet, når personen rammer airbaggen. ■

### Sikkerhedsanvisninger vedr. hovedairbagsystemet

Korrekt behandling af airbagsystemet reducerer faren for kvæstelser væsentligt i forbindelse med mange typer ulykker!

**! BEMÆRK!**

- For at hovedairbaggene kan beskytte optimalt, skal du altid sidde sådan, at sikkerhedsselen sidder korrekt.
- Af hensyn til sikkerheden skal hovedairbaggen frakobles, hvis kabinen er delt med en rude. Henvend dig til et værksted for at få foretaget denne frakobling.
- Der må ikke være andre personer, dyr eller genstande mellem passagerne på bagsædet og hovedairbaggenes virkeområde, så hovedairbaggen kan folde sig ud uhindret og give optimal beskyttelse. Af samme grund må der ikke monteres rullegardiner på sideruderne, der ikke udtryk-



 **BEMÆRK!** (fortsættelse)

keligt er godkendt til din bil ⇒ side 214, “Tilbehør, udskiftning af dele og ændringer“.

- Hæng kun lette beklædningsgenstande på tøjkrøgene i bilen. Der må ikke være tunge genstande eller genstande med skarpe kanter i lommerne. Desuden må du ikke anvende bøjler til ophængning af tøjet.
- Airbags beskytter dig kun i tilfælde af en ulykke og skal udskiftes efter en udløsning.
- Alt arbejde på hovedairbaggen samt af- og påmontering af systemets dele i forbindelse med andet reparationsarbejde (fx afmontering af loftbeklædning) må kun foretages på et værksted. Er det ikke tilfældet, kan der opstå fejl i airbagsystemet.
- Der må ikke foretages nogen form for ændringer på airbagsystemets dele.
- Styringen af side- og hovedairbagge sker ved hjælp af sensorer, der er placeret inde i fordørene. For ikke at reducere side- og hovedairbaggenes funktion må der ikke foretages ændringer på hverken dørene eller dørbeklædningerne (fx eftermontering af højttalere). Skader på fordøren kan reducere airbagsystemets funktion. Alt arbejde på fordøren skal udføres af et værksted. ■

## Frakobling af airbags\*

### Frakobling af forsædepassagerens frontairbag

Ved montering af et bagudvendt børnesæde skal forsædepassagerens frontairbag frakobles.

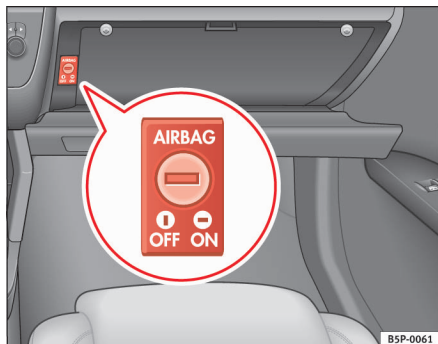

Fig. 26 I handskerummet: nøglekontakt til til- og frakobling af forsædepassagerens airbag

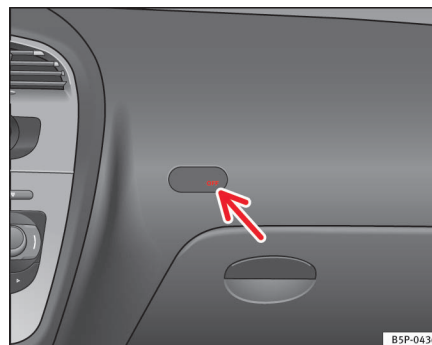

Fig. 27 Kontrollampe, der viser om forsædepassagerens airbag er frakoblet

Hvis forsædepassagerens airbag er **frakoblet**, betyder det, at kun frontairbaggen er frakoblet. Alle andre airbags i bilen er stadig tilkoblede.

### Frakobling af forsædepassagerens frontairbag

- Afbryd tændingen.
- Drej nøglekontakten i handskerummet til position **OFF** ⇒ fig. 26 med tændingsnøglen.
- Kontroller, at kontrollampen OFF i instrumentpanelet ⇒ fig. 27 lyser, mens tændingen er tilsluttet ⇒ ⚠.

### Tilkobling af forsædepassagerens frontairbag

- Afbryd tændingen.
- Drej nøglekontakten i handskerummet til position **ON** ⇒ fig. 26 med tændingsnøglen. ▶

- Kontroller, at kontrollampen ⇒ [side 42, fig. 27](#) ikke lyser, mens tændingen er tilsluttet ⇒ .

**BEMÆRK!**

- Ansvaret for, at nøglekontakten står i den rigtige position, ligger hos føreren.
- Forsædepassagerens frontairbag må kun frakobles, hvis du undtagelsesvis skal benytte et bagudvendt børnesæde på passagersædet ⇒ [side 44, "Sikkerhed for børn"](#).
- Monter aldrig et bagudvendt børnesæde på passagersædet, hvis frontairbaggen til forsædepassageren ikke er frakoblet – livsfare! Hvis det undtagelsesvis er nødvendigt at transportere et barn i et bagudvendt børnesæde på passagersædet, skal du frakoble frontairbaggen til forsædepassageren.
- Så snart børnesædet ikke længere benyttes på passagersædet, skal du tilkoble frontairbaggen til forsædepassageren igen.
- Frakobl kun forsædepassagerens frontairbag, mens tændingen er afbrudt, ellers kan det medføre fejl i airbagsystemet, således at frontairbaggen ikke udløses korrekt eller slet ikke udløses i tilfælde af en ulykke.
- Hvis kontrollampen i instrumentpanelet ikke lyser konstant, når forsædepassagerens frontairbag er frakoblet, kan der være en fejl i airbagsystemet:
  - Få straks airbagsystemet kontrolleret på et værksted.
  - Anvend ikke et børnesæde på passagersædet! Forsædepassagerens frontairbag kan trods fejlen udløses i tilfælde af en ulykke, og barnet kan få alvorlige kvæstelser eller blive dræbt.
  - Det kan ikke forudsiges, om forsædepassagerens airbags udløses i tilfælde af en ulykke! Informer dine passagerer om dette.
- Når du anvender nøglen til til- og frakobling af forsædepassagerens airbag, er det kun forsædepassagerens frontairbag, der bliver til- eller frakoblet. Side- og hovedairbaggene i passagersiden er altid tilkoblede. ■

# Sikkerhed for børn

## Generelt

### Indledning

---

*Ulykkesstatistikkerne viser tydeligt, at det er mere sikkert at transportere børn på bagsædet end på passagersædet.*

Vi anbefaler af hensyn til sikkerheden, at børn under 12 år sidder på bagsædet. Alt efter barnets alder, størrelse og vægt skal barnet fastgøres på bagsædet i et børnesæde eller ved hjælp af bilens sikkerhedsseler. Af hensyn til sikkerheden bør børnesædet monteres midt på bagsædet eller bag passagersædet.

Fysikkens grænser gælder også for børn i tilfælde af en ulykke ⇒ side 19, "Hvorfor bruge sikkerhedssele?". I modsætning til voksne er børns muskler og knoglestruktur ikke fuldt udviklede. Derfor er der større risiko for, at børn pådrager sig kvæstelser.

For at mindske denne risiko må børn kun sidde i specielle børnesæder!

Vi anbefaler, at du anvender et børnesikkerhedssystem fra SEAT Original Tilbehør med navnet Peke<sup>2)</sup>. Det fås til alle aldre.

Disse specielt udviklede og godkendte systemer opfylder normen ECE-R44.

Ved montering og brug af børnesæder skal gældende lov på området og børnesædeproducentens anvisninger overholdes. Læs og overhold under alle omstændigheder ⇒ side 45, "Sikkerhedsanvisninger vedr. brug af børnesæder".

Vi anbefaler, at du lægger børnesædeproducentens betjeningsvejledning ind i servicemappen, så du altid har den i bilen. ■

---

<sup>2)</sup> Fås ikke i alle lande.

## Sikkerhedsanvisninger vedr. brug af børnesæder

*Korrekt brug af børnesæder reducerer faren for kvæstelser væsentligt!*

Som fører er du ansvarlig for de børn, du tager med i bilen.

- Beskyt børnene ved at bruge egnede børnesæder korrekt  
⇒ side 46.
- Læs og følg i den forbindelse altid børnesædeproducentens anvisninger vedr. korrekt placering af sikkerhedssele.
- Lad ikke børnene aflede din opmærksomhed fra trafikken under kørsel.
- Hold regelmæssige pauser på lange rejser. Mindst hver anden time.

### BEMÆRK!

- Monter aldrig et bagudvendt børnesæde på passagersædet, hvis forsædepassagerens frontairbag ikke er frakoblet – livsfare! Hvis det undtagesvis er nødvendigt at transportere et barn på passagersædet, skal du frakoble frontairbaggen til forsædepassageren ⇒ side 42, "Frakobling af airbags\*.". Hvis passagersædet kan indstilles i højden, skal du indstille det i den højeste position.
- I modeller uden nøglekontakt til frakobling af airbaggen skal frakoblingen foretages på et værksted.
- Under kørsel skal alle personer i bilen – især børn – sidde og være fastspændt korrekt.
- Sid aldrig med børn eller babyer på skødet – livsfare!
- Giv aldrig et barn lov til at komme med i bilen uden at være fastspændt eller til at stå op eller sidde på knæ under kørsel. I tilfælde af en ulykke kan

### BEMÆRK! (fortsættelse)

barnet blive slynget gennem bilen og dermed kvæste sig selv og andre personer i bilen livsfarligt.

- Hvis børn sidder forkert under kørsel, er de udsat for en øget fare for kvæstelser i tilfælde af en pludselig opbremsning eller en ulykke. Det gælder især børn, der sidder på passagersædet, når airbagsystemet udløses i forbindelse med en ulykke. Det kan medføre alvorlige og livsfarlige kvæstelser.
- Et egnet børnesæde kan beskytte børn!
- Lad aldrig et barn sidde i børnesædet uden opsyn eller alene i bilen.
- Afhængigt af årstiden kan der opstå livsfarlige temperaturer i en parkeret bil.
- Børn, der er under 1,50 m høje, må ikke fastspændes med en normal sikkerhedssele uden brug af et børnesæde, da det i tilfælde af en pludselig opbremsning eller en ulykke kan medføre kvæstelser i maveregionen og ved halsen.
- Selen må ikke sidde i klemme, være snoet eller berøre skarpe kanter.
- Hvis sikkerhedsseleer ikke er spændt korrekt, kan det medføre kvæstelser selv ved mindre ulykker eller en pludselig opbremsning.
- For at sikkerhedsseleer kan beskytte optimalt, er det meget vigtigt, at de sidder korrekt ⇒ side 22, "Sikkerhedsseleer".
- Der må kun være fastspændt ét barn i et børnesæde ⇒ side 46, "Børnesæder". ■

## Børnesæder

### Opdeling af børnesæder i forskellige grupper

Anvend kun godkendte børnesæder, der er egnede til det pågældende barn.

ECE-R 44-normen gælder for børnesæder. ECE-R er en norm fra det Europæiske Økonomiske Fællesskab.

Børnesæderne opdeles i fem forskellige grupper:

**Gruppe 0:** op til 10 kg

**Gruppe 0+:** op til 13 kg

**Gruppe 1:** 9 til 18 kg

**Gruppe 2:** 15 til 25 kg

**Gruppe 3:** 22 til 36 kg

Alle børnesæder, der er kontrolleret i henhold til ECE-R 44-normen, bærer ECE-R 44-kontrolmærket (et stort E i en cirkel med et kontrolnummer nedenunder). ■

### Børnesæder – gruppe 0 og 0+

Et egnet børnesæde kan sammen med en korrekt spændt sikkerhedssæle hjælpe med at beskytte barnet!

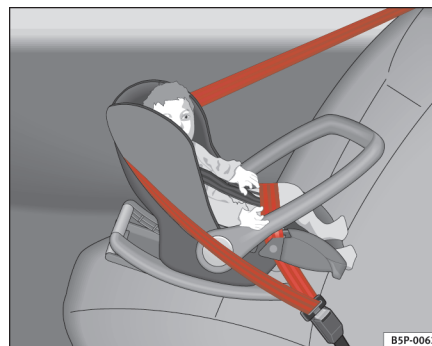

Fig. 28 Børnesæde monteret mod kørselsretningen på baksædet – gruppe 0

**Gruppe 0:** Til babyer indtil ca. 9 måneder på op til 10 kg er børnesædet på billedet ⇒ fig. 28 bedst egnet.

**Gruppe 0+:** Til babyer indtil ca. 18 måneder på op til 13 kg er børnesædet på billedet bedst egnet.

Ved montering og brug af børnesæder skal gældende lov på området og børnesædeproducentens anvisninger overholdes.

Vi anbefaler, at du lægger børnesædeproducentens betjeningsvejledning ind i servicemappen, så du altid har den i bilen.

#### BEMÆRK!

Læs og følg altid informationerne og advarslerne vedr. brug af børnesæder ⇒  i "Sikkerhedsanvisninger vedr. brug af børnesæder" på side 45. ■

## Børnesæder – gruppe 1

Et egnet børnesæde kan sammen med en korrekt spændt sikkerhedssele hjælpe med at beskytte barnet!



Fig. 29 Børnesæde monteret i kørselsretningen på bagsædet – gruppe 1

Til babyer og småbørn på 9-18 kg er det bedst at anvende børnesæder med ISOFIX-system eller bagudvendte børnesæder.

Ved montering og brug af børnesæder skal gældende lov på området og børnesædeproducentens anvisninger overholdes.

Vi anbefaler, at du lægger børnesædeproducentens betjeningsvejledning ind i servicemappen, så du altid har den i bilen.



**BEMÆRK!**

Læs og følg altid informationerne og advarselne vedr. brug af børnesæder ⇒  i "Sikkerhedsanvisninger vedr. brug af børnesæder" på side 45. ■

## Børnesæder – gruppe 2 og 3

Et egnet børnesæde kan sammen med en korrekt spændt sikkerhedssele hjælpe med at beskytte barnet!



Fig. 30 Børnesæde monteret i kørselsretningen på bagsædet

Ved montering og brug af børnesæder skal gældende lov på området og børnesædeproducentens anvisninger overholdes.

Vi anbefaler, at du lægger børnesædeproducentens betjeningsvejledning ind i servicemappen, så du altid har den i bilen.

### Børnesæder – gruppe 2

Til børn indtil 7 år på 15-25 kg er det bedst at anvende et børnesæde fra gruppe 2 sammen med en korrekt spændt sikkerhedssele.

### Børnesæder – gruppe 3

Til børn fra 7 år på 22-36 kg, der er under 1,50 m, er det bedst at anvende en selepude med rygstøtte sammen med en korrekt spændt sikkerhedssele ⇒ fig. 30. ▶

**BEMÆRK!**

- Selens skulderdel skal sidde ca. midt på skulderen og aldrig hen over halsen eller overarmen. Selens skulderdel skal sidde tæt ind til overkroppen. Selens hoftedel skal altid sidde tæt ind til kroppen og hen over hofterne – ikke hen over maven. Stram om nødvendigt selv selen lidt ⇒ side 22, “Sikkerhedsseler”.
- Læs og følg altid informationerne og advarselne vedr. brug af børnesæder ⇒  i “Sikkerhedsanvisninger vedr. brug af børnesæder” på side 45. ■



## Montering af børnesæde

### Forskellige muligheder for montering af børnesæde

Børnesæder kan monteres på bagsædet og på passagersædet.

Du har følgende muligheder for at montere et børnesæde sikkert på bagsædet og passagersædet.

- Børnesæder fra gruppe **0 til 3** kan monteres med sikkerhedsselen.
- Børnesæder fra gruppe **0, 0+ og 1** med ISOFIX-system kan fastgøres uden sikkerhedsseler ved hjælp af ISOFIX-holderne ⇒ side 49.

Vægtklasse	Vægt	Siddepladser		
		Passager-sæde	Bagi yderst	Bagi i midten
Gruppe 0	< 10 kg	U*	U/L	U
Gruppe 0+	< 13 kg	U*	U/L	U
Gruppe 1	9-18 kg	U*	U/L	U
Gruppe 2/3	15-36 kg	U*	U	U

U: Egnet til universalsikkerhedssystemer, der er godkendt til anvendelse i denne aldersklasse (universalsikkerhedssystemer omfatter børnesæder, der skal fastgøres med sikkerhedsselen til voksne).

\*: Skub passagersædet så langt tilbage som muligt, indstil det så højt som muligt, og frakobl altid forsædepassagerens frontairbag.

L: Egnet til sikkerhedssystemer med ISOFIX-holdere.

### ! BEMÆRK!

- Under kørsel skal børn altid være fastspændt med et børnesikkerhedssystem, der passer til barnets alder, vægt og størrelse.
- Monter aldrig et bagudvendt børnesæde på passagersædet, hvis forsædepassagerens frontairbag ikke er frakoblet – livsfare! Hvis det undtagelsesvis er nødvendigt at transportere et barn på passagersædet, skal forsædepassagerens frontairbag frakobles ⇒ side 42, "Frakobling af airbags\*", og sædet skal indstilles i den øverste position, hvis sædet kan indstilles i højden.
- Læs og følg altid informationerne og advarselne vedr. brug af børnesæder ⇒  i "Sikkerhedsanvisninger vedr. brug af børnesæder" på side 45. ■

### Montering af børnesæder med ISOFIX-system

Børnesæder med ISOFIX-system kan hurtigt, nemt og sikkert monteres på de yderste bagsædepladser.

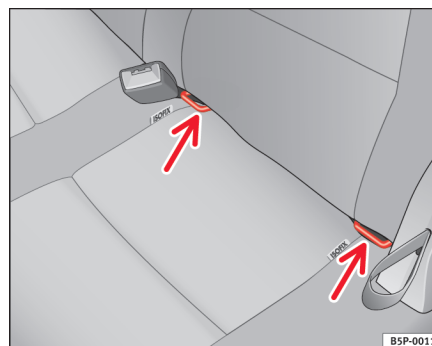

Fig. 31 ISOFIX-holdere ▶

Følg altid børnesædeproducentens betjeningsvejledning, når børnesædet skal af- og påmonteres.

- Skub bagsædet så langt tilbage som muligt.
- Sæt sædet på ISOFIX-holderne, indtil du hører, at sædet går i hak og er sikkert fastlåst.
- Kontroller, at børnesædet sidder fast, ved at trække i det i begge sider.

Der er monteret **to** ISOFIX-holdere til hver af de to yderste bagsædepladser. I nogle biler er holderne monteret på sædestellet, i andre biler i bilens bund. Man har adgang til ISOFIX-holderne mellem ryglænet og bagsædet.

Børnesæder med ISOFIX-system kan købes hos SEAT partnerne.

**BEMÆRK!**

- Holderne er kun udviklet til børnesæder med ISOFIX-system.
- Sæt aldrig børnesæder uden ISOFIX-system, fastspændingsseler eller andre genstande fast på holderne – livsfare!
- Sørg for, at børnesædet er fastgjort korrekt i ISOFIX-holderne. ■



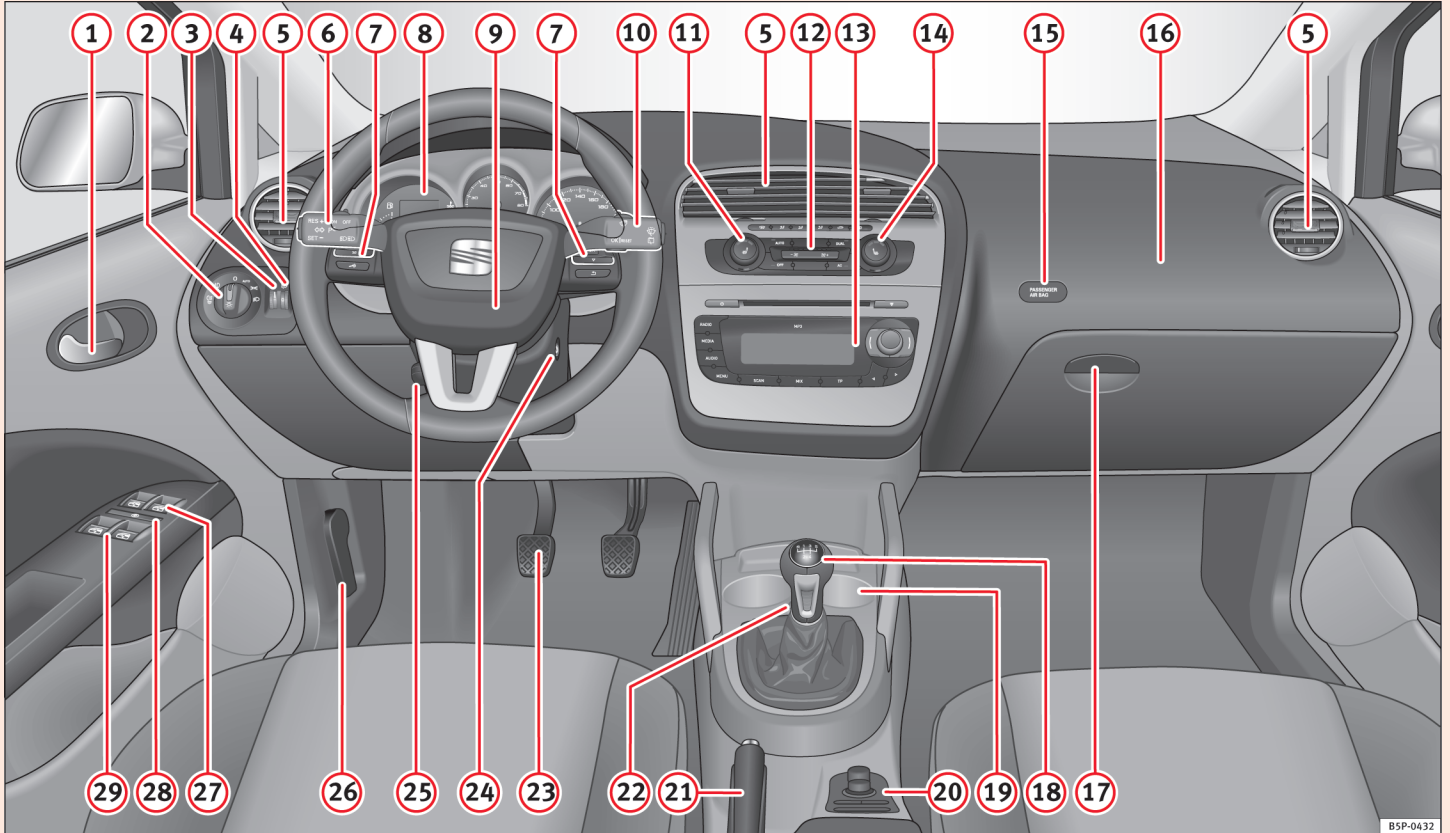

85P-0432

Fig. 32 Instrumentpanel

# Betjeningsanvisninger

## Cockpit

### Generel oversigt

#### Oversigt over instrumentpanel

*Denne oversigt skal hjælpe dig til hurtigt at blive fortrolig med de forskellige displays og betjeningslementer.*

①	Indvendigt dørhåndtag	
②	Lyskontakt	111
③	Indstillingshjul til regulering af instrument- og kontakttlys	114
④	Lyslængderegulering	114
⑤	Luftdyser	
⑥	Blink- og fjernlysarm og fartpilot*	117, 184
⑦	Betjeningslementer på rattet	85
⑧	Kombiinstrument:	
	– Instrumenter	55
	– Display	59
	– Advarsels- og kontrollamper	75
⑨	Horn (fungerer kun, når tændingen er tilsluttet) og førerens frontairbag	28
⑩	Betjeningsarm til viskere og sprinklere og betjening af kørecomputer*	122, 61
⑪	Kontakt til sædevarme i venstre side	133
⑫	Betjeningslementer til:	
	– varme-* og ventilationsanlæg	151
	– Climatic*	153
	– Climatronic*	157
⑬	Radio-navigations-system*	
⑭	Kontakt til sædevarme i højre side	133
⑮	Kontrollampe, der viser om forsædepassagerens airbags er frakoblede	42
⑯	Forsædepassagerens frontairbag	28
⑰	Greb til handskerum	136
⑱	Gearstang	174
⑲	Drikkevarerholdere	140
⑳	Kontakter i midterkonsollen:	
	– Centrallås	93
	– ESP	191
	– Dæktryksskontrol*	80
	– ParkPilot*	181
	– Lighter/stikdåse	144
	– Indstilling af sidespejle	127
	– Start-stop-system*	170
㉑	Håndbremse	179
㉒	Havariblink	116
㉓	Pedaler	
㉔	Tændingslås	165
㉕	Arm til indstilling af ratstamme*	163
㉖	Greb til udløsning af motorhjelme	223
㉗	Kontakter til åbning og lukning af ruder foran	106 ▶

- |    |  |     |
|----|--|-----|
| 28 | Sikkerhedskontakt* til de bageste sideruder . . . . .            | 106 |
| 29 | Kontakter* til åbning og lukning af de bageste sideruder . . . . | 106 |



### **Anvisning**

Noget af det udstyr, som er anført her, hører kun til bestemte modeller eller er ekstraudstyr. ■

## Instrumenter

### Øversigt over instrumenter

Instrumenterne viser bilens driftstilstande.

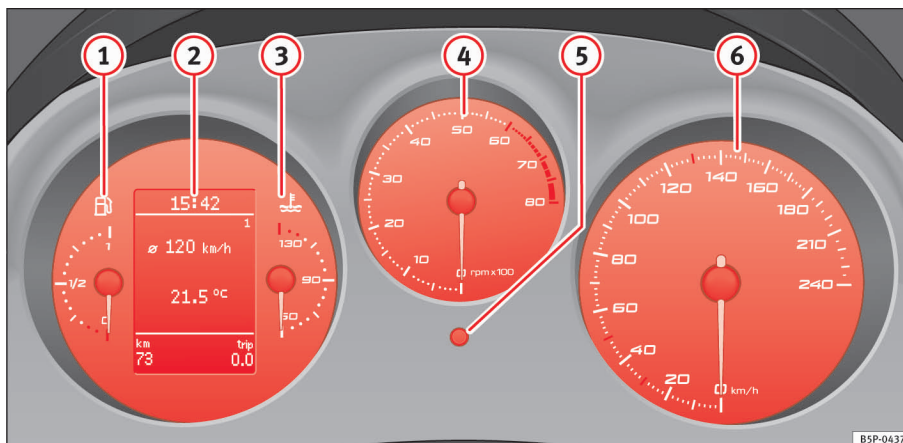

Fig. 33 Udsnit af instrumentpanelet: kombiinstrument

Udsnit af instrumentpanelet: kombiinstrument

- ① Tankmåler ⇒ side 56
- ② Display med forskellige visninger ⇒ side 59
- ③ Kølevæsketermometer ⇒ side 56
- ④ Omdrejningstæller ⇒ side 57
- ⑤ Indstillingsknap til klokkeslæt/nulstillingsknap til triptæller ⇒ side 57
- ⑥ Speedometer ⇒ side 57 ■

## Tankmåler og kontrollampe



Fig. 34 Kombiinstrument: tankmåler

Kombiinstrument: tankmåler

Tanken rummer ca. 55 l.

Når nålen kommer ned i reservefeltet  $\Rightarrow$  fig. 34 (pil), lyser advarselssymbolet, og samtidig lyder der et advarselssignal **for at minde dig om, at du skal tanke**. Der er stadig 7 l brændstof tilbage i tanken.

I kombiinstrumentets display vises teksten<sup>3)</sup> **BITTE TANKEN REICHWEITE [XXX] (tank bilen, rækkevidde [xxx])\***. ■

<sup>3)</sup> Afhængigt af model

## Kølevæsketermometer

Termometret viser motorens kølevæsketemperatur.

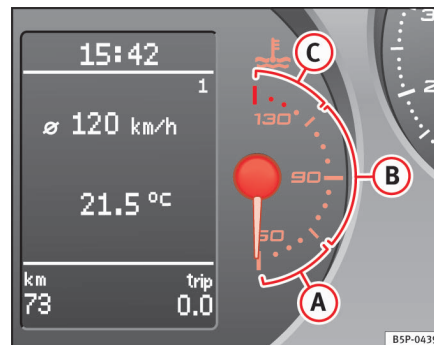

Fig. 35 Kombiinstrument: kølevæsketermometer



**Nålen i det kolde område (A)**

Undgå høje motoromdrejningstal og kraftig motorbelastning  $\Rightarrow$  fig. 35.

**Nålen i det normale område (B)**

Ved normal kørestil skal nålen være i det midterste område på skalaen. Ved kraftig motorbelastning – først og fremmest ved høje udetemperaturer – kan nålen også bevæge sig langt opad. Dette betyder dog ikke noget, så længe advarselsslampen ikke lyser, eller der ikke vises nogen advarsel\* i kombiinstrumentets display.

**Nålen i advarselområdet (C)**

Hvis nålen er i advarselområdet, lyser advarselsslampen\*  $\Rightarrow$  side 75, fig. 49 (2). I kombiinstrumentets display vises en advarsel<sup>4)</sup>. **Stop bilen, og stands motoren**. Kontroller kølevæskestanden  $\Rightarrow$  side 230  $\Rightarrow$  . 

<sup>4)</sup> Afhængigt af model



Du må heller ikke køre videre, selv om kølevæskestanden er i orden. Kontakt en fagmand.

**BEMÆRK!**

Læs sikkerhedsanvisningerne ⇒ side 223 før enhver form for arbejde i motorrummet.

**Pas på!**

Tilbehørsdele foran køleluftindtaget forringer kølevæskens kølevirkning. Ved høje udetemperaturer og kraftig motorbelastning bliver risikoen for overopledning af motoren øget! ■

## Omdrejningstæller

*Omdrejningstælleren viser motorens omdrejninger pr. min.*

Begyndelsen af det røde område ⇒ side 55, fig. 33 ④ markerer det maksimalt tilladte motoromdrejningstal ved driftstemperatur. Før du når dette område, bør du skifte til næste højere gear, vælge gearvælgerposition D eller flytte foden fra speederen.

**Pas på!**

Nålen i omdrejningstælleren må under ingen omstændigheder komme ind i det røde område på skalaen – risiko for motorskade!

**Miljøanvisning**

Tidlig opgearing reducerer bilens brændstofforbrug og støj! ■

## Speedometer

Speedometeret omfatter også kilometertæller, triptæller og serviceindikator.

Så længe bilen ikke er kørt til, skal du være opmærksom på anvisningerne ⇒ side 196. ■

## Sådan indstilles digitaluret\*

*Digitaluret er placeret i kombiinstrumentets display.*

- For at indstille timetallet skal du dreje indstillingsknappen ⇒ side 55, fig. 33 ⑤ mod højre til første klik. Timetallet blinker. Tryk på knappen for at indstille timerne.
- For at indstille minuttallet skal du dreje indstillingsknappen mod højre til det andet klik. Minuttallet blinker. Tryk på knappen for at indstille minutterne. ■

## Autogasanlæg\*

### LPG-tankmåler

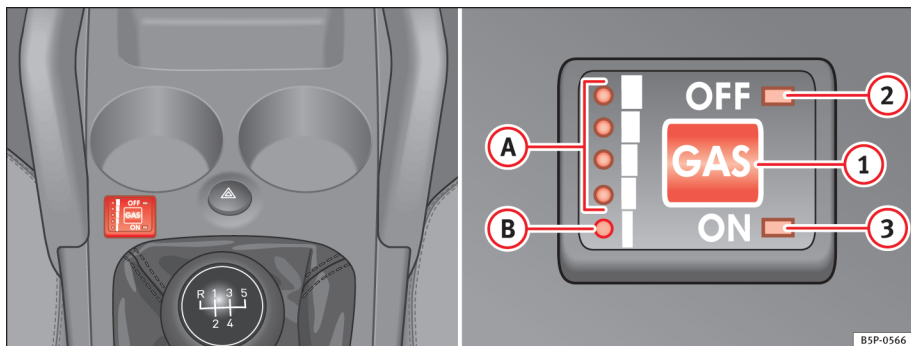

Fig. 36 Midterkonsol: kontakter og kontrollamper til autogasanlægget

#### Autogasmængdeindikator til autogasanlæg

LPG-tanken ⇒ ⚠ i reservehjulsfordybningen kan indeholde 39 l autogas, når udetemperaturen er 15° C ⇒ side 218, "Tankning af autogas".

Beholdningen af autogas vises ved hjælp af fem kontrollamper ⇒ fig. 36 (A) og (B). Tankkapaciteten varierer afhængigt af udetemperaturen.

Når LPG-tanken er helt fyldt op, lyser de blå kontrollamper (A), og de slukker en efter en, efterhånden som gasbeholdningen falder. Når reserveniveauet nås, lyser kontrollampen (B).

Når LPG-tanken er tom, lyder der et vedvarende akustisk advarselssignal. Desuden lyser kontrollampen (2), og kontrollamperne (A) blinker i langsom takt. Det akustiske signal kan afbrydes ved at trykke på knappen (GAS) (1). Tank hurtigst muligt autogas.

Hvis der under kørsel på naturgas pludseligt lyder et akustisk advarselssignal, hvis kontrollampen (2) lyser eller kontrollamperne (A) lyser klart, indikerer det, at der foreligger en fejl i autogasanlægget. Det akustiske signal kan afbrydes ved at trykke på knappen (GAS) (1). Få autogasanlægget kontrolleret på et autoriseret værksted.

#### ⚠ BEMÆRK!

**Autogas er en højeksplosiv og meget let antændelig substans. Det kan forårsage alvorlige forbrændinger og andre kvæstelser.**

- Træf de nødvendige foranstaltninger for at undgå risiko for brand og eksplosion.

**⚠ BEMÆRK!** (fortsættelse)

- Hvis bilen parkeres i et lukket rum (fx i en garage), skal du sikre dig, at rummet har naturlig eller mekanisk udluftning, som kan neutralisere evt. udsivende gasser.



### Anvisning

- De værdier for gennemsnitligt brændstofforbrug og rækkevidde, der vises i kørecomputeren<sup>5)</sup>, er ca.-værdier.
- Kontroller tankbeholdningen ved hjælp af tankmåleren i kombiinstrumentet ⇒ side 56.
- Hvis du ofte kører korte ture, kører bilen oftere på benzin end på autogas – især ved lave udetemperaturer. Derfor kan benzintanken blive tømt hurtigere end LPG-tanken. ■

<sup>5)</sup> Ekstraudstyr

## Display i kombiinstrumentet

### Display (visning uden advarsler og informationer)

Displayet i kombiinstrumentet viser bl.a. klokkeslæt, kilometer- og triptæller og gearvælgerpositioner.

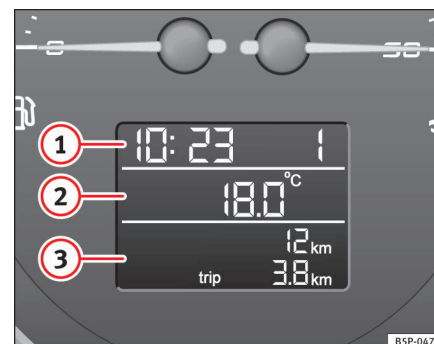

Fig. 37 Udsnit af kombiinstrumentet: display med forskellige visnings-elementer

- 1 Digital ⇒ side 57. Højre side af displayet: gearindikator i forbindelse med automatisk gearkasse\*. Gearvælgerpositionen eller det valgte gear (ved tiptronic)\* vises med en lys baggrund i displayet.
- 2 Udetemperatur
- 3 Kilometer-tæller eller serviceindikator\* ■

## Visningsfelter\*

Displayet i kombiinstrumentet viser bl.a. klokkeslæt, kilometer- og triptæller og gearvælgerpositioner.

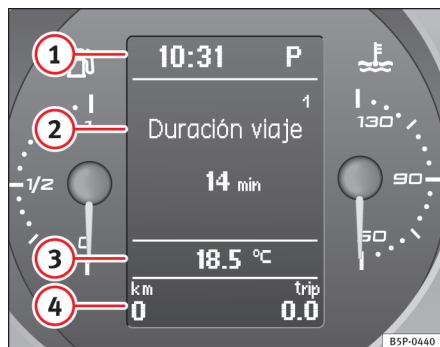

Fig. 38 Display i kombiinstrumentet

- ① Ur: Indstilling af klokkeslæt. Højre side af displayet: gearindikator i forbindelse med automatisk gearkasse\*. Gearvælgerpositionen eller det valgte gear (ved tiptronic) vises med en lys baggrund i displayet.
- ② I dette område ser du visninger, som du selv har valgt, og automatiske visninger.
  - **Visninger, som du kan vælge:** fx kørecomputerens visninger
  - **Automatiske visninger:** informationer eller advarsler
  - I displayet vises også de menuer, der informerer dig, og som giver dig mulighed for at foretage forskellige indstillinger: Menuer i kombiinstrumentet.
- ③ Udetemperatur
- ④ Kilometer-tæller eller serviceindikator ■

## Gearskifteanbefaling\*

Gearskifteanbefalingen har til formål at reducere brændstofforbruget.

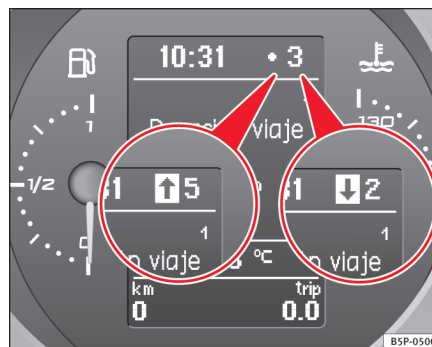

Fig. 39 Gearindikator

Ved hjælp af gearindikatoren kan du reducere brændstofforbruget. Hvis du kører i det rigtige gear, vises en prik ved siden af gearindikatoren. Hvis du kører i et andet gear, vises en pil ved siden af gearindikatoren, og pilens retning viser dig, om du skal skifte til et højere eller et lavere gear. ■

## Kilometertællere eller serviceindikator

### Kilometertællere

Den venstre tæller i displayet registrerer den samlede kørte strækning.

Den højre tæller registrerer de korte strækninger. Det sidste ciffer angiver 100 m. Triptælleren kan nulstilles ved at trykke et par sekunder på nulstillingsknappen ⇒ side 55, fig. 33 ⑥. ▶

### Serviceindikator

Når det snart er tid til service, vises der et **serviceforvarsel** i kilometertællerne. Der vises en skruenøgle og km med angivelse af, hvor mange kilometer der er til næste serviceeftersyn. Efter ca. 10 sek. skifter denne visning. Der vises et ur og antal dage til næste serviceeftersyn. I kombiinstrumentets display\* vises følgende information: **SERV. IN ... KM ODER ... TAGEN (service om ... km eller ... dage)**. Servicemeddelelsen slukker, ca. 20 sek. efter at tændingen er blevet tilsluttet, eller når motoren er blevet startet. Du kan også skifte til normal visning ved at trykke på triptællerenes nulstillingsknop eller ved at trykke på kørecomputerens vippeknop ⇒ **fig. 40 B**.

Når tændingen er tilsluttet, kan du til enhver tid få den aktuelle **servicemeddelelse frem** ved at holde triptællerenes nulstillingsknop inde i 2 sek.

Hvis du ikke **har fået foretaget service**, står der et minus foran antallet af kilometer eller dage. ■

### Display med kørecomputer\*

*Kørecomputeren viser forskellige informationer om kørsel og brændstofforbrug.*

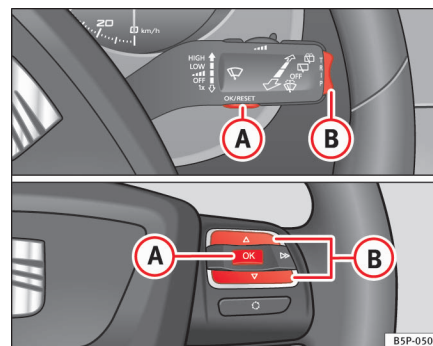

**Fig. 40** Knapperne A og B. Betjeningsselementer på rattet

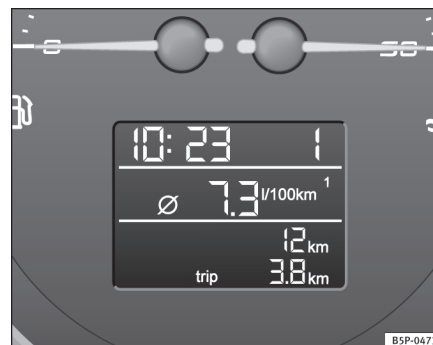

**Fig. 41** Display i kombiinstrumentet

Kørecomputeren har to automatiske hukommelser: **1 – enkeltturs-hukommelse** og **2 – totalhukommelse**. Den valgte hukommelse vises øverst til højre.

### Valg af hukommelse

- For at skifte fra den ene hukommelse til den anden skal du trykke et kort øjeblik på knappen ⇒ side 61, fig. 40 **A** på betjeningsarmen til viskerne eller på knappen **A** på rattet ⇒ side 61, fig. 40, mens tændingen er tilsluttet.

### Sletning af hukommelse

- Vælg den hukommelse, du vil nulstille.
- Hold knappen **A** på betjeningsarmen til viskerne eller knappen **A** på rattet inde i mindst 2 sek.

**Enkeltturs-hukommelsen 1** samler alle informationer om kørsel og brændstof-forbrug, fra tændingen bliver tilsluttet, og indtil den bliver afbrudt. Hvis du fortsætter kørslen, inden for 2 timer efter at tændingen er blevet afbrudt, bliver de nye værdier medregnet. Hvis du holder en pause på mere end 2 timer, bliver hukommelsen slettet automatisk.

**Totalhukommelse 2** samler kørselsinformationer for et vilkårligt antal enkeltture (også selv om tændingen bliver afbrudt i mere end 2 timer) indtil en køretid på 19 timer og 59 min. eller en strækning på 1.999 km. Hvis et af de nævnte tal overskrides, bliver hukommelsen slettet automatisk. ■

## Kørecomputer – visninger\*

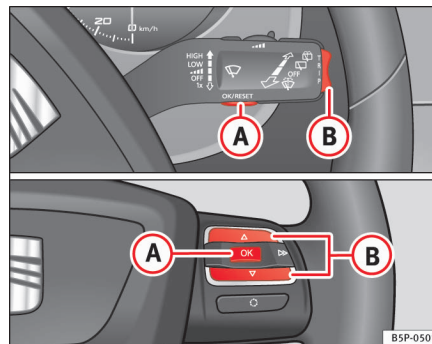

Fig. 42 Knapperne A og B. Betjeningselementer på rattet



Fig. 43 Visning i kombiinstrumentet: gennemsnitligt brændstofforbrug

Hvis du trykker på vippeknappen ⇒ fig. 42 **B** på betjeningsarmen til viskerne, kan du skifte mellem følgende visninger i kørecomputeren:

### Hukommelsernes visninger

- Hastighed
- Køretid
- Gennemsnitshastighed
- Strækning
- Rækkevidde
- Gennemsnitligt brændstofforbrug
- Aktuelt brændstofforbrug
- Udetermometer
- Hastighedsadvarsel

#### km/h – hastighed

Hastigheden vises digitalt i displayet.

#### min – køretid

Displayet viser køretiden, siden tændingen blev tilsluttet.

De to hukommelser kan maksimalt vise 19 timer og 59 min. Hvis dette tal overskrides, bliver den pågældende hukommelse slettet.

#### Ø km/h – gennemsnitshastighed

Efter at tændingen er tilsluttet, bliver gennemsnitshastigheden vist, når du har kørt ca. 100 meter. Indtil da er det kun streger, der bliver vist. Under kørsel bliver gennemsnitshastigheden opdateret hvert 5. sek.

#### km – strækning

Displayet viser det antal kilometer, der er kørt, siden tændingen blev tilsluttet.

Det maksimale kilometervisning i begge hukommelser er 1.999 km. Hvis dette tal overskrides, bliver den pågældende hukommelse slettet.

#### km – rækkevidde

Rækkevidden beregnes på baggrund af tankindholdet og det aktuelle brændstofforbrug. Rækkevidden viser, hvor mange kilometer bilen kan køre endnu med samme kørestil.

#### Ø l/100 km – gennemsnitligt brændstofforbrug

Efter at tændingen er tilsluttet, bliver det gennemsnitlige brændstofforbrug ⇒ side 62, fig. 43 allerede vist, når du har kørt en strækning på ca. 100 meter. Indtil da er det kun streger, der bliver vist. Under kørsel bliver det gennemsnitlige brændstofforbrug opdateret hvert 5. sek. Den brugte brændstofmængde vises ikke.

#### l/100 km eller l/h – aktuelt brændstofforbrug

Det aktuelle brændstofforbrug bliver vist i l/100 km, mens bilen kører, og i l/h (liter/time), mens den holder stille.

Ved hjælp af denne visning kan du danne dig et billede af, hvilken indflydelse din kørestil har på brændstofforbruget ⇒ side 198.

#### Udetermometer

Temperaturområdet er fra -45° C til +58° C. Ved temperaturer under +4° C og en hastighed på over 20 km/h vises desuden en iskrystal, og der lyder et akustisk advarselssignal (advarsel om glat føre). Symbolet blinker først i ca. 10 sek., hvorefter det lyser konstant, så længe temperaturen ikke stiger til over +4° C eller til over +6° C, hvis symbolet er begyndt at lyse.

#### Hastighedsadvarsel

Kald hastighedsadvarselmenuen frem, når du kører med den ønskede hastighed, og tryk på knappen  (reset). Den viste hastighed bliver gemt i kombiinstrumentet. Så snart du overskrider den viste hastighed, bliver der vist en advarsel i displayet <sup>6)</sup>, og der lyder et akustisk advarselssignal.

Du kan deaktivere hastighedsadvarslen ved at trykke på knappen  (reset). ▶

<sup>6)</sup> Visningen i kombiinstrumentets display afhænger af model. Enten blinker hastighedsvisningen, eller der vises en hastighedstekst.

Du kan ændre hastigheden i trin a 5 km/h med vippeknappen . Dette kan ske, inden for 5 sek. efter at du gemte hastigheden første gang.



### BEMÆRK!

Selv om iskrystallen ikke bliver vist, kan der være risiko for glatte veje. Du bør derfor ikke udelukkende stole på denne visning – fare for ulykke!



### Anvisning

Når bilen holder stille eller kører med meget lav hastighed, kan den viste temperatur være lidt højere end den faktiske udetemperatur på grund af varme fra motoren. ■

## Advarsler og informationer i displayet

*Fejl vises i displayet med kontrollamper, advarsler og informationer.*

Når tændingen tilsluttes, eller mens bilen kører, kontrolleres forskellige funktioner og komponenter. Funktionsfejl vises i displayet som advarselssymboler med advarsler eller informationer. Funktionsfejlene bliver også nogle gange signaleret akustisk.

### Advarselssymboler

Der er røde advarselssymboler (1. prioritet) og gule advarselssymboler (2. prioritet).

### Informationer

Ud over advarsler, der vises på grund af fejl, viser displayet forskellige informationer, og du bliver også opfordret til at foretage bestemte handlinger.



### Anvisning

Hvis et display ikke viser advarsler eller informationer, vises fejlene udelukkende med kontrollamper. ■



## Advarsler med 1. prioritet (rødt symbol)

Hvis der opstår en af disse fejl, blinker eller lyser det pågældende symbol, og der lyder **tre advarselssignaler efter hinanden**. Symbolerne indikerer en **fare**. Stop bilen, og stands motoren. Kontroller den funktion, der har en fejl, og afhjælp fejlen. Det kan evt. være nødvendigt med hjælp fra en fagmand.

Hvis der er flere fejl med 1. prioritet, vises symbolerne efter hinanden i ca. 2 sek. hver. Symbolerne blinker, indtil fejlen er afhjulpet.

Så længe der vises en advarsel med 1. prioritet, vises der ingen menuer i displayet.

### Eksempler på advarsler med 1. prioritet (rødt symbol)

- Symbol for bremsesystemet  med advarslen **STOPP BREMSFLÜSSIGKEIT BETRIEBSANLEITUNG (stop, bremsevæske, instruktionsbog)** eller **STOPP BREMSENFEHLER BETRIEBSANLEITUNG (stop, fejl i bremsesystem, instruktionsbog)**
- Symbol for kølevæske  med advarslen **STOPP KÜHLMITTEL PRÜFEN BETRIEBSANLEITUNG (stop, kontroller kølevæske, instruktionsbog)**
- Symbol for motorens olietryk  med advarslen **STOPP ÖLDRUCK MOTOR AUS! BETRIEBSANLEITUNG (stop, olietryk, stands motoren, instruktionsbog)** ■



## Advarsler med 2. prioritet (gult symbol)

---

Forekommer en af disse fejl, lyser det pågældende symbol, og der lyder **et advarselssignal**. Kontroller hurtigst muligt den pågældende funktion.

Hvis der er flere fejl med 2. prioritet, vises symbolerne efter hinanden i ca. 2 sek. hver. Efter et stykke tid forsvinder informationen, og symbolet vises i displayets kant som påmindelse.

Advarsler med **2. prioritet** bliver kun vist, hvis der ikke er nogen advarsel med **1. prioritet**!

### Eksempler på advarsler med 2. prioritet (gult symbol)<sup>7)</sup>

- Symbol for brændstof med informationen **TANKEN (tank bilen)**
- Symbol for sprinklervæske  med informationen **WASCHWASSER AUFFÜLLEN (påfyld sprinklervæske)**. Fyld sprinkleranlæggets beholder med sprinklervæske ⇒ side 232. ■

---

<sup>7)</sup> Afhængigt af model

## Menyer i kombiinstrumentet\*

### Eksempel på anvendelse af menuer

Alle menyer i kombiinstrumentet kan betjenes efter samme princip som beskrevet nedenfor. Menuerne i kombiinstrumentet afhænger af model.

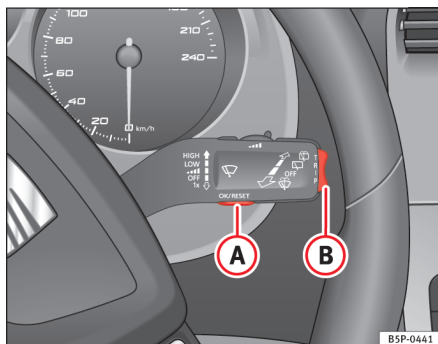

Fig. 44 Betjeningsarm til viskerne: knappen A til valg af menuer og vippeknappen B til skift mellem menuer

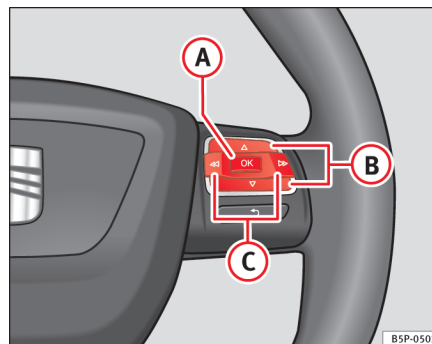

Fig. 45 Betjeningselementer på rattet: knappen A til valg af menuer og knapperne B til skift mellem menuer

Som eksempel på betjeningen af menuerne vil det efterfølgende blive vist, hvordan hastighedsadvarselssystemet skal indstilles. Det vil fx være hensigtsmæssigt at indstille hastighedsadvarslen, hvis du anvender vinterdæk, som ikke er godkendt til bilens tophastighed.

#### 1. Sådan kaldes hovedmenuen frem med knapperne på betjeningsarmen til viskerne

- Tilslut tændingen.
- Hold knappen **A** på betjeningsarmen til viskerne inde i mindst 2 sek. for at skifte tilbage til hovedmenuen fra en anden menu. Der er mulighed for, at du skal gentage dette flere gange, indtil hovedmenuen kommer frem. ▶

## 2. Sådan kaldes menuen **Einstellungen** (indstillinger) frem med knapperne på betjeningsarmen til viskerne

- For at vælge en menuoption skal du trykke på den øverste eller nederste del af vippeknappen. Den valgte option bliver vist mellem to linjer, og til højre for optionen er der en trekant.
- Marker menuen **Einstellungen** (indstillinger).
- Tryk på knappen **A** på betjeningsarmen til viskerne. Menuen **Einstellungen** (indstillinger) kaldes frem.

## 2. Sådan kaldes menuen **Einstellungen** (indstillinger) frem med betjeningselementerne på rattet

- Tryk på knappen **C** ⇒ side 66, fig. 45 for at åbne menuen **Einstellungen** (indstillinger), indtil menuen vises i displayet. Derefter er menuen åbnet.

## 3. Sådan kaldes menuen “**Winterreifen**“ (vinterdæk) frem

- Vælg optionen **Winterreifen** (vinterdæk) med knappen **B**.
- Tryk på knappen **A**. Menuen **Winterreifen (vinterdæk)** kaldes frem.

## 4. Programmering af hastighedsadvarsel

- Marker menupunktet **+10 km/h** eller **-10 km/h** med knappen **B**, og tryk på knappen **B** for at øge eller reducere den hastighed, der er vist øverst i displayet.

## 5. Aktivering/deaktivering af hastighedsadvarsel

- Vælg menupunktet **EIN/AUS** (til/fra) med knappen **B** for at aktivere eller deaktivere hastighedsadvarslen. Når hastighedsadvarslen er deaktiveret, vises der tre streger i displayet ---.

## 6. Sådan forlader du menuen **Winterreifen** (vinterdæk)

- Vælg menupunktet **Zurück** (tilbage).

I funktionen **Winterreifen** (vinterdæk) markerer et optisk og akustisk signal, når du når den programmerede hastighed.

### Eksempel på menu **Winterreifen** (vinterdæk)

I displayet	Funktion
<b>Winterreifen (vinterdæk)</b>	Navn på den viste menu
<b>X km/h</b>	Visning af den hastighed, der er gemt.
<b>eller ---</b>	Eller visning af bindestreger, hvis funktionen er deaktiveret.
<b>On / Off</b>	Aktivering/deaktivering af funktionen
<b>+10 km/h</b>	Den gemte hastighed bliver øget med 10 km/h.
<b>-10 km/h</b>	Den gemte hastighed bliver reduceret med 10 km/h.
<b>Zurück (tilbage)</b>	Menuen <b>Winterreifen</b> (vinterdæk) bliver afsluttet, og den senest viste menu bliver kaldt frem.



### Anvisning

I overensstemmelse med bilens elektronik og udstyr bliver der vist forskellige menuer i displayet. ■

## Hovedmenu

I hovedmenuen har du adgang til displayets forskellige funktioner (kun ved hjælp af knapperne på betjeningsarmen til viskerne).

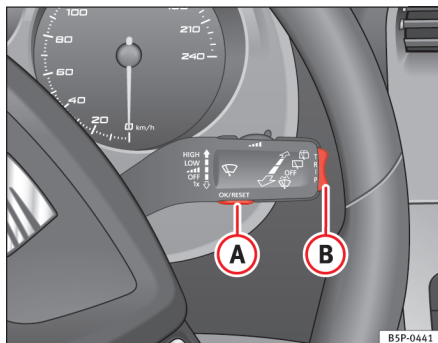

Fig. 46 Betjeningsarm til viskerne (med betjenings-elementer til kørecomputer): knappen A til valg af menupunkterne og vippeknappen B til skift mellem menuerne



Fig. 47 Display i kombiinstrumentet: hovedmenu

## Sådan får du hovedmenuen frem

- Tilslut tændingen.
- Hold knappen **B** inde i 2 sek. Der er mulighed for, at du skal gentage dette flere gange, indtil hovedmenuen kommer frem.

## Valg af en menu i hovedmenuen

- For at vælge en menuoption skal du trykke på den øverste eller nederste del af vippeknappen **B**. Den valgte option bliver vist mellem to markerede linjer.
- Tryk på knappen **A** for at vælge den markerede option.

Eksempel på anvendelse af menuer ⇒ side 66

Hovedmenu	Funktion
<b>Multifunktionsanzeige (kørecomputer)</b>	Skifter til visning af kørecomputer: kørecomputer
<b>Audio</b>	Når radioen er tændt, bliver den aktuelle radiostation vist.
<b>Navigation</b>	Denne menu kan kun vælges, hvis bilen er udstyret med et navigationssystem. Navigationssystemet skal være tilsluttet. Når guiden er aktiv, bliver pilene, der viser, om du skal dreje, og stregerne der viser afstand, vist. Visningen svarer til visningen i navigationssystemet. Når guiden ikke er aktiv, bliver kørselsretningen (kompas) og navnet på den gade, du kører på, vist.

<b>Telefon</b>	Dette menupunkt kan kun anvendes, hvis der fra fabrikken er monteret en telefon i bilen: fastmonteret telefon.
<b>Fzg-Status (bilstatus)</b>	I denne menu vises advarsels- og informationstekster: menuen Fzg-Status (bilstatus). Denne option blinker, hvis der er en tekst, du skal se.
<b>Einstellungen (indstillinger)</b>	I denne option kan du indstille klokkeslæt, hastighedsadvarsel ved monterede vinterdæk, måleenheder, sprog, parkeringsvarme, menuen Licht und Sicht (se, og bliv set) og menuen Komfort.

### Anvisning

I overensstemmelse med bilens elektronik og udstyr bliver der vist forskellige menuer i displayet. ■

## Menuen Multifunktionsanzeige (kørecomputer)

Kørecomputeren viser forskellige informationer om kørsel og brændstofforbrug.



Fig. 48 Visning af kørecomputeren i kombiinstrumentets display

Kørecomputeren har to automatiske hukommelser: **1 – enkeltturshukommelse** og **2 – totalhukommelse**. Den valgte hukommelse vises øverst til højre i displayet ⇒ fig. 48.

### Sådan kaldes kørecomputerens menu frem

- Vælg menuen **MFA** i hovedmenuen ⇒ side 68, og tryk på knappen **OK** på betjeningsarmen til viskerne eller på multifunktionsrattet.

### Valg af hukommelse

- For at skifte mellem hukommelserne skal du, mens tændingen er tilsluttet, trykke et kort øjeblik på knappen **A** ⇒ side 66, fig. 44 ⇒ side 66 på betjeningsarmen til viskerne eller på knappen **OK** på multifunktionsrattet ⇒ side 66, fig. 45 ⇒ side 66.

### Sletning af hukommelse

- Vælg den hukommelse, som du vil slette.
- Hold knappen **A** på betjeningsarmen til viskerne eller knappen **OK** på multifunktionsrattet inde i mindst 2 sek.

**Enkelturshukommelsen 1** samler alle informationer om kørsel og brændstofforbrug, fra tændingen bliver tilsluttet, og indtil den bliver afbrudt. Hvis du fortsætter kørslen, inden for 2 timer efter at tændingen er blevet afbrudt, bliver de nye værdier medregnet. Hvis du holder en pause på mere end 2 timer, bliver hukommelsen slettet automatisk.

**Totalhukommelse 2** samler kørselsinformationer for et vilkårligt antal enkeltture (også selv om tændingen bliver afbrudt i mere end 2 timer) indtil en køretid på 19 timer og 59 min. eller en strækning på 1.999 km. Hvis et af de nævnte tal overskrides, bliver hukommelsen slettet automatisk.

### Visninger i hukommelsen

I kørecomputeren kan du vælge mellem følgende visninger ved at trykke på vippeknappen **B** ⇒ side 66, fig. 44 ⇒ side 66 på betjeningsarmen til viskerne eller ved at trykke på knappen **Δ** eller knappen **▽** ⇒ side 66, fig. 45 på multifunktionsrattet\*.

- Køretid
- Aktuelt brændstofforbrug
- Gennemsnitligt brændstofforbrug
- Rækkevidde
- Strækning
- Gennemsnitshastighed
- Digitalt speedometer<sup>8)</sup>
- Advarsel ved --- km/h

### Individuelle visninger

Du kan selv vælge, hvilke informationer du gerne vil have vist i kombiinstrumentets display:

- Vælg menupunktet **Daten Multifunktionsanzeige (kørecomputerens data)** fra menuen **Einstellungen (indstillinger)** ⇒ side 72.
- Her kan visninger aktiveres eller deaktiveres enkeltvis. Det gøres ved at markere det pågældende menupunkt og derefter trykke på knappen **OK** på betjeningsarmen til viskerne eller på multifunktionsrattet\*.

### Køretid i h og min

Displayet viser køretiden, siden tændingen blev tilsluttet.

De to hukommelser kan maksimalt vise 19 timer og 59 min. Hvis dette tal overskrides, bliver den pågældende hukommelse slettet.

### Aktuelt forbrug i l/100 km eller l/h

Det aktuelle brændstofforbrug bliver vist i l/100 km, når bilen kører, eller i l/h (liter/time), når biler holder stille, og motoren er startet.

Ved hjælp af denne visning kan du danne dig et billede af, hvilken indflydelse din kørestil har på brændstofforbruget ⇒ side 163.

### Gennemsnitligt brændstofforbrug i l/100 km

Det gennemsnitlige brændstofforbrug bliver vist, når tændingen er tilsluttet, og du har kørt ca. 100 meter. Indtil da er det kun streger, der bliver vist. Under kørsel bliver det gennemsnitlige brændstofforbrug opdateret hvert 5. sek. Den brugte brændstoffmængde vises ikke.

### Rækkevidde i km

Rækkevidden beregnes på baggrund af tankindholdet og det aktuelle brændstofforbrug. Rækkevidden viser, hvor mange kilometer bilen kan køre endnu med samme kørestil.

### Strækning i km

Displayet viser det antal kilometer, der er kørt, siden tændingen blev tilsluttet.

<sup>8)</sup> Viser ikke, hvis den alternative visning af hastighed er aktiveret.

Det maksimale antal kilometer i begge hukommelser er 1.999 km. Hvis dette tal overskrides, bliver den pågældende hukommelse slettet.

### Gennemsnitshastighed i km/h

Efter tilslutning af tændingen bliver gennemsnitshastigheden allerede vist efter ca. 100 meters kørsel. Indtil da er det kun streger, der bliver vist. Under kørsel bliver det gennemsnitlige brændstofforbrug opdateret hvert 5. sek.

### Digitalt speedometer

I kombiinstrumentets display vises hastigheden digitalt<sup>8)</sup>.

### Advarsel ved --- km/h

Denne funktion kan hjælpe dig med at overholde hastighedsbegrænsninger. Ved at trykke på knappen **OK** på betjeningsarmen til viskerne **A** eller på multifunktionsrattet\* bliver den aktuelle hastighed gemt. Den valgte hastighed fremhæves derefter i kombiinstrumentets display, fx **Warnung bei 120 km/h** (advarsel ved 120 km/h). Med vippeknapen **B** eller med knapperne **Δ** eller **▽** på multifunktionsrattet\* kan du inden for 5 sek. ændre hastigheden mellem 30 km/h og 250 km/h. Tryk på knappen **OK**, eller vent i 5 sek., indtil hastigheden er gemt, og advarselsfunktionen er blevet aktiveret. Hvis den gemte hastighed overskrides, lyder der et advarselssignal, og der vises en advarsel, indtil hastigheden igen er mindst 4 km/h under den gemte hastighed. Når du trykker på knappen **OK** igen, bliver funktionen deaktiveret. I kombiinstrumentets display vises derefter **Warnung bei --- km/h** (advarsel ved --- km/h).

### Udetermometer

Måleområdet går fra -40° C til +50° C. Ved udetemperaturer under +4° C vises desuden en iskrystal (risiko for isglat føre). Symbolet blinker først i et par sekunder, og derefter lyser det konstant, indtil udetemperaturen er steget til over +6° C.



### BEMÆRK!

Selv om iskrystallen ikke bliver vist, kan der være risiko for glatte veje. Du bør derfor ikke udelukkende stole på denne visning – fare for ulykke!



### Anvisning

- Der findes flere forskellige kombiinstrumenter, derfor kan kørecomputerens visning variere.
- Når bilen holder stille eller kører med meget lav hastighed, kan den viste udetemperatur på grund af varme fra motoren være lidt højere end den faktiske temperatur.
- I biler med multifunktionsratt\* er der ingen knapper på betjeningsarmen til viskerne. Kørecomputeren kan så udelukkende betjenes med knapperne på multifunktionsrattet\*. ■

## Menuen Fzg-Status (bilstatus)

Denne menu viser advarsler og informationer.

### Sådan åbnes menuen Fzg-Status (bilstatus)

- Vælg menuen **Fzg.-Status** (bilstatus) fra hovedmenuen, og tryk på knappen **OK** på betjeningsarmen til viskerne **A** ⇒ side 68, fig. 46. Eller
- tryk på knappen **▷** eller **◁** på multifunktionsrattet\* ⇒ side 66, fig. 45, indtil menuen **Fzg.-Status (bilstatus)** bliver vist.

Advarsler med 2. prioritet og informationer: Advarsler og informationer i displayet forsvinder automatisk efter et bestemt stykke tid, og de gemmes i menuen **Fzg-Status (bilstatus)**. ▶

Denne menu kan vise advarsler og informationer. Hvis der ikke er nogen advarsler eller informationer, vises menupunktet **Fzg.-Status (bilstatus)** ikke. Hvis der er flere meddelelser, bliver de vist i et par sekunder ad gangen.

Et eksempel på betjening af menuer ⇒ side 66.



### Anvisning

Hvis der ikke er nogen advarsler, er denne menu ikke til rådighed. ■

## Menueinstellungen (indstillinger)

I denne menu kan du foretage yderligere indstillinger af bilens funktioner.

### Sådan åbnes menuen **Einstellungen** (indstillinger)

- Vælg menupunktet **Einstellungen** (indstillinger) i hovedmenuen, og tryk på knappen **OK** **A** ⇒ side 66, fig. 44 på betjeningsarmen til viskerne. **Eller**
- tryk flere gange på knappen **▷** eller **◁** på multifunktionsrattet\* ⇒ side 66, fig. 45, indtil menuen **Einstellungen (indstillinger)** bliver vist.

Et eksempel på betjening af menuer ⇒ side 66.

I displayet	Funktion
<b>Daten der Multifunktionsanzeige (kørecomputerens data)</b>	I denne menu kan du vælge hvilke data fra menuen Multifunktionsanzeige (kørecomputer), der skal vises i kombiinstrumentets display. ⇒ side 69
<b>Komfort</b>	I menuen Komfort er det muligt at foretage forskellige indstillinger af bilens komfortfunktioner.

<b>Licht und Sicht (se, og bliv set)</b>	I denne menu kan du foretage forskellige indstillinger af bilens lys.
<b>Uhrzeit (klokkeslæt)</b>	Du kan indstille urets timer og minutter i kombiinstrumentet og i navigationssystemet. I menuen Uhrzeit kan du vælge at få vist klokkeslættet i 12- eller 24-timers-format, og du kan skifte mellem sommer- og vintertid.
<b>Winterreifen (vinterdæk)</b>	Her kan du indstille, om og fra hvilken hastighed der skal udløses en optisk og akustisk advarsel. Anvend denne funktion, fx hvis du har monteret vinterdæk, som ikke er beregnede til bilens tophastighed. Du kan læse nærmere i kapitlet Hjul og dæk.
<b>Sprache (sprog)</b>	Du kan få vist teksterne i displayet og navigationssystemet på forskellige sprog.
<b>Einheiten (måleenheder)</b>	I denne menu kan du vælge måleenheder til visning af temperatur, brændstofforbrug og afstand.
<b>Zus. Geschw. (ekstra hastighedsangivelse)</b>	I kombiinstrumentets display vises hastigheden også i en anden måleenhed (mph eller km/h) end i speedometeret.
<b>Service</b>	Her kan servicemeddelelserne blive vist, og serviceindikatoren kan nulstilles.
<b>Werkseinstell. (fabriksindstillinger)</b>	Fabriksindstillingerne til funktionerne i denne menu bliver valgt.
<b>Zurück (tilbage)<sup>a)</sup></b>	Du kommer tilbage til hovedmenuen.

<sup>a)</sup> Kun ved hjælp af knapperne på betjeningsarmen til viskerne (kørecomputer).



### Anvisning

- I overensstemmelse med bilens elektronik og udstyr bliver der vist forskellige menuer i displayet. ▶







- Hos SEAT forhandlerne kan man alt efter bilens udstyr programmere andre funktioner eller ændre de eksisterende funktioner.
- Du kan kun vælge menuen Einstellungen (indstillinger), når bilen holder stille. ■

## Menuen Komfort

*I denne menu kan du foretage forskellige indstillinger af bilens komfortfunktioner.*

### Sådan åbnes menuen Komfort

- Vælg menupunktet **Einstellungen (indstillinger)** fra hovedmenuen, og tryk på knappen   ⇒ side 66, fig. 44 på betjeningsarmen til viskerne.
- Tryk flere gange på knappen  eller  på multifunktionsrattet\* ⇒ side 66, fig. 45, indtil menuen **Einstellungen (indstillinger)** bliver vist.
- Vælg menupunktet **Komfort** fra menuen, og tryk på knappen  på betjeningsarmen til viskerne.

Eksempel på anvendelse af menuer ⇒ side 66

I displayet	Funktion
<b>Türöffnung (døroplåsning)</b>	Einzel Tür (enkelt dør): selektiv døroplåsning er aktiveret. Aut. Schließ. (automatisk låsning). Dørene låses automatisk, når bilens hastighed overstiger ca. 15 km/h. Aut. Öffnen (automatisk oplåsning): Dørene låses op, når tændingsnøglen tages ud.
<b>Fensterbed. (rudebetjening)</b>	Åbning og lukning af rude: her kan du vælge, om alle ruderne skal åbnes eller lukkes, når bilen låses op eller låses. Åbningsfunktionen kan også aktiveres selektivt for førerdøren.
<b>Spiegelverst. (spejlandstilling)</b>	Når spejlet i førersiden indstilles, indstilles spejlet i passagersiden også, når synkronindstillingen er tilsluttet.
<b>Werkseinstell. (fabriksindstillinger)</b>	Fabriksindstillingerne til funktionerne i denne menu bliver valgt.
<b>Zurück (tilbage)</b>	Tilbage til menuen Einstellungen (indstillinger)







### Anvisning

I overensstemmelse med bilens elektronik og udstyr bliver der vist forskellige menuer i displayet. ■

## Menuen Licht und Sicht (se, og bliv set)

I denne menu kan du foretage forskellige indstillinger af bilens lys.

### Sådan får du menuen Licht und Sicht (se, og bliv set) frem

- Vælg menupunktet **Einstellungen** i hovedmenuen, og tryk på knappen   ⇒ side 66 på betjeningsarmen til viskerne.  
**Eller**
- tryk flere gange på knappen  eller  på multifunktionsrattet\* ⇒ side 66, fig. 45, indtil menuen **Einstellungen (indstillinger)** bliver vist.
- Vælg menupunktet **Licht & Sicht (se, og bliv set)**, og tryk på knappen  på betjeningsarmen til viskerne.

Et eksempel på betjening af menuer ⇒ side 66.

I displayet	Funktion
<b>Coming-Home/ Leaving-Home</b>	I denne menu, kan du indstille hvor længe forlygterne skal lyse, når bilen er blevet låst. Desuden kan funktionen aktiveres og deaktiveres.
<b>Komfort-Blinker (komfortblinklys)</b>	Her kan du aktivere eller deaktivere funktionen komfortblinklys. Når komfortfunktionen er aktiveret, blinker blinklyset mindst tre gange, når du tænder det (fx ved vognbaneskift).
<b>Werkseinstell. (fabriksindstillinger)</b>	Fabriksindstillingerne til funktionerne i denne menu bliver valgt.
<b>Zurück (tilbage)</b>	Tilbage til menuen Einstellungen (indstillinger)



### Anvisning

I overensstemmelse med bilens elektronik og udstyr bliver der vist forskellige menuer i displayet. ■

## Advarsels- og kontrollamper

### Øversigt over advarsels- og kontrollamper

Advarsels- og kontrollamperne viser bestemte funktioner eller indikerer fejl.

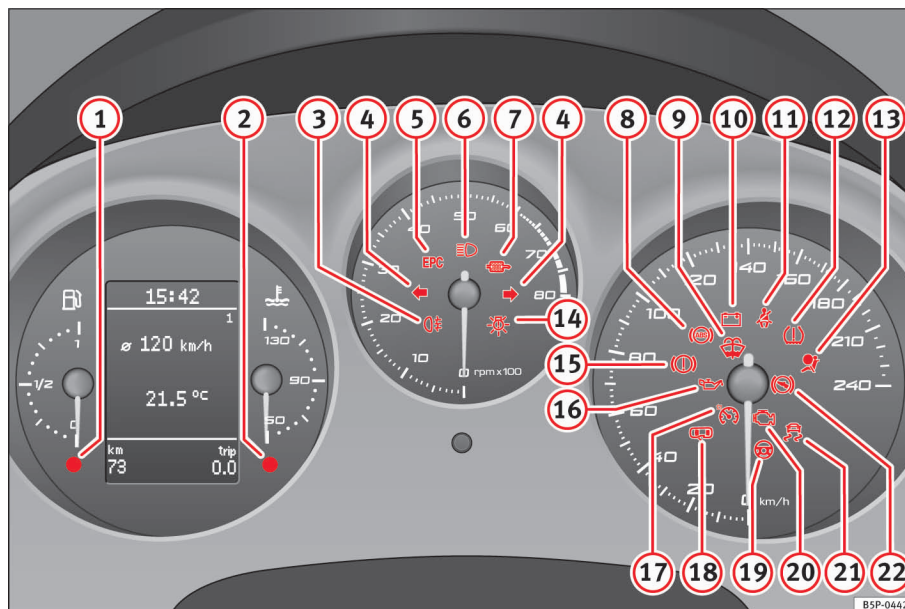



Fig. 49 Kombiinstrument med advarsels- og kontrollamper. Nogle af de advarsels- og kontrollamper, som er anført her, hører kun til bestemte modeller eller er ekstraudstyr.

Pos.	Symbol	Advarsels- og kontrollampenes betydning	Yderligere informationer
①		Tankindhold/brændstofreserve	⇒ side 77
②		Kølevæsketemperatur/kølevæskestand	⇒ side 77
③		Tågebaglygte tændt	⇒ side 78
④		Blinklys tændt	⇒ side 78
⑤		Motorfejl (benzinmotor)	⇒ side 78
		Forglødeanlæg (dieselmotorer)	⇒ side 78
⑥		Fjernlys tændt	⇒ side 78
⑦		Dieselpartikelfilter tilstoppet med sod (dieselmotor)	⇒ side 79
⑧		ABS-systemfejl	⇒ side 79
⑨		Sprinklervæskestand	⇒ side 79
⑩		Fejl i generator	⇒ side 80
⑪		Spænd sikkerhedssele!	⇒ side 18
⑫		Dæktryk	⇒ side 80
⑬		Airbag- eller selestrammersystem defekt	⇒ side 27
		eller airbag frakoblet	⇒ side 29

Pos.	Symbol	Advarsels- og kontrollampenes betydning	Yderligere informationer
⑭		Defekt pære	⇒ side 82
⑮		Håndbremse trukket eller mangel på bremsevæske eller fejl i bremsesystem	⇒ side 81
⑯		Motorolietryk	⇒ side 82
⑰		Fartpilot aktiveret	⇒ side 82
⑱		Døre åbne	⇒ side 82
⑲		Elektromekanisk styretøj	⇒ side 83
⑳		Fejl i udstødningskontrollsystem	⇒ side 83
㉑		<b>Blinker:</b> Det elektroniske stabilitetsprogram (ESP) regulerer, eller ASR regulerer eller er deaktiveret.	⇒ side 83 ⇒ side 164
		<b>Lyser:</b> Fejl i ESP eller ESP er deaktiveret.	
㉒		Gearvælgerlås (automatisk gearkasse)	⇒ side 84
	SAFE	Elektronisk startspærre	⇒ side 84

### BEMÆRK!

- Hvis du ikke er opmærksom på de advarsels- og kontrollamper, der lyser, og på de pågældende beskrivelser og advarsler, kan det medføre alvorlige kvæstelser eller beskadigelse af bilen.
- Hvis bilen ikke kan køre, er der øget fare for ulykke. Brug advarselstrekkanten til at gøre andre trafikanter opmærksomme på din holdende bil. ▶

 **BEMÆRK!** (fortsættelse)

- Bilens motorrum er et farligt område! Inden du åbner motorhjelmen og begynder at arbejde på motoren eller i motorrummet, skal du huske følgende: Stands motoren, og lad den afkøle for at mindske faren for forbrændinger og andre kvæstelser. Læs og følg de pågældende advarsler i ⇒ side 223.

 **Anvisning**

- I biler uden visning af advarsler eller informationer i displayet er det kun den pågældende kontrollampe, der lyser i tilfælde af en fejl.
- I biler med visning af advarsler og informationer i displayet lyser den pågældende kontrollampe i tilfælde af en fejl, samtidig med at der i displayet vises en advarsel eller information. ■

## Tankindhold/brændstofreserve

*Dette symbol lyser, når bilen kører på reservetanken.*

Når der kun er ca. 7 l brændstof tilbage i tanken, lyser denne lampe. Samtidig lyder der et **advarselssignal**. Du bør tanke ved førstekomne lejlighed ⇒ side 216.

I kombiinstrumentets display vises følgende information<sup>9)</sup>: **BITTE TANKEN (tank bilen)**. ■

<sup>9)</sup> Afhængigt af model

## Kølevæskestand\*/kølevæsketemperatur

*Advarselsslampen lyser, hvis kølevæsketemperaturen er for høj, eller kølevæskestanden er for lav.*

**Der er opstået en fejl, hvis:**

- advarselsslampen ikke slukker igen efter nogle sekunder
- advarselsslampen lyser eller blinker under kørsel, og der samtidig lyder **tre advarselssignaler** ⇒ .

Det betyder, at kølevæskestanden kan være for lav, eller at kølevæsketemperaturen kan være for høj.

### Kølevæsketemperatur for høj

I kombiinstrumentets display vises følgende information<sup>10)</sup>: **KÜHLMITTEL PRÜFEN BETRIEBSANLEITUNG (kontroller kølevæsken, instruktionsbog)** ⇒ side 230.

Kontroller først kølevæsketermometret. Hvis nålen er i advarselområdet, er kølevæsketemperaturen for høj. **Stop bilen, stands motoren, og lad den køle af.** Kontroller kølevæskestanden.

Hvis kølevæskestanden er i orden, kan fejlen skyldes, at køleventilatoren ikke virker. Kontroller køleventilatorens sikring, og få den om nødvendigt udskiftet ⇒ side 257.

Hvis kontrollampen lyser igen efter en kort strækning, **skal du stoppe og standse motoren**. Kontakt en SEAT partner eller et andet værksted.

### Kølevæskestand for lav

I kombiinstrumentets display vises følgende information<sup>11)</sup>: **STOPP KÜHLMITTELSTAND PRÜFEN BETRIEBSANLEITUNG (stop, kontroller kølevæskestanden, instruktionsbog)**.

<sup>10)</sup> Afhængigt af model

<sup>11)</sup> Afhængigt af model

Kontroller først kølevæsketermometret. Hvis termometrets nål er i det normale område, skal du fylde mere kølevæske på ved næste givne lejlighed ⇒ .

### BEMÆRK!



- Hvis bilen af tekniske grunde ikke kan køre videre, skal du parkere den i sikker afstand fra den øvrige trafik. Stands motoren, tænd havariblinket, og stil advarselstrekanten op.
- Åbn aldrig motorhjelmen, hvis du kan se eller høre, at der kommer damp eller kølevæske ud af motorrummet – fare for skoldning! Vent, indtil du kan se eller høre, at der ikke længere trænger damp eller kølevæske ud.
- Bilens motorrum er et farligt område! Før du foretager arbejde i motorrummet, skal du standse motoren og lade den køle af. Følg altid advarslerne i ⇒ side 223. ■

## Tågebaglygte

Når tågebaglygten er tændt, lyser kontrollampen . Yderligere informationer ⇒ side 111. ■

## Blinklys

*Denne kontrollampe blinker, når blinklyset er tændt.*

Alt efter hvilken retning du blinker til, blinker venstre  eller højre  kontrollampe. Når havariblinket er tændt, blinker de to kontrollamper samtidig.

Hvis en blinklygte svigter, blinker kontrollampen ca. dobbelt så hurtigt.

Yderligere anvisninger vedr. blinklys ⇒ side 117. ■

## Motorstyring\* EPC

*Kontrollampen overvåger motorstyringen til benzinatorer.*

Kontrollampen **EPC** (electronic power control) lyser som funktionskontrol, når tændingen tilsluttes. Kontrollampen skal slukke, når motoren er startet.

Hvis der under kørsel opstår en fejl i den elektroniske motorstyring, lyser kontrollampen. Stop bilen, og kontakt et værksted. ■

## Forglødeanlæg/motorfejl

*Kontrollampen lyser, så længe der forglødes. Den blinker, hvis der er en motorfejl.*

### Kontrollampen lyser

Hvis kontrollampen  lyser, når tændingen tilsluttes, forglødes der. Motoren bør startes med det samme, når kontrollampen slukker.

### Kontrollampen blinker

Hvis der under kørsel opstår en fejl i motorstyringen, bliver dette vist, ved at kontrollampen til forglødeanlægget  blinker. Kør snarest muligt til et værksted, og få motoren kontrolleret. ■

## Fjernlys

*Kontrollampen lyser, når fjernlyset er tændt.*

Når fjernlyset er tændt, eller du benytter overhalingslyset, lyser kontrollampen .

Yderligere informationer ⇒ side 117. ■

## Dieselpartikelfilter tilstoppet med sod (dieselmotorer)

Hvis kontrollampen  begynder at lyse, kan du køre på en sådan måde, at filteret renses automatisk.

I den forbindelse skal du køre i ca. 15. min. i 4. eller 5. gear (køreprogram S i biler med automatisk gearkasse) med en hastighed på mindst 60 km/h og et motoromdrejningstal på 2.000 omdr./min. Derved stiger temperaturen i systemet, og den ophobede sod forbrændes. Når filteret er rensat korrekt, slukker kontrollampen.

Hvis kontrollampen  ikke slukker, skal du få et værksted til at afhjælpe fejlen.

### BEMÆRK!

- Tilpas altid hastigheden til vejforholdene, trafikken og vejret. Anbefalingen om at tilpasse kørestilen må på ingen måde medføre, at du bryder færdselsloven.
- På grund af de høje temperaturer, der opstår i dieselpartikelfiltret, skal bilen parkeres et sted, hvor partikelfiltret ikke kan komme i berøring med brændbare materialer under bilen. Ellers er der brandfare! ■

## Antiblokeringsystem (ABS)\*

Med kontrollampen bliver ABS-funktionen kontrolleret.

Kontrollampen  lyser i nogle sekunder, når tændingen tilsluttes. Når det automatiske kontrolforløb er afsluttet, slukker den.

Der er fejl i ABS, hvis:



- kontrollampen  ikke lyser, når tændingen tilsluttes
- kontrollampen ikke slukker igen efter nogle sekunder

- kontrollampen lyser under kørsel.



Bilen kan stadig bremse med det normale bremsesystem – altså uden ABS. Kør til et værksted snarest muligt. Yderligere anvisninger vedr. ABS, se ⇒ side 189.

Hvis der er fejl i ABS, lyser ESP\*-kontrollampen også.

### Fejl i det samlede bremsesystem

Hvis ABS-kontrollampen  lyser samtidig med kontrollampen til bremsesystemet , er det ikke kun ABS, som er defekt. Du skal også regne med, at bremsesystemet er defekt ⇒ .

### BEMÆRK!

- Før du åbner motorhjelm, skal du læse og følge advarselene i ⇒ side 223, “Arbejde i motorrummet”.
- Hvis kontrollampen til bremsesystemet  lyser samtidig med ABS-kontrollampen , skal du straks stoppe bilen og kontrollere bremsevæskestanden i bremsevæskebeholderen ⇒ side 235, “Bremsevæske”. Hvis væskestanden er under MIN-mærket, må du ikke køre videre – fare for ulykke! Kontakt et værksted.
- Hvis bremsevæskestanden er i orden, kan fejlen i bremsesystemet skyldes, at ABS-funktionen ikke virker. Derved kan baghjulene blokere relativt hurtigt, når du bremser. Dette kan under visse omstændigheder medføre, at bilens bagende skrider ud – risiko for udskridning! Stop bilen, og kontakt et værksted. ■

## Sprinklervæske\*

Kontrollampen lyser, når sprinklervæskestanden i sprinklervæskebeholderen er for lav.

Fyld sprinklervæskebeholderen op ved førstgivne lejlighed ⇒ side 232. ►

I kombiinstrumentets display\* vises følgende information<sup>12)</sup>:

**WASCHWASSER AUFFÜLLEN** (påfyld sprinklervæske). ■

## Generator

Advarselslampen viser, at der er en fejl i generatoren.

Advarselslampen  lyser, når tændingen tilsluttes. Kontrollampen skal slukke, når motoren er startet.

Lyser advarselslampen  under kørsel, bliver bilens batteri ikke længere opladet af generatoren. Du bør straks køre til det nærmeste værksted.

Da bilens batteri aflades, bør du afbryde alle elektriske forbrugere, som ikke er absolut nødvendige. ■

## Dæktryk

Dæktrykssystemet overvåger de enkelte hjuls omdrejningstal og frekvensområde.



Fig. 50 Midterkonsol:  
Knap til dækkontrolvisning

Dæktrykssystemet<sup>13)</sup> sammenligner ved hjælp af ESP de enkelte hjuls omdrejningstal og dermed dækkenes diameter. Hvis diameteren ændrer sig, bliver du advaret ved hjælp af kontrollampen til dæktrykssystemet . Et dæks diameter ændrer sig, hvis:

- dæktrykket er utilstrækkeligt
- dækstrukturen er beskadiget
- bilen er læsset ujævnt
- hjulene på en akse bliver belastet mere end de andre (fx hvis du kører med anhænger eller ned ad/op ad stejle bakker).
- der er monteret snekæder på bilen
- nødhjulet er monteret

<sup>12)</sup> Afhængigt af model

<sup>13)</sup> Afhængigt af model



- et hjul på en aksel er blevet udskiftet.

### Indstilling af dæktryk

Efter at du har ændret dæktrykket eller udskiftet et eller flere hjul, skal du holde knappen ⇒ side 80, fig. 50 inde, indtil der lyder et akustisk signal, og kontrollampen holder op med at lyse. Tændingen skal være tilsluttet.

Ved kraftig belastning af hjulene (fx ved kørsel med anhænger eller tung last) skal dæktrykket øges til det anbefalede dæktryk ved fuld last (se mærkaten på indersiden af tankklappen). Når du trykker på knappen til dæktrykkontrolsystemet, kan det nye dæktryk blive bekræftet.

### Dæktrykkontrollampen (L) lyser

Hvis dæktrykket på et eller flere hjul er væsentligt lavere end det, som føreren har indstillet, lyser dækkontrolvisningen ⇒ ⚠.

### Dæktrykkontrollampen (L) blinker

Hvis dæktrykkontrollampen blinker, er der en fejl i systemet. Kør bilen til et nærliggende værksted.

### BEMÆRK!

- Hvis dæktrykkontrollampen lyser, skal du reducere hastigheden med det samme og undgå pludselige retningsskift og opbremsninger. Stands bilen så hurtigt som muligt, og kontroller dæktrykket og dækkenes tilstand.
- Føreren er ansvarlig for, at dæktrykket er korrekt. Derfor bør du kontrollere dæktrykket regelmæssigt.
- I visse tilfælde (fx ved sportslig kørsel, om vinteren eller ved kørsel på veje, der ikke er asfalterede) kan dæktrykkontrollampen reagere med forsinkelse eller måske slet ikke fungere.



### Anvisning

Hvis batteriet har været afbrudt, lyser den gule kontrollampe (L), når du tilslutter tændingen. Kontrollampen skal slukke efter en kort strækning. ■

## Bremsesystem\*/håndbremse (ⓘ)

*Advarselsslampen lyser, hvis håndbremsen er trukket, hvis bremsevæskestanden er for lav, eller hvis der er en fejl i bremsesystemet.*

### Hvornår lyser advarselsslampen ⓘ?

- Når håndbremsen er trukket.

Hvis du kører hurtigere end 6 km/h med håndbremsen trukket, vises følgende information i kombiinstrumentets display<sup>14)</sup>: **HANDBREMSE ANGEZOGEN (håndbremse trukket)**. Samtidig lyder der et advarselssignal.

- Hvis bremsevæskestanden er for lav ⇒ side 235.

I kombiinstrumentets display vises følgende information <sup>14)</sup>: **STOPP BREMSFLÜSSIGKEIT BETRIEBSANLEITUNG (stop, bremsevæske, instruktionsbog)**.



- Hvis der er en fejl i bremsesystemet.

I kombiinstrumentets display vises følgende information <sup>14)</sup>: **BREMSEN FEHLER BETRIEBSANLEITUNG (bremser fejl, instruktionsbog)**.

Denne advarselsslampe kan også lyse samtidig med kontrollampen til antiblokeringsystemet. ▶

<sup>14)</sup> Afhængigt af model

### BEMÆRK!

- Før du åbner motorhjelmen, skal du læse og følge advarselerne i ⇒ side 223.
- Hvis advarselsslampen til bremsesystemet ikke slukker eller begynder at lyse under kørsel, betyder det, at bremsevæskestanden ⇒ side 235, "Bremsevæske" er for lav – fare for ulykke! Stop bilen, og køр ikke videre. Kontakt et værksted.
- Hvis advarselsslampen til bremsesystemet  lyser samtidig med ABS-kontrollampen , kan det skyldes, at ABS-funktionen ikke virker. Derved kan baghjulene blokere relativt hurtigt, når du bremser. Dette kan under visse omstændigheder medføre, at bilens bagende skrider ud – risiko for udskridning! Stands motoren, og kontakt et værksted. ■

### Defekt pære\*

Kontrollampen lyser, når en pære i en af bilens lygter er defekt.

Kontrollampen  lyser, når en pære i en af bilens lygter (fx fjernlys i venstre side) er defekt.

I kombiinstrumentets display vises følgende information <sup>15)</sup>: **FEHLER FERNLICHT LINKS** (fejl fjernlys, venstre). ■

<sup>15)</sup> Afhængigt af model

### Motorolietryk

Advarselsslampen viser, at motorolietrykket er for lavt.

Hvis symbolet blinker, og der samtidig lyder tre **advarselssignaler**, skal du standse motoren og kontrollere oliestanden. Fyld om nødvendigt mere olie på ⇒ side 226.

I kombiinstrumentets display vises følgende information <sup>16)</sup>: **STOPP ÖLDRUCK MOTOR AUS BETRIEBSANLEITUNG** (stop, olietryk, stands motoren, instruktionsbog).

Hvis advarselssymbolet blinker, selv om oliestanden er i orden, må du *ikke* køre videre. Motoren må heller ikke køre i tomgang. Kontakt et værksted. ■

### Fartpilot\*

Kontrollampen lyser, når fartpiloten er aktiveret.

Kontrollampen  lyser, når fartpiloten er aktiveret. Yderligere anvisninger vedrørende fartpilot ⇒ side 184. ■

### Åbne døre\*

Denne kontrollampe lyser, hvis en af dørene er åben.

Kontrollampen  skal slukke, når alle dørene er helt lukkede.

Kontrollampen fungerer også, når tændingen er afbrudt. Kontrollampen skal slukke efter ca. 15 sek., når bilen er blevet låst. ■

<sup>16)</sup> Afhængigt af model

## Elektromekanisk styretøj\*

I biler med elektromekanisk styretøj tilpasses servostyringen afhængigt af hastigheden, og hvordan du drejer rattet.

Kontrollampen lyser i nogle sekunder, når tændingen tilsluttes. Kontrollampen skal slukke, når motoren er startet.

Hvis batteriet har været afbrudt, lyser denne kontrollampe stadig, også selv om motoren kører. Kontrollampen slukker først efter en strækning på ca. 50 m.

Hvis kontrollampen ikke slukker, eller hvis den begynder at lyse under kørsel, er der en fejl i det elektromekaniske styretøj. I tilfælde af fejl kan kontrollampen lyse i flere farver. Lyser den gult, betyder det, at advarslen er mindre vigtig. Lyser den rødt, skal du kontakte et værksted med det samme, da servostyringen ikke fungerer. I et sådant tilfælde bør du ikke køre videre. Stop bilen, og kontakt et værksted. Hvis batteriet er afladet, eller motoren er standset (fx når bilen bliver bugseret), fungerer servostyringen ikke. Når servofunktionen er reduceret eller slet ikke fungerer, skal du regne med at bruge flere kræfter end normalt til at styre med.

I biler med ESP\* er funktionen styreanbefaling også indeholdt. Se ⇒ side 191. ■

## Udstødningssystem\*

*Kontrollampen overvåger udstødningssystemet.*

**Kontrollampen  blinker:**

Katalysatoren kan blive beskadiget på grund af forbrændingsudsættelse. Kør langsomt og forsigtigt videre til nærmeste værksted, og få motoren kontrolleret.

I kombiinstrumentets display vises følgende information <sup>17)</sup>: **ABGAS WERKSTATT (udstødning, kontakt et værksted).**

**Kontrollampen  lyser:**

Hvis der opstår en fejl under kørsel, er udstødningens kvalitet forringet (fx kan lambdasonden være defekt). Kør langsomt og forsigtigt videre til nærmeste værksted, og få motoren kontrolleret.

I kombiinstrumentets display vises følgende information: **ABGAS WERKSTATT (udstødning, kontakt et værksted).** ■

## Elektronisk stabilitetsprogram (ESP)\*

*Kontrollampen overvåger det elektroniske stabilitetsprogram.*

ABS, ESP og ASR er forbundet med dette program. Desuden omfatter systemet også bremseassistent (BAS), automatisk rensning af bremseski-erne og vognstabilisering (TSP).

Kontrollampen  har følgende funktioner:

- Den lyser i ca. 2 sek. som funktionskontrol, når tændingen tilsluttes.
- Den blinker under kørsel, når ESP griber ind og regulerer.
- Den lyser, hvis der er en fejl i ESP.
- Den lyser også, hvis der er en fejl i ABS, da ESP-systemet arbejder sammen med ABS.

Hvis kontrollampen  lyser, straks efter at motoren er startet, kan det skyldes, at systemet har afbrudt sig selv. I så fald skal du afbryde tændingen og tilslutte den igen for at aktivere ESP. Når kontrollampen slukker, er systemet funktionsklart igen. ▶

<sup>17)</sup> Afhængigt af model

Når du trykker på knappen til ESP, deaktiveres ASR-funktionen, og kontrollampen blinker. ■

### Fejl i den elektroniske differentialespærring (EDS)\*

*I biler med elektronisk stabilitetsprogram (ESP)\* arbejder EDS sammen med ABS.*

Hvis EDS svigter, lyser ABS-kontrollampen (⊗). Kør til et værksted snarest muligt. Yderligere anvisninger vedr. EDS ⇒ side 192, "Elektronisk differentialespærring (EDS)\*". ■

### Hjulspindsregulering (ASR)\*

*Hjulspindsreguleringen forhindrer, at de trækkende hjul spinder ved acceleration.*

Når tændingen tilsluttes, lyser kontrollampen i ca. 2 sek.

Når ASR fungerer fejlfrit, blinker kontrollampen under kørsel. Når ASR er deaktiveret, eller der er fejl i ASR, lyser kontrollampen konstant under kørsel.

Den lyser også, hvis der er fejl i ABS, da ASR arbejder sammen med ABS. Yderligere anvisninger, se ⇒ side 189, "Bremses".

Når du trykker på knappen til ASR, deaktiveres ASR-funktionen, og kontrollampen lyser.

Når du trykker på knappen igen, aktiveres ASR-funktionen, og kontrollampen holder op med at lyse. ■

### Træd på bremsepedalen

Hvis denne kontrollampe lyser, skal du træde på bremsepedalen. Det er nødvendigt, hvis den automatiske gearkasse\* gearvælger skal flyttes fra position **P** eller **N**. ■

### Elektronisk startspærre\* SAFE

*Meddelelsen vises, hvis der anvendes en forkert kodet tændingsnøgle.*

Den chip, der er i nøglen, deaktiverer automatisk bilens startspærre. Når du tager tændingsnøglen ud af tændingslåsen, bliver den elektroniske startspærre automatisk aktiveret igen.

I kombiinstrumentets display vises følgende information<sup>18)</sup>: **SAFE**. I dette tilfælde kan bilen ikke startes ⇒ side 166.

Det er dog muligt at starte motoren, hvis du anvender en SEAT Original Nøgle, som er kodet korrekt.



#### Anvisning

Din bil fungerer kun korrekt, hvis du bruger SEAT Original Nøgler. ■

<sup>18)</sup> Afhængigt af model

## Betjeningslementer på rattet

### Brugeranvisninger

Rattet har multifunktionsmoduler, som kan anvendes til betjening af funktionerne i audio, telefon og radio-navigations-system og til gearskift i biler med automatisk gearkasse\*, uden at din opmærksomhed bliver afledt fra trafikken.

Der er tre typer multifunktionsmoduler:

- Typen audio til betjening af de audiofunktioner, der er til rådighed, fra rattet.
- Typen audio + telefon til betjening af de audio- og telefonfunktioner, der er til rådighed, fra rattet.

Begge typer kan anvendes til betjening af audiosystemet (radio, cd audio, cd mp3 og cd-skifter) og til betjening af radio-navigations-systemet, hvor navigationsfunktionerne og de førnævnte funktioner kan betjenes.

- Udførelse til biler med automatisk gearkasse\* ⇒ side 177. ■

### Audiosystem

#### Betjeningslementer på rattet (typen audio)

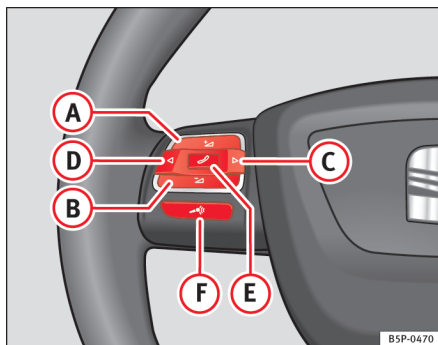

Fig. 51 Betjeningslementer på rattet

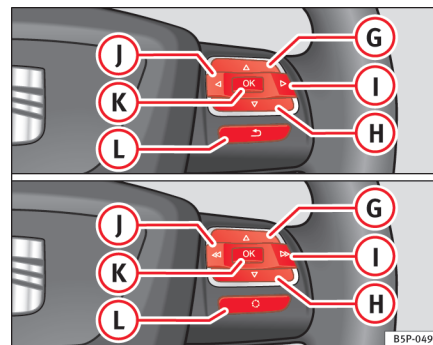

Fig. 52 Betjeningslementer på rattet (afhængigt af model)

Knap	Radio	Cd/mp3/USB*/iPod*	AUX ⇒ tab. på side 87
<b>A</b>	Højere lydstyrke	Højere lydstyrke	Højere lydstyrke
<b>B</b>	Lavere lydstyrke	Lavere lydstyrke	Lavere lydstyrke
<b>C</b>	Søgning efter næste radiostation	Næste musiknummer Hold knappen inde: hurtig spoling fremad	Ingen specifik funktion
<b>D</b>	Søgning efter forrige radiostation	Forrige musiknummer Hold knappen inde: hurtig spoling tilbage	Ingen specifik funktion
<b>E</b>	Ingen specifik funktion	Ingen specifik funktion	Ingen specifik funktion
<b>F</b>	Mute-funktion	Pause	Mute-funktion
<b>G</b> <sup>a)</sup>	Visning i kombiinstrumentets display	Visning i kombiinstrumentets display	Visning i kombiinstrumentets display
	Næste gemte station <sup>b)</sup>	Næste musiknummer <sup>b)</sup>	Ingen specifik funktion <sup>b)</sup>
<b>H</b> <sup>a)</sup>	Visning i kombiinstrumentets display	Visning i kombiinstrumentets display	Visning i kombiinstrumentets display
	Forrige gemte station <sup>b)</sup>	Forrige musiknummer <sup>b)</sup>	Ingen specifik funktion <sup>b)</sup>
<b>I</b> <sup>a)</sup>	Næste gemte station	Skift af mappe	Ingen specifik funktion
	Menuskift i kombiinstrumentet	Menuskift i kombiinstrumentet	Menuskift i kombiinstrumentet
<b>J</b> <sup>a)</sup>	Forrige gemte station	Skift af mappe	Ingen specifik funktion
	Menuskift i kombiinstrumentet	Menuskift i kombiinstrumentet	Menuskift i kombiinstrumentet
<b>K</b>	Virkning i kombiinstrumentet	Virkning i kombiinstrumentet	Virkning i kombiinstrumentet
<b>L</b> <sup>a)</sup>	Skift af audiokilde	Skift af audiokilde	Skift af audiokilde
	Virkning i kombiinstrumentet	Virkning i kombiinstrumentet	Virkning i kombiinstrumentet

a) Afhængigt af model

b) Kun hvis kombiinstrumentet er i audiomenu.

## Betjeningslementer på rattet (typen audio + telefon)

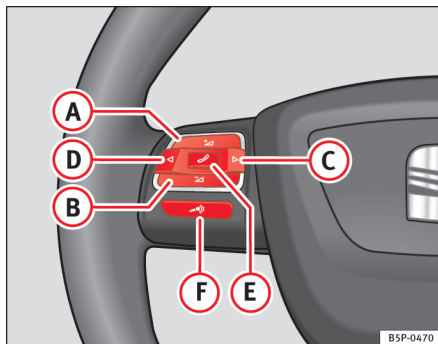

Fig. 53 Betjeningslementer på rattet

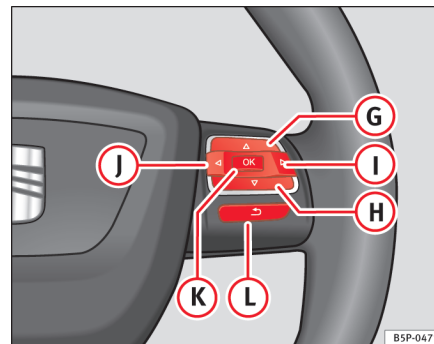

Fig. 54 Betjeningslementer på rattet (afhængigt af model)

Knap	Radio	Cd/mp3/USB*/iPod*	AUX	TELEFON
A	Højere lydstyrke	Højere lydstyrke	Højere lydstyrke	Højere lydstyrke
B	Lavere lydstyrke	Lavere lydstyrke	Lavere lydstyrke	Lavere lydstyrke
C	Søgning efter næste radiostation	Næste musiknummer Hold knappen inde: hurtig spoling fremad	Ingen specifik funktion	Ingen specifik funktion
D	Søgning efter forrige radiostation	Forrige musiknummer Hold knappen inde: hurtig spoling tilbage	Ingen specifik funktion	Ingen specifik funktion
E	Fremkaldelse af telefonmenu i kombiinstrumentets display	Fremkaldelse af telefonmenu i kombiinstrumentets display	Fremkaldelse af telefonmenu i kombiinstrumentets display	Foretag opkald Besvar indgående opkald Afslut aktuel samtale Hold knappen inde: Afvis indgående opkald

F	Aktivering af stemmegenkendelse	Aktivering af stemmegenkendelse	Aktivering af stemmegenkendelse	Aktivering af stemmegenkendelse
G	Næste gemte station <sup>a)</sup>	Næste musiknummer <sup>a)</sup>	Ingen specifik funktion	Gennemse telefonmenu Telefonbog/Seneste opkald/Besvarede opkald/Ubesvarede opkald
H	Forrige gemte station <sup>a)</sup>	Forrige musiknummer <sup>a)</sup>	Ingen specifik funktion	Gennemse telefonmenu Telefonbog/Seneste opkald/Besvarede opkald/Ubesvarede opkald
I	Menuskift i kombiinstrumentet	Menuskift i kombiinstrumentet	Menuskift i kombiinstrumentet	Menuskift i kombiinstrumentet
J	Menuskift i kombiinstrumentet	Menuskift i kombiinstrumentet	Menuskift i kombiinstrumentet	Menuskift i kombiinstrumentet
K	Virkning i kombiinstrumentet	Virkning i kombiinstrumentet	Virkning i kombiinstrumentet	Bekræftelse
L	Virkning i kombiinstrumentet	Virkning i kombiinstrumentet	Virkning i kombiinstrumentet	Tilbage til menuen MULTIFUNKTIONSANZEIGE (kørecomputer) ■

<sup>a)</sup> Kun hvis kombiinstrumentet er i audiomenu.



## Radio-navigations-system

### Betjeningslementer på rattet (typen audio)

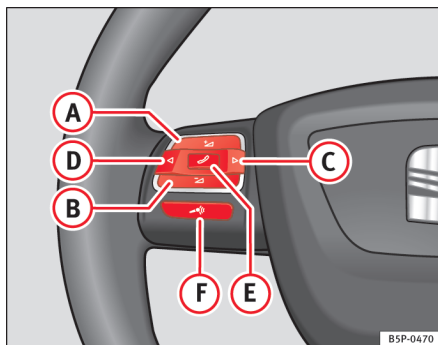

Fig. 55 Betjeningslementer på rattet

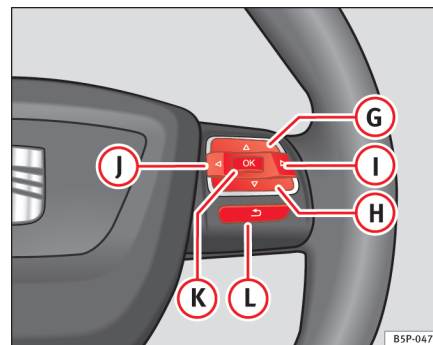

Fig. 56 Betjeningslementer på rattet (afhængigt af model)

Knap	Radio	Cd/mp3/USB*/iPod*	AUX	NAVIGATIONSSYSTEM
A	Højere lydstyrke	Højere lydstyrke	Højere lydstyrke	Højere lydstyrke
B	Lavere lydstyrke	Lavere lydstyrke	Lavere lydstyrke	Lavere lydstyrke
C	Søgning efter næste radiostation	Næste musiknummer Hold knappen inde: hurtig spoling fremad	Ingen specifik funktion	Ingen specifik funktion
D	Søgning efter forrige radiostation	Forrige musiknummer Hold knappen inde: hurtig spoling tilbage	Ingen specifik funktion	Ingen specifik funktion
E	Fremkaldelse af telefonmenu i kombiinstrumentets display	Fremkaldelse af telefonmenu i kombiinstrumentets display	Fremkaldelse af telefonmenu i kombiinstrumentets display	Ingen specifik funktion

<b>F</b>	Aktivering af stemmegenkendelse	Aktivering af stemmegenkendelse	Aktivering af stemmegenkendelse	Aktivering af stemmegenkendelse
<b>G</b>	Næste gemte station <sup>a)</sup>	Næste musiknummer <sup>a)</sup>	Ingen specifik funktion	Virkning i kombiinstrumentet
<b>H</b>	Forrige gemte station <sup>a)</sup>	Forrige musiknummer <sup>a)</sup>	Ingen specifik funktion	Virkning i kombiinstrumentet
<b>I</b>	Menuskift i kombiinstrumentet	Menuskift i kombiinstrumentet	Menuskift i kombiinstrumentet	Ingen specifik funktion
<b>J</b>	Menuskift i kombiinstrumentet	Menuskift i kombiinstrumentet	Menuskift i kombiinstrumentet	Ingen specifik funktion
<b>K</b>	Virkning i kombiinstrumentet	Virkning i kombiinstrumentet	Virkning i kombiinstrumentet	Virkning i kombiinstrumentet
<b>L</b>	Virkning i kombiinstrumentet	Virkning i kombiinstrumentet	Virkning i kombiinstrumentet	Virkning i kombiinstrumentet

a) Kun hvis kombiinstrumentet er i audiomenu.

## Betjeningslementer på rattet (typen audio + telefon)

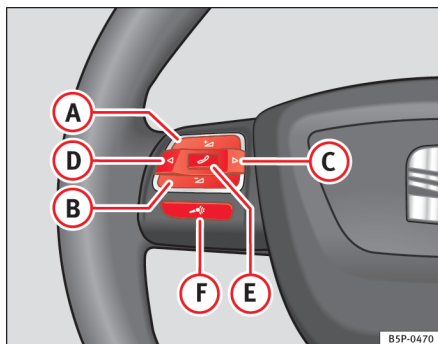

Fig. 57 Betjeningslementer på rattet

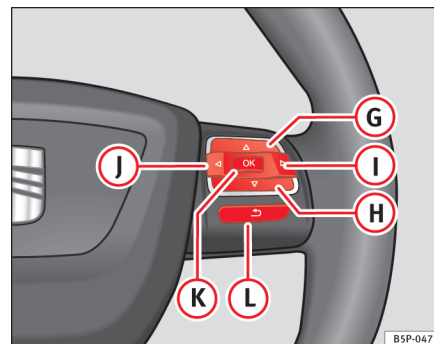

Fig. 58 Betjeningslementer på rattet (afhængigt af model)

Knap	Radio	Cd/mp3/USB*/iPod*	AUX	NAVIGATIONSSYSTEM	TELEFON
<b>A</b>	Højere lydstyrke	Højere lydstyrke	Højere lydstyrke	Højere lydstyrke	Højere lydstyrke
<b>B</b>	Lavere lydstyrke	Lavere lydstyrke	Lavere lydstyrke	Lavere lydstyrke	Lavere lydstyrke
<b>C</b>	Søgning efter næste radiostation	Næste musiknummer Hold knappen inde: hurtig spoling fremad	Ingen specifik funktion	Ingen specifik funktion	Ingen specifik funktion
<b>D</b>	Søgning efter forrige radiostation	Forrige musiknummer Hold knappen inde: hurtig spoling tilbage	Ingen specifik funktion	Ingen specifik funktion	Ingen specifik funktion
<b>E</b>	Fremkaldelse af telefonmenu i kombiinstrumentets display	Fremkaldelse af telefonmenu i kombiinstrumentets display	Fremkaldelse af telefonmenu i kombiinstrumentets display	Ingen specifik funktion	Foretag opkald Besvar indgående opkald Afslut aktuel samtale Hold knappen inde: Afvis indgående opkald
<b>F</b>	Aktivering af stemmegenkendelse	Aktivering af stemmegenkendelse	Aktivering af stemmegenkendelse	Aktivering af stemmegenkendelse	Aktivering af stemmegenkendelse
<b>G</b>	Næste gemte station <sup>a)</sup>	Næste musiknummer <sup>a)</sup>	Ingen specifik funktion	Virkning i kombiinstrumentet	Gennemse telefonmenu Telefonbog/Seneste opkald/Besvarede opkald/Ubesvarede opkald
<b>H</b>	Forrige gemte station <sup>a)</sup>	Forrige musiknummer <sup>a)</sup>	Ingen specifik funktion	Virkning i kombiinstrumentet	Gennemse telefonmenu Telefonbog/Seneste opkald/Besvarede opkald/Ubesvarede opkald
<b>I</b>	Menuskift i kombiinstrumentet	Menuskift i kombiinstrumentet	Menuskift i kombiinstrumentet	Ingen specifik funktion	Menuskift i kombiinstrumentet

J	Menuskift i kombiinstrumentet	Menuskift i kombiinstrumentet	Menuskift i kombiinstrumentet	Ingen specifik funktion	Menuskift i kombiinstrumentet
K	Virkning i kombiinstrumentet	Virkning i kombiinstrumentet	Virkning i kombiinstrumentet	Virkning i kombiinstrumentet	Bekræftelse
L	Virkning i kombiinstrumentet	Virkning i kombiinstrumentet	Virkning i kombiinstrumentet	Virkning i kombiinstrumentet	Tilbage til menuen MULTIFUNKTIONSANZEIGE (kørecomputer)

a) Kun hvis kombiinstrumentet er i audiomenu.

# Åbning og lukning

## Centrallås

### Grundfunktioner

Med centrallåsen kan alle døre og bagklappen låses op og låses samtidig.

#### Beskrivelse

Du kan betjene centrallåsen på følgende måder:

- Med **nøglen** – ved at sætte den i låsecylindren i førerdøren og dreje den
- Med **centrallåsekontakten** i kabinen ved hjælp af elektrisk betjening ⇒ side 95
- Med **fjernbetjeningen** – ved hjælp af knapperne, der er integreret i nøglen ⇒ side 100

Din bil er udstyret med forskellige systemer, der skal sikre den bedre:

- Låsesystemet Safe
- Selektiv oplåsning\*
- Låsning afhængigt af hastighed og automatisk oplåsning\*
- Automatisk låsning til sikring mod uønsket åbning
- Sikkerhedsoplåsning

#### Sådan låses bilen op\*

- Tryk på knappen  ⇒ side 100, fig. 64 på fjernbetjeningen for at låse alle dørene og bagklappen op.

#### Sådan låses bilen\*

- For at låse alle dørene og bagklappen skal du trykke på knappen  ⇒ side 100, fig. 64 på fjernbetjeningen eller dreje nøglen i låseretning i førerdørens lås.

 **BEMÆRK!**

- **Børn eller personer, der har behov for hjælp, må aldrig efterlades alene i bilen, da de ikke selv kan forlade bilen eller hjælpe sig selv i nødstilfælde.**
- **Lad ikke børn lege i og omkring bilen. En låst bil kan afhængigt af årstiden enten blive ekstremt opvarmet eller afkølet, hvilket kan medføre alvorlige kvæstelser/sygdomme eller i værste fald have døden til følge. Når du ikke bruger bilen, skal du lukke og låse bagklappen og alle døre.**
- **Lad aldrig en tændingsnøgle ligge uden opsyn eller i bilen! Hvis nøglen bliver brugt forkert, fx af børn, kan det medføre alvorlige kvæstelser og ulykker.**
  - Der er risiko for, at motoren startes ukontrolleret.
  - Hvis tændingen tilsluttes, kan det elektriske udstyr betjenes – risiko for personskade, fx fra elruderne.
  - Bilens døre kan blive låst med fjernbetjeningen. Dette medfører, at det i nødstilfælde bliver vanskeligt at hjælpe de personer, der sidder inde i bilen.
  - Tag derfor altid nøglen med, når du forlader bilen.
- **Tag aldrig nøglen ud af tændingslåsen, mens bilen er i bevægelse. Ratlåsen kan blive aktiveret, så du ikke længere kan styre bilen.**



#### Anvisning

- Bilen kan ikke låses med fjernbetjeningen, når førerdøren er åbnet. På den måde undgår du at blive låst ude. ▶

- Hvis førerdøren låses op med nøglen, låses kun førerdøren op. De øvrige døre og bagklappen låses ikke op. Så snart tændingen tilsluttes, deaktiveres safefunktionen for alle døre (de låses dog ikke op), og centrallåskontakten aktiveres. Se ⇒ side 102.
- Hvis der er en fejl i centrallåsen eller tyverialarmen, lyser kontrollampen i førerdøren i 30 sek., når bilen er blevet låst.
- Af hensyn til tyverisikring er der kun en låsecylinder i førerdøren. ■

### Safefunktion – Safe\*

*Safefunktionen deaktiverer de indvendige dørhåndtag og centrallåskontakten, når bilen er låst, for at gøre det sværere at bryde ind i bilen (afhængigt af land).*

#### Aktivering af safefunktion

- Tryk *en gang* på låseknappen  på fjernbetjeningen. **Eller**
- drej *nøglen en gang* i låseretningen i førerdørens lås. En kontrollampe i førerdøren blinker for at vise, at safefunktionen er aktiveret. Kontrollampen blinker hurtigt i ca. 2 sek., og derefter blinker den langsommere.

#### Deaktivering af safefunktion, når bilen er låst

- Tryk *to gange* på låseknappen  på fjernbetjeningen i løbet af 2 sek. Bilen er nu låst uden safefunktion. Kontrollampen i førerdøren blinker i ca. 2 sek., hvorefter den holder op med at blinke. Efter ca. 30 sek. begynder kontrollampen at blinke igen.

Hvis safefunktionen ikke er aktiveret, kan bilen låses op og åbnes indefra. Det gør du ved at trække en gang i dørhåndtaget. Hvis safefunktionen deak-

tiveres, er tyverialarmen\* ⇒ side 102 stadig aktiveret. Kabiniovervågningen\* og bortslæbningsovervågningen er deaktiverede\*.



#### BEMÆRK!

**Når safefunktionen er aktiveret, må der ikke opholde sig personer i bilen, fordi dørene ikke kan åbnes indefra! Låste døre kan i tilfælde af en ulykke eller en nødsituation gøre det vanskeligt at hjælpe de personer, der sidder inde i bilen. Det kan medføre, at personer, som er blevet låst inde, ikke kan komme ud af bilen i nødstilfælde – livsfare! ■**

### Selektiv oplåsning\*

*Ved hjælp af dette system kan du vælge kun at låse førerdøren eller hele bilen op.*

**Med fjernbetjening:** Tryk en gang på fjernbetjeningens oplåsningsknop . Hele bilens safefunktion bliver ophævet, kun førerdøren bliver låst op, så den kan åbnes, alarmsystemet bliver deaktiveret, og kontrollampen slukker.

#### Sådan låses alle døre og bagklappen op

For at du kan åbne dørene og bagagerummet, skal du trykke to gange efter hinanden på oplåsningsknappen  på fjernbetjeningen.

Dette skal ske inden for 2 sek. Derved bliver hele bilens safefunktion ophævet, alle dørene bliver låst op, og bagagerummet kan åbnes. Kontrollampen slukker, og i biler med alarmsystem bliver alarmen deaktiveret. ■

### Låsning afhængigt af hastighed og automatisk oplåsning\*

*Dette er et sikkerhedssystem, der forhindrer, at bilen bliver åbnet udefra, mens motoren kører (fx hvis du holder for rødt lys).*

#### Låsning

Dørene og bagklappen bliver automatisk låst, når hastigheden kommer over 15 km/h.

Hvis du stopper bilen og åbner en af dørene, bliver den eller de døre, der er blevet låst op, låst igen, når du fortsætter kørslen og kommer over en hastighed på 15 km/h.

#### Oplåsning

Fører døren bliver automatisk låst op, når du tager tændingsnøglen ud.

De enkelte døre kan låses op og åbnes enkeltvis indefra (fx så en person i bilen kan stige ud af bilen). Du skal bare trække en gang i dørhåndtaget indefra.



**BEMÆRK!**

Træk i ikke i dørhåndtagene indefra, mens bilen kører: Døren åbner. ■

### Automatisk låsning til sikring mod uønsket åbning\*

*Dette er et tyverisikringssystem, der sikrer, at bilen ikke er låst op utilsigtet.*

Hvis en af dørene eller bagklappen ikke bliver åbnet, inden der er gået 30 sek. efter oplåsning, bliver bilen automatisk låst igen. Denne funktion forhindrer, at bilen ved en fejltagelse er låst op i længere tid. ■

### Sikkerhedsoplåsning

Hvis airbaggene udløses i forbindelse med en ulykke, bliver hele bilen på nær bagagerummet låst op. Efter at tændingen har været afbrudt og tilsluttet igen, kan bilen igen låses fra kabinen med centrallåsen.

Hvis det er nødvendigt at låse dørene udefra, se Nødlåsning af døre. ■



### Centrallåskontakt

*Med centrallåskontakten kan bilen låses og låses op indefra.*



Fig. 59 I midterkonsollen: centrallåskontakt

#### Låsning af bilen

- Tryk på knappen  ⇒ .

#### Sådan låses dørene op

- Tryk på knappen .

Centrallåskontakten fungerer også, når tændingen er afbrudt. Medmindre safefunktionen er aktiveret.

Når du låser bilen med centrallåskontakten, skal du være opmærksom på følgende:



- Det er ikke muligt at åbne dørene og bagklappen *udefra* (sikkerhedsforanstaltning, fx hvis du holder for rødt lys).
- Hvis en af bilens døre er åben (gælder ikke bagklappen), kan fører- og passagerdøren ikke låses. På den måde undgår du at blive låst ude.
- Hvis du aktiverer centrallåsen flere gange efter hinanden, bliver centrallåskontakten spærret i 30 sek. Når denne periode er gået, kan du trykke på kontakten igen.
- Når førerdøren er lukket, og du låser bilen med centrallåskontakten, mens fx en af bagdørene er åben, er der risiko for, at du glemmer bilnøglen inde i bilen. Hvis døren lukkes, låses bilen, og nøglen er så låst inde i kabinen.
- Indefra kan du låse dørene op og åbne dem enkeltvis. Det gør du ved at trække *en gang* i dørhåndtaget indefra.

### BEMÆRK!

- Hvis bilen er låst, kan den være en fælde for børn og personer, der har behov for hjælp.
- Centrallåskontaktens funktion er spærret i følgende tilfælde:
  - når bilen er låst *udefra* (med fjernbetjeningen eller med nøglen)
  - så længe tændingen efter oplåsning af bilen med nøglen i førerdøren ikke er tilsluttet.



### Anvisning

- Bilen er låst, knappen  er gul.
- Bilen er låst op, knappen  er rød. ■

## Oplåsning og låsning – individuelle indstillinger

### Aktivering af selektiv oplåsning

Drej nøglen i oplåsningsretning i 3 sek. i førerdørens lås, mens førerdøren er åbnet.

### Deaktivering af selektiv oplåsning

Drej nøglen i låseretning i 3 sek. i førerdørens lås, mens førerdøren er åbnet.

Aktivering og deaktivering bekræftes ved, at blinklysene blinker.

### Aktivering af automatisk låsning

Tryk på låsedelen  af centrallåskontakten i ca. 3 sek.

### Deaktivering af automatisk låsning

Tryk på oplåsingsdelen  af centrallåskontakten i ca. 3 sek.

Aktivering og deaktivering bekræftes ved, at låseknappen blinker. ■



## Nødlåsning af døre

Dørene kan nødlåses mekanisk, hvis centrallåsen svigter.

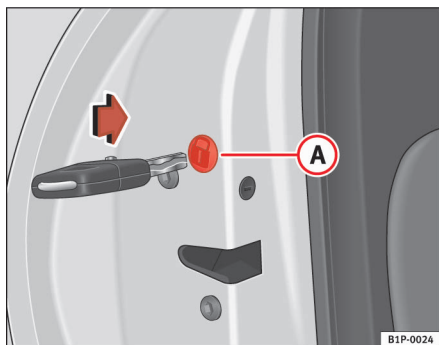

Fig. 60 Nødlåsning af døre

### Nødlåsning af førerdør

Sæt tændingsnøglen i dørlåsen, og drej den mod uret, hvis døren er i venstre side, og med uret, hvis døren er i højre side.

Derved bliver døren låst, og det er ikke længere muligt at åbne den udefra.

### Nødlåsning af de andre døre

Åbn døren, og tag afdækningen **A** ⇒ fig. 60 med låsesymbolet af. Derefter kan du se en rund del, der kan drejes, og som har en slids i midten. Sæt tændingsnøglen i slidsen, og drej delen mod uret, hvis døren er i højre side, og med uret, hvis døren er i venstre side.

Sæt afdækningen på igen, og luk døren. Døren er nu låst, og det er ikke længere muligt at åbne den udefra.

### Oplåsning af førerdør – hvis den er blevet nødlåst

Sæt tændingsnøglen i dørlåsen, og drej den mod uret, hvis døren er i venstre side, og med uret, hvis døren er i højre side.

Låsen er nu låst op, og du kan åbne døren ved at trække i dørhåndtaget udefra.

### Oplåsning af de andre døre – hvis de er blevet nødlåst

Først skal du låse førerdøren op og stige ind i bilen. Træk i dørhåndtaget indefra i den/de dør(e), du ønsker at åbne, og åbn døren(e). Hvis børnesikringen i bagdørene er aktiveret, bliver døren godt nok låst op, når du trækker i dørhåndtaget indefra, men døren kan ikke åbnes. For at åbne døren skal du trække i dørhåndtaget udefra.



### Anvisning

Hvis du ønsker at nødlåse bilen igen, efter at du har låst den op, skal du gentage det forløb, der er beskrevet tidligere. ■

## Børnesikring

Børnesikringen forhindrer, at bagdørene kan åbnes indefra. Det skal forhindre, at børnene åbner døren under kørsel.

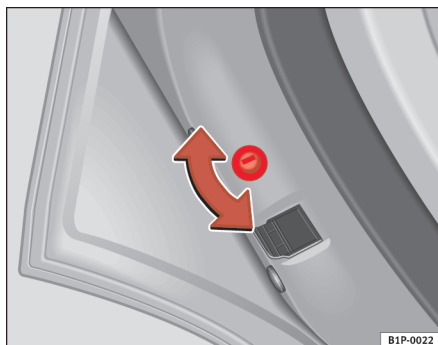

Fig. 61 Børnesikring i venstre dør



Fig. 62 Børnesikring i højre dør

Denne funktion er uafhængig af bilens elektroniske oplåsings- og låsesystemer. Den er kun til rådighed i bagdørene. Børnesikringen kan kun aktiveres og deaktiveres som beskrevet i det følgende:

### Aktivering af børnesikring

- Lås bilen op, og åbn den dør, hvor børnesikringen skal aktiveres.
- Mens døren er åben, skal du bruge nøglen til at dreje slidsen med uret i den venstre dør og mod uret i den højre dør ⇒ fig. 61, ⇒ fig. 62.

### Deaktivering af børnesikring

- Lås bilen op, og åbn den dør, hvor børnesikringen skal deaktiveres.
- Mens døren er åben, skal du bruge nøglen til at dreje slidsen med uret i den højre dør og mod uret i den venstre dør ⇒ fig. 61, ⇒ fig. 62.

Når børnesikringen er aktiveret, kan døren kun åbnes udefra. Mens døren er åben, kan du aktivere og deaktivere børnesikringen med nøglen i slidsen som beskrevet i det foregående. ■

## Nøgler

### Nøglesæt

Nøglesættet omfatter en nøgle med fjernbetjening, en nøgle uden fjernbetjening og et nøglevedhæng\*.

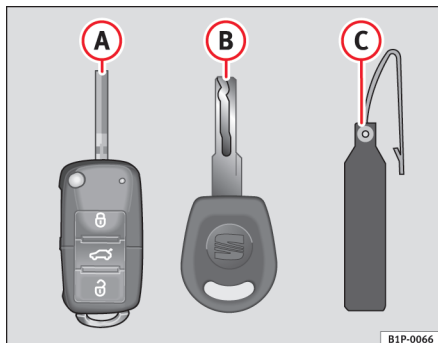

Fig. 63 Nøglesæt

Nøglesættet til din bil omfatter følgende:

- Nøgle med fjernbetjening ⇒ fig. 63 A (nøglen kan klappes ud)
- Nøgle uden fjernbetjening B
- Nøglevedhæng\* C

#### Ny nøgle

Hvis du har brug for en ny nøgle, skal du henvende dig på værkstedet og oplyse bilens stelnummer.



#### BEMÆRK!

- Hvis bilens nøgler bliver brugt forkert, kan det medføre alvorlige kvæstelser.
- Børn eller personer, der har behov for hjælp, må aldrig efterlades alene i bilen, da de ikke selv kan forlade bilen eller hjælpe sig selv i nødstilfælde.
- Hvis en uvedkommende bruger bilens nøgle uden opsyn, kan det medføre, at motoren bliver startet, eller at elektrisk udstyr (fx elruderne) bliver aktiveret – fare for ulykke! Bilens døre kan blive låst med fjernbetjeningen. Dette medfører, at det i nødstilfælde bliver vanskeligt at hjælpe de personer, der sidder inde i bilen.
- Lad aldrig en nøgle, der passer til bilen, ligge i bilen. Hvis en uvedkommende starter bilen uden din tilladelse, kan bilen blive beskadiget eller stjålet. Tag derfor altid nøglen med, når du forlader bilen.
- Tag aldrig nøglen ud af tændingslåsen, mens bilen er i bevægelse. Ratlåsen kan pludseligt blive aktiveret, og du kan ikke længere styre bilen.



#### Pas på!

Der er elektroniske komponenter i nøglen med fjernbetjening. Beskyt nøglen mod fugt og voldsomme stød. ■

## Fjernbetjening

### Oplåsning og låsning af bilen

Med fjernbetjeningen kan du på afstand låse bilen op og låse den igen.

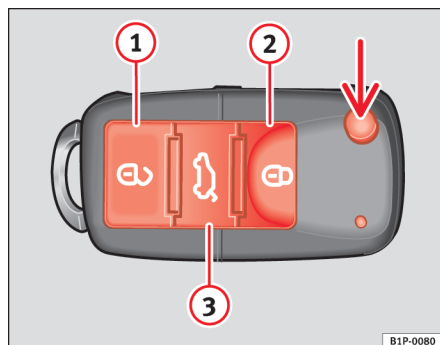

Fig. 64 Knapper på nøglen med fjernbetjening

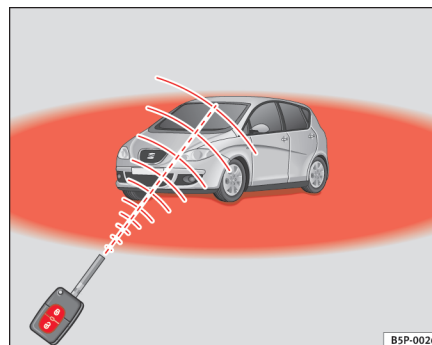

Fig. 65 Område, hvor fjernbetjeningen virker

Med knappen  $\Rightarrow$  fig. 64 (pil) på fjernbetjeningen kan du klappe nøglen ud.

Bilen bliver låst op med  $\square$   $\Rightarrow$  fig. 64 ①.

Bilen bliver låst med  $\square$   $\Rightarrow$  fig. 64 ②.

Oplåsning af bagklappen. Tryk på knappen  $\square$   $\Rightarrow$  fig. 64 ③, indtil alle blinklygter på bilen blinker. Når du har trykket på oplåsningknappen  $\square$  ③, kan du åbne bagklappen inden for 2 min. Når denne periode er gået, bliver bagklappen låst igen.

Desuden blinker nøglens batterikontrollampe  $\Rightarrow$  fig. 64.

Senderen med batterierne sidder i nøglen med fjernbetjening. Modtageren er placeret i bilens kabine. Den maksimale afstand, hvorfra fjernbetjeningen virker, afhænger af forskellige faktorer. Når batterierne bliver svagere, vil afstanden blive kortere.

#### Selektiv oplåsning\*



Når du trykker en gang på knappen  $\square$   $\Rightarrow$  fig. 64 ①, bliver kun førerdøren låst op. Alle andre døre er stadig låst.

Når du trykker to gange på knappen  ⇒ side 100, fig. 64 , bliver alle døre låst op.

### BEMÆRK!

- Hvis bilens nøgler bliver brugt forkert, kan det medføre alvorlige kvæstelser.
- Børn eller personer, der har behov for hjælp, må aldrig efterlades alene i bilen, da de ikke selv kan forlade bilen eller hjælpe sig selv i nødstilfælde.
- Lad aldrig en nøgle, der passer til bilen, ligge i bilen. Det kan medføre alvorlige kvæstelser og ulykker. Du kan også risikere, at bilen bliver stjålet. Tag derfor altid nøglen med, når du forlader bilen.
- Hvis en uvedkommende bruger bilens nøgle uden opsyn, kan det medføre, at motoren bliver startet, eller at elektrisk udstyr (fx elruderne) bliver aktiveret – fare for ulykke! Bilen kan blive låst ved hjælp af nøglen med fjernbetjening. Dette medfører, at det i nødstilfælde bliver vanskeligt at hjælpe de personer, der sidder inde i bilen.

### Anvisning

- Fjernbetjeningen kan også programmeres, så kun førerdøren bliver låst op, når du trykker en gang på oplåsningsknappen. Når du trykker på oplåsningsknappen igen, bliver alle andre døre og bagklappen låst op.
- Fjernbetjeningen virker kun, når du er i dens virkeområde ⇒ side 100, fig. 65 (rødt område).
- Hvis en af dørene eller bagklappen ikke åbnes, inden der er gået ca. 30 sek., efter at bilen er blevet låst op med knappen  , låses bilen automatisk igen. Denne funktion forhindrer, at bilen ved en fejltagelse er låst op i længere tid.
- Hvis du ikke kan låse bilen eller låse den op ved hjælp af fjernbetjeningen, skal nøglen med fjernbetjening synkroniseres igen ⇒ side 101. ■

## Udskiftning af batteri

Hvis batterikontrollampen i nøglen med fjernbetjening ikke blinker, når du trykker på knapperne, skal batteriet udskiftes hurtigst muligt.

### Pas på!

Hvis du anvender batterier, der ikke passer til fjernbetjeningen, kan den blive beskadiget. Udskift derfor altid det brugte batteri med et batteri med samme styrke og størrelse.

### Miljøanvisning

De brugte batterier skal bortskaffes miljørigtigt. ■

## Synkronisering af nøgle med fjernbetjening

*Hvis du ikke kan låse bilen eller låse den op ved hjælp af fjernbetjeningen, skal nøglen med fjernbetjening synkroniseres igen.*

- Tryk på knappen  ⇒ side 100, fig. 64 på fjernbetjeningen.
- Lås derefter bilen med nøglen inden for 1 min.

Hvis du ofte trykker på knappen , når du ikke er i fjernbetjeningens virkeområde, kan du risikere, at bilen ikke længere kan låses eller låses op med fjernbetjeningen. Fjernbetjeningen skal så synkroniseres igen.

Såfremt du ønsker flere nøgler med fjernbetjening, kan de købes hos værkstedet, hvor de også bliver tilpasset til låsesystemet.

Du kan maksimalt anvende fire nøgler med fjernbetjening. ■

## Tyverialarm\*

### Beskrivelse af tyverialarm\*

*Tyverialarmen bliver udløst, hvis den registrerer, at nogen forsøger at trænge ind i bilen.*

Tyverialarmen skal forhindre indbrudsforsøg i og tyveri af bilen. Tyveri-alarmerne udløser akustiske og optiske advarselssignaler, når bilen bliver låst op mekanisk med nøglen, eller hvis den registrerer, at uvedkommende forsøger at trænge ind i bilen.

Tyverialarmen bliver automatisk aktiveret, når bilen låses. Systemet bliver aktiveret med det samme.

#### Hvornår udløses alarmerne?

Alarmerne udløses, mens bilen er låst, hvis:

- bilen låses op mekanisk med nøglen, uden at tændingen tilsluttes
- en dør åbnes
- motorhjelman åbnes
- bagklappen åbnes
- tændingen tilsluttes
- der registreres bevægelser i bilen
- der manipuleres uhensigtsmæssigt med alarmerne
- der manipuleres med batteriet.

Der udløses horn- og blinksignaler i ca. 30 sek. Denne cyklus kan gentage sig op til 10 gange (afhængigt af land).

#### Mekanisk oplåsning af bilen (nødoplåsning)

Hvis fjernbetjeningen ikke virker, og du er nødt til at låse bilen op med nøglen, skal du gøre følgende:

- Klap nøglen ud ved at trykke på knappen (pil).
- Lås bilen op ved førerdøren. Tyverialarmen er stadig aktiveret, men alarmerne bliver ikke udløst endnu.
- Tilslut tændingen, inden der er gået 15 sek. Når du tilslutter tændingen, registrerer den elektroniske startspærre en korrekt kodet nøgle og deaktiverer tyverialarmen. Hvis du ikke tilslutter tændingen, bliver alarmerne udløst efter 15 sek.

#### Hvordan stoppes alarmerne?

Når bilen bliver låst op med fjernbetjeningen, eller når tændingsnøglen sættes i tændingslåsen.



#### Anvisning

- Hvis nogen trænger ind i et yderligere sikkerhedsområde, efter at alarmerne har lydt (fx åbning af bagklappen efter åbning af en dør), udløses alarmerne igen.
- Når alarmsystemet er aktiveret, fungerer det også, selv om batteriet er afbrudt eller ikke fungerer.
- Hvis en af batteripolerne tages af, mens tyverialarmen er aktiveret, udløses alarmerne. ■

### Kabineovervågning\*

*Dette overvågnings- og kontrolsystem er en del af tyveri-alarmerne\* og registrerer indtrængende personer i bilen ved hjælp af ultralydssensorer.*

Systemet omfatter tre sensorer, to sendere og en modtager. ►

### Aktivering

- Kabinovervågningen aktiveres automatisk, når tyverialarmen aktiveres – både ved manuel låsning med nøglen og ved låsning ved hjælp af knappen  på fjernbetjeningen.

### Deaktivering

- Tryk to gange på knappen  på fjernbetjeningen. Kun kabinovervågningen deaktiveres. Tyverialarmen er fortsat aktiveret.



#### BEMÆRK!

- Safefunktionen forbliver deaktiveret, når kabinovervågningen deaktiveres.
- I biler, hvor kabinen er delt op med en rude, fungerer alarmsystemet ikke altid, da der kan være forstyrrelse af sensorerne.



#### Anvisning

- Hvis tyverialarmen har været udløst via kabinovervågningens sensor, blinker kontrollampen i førerdøren, når bildøren åbnes. Blinksignalet er anderledes end det blinksignal, der viser, at tyverialarmen er aktiveret. ■

## Bagklap

### Åbning og lukning

Du kan åbne bagklappen via et elektrisk system. Det betjenes via SEAT logoet i bagklappen.

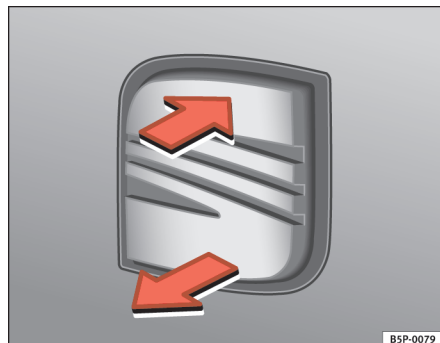

Fig. 66 Bagklap: åbning udefra

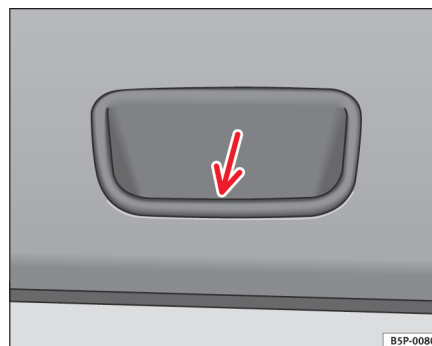

Fig. 67 Udsnit af den indvendige beklædning på bagklappen: greb til at lukke bagklappen med

### Åbning af bagklap

- Træk i grebet, og løft bagklappen lidt op ⇒ fig. 66. Bagklappen åbnes automatisk.

### Lukning af bagklap

- Tag fat i et af de to greb i bagklappens indvendige beklædning, og luk bagklappen med et let ryk.

Afhængigt af bilens tilstand er dette systems funktion til rådighed eller spærret.

Når bagklappen er låst, kan den ikke åbnes. Hvis bagklappen er låst op, er åbningssystemet aktiveret, og bagklappen kan åbnes.

For at skifte mellem tilstandene låst/låst op skal du trykke på knappen  eller knappen ① på nøglen med fjernbetjening.

Hvis bagklappen er åben eller ikke lukket ordentligt, bliver det vist i kombiinstrumentets display.\* Fra 6 km/h bliver der udløst et advarselssignal, hvis bagklappen bliver åbnet\*.



### BEMÆRK!

- Det kan være farligt, hvis bagklappen ikke er ordentligt lukket.
- Luk ikke bagklappen med hånden på bagruden. Bagruden kan gå itu – fare for kvæstelser!
- Når du har lukket bagklappen, skal du kontrollere, at den er låst, så den ikke pludseligt åbner under kørsel.
- Lad ikke børn lege i og omkring bilen. En låst bil kan afhængigt af årstiden enten blive ekstremt opvarmet eller afkølet, hvilket kan medføre alvorlige kvæstelser/sygdomme eller i værste fald have døden til følge. Når du ikke bruger bilen, skal du lukke og låse bagklappen og alle døre.
- Vær ikke uopmærksom eller letsindig, når du lukker bagklappen. Det kan medføre alvorlige kvæstelser for dig og andre. Kontroller altid, at der ikke er nogen i nærheden af bagklappen, når du skal åbne eller lukke den.
- Kør aldrig med bagklappen på klem eller helt åben, da der kan trænge udstødningsgas ind i kabinen – fare for forgiftning!
- Når du kun har åbnet bagagerummet, må du ikke lade nøglen ligge i bagagerummet. Hvis du glemmer nøglen i bagagerummet, kan du ikke låse bilen op igen. ■

## Nødoplåsning

Hvis centrallåsen svigter (fx hvis batteriet er afladet), kan bilen nødoplåses.

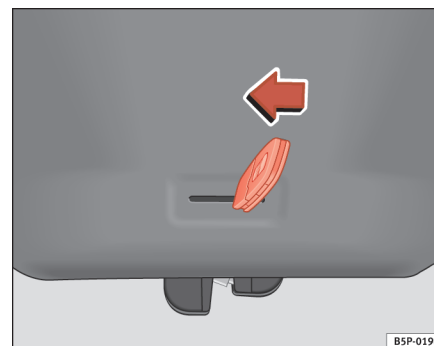

Fig. 68 Bagklap: nødoplåsning

I bagagerumsbeklædningen er der en slids, hvorfra du kan få adgang til nødoplåsningsmekanismen.

### Oplåsning af bagklap fra bagagerummet

- Sæt nøglen i slidsen, og lås låsesystemet op ved at bevæge nøglen fra højre mod venstre i pilens retning ⇒ fig. 68. ■

## Ruder

### Åbning og lukning af elruder

Ruderne foran og bagi kan åbnes og lukkes ved hjælp af betjeningselementerne i førerdøren.

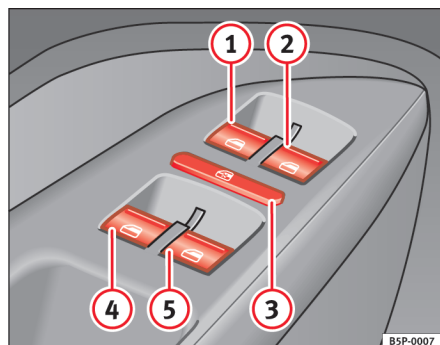





Fig. 69 Udsnit af førerdøren: kontakter til de forreste og bageste elruder

### Åbning og lukning af ruder

- Tryk på kontakten  for at åbne ruden.
- Træk i kontakten  for at lukke ruden ⇒ .

Sørg altid for at lukke ruderne helt, når du parkerer bilen eller forlader den uden opsyn ⇒ .

Efter at tændingen er afbrudt, kan ruderne stadig betjenes i ca. 10 min., så længe tændingsnøglen ikke er taget ud, og hverken fører- eller passagerdøren er blevet åbnet.

### Kontakter i førerdøren

- 1 Kontakt til ruden i venstre fordør
- 2 Kontakt til ruden i højre fordør

### Kontakter til ruderne bagi\*

- 3 Sikkerhedskontakt til deaktivering af rudekontakterne i bagdørene
- 4 Kontakt til ruden i venstre bagdør
- 5 Kontakt til ruden i højre bagdør

### Sikkerhedskontakt \*

Du kan deaktivere rudekontakterne i bagdørene med sikkerhedskontakten  i førerdøren.

Sikkerhedskontakten er ikke trykket ind: Kontakterne i bagdørene kan anvendes.

Sikkerhedskontakten er trykket ind: Kontakterne i bagdørene kan ikke anvendes.

### BEMÆRK!

- Hvis elruderne bliver brugt forkert, kan det medføre kvæstelser!
- Vær ikke uopmærksom eller letsindig, når du lukker ruderne. Det kan medføre alvorlige kvæstelser for dig og andre. Derfor skal du altid sørge for, at der ikke opholder sig nogen i nærheden af ruderne, når de åbnes eller lukkes.
- Tag altid tændingsnøglen med dig, når du forlader bilen.
- Børn eller personer, der har behov for hjælp, må aldrig efterlades alene i bilen – det gælder især, hvis de kan få fat i tændingsnøglen. Hvis en uvedkommende bruger bilens nøgle uden opsyn, kan det medføre, at motoren bliver startet, eller at elektrisk udstyr (fx elruderne) bliver aktiveret – fare for ulykke! Bilens døre kan blive låst med fjernbetjeningen. Dette medfører, at det i nødstilfælde bliver vanskeligt at hjælpe de personer, der sidder inde i bilen.

**⚠ BEMÆRK!** (fortsættelse)

- Elruderne er først deaktiverede, når tændingsnøglen bliver taget ud, og en af fordørene åbnes.
- Hvis det er nødvendigt, skal du afbryde elruderne bagi ved hjælp af sikkerhedskontakten. Kontroller, at de virkelig er afbrudt.

**Anvisning**

Hvis ruden går trægt eller støder mod en forhindring under lukningen, åbnes ruden med det samme igen ⇒ side 107. Kontroller, hvorfor ruden ikke kan lukkes, inden du forsøger at lukke den igen. ■

**Automatisk op- og nedrulning**

Hvis du anvender den automatiske op- og nedrulning, er det ikke nødvendigt at holde kontakten inde.

**Automatisk oprulning**

- Træk kontakten til ruden opad til andet trin et kort øjeblik. Ruden lukkes helt.

**Automatisk nedrulning**

- Tryk kontakten til ruden nedad til andet trin et kort øjeblik. Ruden åbnes helt.

**Genetablering af automatisk op- og nedrulning**

- Luk alle ruder.
- Sæt bilnøglen i dørlåsen, og hold nøglen i låsestilling i mindst 1 sek. Den automatiske op- og nedrulning er nu klar til brug igen.

Kontakterne ⇒ side 106, fig. 69 ① og ② har to trin til åbning og to til lukning af ruden. Derved bliver det lettere at styre åbningen og lukningen.

Når tændingen er afbrudt, virker den automatiske oprulning ikke længere, heller ikke hvis tændingsnøglen stadig sidder i tændingslåsen.

Hvis bilens batteri har været afbrudt og er blevet tilsluttet igen, eller hvis det er afladet, virker den automatiske op- og nedrulning ikke og skal derfor genetableres.

Hvis ruderne har en funktionsfejl, fungerer den automatiske op- og nedrulning og kraftbegrænsningen ikke korrekt. Kontakt derfor et værksted. ■

**Elrudernes kraftbegrænsning**

Ruderne er udstyret med en kraftbegrænsning. Det reducerer risikoen for kvæstelser, når en rude lukkes.

- Hvis ruden går trægt eller støder mod en forhindring under den automatiske oprulning, standser ruden og åbner straks igen ⇒ ⚠.
- Kontroller inden for 10 sek., hvorfor ruden ikke kan lukkes, inden du forsøger at lukke den igen. Efter 10 sek. er funktionen genetableret.
- Hvis ruden stadig ikke kan lukkes, fordi den går trægt, eller støder mod en forhindring, standser ruden her.
- Hvis du ikke ved, hvorfor ruden ikke kan lukkes, skal du forsøge at lukke den igen, inden der er gået 5 sek.

Venter du længere end 10 eller 5 sek., åbnes ruden igen helt, når du anvender kontakten. Den automatiske oprulning er aktiveret igen.

Hvis ruderne har en funktionsfejl, fungerer den automatiske op- og nedrulning og kraftbegrænsningen ikke korrekt. Kontakt derfor et værksted. ►

### ! BEMÆRK!

- Hvis elruderne bliver brugt forkert, kan det medføre kvæstelser!
- Hvis du forlader bilen – selv et kort øjeblik – skal du altid tage tændingsnøglen ud. Børn må aldrig efterlades i bilen uden opsyn.
- Elruderne er først deaktiverede, når tændingsnøglen bliver taget ud, og en af fordørene åbnes.
- Vær ikke uopmærksom eller letsindig, når du lukker ruderne. Det kan medføre alvorlige kvæstelser for dig og andre. Du skal sørge for, at der ikke opholder sig nogen i nærheden af ruderne, når de åbnes eller lukkes.
- Når du låser bilen udefra, må du aldrig lade nogen blive tilbage i bilen – i nødstilfælde er det ikke længere muligt at åbne ruderne!



### Anvisning

Kraftbegrænsningen fungerer ikke i forbindelse med komfortlukning af ruderne udefra med tændingsnøglen ⇒ side 108. ■

## Komfortåbning og -lukning\*

### Med nøglen i førerdøren

- Hold nøglen i oplåsnings- eller låsestilling i førerdørens lås, indtil alle ruder er åbnet eller lukket.
- Slip nøglen for at afbryde funktionen.

### Med fjernbetjeningen

- Tryk på fjernbetjeningens låse- eller oplåsningsknap i ca. 3 sek. Alle elruder åbnes eller lukkes.

- Funktionen kan afbrydes ved at slippe låseknapen på fjernbetjeningen.
- Når ruderne er rullet helt op, blinker bilens blinklys. ■

## Skyde-/vippetag\*

### Åbning eller lukning af skyde-/vippetag

Du kan åbne og lukke skyde-/vippetaget med drejekontakten, når tændingen er tilsluttet.

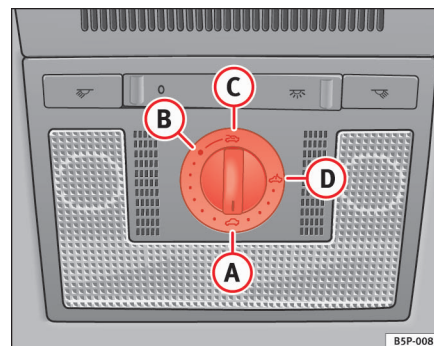

Fig. 70 Udsnit af loftet: drejekontakt til skyde-/vippetag

### Lukning af skyde-/vippetag

- Drej kontakten til position **A** ⇒ fig. 70 ⇒ . ▶

### Åbning af skyde-/vippe-tag (skydefunktion)

- Drej kontakten til position **B**. Taget åbnes indtil komfortstilling, hvor vindstøj reduceres til et minimum.
- For at åbne taget endnu mere skal du dreje kontakten til position **C** og holde kontakten, indtil taget er i den ønskede position.

### Åbning af skyde-/vippe-tag (vippefunktion)

- Drej kontakten til position **D**.

Du skal altid lukke skyde-/vippe-taget helt, når du parkerer bilen eller forlader den uden opsyn ⇒ .

Skyde-/vippe-taget kan åbnes og lukkes i yderligere 10 min., efter at tændingen er blevet afbrudt, hvis hverken fører- eller passagerdøren åbnes.

#### Solskærm

Solskærmen og skyde-/vippe-taget åbnes samtidig. Solskærmen kan trækkes frem, når taget er lukket.

#### BEMÆRK!

- Hvis skyde-/vippe-taget bliver brugt forkert, kan det medføre kvæstelser.
- Vær ikke uopmærksom eller letsindig, når du lukker skyde-/vippe-taget. Det kan medføre alvorlige kvæstelser for dig og andre. Derfor skal du altid sørge for, at der ikke er nogen i skyde-/vippe-tagets funktionsområde.
- Tag altid tændingsnøglen med dig, når du forlader bilen.
- Børn eller personer, der har behov for hjælp, må aldrig efterlades alene i bilen – det gælder især, hvis de kan få fat i tændingsnøglen. Hvis en uvedkommende bruger bilens nøgle uden opsyn, kan det medføre, at motoren bliver startet, eller at elektrisk udstyr (fx det elektriske skyde-/vippe-tag) bliver aktiveret – fare for ulykke! Bilens døre kan blive låst med fjernbetje-

#### BEMÆRK! (fortsættelse)

nigen. Dette medfører, at det i nødstilfælde bliver vanskeligt at hjælpe de personer, der sidder inde i bilen.

- Skyde-/vippe-taget virker, indtil en af fordørene er blevet åbnet og tændingsnøglen taget ud. ■

### Komfortlukning\*

#### Med nøglen i førerdøren

- Hold nøglen i låsestilling i førerdørens lås, indtil skyde-/vippe-taget er lukket.
- Slip nøglen for at afbryde funktionen.

#### Med fjernbetjeningen

- Tryk på fjernbetjeningens låseknop i ca. 3 sek. Skyde-/vippe-taget bliver lukket.
- Funktionen kan afbrydes ved at slippe låseknappen på fjernbetjeningen.
- Når skyde-/vippe-taget er helt lukket, blinker bilens blinklys en gang.



#### Anvisning

Ved komfortlukning udefra bliver drejekontakten til skyde-/vippe-taget ved med at være i den position, som senest er blevet valgt. Den skal derfor placeres i en ny position inden kørsel. ■

## Skyde-/vippetagets kraftbegrænsning\*

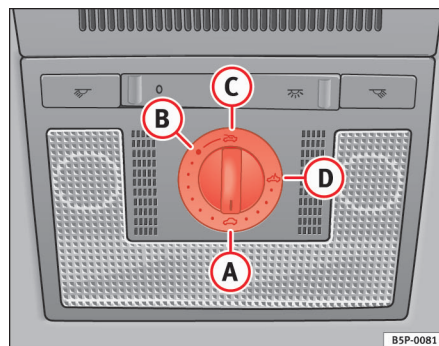

Fig. 71 Udsnit af loftet: drejekontakt til skyde-/vippetag

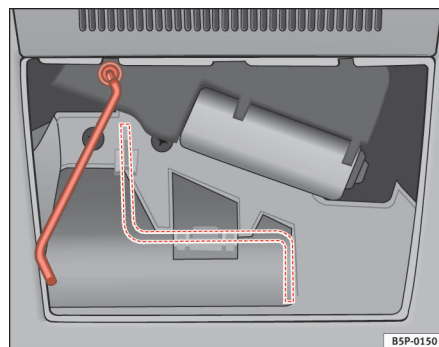

Fig. 72 Håndsving til nødlåsning

Skyde-/vippetaget er udstyret med en *kraftbegrænsning*, som forhindrer, at større genstande bliver mast, når taget bliver lukket. Kraftbegrænsningen fjerner ikke risikoen for at få fastklemt fingre i soltaget. Hvis noget blokerer

skyde-/vippetaget, mens det bliver lukket, stopper lukningen. Derefter bliver skyde-/vippetaget straks åbnet igen.

Hvis skyde-/vippetaget er blevet åbnet flere gange i træk af kraftbegrænsningen, kan du lukke det ved at trykke drejekontakten fremad i position **A** => fig. 71, indtil skyde-/vippetaget er helt lukket. **Du skal dog være opmærksom på, at skyde-/vippetaget nu lukkes uden kraftbegrænsning.**

### Betjening i tilfælde af fejl

I tilfælde af en fejl kan vippetaget lukkes manuelt.

- Sæt en skruetrækker på bagest, og tag afdækningen af.
- Tag håndsvinget ud af holderen i afdækningen, sæt det helt ind i åbningen (forbi punktet, hvor du mærker en let modstand fra fjederen), og luk så skydetaget.
- Sæt håndsvinget tilbage i holderen, og sæt afdækningen på igen. ■

## Se, og bliv set

### Lys

#### Sådan tændes og slukkes lyset



Fig. 73 Udsnit af instrumentpanelet: kontakt til lys, tågeforlygter og tågebaglygte

#### Sådan tændes positionslyset

- Drej lyskontakten  $\Rightarrow$  fig. 73 til position  $\Rightarrow$ .

#### Sådan tændes nærlýset

- Drej lyskontakten til position  $\Rightarrow$ .

#### Sådan slukkes lyset

- Drej lyskontakten til position 0.

#### Sådan tændes tågeforlygterne\*

- Træk kontakten ud indtil første hak, mens den står i position  $\Rightarrow$  eller  $\Rightarrow$ . Symbolet  $\Rightarrow$  i lyskontakten lyser.

#### Sådan tændes tågebaglygten (biler med tågeforlygter)

- Træk kontakten ud indtil andet hak, mens den står i position  $\Rightarrow$  eller  $\Rightarrow$   $\Rightarrow$   $\triangle$ . En kontrollampe i kombiinstrumentet lyser.

#### Sådan tændes tågebaglygten (biler uden tågeforlygter)

- Træk kontakten helt ud, mens den står i position  $\Rightarrow$ . En kontrollampe i kombiinstrumentet lyser.

#### BEMÆRK!

Kør aldrig med positionslys – fare for ulykke! Positionslyset giver ikke tilstrækkeligt lys, når du kører på vejen, og du kan ikke ses af de andre trafikanter. Derfor skal du altid tænde nærlýset, når det er mørkt, eller når sigtbarheden er dårlig.

#### Anvisning

- Nærlýset lyser kun, når tændingen er tilsluttet. Når tændingen tilsluttes, tændes positionslyset automatisk.
- Hvis du tager tændingsnøglen ud, mens lyset er tændt, vil der lyde et advarselssignal, så længe førerdøren er åben. Det er en påmindelse om, at du skal slukke lyset.
- Lyset fra tågebaglygten er så skarpt, at det kan blænde de bagvedkørende trafikanter. Brug kun tågebaglygten, hvis sigtbarheden er dårlig.  $\blacktriangleright$

- Hvis du har en bil med fabriksmonteret *anhængertræk* og kører med en anhænger med tågebaglygte, slukkes bilens tågebaglygte automatisk.
- Overhold gældende lov på området, når du benytter bilens lys.
- Alt efter vejrforholdene (stærk kulde eller høj luftfugtighed) kan forlygter, baglygter og blinklygter midlertidigt dugges til. Dette har ingen indflydelse på lygternes funktion. Når lyset tændes, forsvinder duggen hurtigt fra lygterne. ■

### Automatisk lys\*



Fig. 74. Automatisk lys

#### Tilslutning

- Drej lyskontakten til position Auto. Denne tekst lyser.

#### Afbrydelse

- Drej lyskontakten til position 0.

#### Automatisk lys

Når det automatiske lys er aktiveret, bliver nærlyset automatisk tændt ved hjælp af en lyssensor, fx når du kører ind i en tunnel om dagen.

Motorvejsfunktionen tænder nærlyset automatisk, når bilen i et par sekunder har kørt med en hastighed på over 140 km/h, og nærlyset slukkes igen efter flere minutters kørsel med under 65 km/h.



Nærlyset tændes automatisk via regnsensoren, når viskerne har været aktiveret kontinuerligt i et par sekunder, og nærlyset slukkes igen, når den kontinuerlige viskerfunktion eller intervalfunktionen har været deaktiveret i nogle minutter. ⇒ side 124

Når det automatiske lys er aktiveret, og nærlyset er slukket, lyser kontrol-lampen **AUTO** på lyskontakten ⇒ fig. 74. Når nærlyset bliver tændt ved hjælp af det automatiske lys, bliver instrument- og kontaktbelysningen også tændt.

#### ⚠ BEMÆRK!

- Når det automatiske lys er tændt, bliver nærlyset ikke tændt, hvis der fx er tåge eller kraftig regn. I sådanne situationer skal du selv tænde nærlyset.

#### i Anvisning

- I biler med automatisk lys og uden coming home-funktion lyder der kun et advarselssignal, når du tager tændingsnøglen ud, hvis lyskontakten står position  eller .
- Når det automatiske lys er aktiveret, kan hverken tågeforlygterne eller tågebaglygten tændes.
- Overhold gældende lov på området, når du benytter bilens lys.
- Sæt ikke mærkater på forruden i området foran sensoren. Det kan medføre fejl i det automatiske lys.
- For at undgå beskadigelse af lygterne bliver lygterne på bagklappen automatisk slukket, så snart bagklappen åbnes (afhængigt af land). ■



## Dagskørelys\*

*Dagskørelyet gør din bil mere synlig for andre trafikanter, så risikoen for ulykker reduceres. Dagskørelyet bliver automatisk tændt, når tændingen tilsluttes. Så snart positionslyset tændes, slukkes dagskørelyet automatisk.*

### Dagskørelys (halogenforlygter)<sup>19)</sup>

Dagskørelyet forbedrer trafikikkerheden i biler med halogenforlygter. Dagskørelyet omfatter nærlys, baglys og nummerpladelys.

Dagskørelyet bliver automatisk tændt, når du tilslutter tændingen, og lyskontakten står i position **0** eller **AUTO**. Alt efter model vises det, at dagskørelyet er tændt, ved at kontrollampen  $\Rightarrow$  på lyskontakten lyser, eller ved at instrumentbelysningen er tændt.

Du kan ikke selv tænde eller slukke dagskørelyet. Hvis du vil have deaktiveret dagskørelyet, skal du henvende dig til et værksted.

### Dagskørelys (bixenonforlygter)

Dagskørelyet er med til at øge trafikikkerheden for biler med bixenonforlygter. Det drejer sig om separate lygter, der er integreret i forlygterne, og de tændes, så snart tændingen tilsluttes, og lyskontakten står i position **0** eller **AUTO**.

### Automatisk lys i forbindelse med dagskørelys (bixenonforlygter)

Hvis *det automatiske lys* er aktiveret, og *dagskørelyet* samtidig er tændt, tændes nærlyset og instrumentbelysningen automatisk, så snart forholdene kræver det (fx ved kørsel gennem en tunnel), og dagskørelyet slukkes. Hvis det automatiske lys slukker nærlyset igen (fx når du kører ud af en tunnel), tændes dagskørelyet igen.

<sup>19)</sup> Fås kun i bestemte lande eller som ekstraudstyr.

### Dagskørelys – aktivering

Afbryd tændingen, og bevæg blink- og fjernlysarmen opad og bagud (højre blinklys og overhalingslys), og hold den i denne position.

Tilslut tændingen i 3 sek., mens du holder blink- og fjernlysarmen i denne position. Dagskørelyet er derefter aktiveret og kan tændes.

### Dagskørelys – deaktivering

Afbryd tændingen, og bevæg blink- og fjernlysarmen nedad og bagud (venstre blinklys og overhalingslys), og hold den i denne position.

Tilslut tændingen i 3 sek., mens du holder blink- og fjernlysarmen i denne position. Dagskørelyet er derefter deaktiveret og kan ikke tændes.

### Deaktivering af dagskørelys (bixenonforlygter)

Mens tændingen er afbrudt, skal blink- og fjernlysarmen bevæges opad og bagud (højre blinklys og overhalingslys).

Tilslut tændingen i 3 sek. Dagskørelyet er derefter deaktiveret og kan ikke tændes.

### Aktivering af dagskørelys (bixenonforlygter)

Mens tændingen er afbrudt, skal blink- og fjernlysarmen bevæges opad og bagud (højre blinklys og overhalingslys).

Tilslut tændingen i 3 sek. Dagskørelyet er derefter aktiveret og kan tændes.



### Anvisning

I nogle lande skal man være opmærksom på de lovmæssige forskrifter. ■

## Coming/leaving home-funktion\*

*Coming home-funktionen reguleres manuelt. Leaving home-funktionen reguleres af en lyssensor.*

Når coming eller leaving home-funktionen er aktiveret, lyser nær- og positionslyset samt bag- og nummerpladelyset, så du kan orientere dig, selv om det er mørkt.

### Coming home-funktion

Coming home-funktionen bliver aktiveret, når du afbryder tændingen og derefter kortvarigt tænder overhalingslyset. Så snart førerdøren åbnes, tændes coming home-belysningen. Hvis førerdøren allerede er åbnet, når overhalingslyset tændes kortvarigt, aktiveres coming home-funktionen **med det samme**.

Nedtællingen til at coming home-belysningen slukker, begynder så snart den sidste dør (evt. bagklappen) er blevet lukket.

Coming home-belysningen slukkes i følgende tilfælde:

- Når den indstillede tidsforsinkelse for slukning af forlygterne er udløbet, efter at alle bilens døre og bagklappen er blevet lukket.
- Hvis en dør eller bagklappen ikke er blevet lukket 30 sek. efter aktivering af funktionen.
- Hvis lyskontakten drejes til position **0**.
- Hvis tændingen bliver tilsluttet.

### Leaving home-funktion

Leaving home-funktionen aktiveres i følgende tilfælde, når bilen låses op:

- Lyskontakten står i position **AUTO**.
- Lyssensoren registrerer mørke.



Leaving home-belysningen slukkes i følgende tilfælde:

- Når den indstillede tidsforsinkelse for slukning af forlygterne er udløbet.

- Hvis bilen bliver låst igen.
- Hvis lyskontakten drejes til position **0**.
- Hvis tændingen bliver tilsluttet.

### Anvisning

I menuen **Licht und Sicht** ⇒ side 74 (se og bliv set) kan forsinkelsestiden for slukning af forlygterne i forbindelse med coming og leaving home-funktionerne indstilles, og funktionerne kan aktiveres eller deaktiveres.

- Hvis du tager tændingsnøglen ud af tændingslåsen, mens bilens lys er tændt, kortvarigt tænder overhalingslyset og åbner førerdøren, lyder der **ikke** noget advarselssignal, fordi lyset automatisk slukkes igen efter den indstillede tidsforsinkelse, når coming home-funktionen er aktiveret (med mindre at lyskontakten står i position  eller ). ■

## Instrument- og kontaktlys/lyslængderegulering

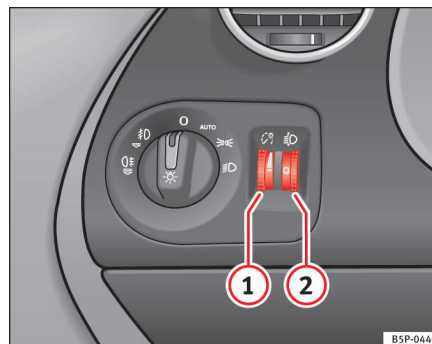

**Fig. 75** Instrumentpanel-indstillingshjul til instrument-/kontaktlys og lyslængderegulering ▶

### Instrument- og kontaktlys ①

Når lyset er tændt, kan lysstyrken på instrument- og kontaktlyset reguleres trinløst ved at dreje på indstillingshjulet ⇒ side 114, fig. 75 ①.

Der er integreret en lysensor i kombiinstrumentet, som regulerer lyset i instrumenterne (lys i nåle og skalaer), lyset i midterkonsollen og lyset i displayene.

Når lyset er **slukket**, og tændingen er tilsluttet, er instrumentlyset tændt (lys i nåle og skalaer). Når det bliver mørkere udenfor, bliver instrumentlyset automatisk svagere. Når det er mørkt udenfor, slukker det. Denne funktion skal minde føreren om at tænde nærlýset i tide, når det er ved at blive mørkt.

### Lyslængderegulering ②

Med den elektriske lyslængderegulering ② kan forlygterne reguleres trinløst alt efter bilens læs. På den måde sikrer du, at de modkørende trafikanter ikke bliver blændet mere end højst nødvendigt. Når forlygterne er indstillet rigtigt, betyder det også, at føreren får det bedst mulige udsyn.

Forlygterne kan kun indstilles, når nærlýset er tændt. For at sænke lyskeglen skal du dreje indstillingshjulet ② nedad i forhold til grundpositionen 0.

### Dynamisk lyslængderegulering

Biler med **gasudladningspærer** (xenonlys) har **dynamisk lyslængderegulering**. Det vil sige, at lyslængden bliver reguleret alt efter bilens læs, når forlygterne tændes, og nikkebevægelser ved acceleration og opbremsning bliver automatisk udlignet.

Biler med gasudladningspærer har ingen manuel lyslængderegulering. ■

### Kurvelys\* (til kørsel i sving)

*Når du kører gennem sving, bliver det relevante område af vejen bedre belyst.*

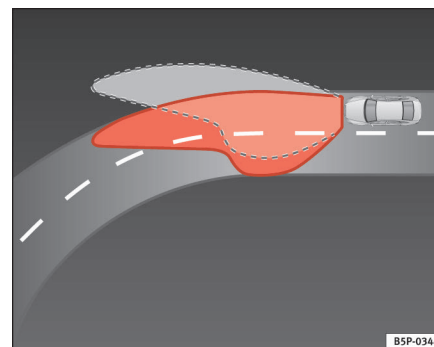



Fig. 76 Belysning af et sving med kurvelys

### Dynamisk kurvelys

**Kurvelýset** fungerer kun ved hastigheder over ca. 10 km/h, og når nærlýset er tændt. Når du kører gennem sving, bliver vejen oplyst bedre ved hjælp af gasudladningspærer, der kan drejes, end det er tilfældet med almindelige faste forlygter.

Hvis der er en fejl i systemet, blinker kontrollampen  i kombiinstrumentet. Derudover kan der vises en meddelelse i kombiinstrumentets display, som informerer eller opfordrer dig til nødvendige handlinger. Få fejlen afhjulpet på et værksted.

Hvis kontrollampen  i kombiinstrumentet lyser, men alle pærer fungerer korrekt, ⇒ side 262, kan der alligevel godt være en fejl i det dynamiske kurvelýssystem. Få fejlen afhjulpet på et værksted. ▶

### ! BEMÆRK!

Når det automatiske lys er aktiveret, bliver nærlyset ikke tændt, hvis det fx er tåget. Så skal lyset tændes ved hjælp af lyskontakten. Føreren skal altid sørge for, at det korrekte lys er tændt. Det automatiske lys er udelukkende en hjælp til føreren. Tænd lyset med lyskontakten, hvis det er nødvendigt. ■

### Tågeforlygter med drejefunktion\*

Når blinklyset tændes, og du drejer, eller når du kører i meget skarpe sving, tændes den venstre eller højre tågeforlygte automatisk som **drejelys**. Drejelyset fungerer kun, når nærlyset er tændt.

### ! BEMÆRK!

Når det automatiske lys er aktiveret, bliver nærlyset ikke tændt, hvis det fx er tåget. Så skal lyset tændes ved hjælp af lyskontakten. Føreren skal altid sørge for, at det korrekte lys er tændt. Det automatiske lys er udelukkende en hjælp til føreren. Tænd lyset med lyskontakten, hvis det er nødvendigt. ■

### Havariblink

*Havariblinket skal anvendes til at gøre andre trafikanter opmærksomme på din bil i farlige situationer.*

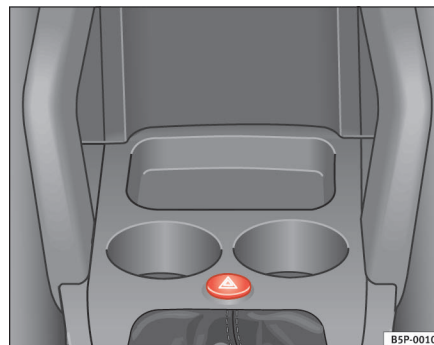



Fig. 77 Udsnit af instrumentpanelet: knap til havariblink

Hvis din bil ikke kan køre længere:

1. Parker bilen i sikker afstand fra den øvrige trafik.
2. Tryk på knappen for at tænde havariblinket ⇒ .
3. Stands motoren.
4. Træk håndbremsen.
5. Sæt gearstangen i 1. gear (manuel gearkasse), eller sæt gearvælgeren i position **P** (automatisk gearkasse).
6. Brug advarselstrekanten til at gøre andre trafikanter opmærksomme på din bil. ▶

7. Tag altid tændingsnøglen med dig, når du forlader bilen.

Tænd fx havariblinket i følgende tilfælde:

- Hvis du kommer til slutningen af en kø.
- Hvis du kommer ud for et uheld.
- Hvis din bil svigter som følge af en teknisk fejl.
- Hvis du skal bugserer en anden bil, eller din egen bil skal bugseres.

Når havariblinket er tændt, blinker alle blinklygterne samtidig. Kontrollamperne til blinklysene  $\leftarrow \rightarrow$  og en kontrollampe i knappen  $\triangle$  blinker også. Havariblinket fungerer også, når tændingen er afbrudt.

#### Nødbremsefunktion

Hvis bilen registrerer en brat opbremsning, tændes havariblinket automatisk for at advare bagvedkørende trafikanter. Så snart du giver gas igen eller trykker på knappen til havariblinket, slukkes havariblinket igen.

#### BEMÆRK!

- Hvis bilen ikke kan køre, er der øget fare for ulykke. Brug altid havariblinket og advarselstrekanten, så andre trafikanter bliver gjort opmærksomme på din bil.
- På grund af de høje temperaturer i katalysatoren må du aldrig parkere bilen i nærheden af materialer, der let kan antændes, fx tørt græs eller benzin, som er løbet ud – brandfare!



#### Anvisning

- Bilens batteri bliver afladet (også når tændingen er afbrudt), hvis havariblinket er tændt i længere tid.
- Overhold gældende lov på området, når du benytter havariblinket. ■

## Blink- og fjernlysarm

Blink- og fjernlysarmen anvendes ikke kun til blink- og fjernlyset, men også til parkerings- og overhalingslyset.

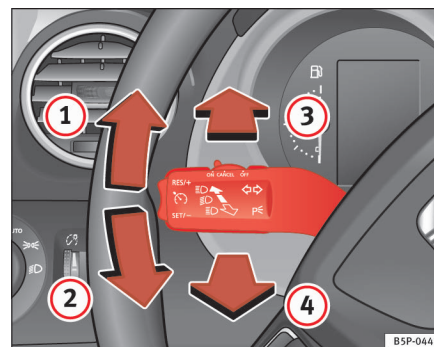

Fig. 78 Blink- og fjernlysarm

Blink- og fjernlysarmen har følgende funktioner:

#### Sådan tændes blinklyset

- Tryk armen helt op  $\Rightarrow$  fig. 78  $\textcircled{1}$  for at tænde **højre** blinklys, og tryk den helt ned  $\textcircled{2}$  for at tænde **venstre** blinklys.

#### Sådan bruges blinklyset, når du skal skifte vognbane

- Tryk armen opad  $\textcircled{1}$  eller nedad  $\textcircled{2}$ , indtil du mærker en let modstand, og slip derefter armen. Blinklyset blinker tre gange. Kontrollampen blinker også.

#### Sådan tændes og slukkes fjernlyset

- Drej lyskontakten til position  $\text{⏏}$ .

- Tryk armen fremad ⇒ side 117, fig. 78 ③ for at tænde fjernlyset.
- Træk armen tilbage i udgangsposition for at slukke fjernlyset.

### Overhalingslys

- For at tænde overhalingslyset skal du trække armen mod rattet ④.

### Parkeringslys

- Afbryd tændingen, og tag nøglen ud af tændingslåsen.
- Tryk blinklysarmen opad eller nedad for at tænde parkeringslyset i højre eller venstre side.



#### BEMÆRK!

De andre trafikanter kan blive kraftigt blændet af fjernlyset – fare for ulykke! Anvend derfor kun fjernlyset eller overhalingslyset, hvis det ikke blænder andre.



#### Anvisning

- *Blinklyset* fungerer kun, når tændingen er tilsluttet. Når blinklyset er tændt, blinker den tilsvarende kontrollampe ⇐ eller ⇨ i kombiinstrumentet også. Kontrollampen ⇐⇨ blinker, når blinklyset tændes, og der er koblet en anhænger korrekt til bilen. Hvis en pære til blinklyset er defekt, blinker kontrollampen dobbelt så hurtigt. Hvis pærerne til blinklyset på anhængerer er defekte, lyser kontrollampen ⇐⇨ ikke. Udskift pæren.
- *Fjernlyset* kan kun tændes, når nærlyset er tændt. Kontrollampen ≡D lyser i kombiinstrumentet.
- *Overhalingslyset* er tændt, så længe du trækker i armen – også selv om lyset ikke er tændt. Kontrollampen ≡D lyser i kombiinstrumentet.

- Når *parkeringslyset* er tændt, lyser forlygten med positionslys og baglygten i den pågældende side af bilen. Parkeringslyset er kun tændt, når tændingsnøglen er taget ud. Når lyset er tændt, lyder der en **summen**, så længe førerdøren er åben.
- Hvis du tager tændingsnøglen ud, mens blinklyset er tændt, vil der lyde et advarselssignal, så længe førerdøren er åben. Det er en påmindelse om, at du skal slukke blinklyset, medmindre du ønsker, at parkeringslyset skal være tændt. ■

## Kabinelamper

### Kabinelampe foran, type 1

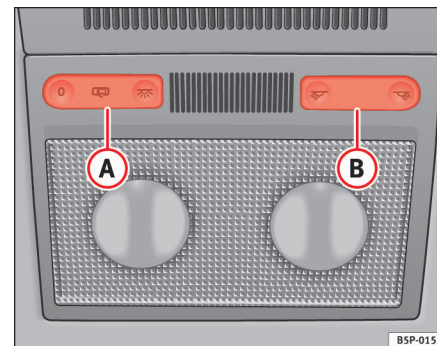

Fig. 79 Loft: kabinelys foran

Med kontakten ⇒ fig. 79 ① kan du vælge følgende positioner: ▶

### Dørkontaktstyring

Vippekontakten står lige (ikke tilsluttet). Kabinelampen tændes automatisk, når du låser bilen op eller tager tændingsnøglen ud. Lyset slukkes, ca. 20 sek. efter at dørene er blevet lukket. Når du låser bilen, eller når du tilslutter tændingen, slukkes kabinelyset også.

### Sådan tændes kabinelampen

Tryk kontakten i position 

### Sådan slukkes kabinelampen O

Tryk kontakten i position O ⇒ side 118, fig. 79.



### Anvisning

Hvis ikke alle døre er lukkede, slukkes kabinelyset efter ca. 10 min., når nøglen er taget ud, og dørkontaktstyringen er tilsluttet. Det forhindrer, at bilens batteri bliver afladet. ■

## Kabinelampe foran, type 2

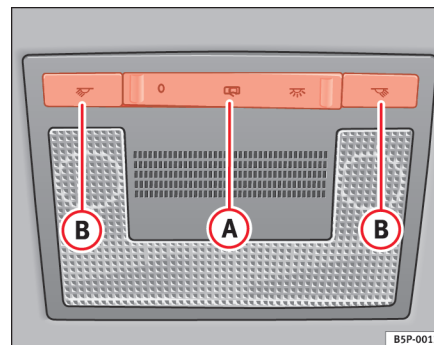

Fig. 80 Loft: kabinelys foran

Med kontakten ⇒ fig. 80  kan du vælge følgende positioner:

### Dørkontaktstyring

Vippekontakten står lige (ikke tilsluttet). Kabinelampen tændes automatisk, når du låser bilen op eller tager tændingsnøglen ud. Lyset slukkes, ca. 20 sek. efter at dørene er blevet lukket. Når du låser bilen, eller når du tilslutter tændingen, slukkes kabinelyset også.

### Sådan tændes kabinelampen

Tryk kontakten i position 

### Sådan slukkes kabinelampen O

Tryk kontakten i position O ⇒ fig. 80. ▶



### Anvisning

Hvis ikke alle døre er lukkede, slukkes kabinelyset efter ca. 10 min., når nøglen er taget ud, og dørkontaktstyringen er tilsluttet. Det forhindrer, at bilens batteri bliver afladet. ■

## Læselamper foran

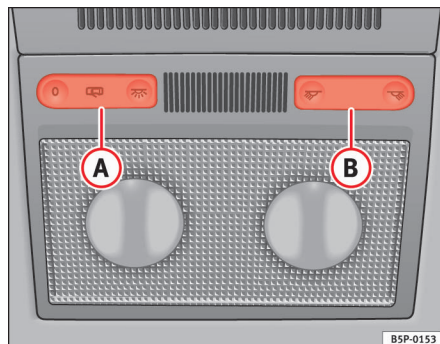

Fig. 81 Udsnit af loftet:  
læselamper foran – type 1

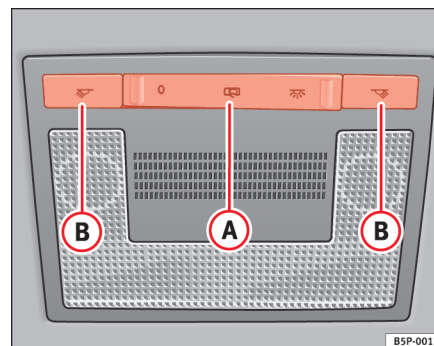

Fig. 82 Udsnit af loftet:  
læselamper foran – type 2

### Sådan tændes læselamperne

Tryk på en af knapperne ⇒ fig. 81 **B** eller ⇒ fig. 82 **B** for at tænde den pågældende læselampe.

### Sådan slukkes læselamperne

Tryk på den pågældende knap igen for at slukke læselampen. ■



## Kabinelampe og læselamper bagi

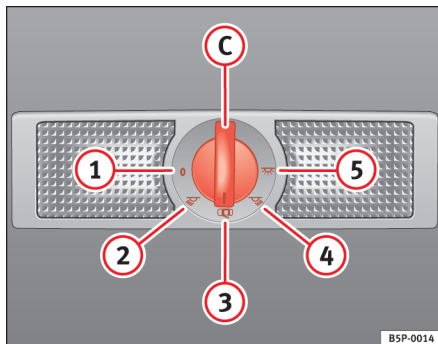

Fig. 83 Loft: kabinelampe og læselamper bagi

Med kontakten ⇒ fig. 83 C kan du vælge følgende positioner:

### Kabinelampe slukket 0

Når kontakten er i position ⇒ fig. 83 1, er kabinelampen og læselamperne slukket.

### Sådan tændes læselamperne

Drej kontakten til position 2 (venstre læselampe) eller position 4 (højre læselampe).

### Dørkontaktstyring

Drej kontakten til position 3. Kabinelampen tændes automatisk, når du låser bilen op eller tager tændingsnøglen ud. Lyset slukkes, ca. 20 sek. efter at dørene er blevet lukket. Når du låser bilen, eller når du tilslutter tændingen, slukkes kabinelyset også.

### Kabinelampe eller begge læselamper tændt

Drej drejekontakten til position 5.

## Anvisning

Hvis ikke alle døre er lukkede, slukkes kabinelyset efter ca. 10 min., når nøglen er taget ud, og dørkontaktstyringen er tilsluttet. Det forhindrer, at bilens batteri bliver afladet. ■

## Godt udsyn

### Solskærme

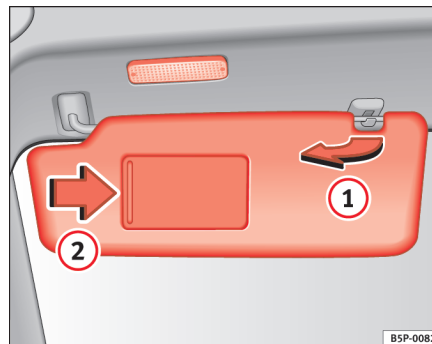

Fig. 84 Solskærm i førersiden

Solskærmene til fører og forsædepassager kan trækkes ud af holderne i midten af bilen og drejes over til dørene ⇒ fig. 84 1.

Makeupspejlene i solskærmene har afdækninger. Når afdækningen skubbes til side 2, lyser en lampe i loftet.

Lampen\* i loftet slukker, når afdækningen bliver skubbet hen foran makeupspejlet igen, eller når solskærmen vippes opad. ▶



### Anvisning

Lampen i loftet slukker, ca. 10 min. efter at du har taget tændingsnøglen ud. Det forhindrer, at bilens batteri bliver afladet. ■

## Viskere

### Forrudeviskere

Du kan betjene viskerne og visker-sprinkler-automatikken med betjeningsarmen til viskerne.

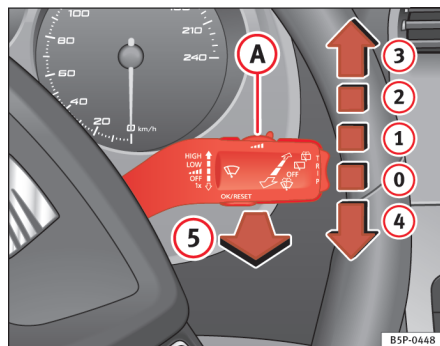

Fig. 85 Betjeningsarm til viskere og sprinklere

Betjeningsarmen til viskerne ⇒ fig. 85 kan stå i følgende positioner:

### Sådan afbrydes viskerne

- Sæt armen i grundposition 0.

### Intervalfunktion

- Tryk armen opad i hak 1.
- Drej kontakten A til venstre eller højre for at indstille viskerpauserne. Hvis kontakten drejes til venstre: lange viskerpauser. Hvis kontakten drejes til højre: korte viskerpauser. Du kan indstille fire intervaltrin ved hjælp af kontakten A.

### Langsom viskerfunktion

- Tryk armen opad i hak 2.

### Viskerfunktion uden intervaller

- Tryk armen opad i hak 3.

### Kort viskerfunktion

- Tryk armen nedad i position 4, hvis viskerne kun skal køre hen over ruden i kort tid. Hvis du holder armen i denne position i mere end 2 sek., begynder viskeren at køre hurtigere hen over ruden.

### Visker-sprinkler-automatik

- Træk armen ind mod rattet til position 5. Sprinkleranlægget starter med det samme, mens viskerne først begynder at køre lidt senere. Når hastigheden er over 120 km/h, virker sprinkleranlægget og viskeren samtidig.
- Slip armen. Viskerne kører videre i ca. 4 sek.

### Eloppvarmet forrude i området ved viskerbladene\*

I nogle lande og på nogle modeller er der mulighed for at få en forrude, der kan opvarmes i det område, hvor forrudeviskerbladene er i hvilestilling. Det fremskynder afisningen i dette område. Funktionen aktiveres ved at trykke på kontakten til elbagruden .

**BEMÆRK!**

- Viskerblade, som er slidte eller snavsede, mindsker sigtbarheden og reducerer kørselssikkerheden.
- Om vinteren må sprinkleranlægget kun anvendes, hvis forruden i forvejen er blevet opvarmet af varme- og ventilationsanlægget. Du kan ellers risikere, at sprinklervæskene fryser fast på forruden og begrænser sigtbarheden.
- Følg altid advarslerne i ⇒ side 233.

**Pas på!**

I frostvejr skal du kontrollere, at viskerbladene ikke er frosset fast, før du tilslutter viskerne! Hvis viskerne tilsluttes, når viskerbladene er frosset fast, kan både viskerbladene og viskermotoren blive beskadiget!

**Anvisning**

- Viskerne fungerer kun, når tændingen er tilsluttet.
- I biler med tyverialarm og i nogle modelvarianter fungerer forrudeviskerne kun, når tændingen er tilsluttet, og motorhjælmen er lukket.
- Når viskerne kører, kommer de ikke i hvilestilling. Når viskerarmen sættes i position 0, kører viskerne ud i en position, hvor de ikke kan ses.
- Hvis bilen standser, når trin ② ⇒ side 122, fig. 85 eller ③ er valgt, skiftes der automatisk ned til næste lavere trin. Kører bilen igen, skiftes der automatisk tilbage til det indstillede viskertrin.
- Når visker-sprinkler-automatikken har været tilsluttet, aktiveres eftervisk-funktionen efter ca. 5 sek., når bilen kører. Hvis sprinklerne aktiveres igen inden for 3 sek. efter efterviskfunktionen, tilsluttes visker-sprinkler-automatikken igen uden eftervisk. Tændingen skal afbrydes og tilsluttes igen, før efterviskfunktionen igen er til rådighed.
- Når intervalfunktionen er aktiveret, bliver intervallerne reguleret afhængigt af hastigheden. Jo højere hastighed, jo kortere viskerpause.

- Hvis der er en forhindring på forruden, forsøger viskeren at fjerne forhindringen ved at skubbe den væk. Hvis forhindringen stadig blokerer viskeren, standser viskeren. Fjern forhindringen, og tilslut viskeren igen.
- Inden du fjerner eventuel snavs fra forrudens sider, skal du sætte viskerne i serviceposition.
- Varmeeffekten til de opvarmede sprinklerdysere indstilles automatisk i forhold til den aktuelle udetemperatur, når tændingen tilsluttes. ■

## Regnsensor\*

Regnsensoren styrer viskernes intervaller afhængigt af regnmængden.

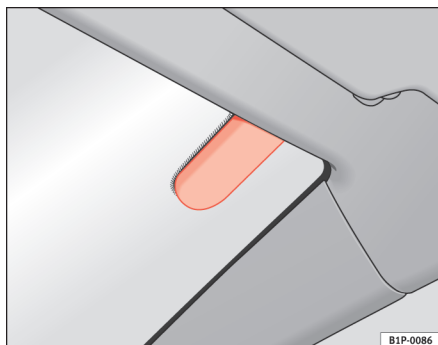

Fig. 86 Regnsensor\*

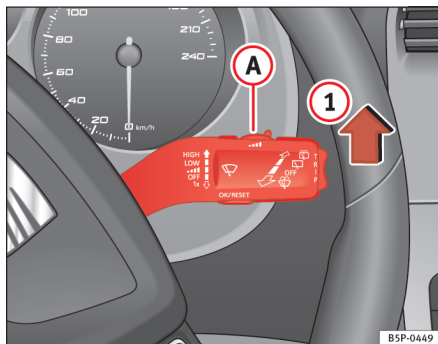

Fig. 87 Betjeningsarm til viskerne

## Tilslutning af regnsensor

- Sæt armen i position **1** ⇒ fig. 87.
- Bevæg kontakten **A** til venstre eller højre for at indstille, hvor følsom regnsensoren skal være. Hvis kontakten drejes mod højre: meget følsom. Hvis kontakten drejes mod venstre: mindre følsom.

Regnsensoren er en del af intervalfunktionen. Når tændingen har været afbrudt, skal regnsensoren tilsluttes igen. I den forbindelse skal intervalfunktionen først deaktiveres og dernæst aktiveres igen.

### **i** Anvisning

- Sæt ikke mærkater på forruden i området foran regnsensoren. Det kan medføre funktionsfejl på sensoren. ■

## Bagrudevisker

Viskeren og visker-sprinkler-automatikken til bagruden styres med betjeningsarmen til viskerne.

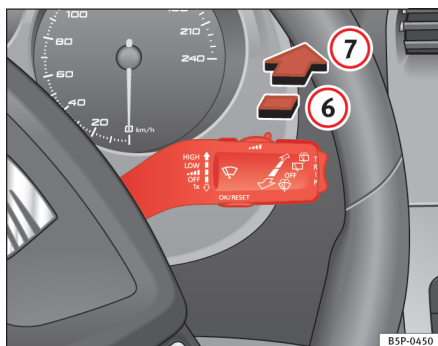

Fig. 88 Betjeningsarm til viskere og sprinklere: bagrudevisker

### Sådan aktiveres intervalfunktionen

- Tryk armen fremad i hak **6** ⇒ fig. 88. Viskeren kører ca. hvert 6. sek.

### Sådan deaktiveres intervalfunktionen

- Træk armen tilbage til rattet fra hak **6**. Hvis du deaktiverer intervalfunktionen, mens viskeren kører, kan viskeren køre videre lidt endnu.

### Sådan tilsluttes visker-sprinkler-automatikken

- Tryk armen helt fremad i position **7** ⇒ fig. 88. Sprinkleranlægget starter med det samme, mens viskeren først begynder at køre lidt senere. Når du holder armen i denne position, er både bagrudeviskeren og sprinkleranlægget i gang.
- Slip armen. Viskeren kører videre i ca. 4 sek., derefter igen i intervaller.
- Slip armen. Sprinkleranlægget stopper, og viskeren kører.

### BEMÆRK!

- Viskerblade, som er slidte eller snavsede, mindsker sigtbarheden og reducerer kørselssikkerheden.
- Følg altid advarselene i ⇒ side 233.

### Pas på!

I frostvejr skal du kontrollere, at viskerbladet ikke er frosset fast, før du tilslutter viskeren! Hvis viskeren tilsluttes, når viskerbladet er frosset fast, kan både viskerbladet og viskermotoren blive beskadiget!

### Anvisning

- Viskeren fungerer kun, når tændingen er tilsluttet, og bagklappen er lukket.
- Når du sætter bilen i bakgear, og forrudeviskerne er tilsluttede, kører bagrudeviskeren en gang. ■

## Forlygtesprinklere\*

*Forlygtesprinklerne vasker forlygterne.*

Når sprinkleranlægget til forruden bliver tilsluttet, bliver ikke kun forruden, men også forlygterne vasket. Det kræver dog, at betjeningsarmen bliver holdt ind mod rattet i mindst 1,5 sek. – og at nær- eller fjernlyset er tændt. Fastsiddende snavs (insektrester og lignende) bør dog fjernes fra forlygteglasset med jævne mellemrum, fx i forbindelse med tankning.



### Anvisning

- Holderne til sprinklerdyserne i stødfangeren bør holdes fri for sne og is med en afisningsspray for at sikre, at forlygtesprinklerne også fungerer om vinteren.
- Hvis du tilslutter sprinkleranlægget gentagne gange, bliver forlygtesprinklerne kun tilsluttet, hver tredje gang du tilslutter sprinkleranlægget. Dette sparer sprinklervæske. ■

## Spejle

### Bakspejl

*For at køre sikkert er det vigtigt med et godt udsyn gennem bagruden.*

#### Bakspejl med manuel afblænding

Når spejlet er i sin grundstilling, skal armen ved spejlets underkant pege fremad. For at afblænde spejlet skal du trække armen bagud. ■

### Bakspejl med automatisk afblænding\*

*Den automatiske afblændingsfunktion kan aktiveres og deaktiveres efter behov.*

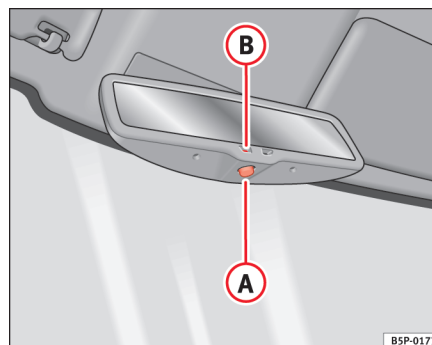

Fig. 89 Bakspejl med automatisk afblænding

#### Deaktivering af automatisk afblænding

- Tryk på knappen **A** ⇒ fig. 89. Kontrollampen **B** slukker.

#### Aktivering af automatisk afblænding

- Tryk på knappen **A** ⇒ fig. 89. Kontrollampen lyser.

#### Automatisk afblænding

Den automatisk afblænding bliver aktiveret, hver gang du tilslutter tændingen. Den grønne kontrollampe i spejlhuset lyser.

Når afblændingsfunktionen er aktiveret, afblændes bakspejlet **automatisk** afhængigt af lyspåvirkningen bagfra. Den automatiske afblænding bliver deaktiveret, når du sætter bilen i bakgear. ▶



### Anvisning

- Den automatiske afblænding af bakspejlet fungerer kun, når rullegardinet\* til bagruden er rullet ind, og der ikke er andre genstande, der gør kabinen mørkere.
- Hvis du skal sætte noget fast på forruden, må du ikke sætte det over sensorerne. Det kan medføre, at den automatiske afblænding af bakspejlet ikke fungerer korrekt eller slet ikke fungerer. ■

## Sidespejle

Sidespejlene kan indstilles med drejeknappen, der sidder i midterkonsollen.

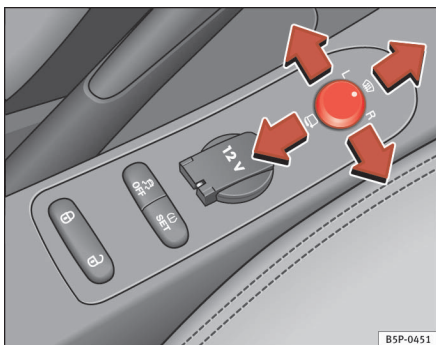

Fig. 90 Knap til indstilling af sidespejle

### Grundindstilling af sidespejle

1. Drej knappen ⇒ fig. 90 til position **L (venstre sidespejl)**.

2. Indstil derefter spejlet, så du har et godt udsyn bagud, ved at bevæge knappen.
3. Drej knappen til position **R (højre sidespejl)**.
4. Indstil derefter spejlet, så du har et godt udsyn bagud, ved at bevæge knappen ⇒

### Eloppvarmede sidespejle\*

- Drej knappen fremad i midterste position ⇒ fig. 90 , så elopvarmningen af sidespejlene og forruden\* i området ved viskerbladernes hvilestilling bliver tilsluttet ⇒ side 122.
- Elopvarmningen af sidespejlene kan ikke tilsluttes ved temperaturer over ca. 20° C.

### Sådan klappes sidespejlene ind\*

- Drej knappen ⇒ fig. 90 til position , for at klappe sidespejlene ind. For at undgå skader skal du altid klappe sidespejlene ind, når du kører din bil i et automatisk vaskeanlæg.

### Indklapning af sidespejlene i forbindelse med komfortlåsning\*

- Sidespejlene klappes automatisk ind, når komfortlåsningen aktiveres (med fjernbetjeningen eller nøglen).
- For at klappe sidespejlene ud igen skal du åbne førerdøren og tilslutte tændingen.

### Sådan klappes sidespejlene tilbage\*

- Drej knappen til en anden position for at klappe sidespejlene tilbage ⇒

### Synkron indstilling af sidespejle

1. Drej knappen til position L (**venstre sidespejl**).
2. Indstil derefter spejlet, så du har et godt udsyn bagud, ved at bevæge knappen. **Højre sidespejl** indstilles samtidig (synkront).



#### BEMÆRK!

- **Konvekse eller asfæriske sidespejle gør førerens synsfelt bagud større. De får dog objekter bag bilen til at se ud, som om de er mindre og længere væk, end de er. Hvis du bruger disse spejle til at bedømme afstanden til de bagvedkørende biler, når du ønsker at skifte vognbane, kan du risikere at fejlbedømme afstanden – fare for ulykke!**
- Hvis det er muligt, skal du benytte bakspejlet til at bedømme afstanden til de bagvedkørende biler.
- **Sørg for, at dine fingre ikke kommer i klemme mellem spejlet og spejl-foden, når du klapper sidespejlene tilbage – fare for kvæstelser!**



### Miljøanvisning

Varmen i sidespejlene bør kun være tilsluttet, så længe der er brug for det. Ellers medfører det et unødvendigt forbrug af brændstof.



### Anvisning

- Hvis den elektriske indstilling svigter, kan de to sidespejle indstilles manuelt, ved at du trykker på kanten af spejlfladen.
- Hvis din bil har sidespejle, der kan klappes ind elektrisk, skal du være opmærksom på følgende: Hvis spejlhuset er skubbet ud af position på grund af ydre påvirkninger (fx stød ved manøvrering), skal spejlene klappes helt ind **elektrisk**. Spejlhuset må under ingen omstændigheder vippes tilbage manuelt, da spejlfunktionen så ikke virker korrekt.

- Som beskrevet tidligere kan sidespejlene indstilles enkeltvis eller samtidig (synkront).
- Sidespejlene kan ikke klappes ind ved hastigheder over 40 km/h. ■



## Sæder og kabineindretning

### Hvorfor er det vigtigt, at sæderne er indstillet korrekt?

*Det er vigtigt, at sæderne er indstillet korrekt, hvis sikkerhedssele og airbagsystemet skal beskytte optimalt.*

Din bil har **fem** siddepladser – to siddepladser foran og tre siddepladser bagi. Hvert sæde har en trepunktssele.

Fører- og passagersædet kan indstilles på mange måder, så de passer til henholdsvis førerens og forsædepassagerens kropsstørrelse. Det er vigtigt, at sæderne er indstillet korrekt, så:

- du hurtigt og sikkert kan nå alle betjeningslementer i instrumentpanelet
- du kan sidde afslappet uden at blive træt
- du kan køre sikkert ⇒ side 7
- sikkerhedssele og airbagsystemet kan give maksimal beskyttelse ⇒ side 18.

#### BEMÆRK!

- Hvis føreren og passagererne sidder forkert, kan det medføre livsfarlige kvæstelser.
- Tag aldrig flere personer med i bilen, end der er siddepladser til.
- Alle personer i bilen skal have den sikkerhedssele på, der hører til deres siddeplads, og den skal være spændt korrekt. Børn skal beskyttes med et egnet børnesikkerhedssystem ⇒ side 44, "Sikkerhed for børn".
- Forsæder og alle hovedstøtter skal altid være indstillet korrekt i forhold til kroppens størrelse, og føreren samt alle passagerer skal altid have spændt sikkerhedssele korrekt for at være beskyttet optimalt.

#### BEMÆRK! (fortsættelse)

- Under kørsel skal fødderne altid være i bunden af bilen – sid aldrig med fødderne på instrumentpanelet, ud af vinduet eller på sæderne. Dette gælder også passagererne. Hvis du sidder forkert, kan det medføre en større fare for kvæstelser i tilfælde af en opbremsning eller en ulykke. I tilfælde af en airbagudløsning kan det medføre livsfarlige kvæstelser, hvis du sidder forkert.
- Det er vigtigt, at føreren og forsædepassageren holder en afstand på mindst 25 cm til henholdsvis rattet og instrumentpanelet. Hvis du ikke overholder minimumsafstanden, kan airbagsystemet ikke beskytte dig – livsfare! Afstanden mellem føreren og rattet og mellem forsædepassageren og instrumentpanelet bør altid være så stor som overhovedet muligt.
- Indstil kun fører- eller passagersædet, mens bilen holder stille. Det gælder også, når du skal indstille bagsæderne i længderetningen. Ellers er der fare for, at sædet pludseligt kan rykke sig under kørsel. Det kan føre til en farlig situation i trafikken og dermed kvæstelser. Endvidere sidder du også forkert, når du indstiller sædet – livsfare!
- Der gælder særlige regler vedr. montering af et børnesæde på passagersædet. Når du monterer et børnesæde, skal du altid være opmærksom på advarselene i ⇒ side 44, "Sikkerhed for børn". ■

## Hovedstøtter

### Korrekt indstilling af hovedstøtter

Hovedstøtter, som er indstillet korrekt, er med til at beskytte personerne i bilen og kan i de fleste ulykkesituationer reducere faren for kvæstelser.

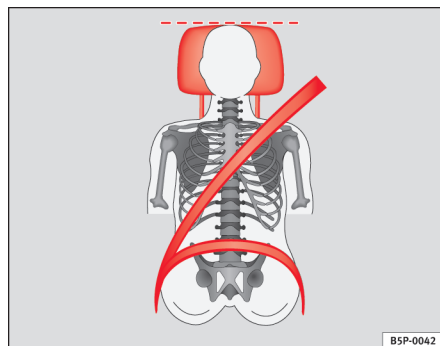

Fig. 91 Set forfra: korrekt indstillet hovedstøtte og korrekt placering af selen

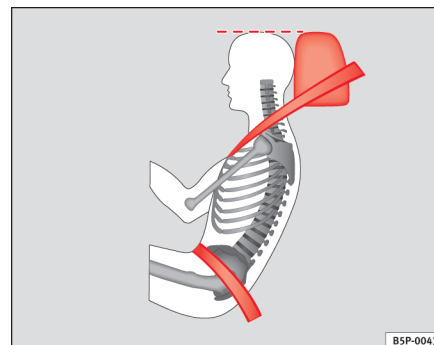

Fig. 92 Set fra siden: korrekt indstillet hovedstøtte og korrekt placering af selen

- Indstil hovedstøtterne således, at hovedstøttens øverste kant er på højde med den øverste del af dit hoved eller mindst i øjenhøjde ⇒ fig. 91 og ⇒ fig. 92.

Indstilling af hovedstøtter ⇒ side 131

### BEMÆRK!

- Hvis du kører i bilen, når hovedstøtterne er afmonteret eller ikke er korrekt indstillet, øger det faren for alvorlige kvæstelser.
- Hovedstøtter, som er indstillet forkert, kan medføre død i tilfælde af en kollision eller en ulykke.
- Hovedstøtter, som ikke er indstillet korrekt, øger også faren for kvæstelser i tilfælde af pludselige eller uventede manøvrer og opbremsninger.
- Hovedstøtterne skal altid være indstillet korrekt i forhold til kroppens størrelse. ■

## Indstilling og afmontering af hovedstøtter

Hovedstøtterne kan indstilles ved at forskyde dem lodret.

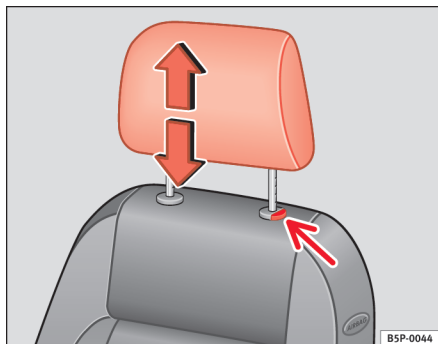

Fig. 93 Indstilling eller afmontering af hovedstøtte

### Indstilling af højde (forsæder)

- Tag fat om siderne på hovedstøtten, og træk den opad i den ønskede position.
- For at sænke hovedstøtten skal du trykke på knappen, og skubbe hovedstøtten nedad.
- Kontroller, at hovedstøtten er gået sikkert i hak i en position.

### Indstilling af højde (bagsæder)

- Tag fat om siderne på hovedstøtten, og træk den opad i den ønskede position.
- For at sænke hovedstøtten skal du trykke på knappen, og skubbe hovedstøtten nedad.

- Kontroller, at hovedstøtten er gået sikkert i hak i en position ⇒ side 13.

### Indstilling af hældning (forsæder)

- Indstil hovedstøtten frem eller tilbage i den ønskede position.

### Afmontering af hovedstøtte

- Skub hovedstøtten helt op.
- Tryk på knappen ⇒ fig. 93 (pil).
- Hold knappen inde, og træk samtidig hovedstøtten ud.

### Montering af hovedstøtte

- Sæt hovedstøtten ind i føringerne på ryglænet.
- Skub hovedstøtten nedad.
- Indstil hovedstøtten, så den passer til kroppens størrelse ⇒ side 13 og ⇒ side 12.

### ⚠ BEMÆRK!

- **Kør aldrig, mens hovedstøtterne er afmonterede – fare for kvæstelser!**
- **Kør aldrig, uden at du har indstillet hovedstøtterne bagi korrekt. Det kan medføre alvorlige kvæstelser.**
- **Når hovedstøtterne er blevet monteret, skal de altid indstilles korrekt, så de passer til kroppens størrelse. Det skal sikre, at de beskytter optimalt.**
- **Følg advarslerne i ⇒ side 130, "Korrekt indstilling af hovedstøtter". ■**

## Forsæder

### Indstilling af forsæder

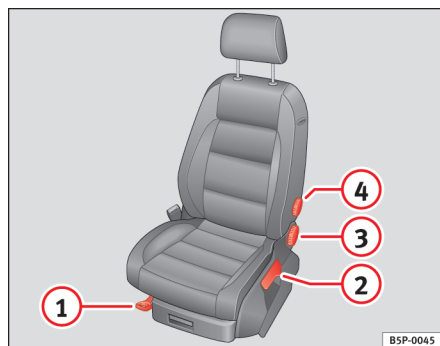

Fig. 94 Betjeningssele-  
menter på venstre  
forsæde

Betjeningslementerne ⇒ fig. 94 er placeret på højre side af højre forsæde.

#### ① Indstilling af sæde i længderetningen

- Træk grebet opad, og skub sædet frem eller tilbage.
- Slip grebet ①, og skub sædet videre, indtil det går i hak.

#### ② Indstilling af sædehøjde\*

- Bevæg armen (eventuelt flere gange) opad eller nedad. Sædet hæves eller sænkes gradvis.

#### ③ Indstilling af ryglænets hældning

- Læn dig fremad, så du ikke sidder op ad ryglænet, og drej på håndhjulet.

#### ④ Indstilling af lændestøtte\*

- Læn dig fremad, så du ikke sidder op ad ryglænet, og drej på håndhjulet for at indstille lændestøtten.

Lændestøtten hvælver sig mere eller mindre ved indstilling. På den måde støtter lændestøtten rygsøjleens naturlige krumning meget effektivt.

### ⚠ BEMÆRK!

- Indstil aldrig fører- eller passagersædet under kørsel. Du sidder forkert, når du indstiller sædet – livsfare! Indstil kun fører- eller passagersædet, mens bilen holder stille.
- For at reducere faren for kvæstelser i tilfælde af en pludselig opbremsning eller en ulykke må ryglænene aldrig være stillet for langt tilbage under kørsel. Sikkerhedsselerne beskytter kun optimalt, hvis ryglænet er rettet op, og føreren og forsædepassageren har spændt sikkerhedsselen korrekt. Jo længere ryglænet er stillet tilbage, jo større er faren for kvæstelser, hvilket skyldes, at sikkerhedsselen ikke sidder korrekt!
- Vær forsigtig, når du indstiller sædehøjden eller længderetningen! Hvis du klapper ryglænet tilbage uforsigtigt eller ukontrolleret, risikerer du at komme til skade. ■

## Sæder med varme\*

Forsædernes sædehwynder og ryglæn kan opvarmes elektrisk.

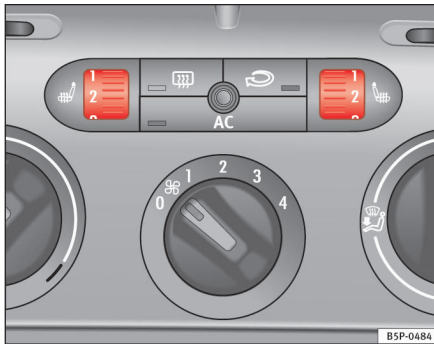

Fig. 95 Indstillingshjul til sædevarme i forsæderne



Fig. 96 Forsæder med sædevarme i biler med Climatronic

### Forsæder med sædevarme i biler uden Climatronic

- Drej på det pågældende indstillingshjul ⇒ fig. 95 for at tilslutte sædevarmen. Sædevarmen er afbrudt, når indstillingshjulet er i position 0.

### Forsæder med sædevarme i biler med Climatronic

- Sædevarmen tilsluttes ved at trykke på knappen **A**.
- Første gang du trykker på knappen, indstilles sædevarmen til højeste varmetrin (trin 3).
- Anden gang du trykker på knappen, indstilles sædevarmen til mellemhøjt varmetrin (trin 2).
- Tredje gang du trykker på knappen, indstilles sædevarmen til laveste varmetrin (trin 1).
- Fjerde gang du trykker på knappen, afbrydes sædevarmen, og lysdioden slukker (trin 0).

Sædevarmen fungerer kun, når tændingen er tilsluttet. Venstre indstillingshjul er beregnet til venstre sæde, mens højre indstillingshjul er beregnet til højre sæde.

### Pas på!

For ikke at beskadige sædevarmens varmeelementer bør du undlade at sætte knæet i sædet eller udsætte sædehwynder og ryglænet for anden kraftig punktbelastning. ■

## Bagsæder

### Elektrisk sædeindstilling

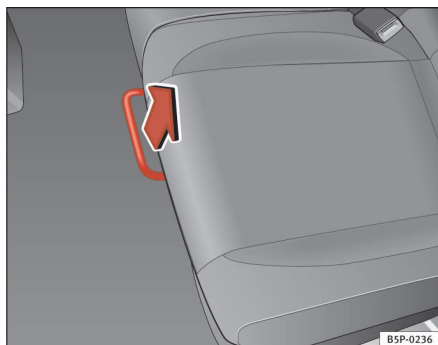

Fig. 97 Frigørelsesgreb til bagsædet

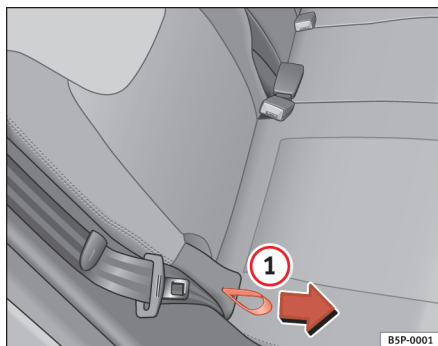

Fig. 98 Indstilling af bagsædets ryglænhældning

Sæderne kan skubbes frem og tilbage uafhængigt af hinanden. 1/3 eller 2/3 af sædet kan forskydes separat. Sædet kan indstilles til forskellige positioner.

#### Indstilling i længderetningen

- Frigør grebet i pilens retning, mens du sidder på sædet ⇒ fig. 97.
- Skub sædet fremad eller bagud til den ønskede position.

#### Indstilling af ryglænhældning

- Hold fast om ryglænet øverst oppe. Træk stroppen på siden af sædet ⇒ fig. 98 ① i pilens retning, og hold stroppen i denne stilling. Tryk samtidig ryglænet tilbage til den ønskede position, og slip stroppen.

#### ⚠ BEMÆRK!

- Indstil kun sædet, mens bilen holder stille. Ellers er der fare for, at sædet pludseligt kan rykke sig under kørsel. Det kan føre til en farlig situation i trafikken og dermed kvæstelser.
- Klap ikke ryglænene fremad, mens sædet er rykket frem, ellers kan midterkonsollen blive beskadiget.
- Efter indstilling af sædet skal du kontrollere, om sædet er gået i indgreb i en position.

#### ℹ Anvisning

- For at få maksimal opbevaringsplads i bagagerummet skal du klappe ryglænene frem, mens sædet er i normal position.
- For at opnå maksimal opbevaringsplads i bagagerummet uden at klappe ryglænene frem skal du rykke sæderne frem til den ønskede position. ■

## Sådan klappes ryglænet frem

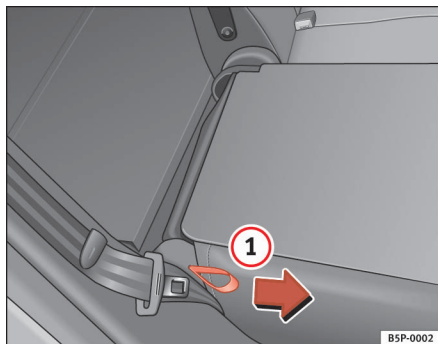

Fig. 99 Sådan klappes bagsæderyglænet frem eller tilbage.

- Træk i stroppen på siden af sædet ⇒ fig. 99 ①.

Ryglænet er låst fast i denne position. Derfor skal stroppen på siden af sædet trækkes i pilens retning, når ryglænet skal klappes tilbage.

### BEMÆRK!

- Når du har sluppet stroppen, skal du kontrollere, at ryglænet er gået i hak.
- Låsesystemernes stropper på sæderne må af hensyn til sikkerheden ikke anvendes til fastgørelse af genstande. ■

## Sådan klappes ryglænene tilbage

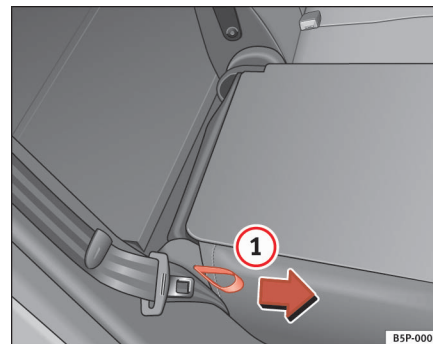

Fig. 100 Sådan klappes bagsæderyglænet frem eller tilbage.

- Træk stroppen på siden af sædet ⇒ fig. 100 ① i pilens retning, og klap ryglænet op, indtil det går i hak.

### BEMÆRK!

- Når du har sluppet stroppen, skal du kontrollere, at ryglænet er gået i hak.
- Låsesystemernes stropper på sæderne må af hensyn til sikkerheden ikke anvendes til fastgørelse af genstande.
- Når ryglænet er gået i hak, skal du være opmærksom på, at selelåsene er placeret på sædehynderne. ■

## Opbevaring

### Handskerum i passagersiden



Fig. 101 Passagerside:  
handskerum

Du kan åbne handskerummet ved at trække i håndtaget ⇒ fig. 101.

#### BEMÆRK!

Handskerumsklappen skal altid være lukket under kørsel for at reducere faren for kvæstelser i tilfælde af en pludselig opbremsning eller ulykke. ■

### Midterarmen foran med opbevaringsrum

I armlænet er der et opbevaringsrum.

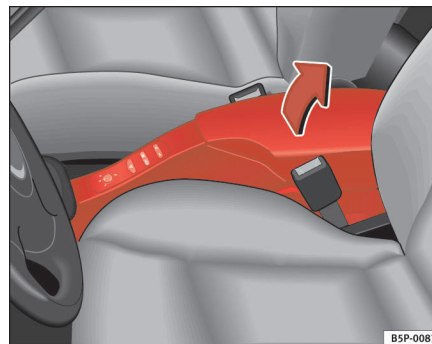

Fig. 102 Armlæn foran  
med opbevaringsrum

- For at åbne opbevaringsrummet skal du trykke knappen på armlænet i pilens retning ⇒ fig. 102 og løfte afdækningen opad.
- For at få adgang til cd-skifteren\* eller til det nederste opbevaringsrum, skal du trække afdækningen opad uden at trykke på knappen.
- For at lukke opbevaringsrummet skal du trykke armlænet nedad.

#### BEMÆRK!

Opbevaringsrummet skal altid være lukket under kørsel for at reducere faren for kvæstelser i tilfælde af en pludselig opbremsning eller ulykke. ►





### Anvisning

Cd-skifteren er placeret i dette opbevaringsrum. ■

## Opbevaringsrum under forsæderne\*

Under hvert forsæde er der et opbevaringsrum med afdækning.



Fig. 103 Opbevaringsrum under forsæderne

Opbevaringsrummet\* ⇒ fig. 103 **A** åbnes ved at trække i grebet og åbne afdækningen.

Afhængigt af hvordan du trækker i grebet, åbnes afdækningen i en vinkel på 15° eller 60°. Hvis du fortsætter med at trække i afdækningen, efter at den er åbnet i en position på 60°, bliver opbevaringsrummet åbnet helt.

Luk afdækningen igen, indtil den går i hak.



### BEMÆRK!

- Du må kun opbevare genstande, der vejer maks. 1,5 kg i dette opbevaringsrum.
- Sørg for, at opbevaringsrummet er lukket under kørsel. Ellers er der risiko for, at genstandene kan blive slynget ud i tilfælde af en fuld opbremsning eller en ulykke. ■

## Klapbord\*

På bagsiden af forsædernes ryglæn er der klapborde.

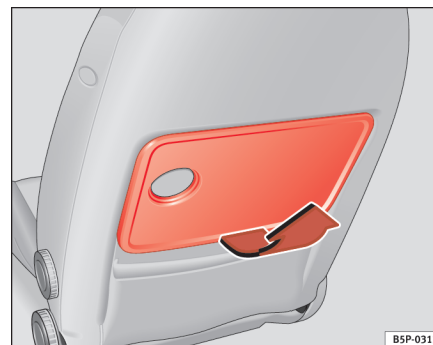

Fig. 104 Klapbord på venstre forsæde

- For at kunne bruge bordet skal du klappe det op i pilens retning ⇒ fig. 104. ▶

### ! BEMÆRK!

- Klapbordet må ikke bruges under kørsel, hvis der sidder passagerer på 2. sæderække. I tilfælde af en pludselig opbremsning er der fare for kvæstelser! Derfor skal bordet være klappet ned og fastlåst under kørsel.
- Stil ikke varme drikke i drikkevarerholderne. Du risikerer at få den varme drik ud over dig i tilfælde af en normal eller pludselig manøvre, en pludselig opbremsning eller i tilfælde af en ulykke – fare for skoldning!

### ! Pas på!

Under kørsel skal der være låg på drikkevarerne, når de er placeret i drikkevarerholderne. Ellers kan drikkevarerne løbe ud og forårsage skade på din bil, fx når du bremses. ■

## Opbevaringsrum i tagkonsollen\*

Der er fire opbevaringsrum i tagkonsollen.

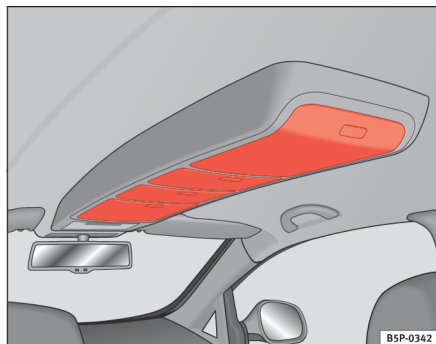

Fig. 105 Opbevaringsrum i tagkonsollen

- Tryk på knappen i afdækningen for at åbne tagkonsollen ⇒ fig. 105. Afdækningen åbner automatisk.
- For at lukke afdækningen skal du trykke den opad, indtil den går i hak.

### ! BEMÆRK!

Afdækningerne til opbevaringsrummene skal altid være lukkede under kørsel for at reducere faren for kvæstelser i tilfælde af en pludselig opbremsning eller ulykke og for at sikre, at der ikke bliver slynget genstande ind i kabinen. ■

## Opbevaringsrum under bagagerumsbunden\*

Under bagagerumsbunden er der et variabelt opbevaringsrum\*.

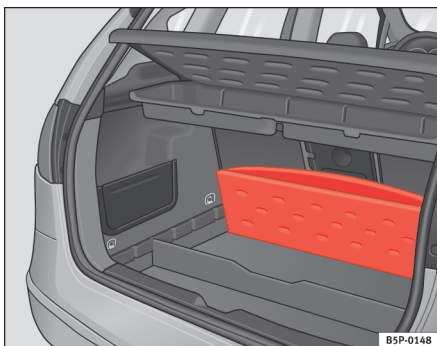

Fig. 106 Klap på bagagerumsbunden

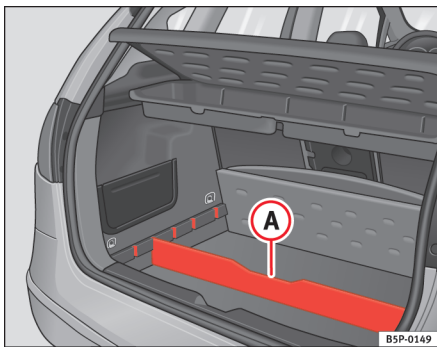

Fig. 107 Bagagerumsbundens skilleelement

- Løft bagagerumsbunden, og klap den helt bagud ⇒ fig. 106.
- Placer skilleelementet **A** ⇒ fig. 107 i sliderne i siderne, så rummets størrelse passer til de genstande, der skal transporteres. Bilens værktøjssæt og reservehjulet er placeret under opbevaringsrummet.



### Anvisning

- Den bevægelige bagagerumsbund må maksimalt bære 50 kg. Hvis du skal køre med tungere last, skal den bevægelige bund klappes sammen og tages ud.
- Bilens tilladte totalvægt ikke overskrides ⇒ side 281. ■

## Bagagerumsnet\*

I bagagerummet er der et net til fastgørelse af genstande.

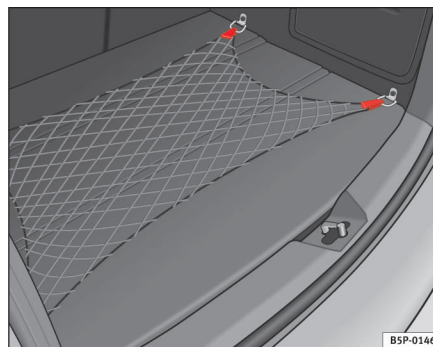

Fig. 108 Bagagerumsnet ►

- Anvend øjerne i bagagerummets sider til fastgørelse af bagagerumsnettet ⇒ side 139, fig. 108.



### Anvisning

- Den bevægelige bagagerumsbund må maksimalt bære 50 kg. Hvis du skal køre med tungere last, skal den bevægelige bund klappes sammen og tages ud.
- Bilens tilladte totalvægt ikke overskrides ⇒ side 281. ■

## Yderligere opbevaringsplads

Der findes yderligere opbevaringsplads følgende steder:

- I midterkonsollen
- I dørbeklædningerne (foran og bag)
- I sidebeklædningerne i bagagerummet
- I reservehjulsfordybningen i bagagerummet (kun i biler med havarisæt\*)

Tøjkroge er placeret ved de bageste greb i loftet.



### BEMÆRK!

- Læg ikke genstande på instrumentpanelet. Disse genstande kan blive slynget ud i kabinen under kørsel (fx ved acceleration, opbremsning eller sving) og aflede din opmærksomhed fra trafikken.
- Sørg for, at der ikke rutsjer genstande fra midterkonsollen eller fra andre opbevaringssteder ned i fodrummet i førersiden under kørsel. I tilfælde af en pludselig opbremsning er der risiko for, at du ikke længere kan bremse, koble ud eller give gas – fare for ulykke!
- Tøj, som er hængt op, må ikke reducere førerens udsyn – fare for ulykke! På tøjkroge må der kun hænges tøj, som ikke vejer så meget. Der må ikke



### BEMÆRK! (fortsættelse)

ligge hårde, skarpe eller tunge genstande i tøjets lommer. I tilfælde af en pludselig opbremsning eller ulykke, især med airbagudløsning, kan personer i bilen blive kvæstet af disse genstande. ■

## Drikkevarerholdere foran

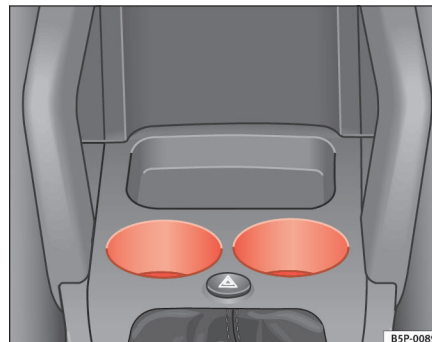

Fig. 109 Drikkevarerholdere foran

Der er placeret to drikkevarerholdere i midterkonsollen mellem forsæderne ⇒ fig. 109.



### BEMÆRK!

- Stil ikke varme drikke i drikkevarerholderne. Du risikerer at få den varme drik ud over dig i tilfælde af en normal eller pludselig manøvre, en pludselig opbremsning eller i tilfælde af en ulykke – fare for skoldning!
- Anvend ikke drikkevarerholdere af hårdt materiale (fx glas eller porcelæn). I tilfælde af en ulykke medfører det fare for kvæstelser. ■

## Drikkevareholder bagi\*/armlæn\*

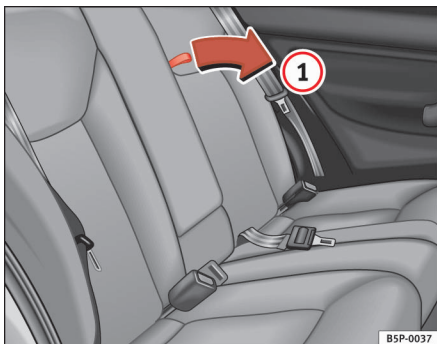

Fig. 110 Sådan åbnes drikkevareholderen bagi

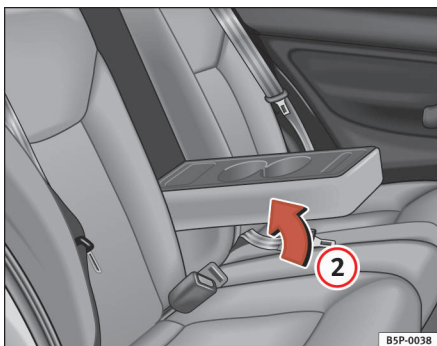

Fig. 111 Drikkevareholder bagi, armlæn

## Åbning og lukning af drikkevareholder\*/armlæn\*

- Træk stroppen i pilens retning for at åbne armlænet ⇒ fig. 110  
①.
- Løft drikkevareholderen\*/armlænet\* i pilens retning ⇒ fig. 111  
② for at lukke det.

### BEMÆRK!

Sørg for, at genstande i bagagerummet er sikkert fastgjort med nettet\*, når du kører med armlænet klappet ned ⇒ side 139. ■

## Af- og påmontering af ekstra multiopbevaringsrum

*Dette opbevaringsrum kan kun monteres på den midterste bagsædeplads.*

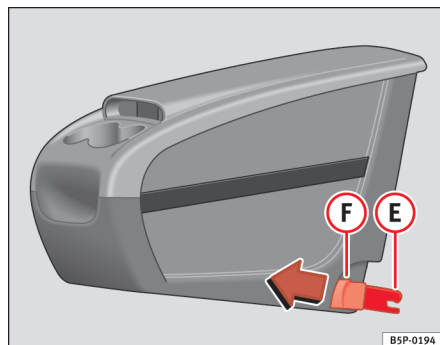

Fig. 112 Ekstra opbevaringsrum. Montering

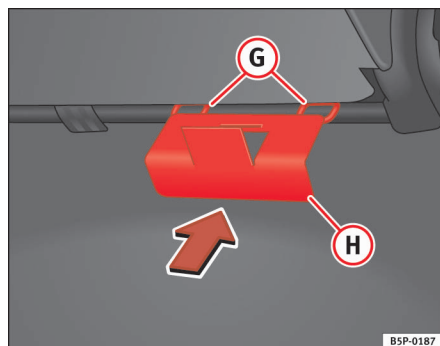

Fig. 113 Holder til ekstra opbevaringsrum

## Montering af ekstra opbevaringsrum

- Klap ryglænet til det mindste bagsæde ned, så du har adgang til bagsiden af ryglænet til det største bagsæde.
- Inde fra kabinen skal du fastgøre holderen (H) ⇒ fig. 113 til det ekstra opbevaringsrum på bagsiden af sædet. Holderen skal være placeret mellem ryglænet og sædehynden til den midterste bagsædeplads.
- Hægt pladen ind i sæderammen. Derved bliver fastgørelsesringene til det ekstra opbevaringsrum synlige på forsiden af sædet.
- Hvis du har problemer med at hægte holderen fast, skal du vippe ryglænet til det største bagsæde lidt fremad og derefter bagud igen. Det gør det nemmere at placere opbevaringsrummet på holderen.
- Placer det ekstra opbevaringsrum på sædehynden.
- Ret de to fastgørelseselementer (E) ⇒ fig. 112 til i forhold til de to fastgørelsesringe (G) ⇒ fig. 113, og tryk de to klemmer helt ind i fastgørelsesringene.

## Afmontering af ekstra opbevaringsrum

- Træk klemmerne fremad ved at trække i knapperne ⇒ fig. 112 (F) (røde knapper), indtil klemmerne går ud af indgreb, så det kan høres.
- Klap det største bagsæde frem, og tag holderen til det ekstra opbevaringsrum af. ■

## Ekstra multiopbevaringsrum\* – generelt

Dette opbevaringsrum kan kun monteres på den midterste bagsædeplads.

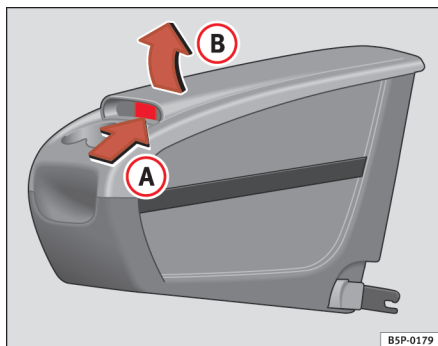

Fig. 114 Ekstra opbevaringsrum. Åbning

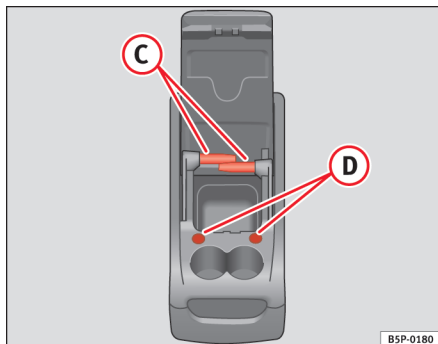

Fig. 115 Ekstra opbevaringsrum. Funktioner

### Åbning

- Løft op i afdækningen **(B)** i området **(A)** ⇒ fig. 114.

### Lukning

- Tryk afdækningen nedad, indtil den går i hak.

### Det ekstra opbevaringsrums funktioner

- Det forreste, åbne opbevaringsrum kan anvendes til opbevaring af småting, som ikke kan kvæste personerne i bilen, hvis de bliver kastet rundt i kabinen.
- Drikkevareholderne er beregnet til dåser og bægre.
- Stroppen på siden af opbevaringsrummet er beregnet til papir eller blade/aviser.
- Bordene kan anvendes som skriveunderlag.

For at anvende bordet **(C)** ⇒ fig. 115 skal det tages ud af holderen i siden af det ekstra opbevaringsrum og hægtes fast i holderen **(D)** ⇒ fig. 115 på forsiden af det ekstra opbevaringsrum.

Bordet i den højre holder sættes i holderen forrest til venstre på det ekstra opbevaringsrum, og bordet i den venstre holder sættes i holderen forrest til højre.

Bordene har to anvendelsespositioner og kan ikke forbyttes.

### **!** BEMÆRK!

- Det ekstra opbevaringsrum må maksimalt belastes med 5 kg. Den belastningsgrænse må ikke overskrides.
- Sørg for, at afdækningen til det ekstra opbevaringsrum er lukket under kørsel.
- Bordene må ikke være i anvendelsesposition under kørsel.

**⚠ BEMÆRK!** (fortsættelse)

- Under kørsel når bordene ikke anvendes, skal de opbevares inden i det ekstra opbevaringsrum, og afdækningen til opbevaringsrummet skal være lukket.
- Stil ikke varme drikke i drikkevarerholderne. Ved en køremanøvre kan drikkevarerne blive spildt og forårsage skoldning.
- Der må ikke være dåser i drikkevarerholderne under kørsel. De kan blive kastet rundt i kabinen og kvæste personerne i bilen.
- Sørg for, at holderen sidder godt fast i sæderammen.
- Opbevar holderen i opbevaringsrummet, når den ikke anvendes.
- Når det ekstra opbevaringsrum ikke anvendes, skal du fastgøre det sikkert med bagagerumsnettet.



**Anvisning**

- Sørg for, at det ekstra opbevaringsrum er monteret, så det sidder ordentligt fast. Træk i opbevaringsrummets forreste åbning, og kontroller, at de to klemmer er hægtet godt fast i de to fastgørelsesringe. ■

## Askebæger\*, lighter\* og stikdåser

### Askebæger\*



Fig. 116 Askebæger i drikkevarerholder foran

#### Åbning og lukning af askebæger

- Løft afdækningen for at åbne askebægret ⇒ fig. 116.
- Tryk afdækningen ned for at lukke askebægret.

#### Tømning af askebæger

- Tag askebægret ud, og tøm det.



**BEMÆRK!**

Læg aldrig papir i askebægret. Der kan gå ild i papiret, hvis asken er varm. ■



## Lighter\*



Fig. 117 Lighteren er placeret i stikdåsen i midterkonsollen foran.

- Tryk på lighteren ⇒ fig. 117 for at tænde den ⇒ ⚠.
- Vent, indtil knappen springer lidt frem.
- Træk lighteren ud, og tænd cigaretten med lighterens glødende varmespiral.

### ⚠ BEMÆRK!

- Hvis lighteren anvendes forkert, kan det medføre kvæstelser eller forårsage brand.
- Vær forsigtig, når du bruger lighteren! Hvis du ikke passer på, risikerer du at brænde dig – fare for kvæstelser!
- Lighteren fungerer, når motoren er startet, eller tændingen er tilsluttet. Derfor bør børn aldrig opholde sig i bilen uden opsyn – brandfare! ■

## Stikdåser

Der kan tilsluttes elektrisk tilbehør til 12-volts-stikdåserne.



Fig. 118 Stikdåse i midterkonsollen foran

Der kan tilsluttes elektrisk tilbehør til 12-volts-stikdåserne i midterkonsollen ⇒ fig. 118 og i bagagerummet\*. Der må dog ikke tilsluttes mere end 120 watt pr. stikdåse.

### ⚠ BEMÆRK!

Stikdåserne og det elektriske tilbehør, som er tilsluttet, virker, når tændingen er tilsluttet, eller motoren er startet. Hvis stikdåserne eller det elektriske tilbehør ikke anvendes korrekt, kan det medføre alvorlige kvæstelser eller forårsage brand. Derfor bør børn aldrig opholde sig i bilen uden opsyn – fare for kvæstelser!

### i Anvisning

- Bilens batteri bliver afladet, hvis motoren er standset, og der er tilsluttet elektrisk tilbehør. ▶

- Læs anvisningerne ⇒ side 214, inden du køber tilbehør. ■

### Ekstra audioindgang (AUX-IN)\*

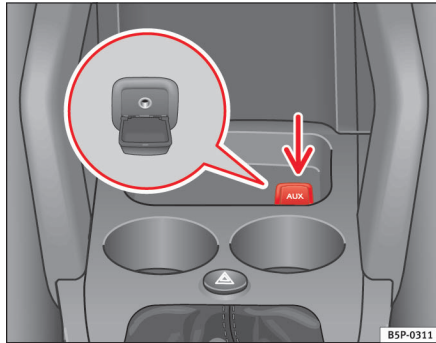

**Fig. 119 Tilslutning til eksternt audioudstyr**

- Løft afdækningen til AUX-IN-stikdåsen ⇒ fig. 119.
- Tilslut stikket korrekt (se betjeningsvejledningen til radioen). ■

### AUX RSE-tilslutning\*

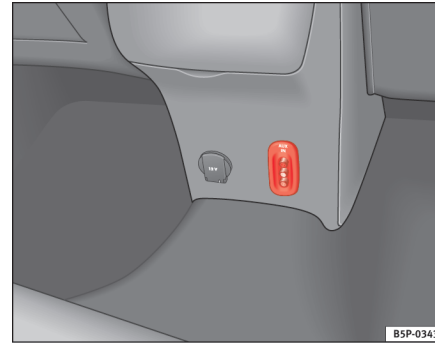

**Fig. 120 AUX RSE-tilslutning**

Denne tilslutning kan anvendes som audioindgang (rød og hvid tilslutning) eller som audio- og videoindgang (rød, hvid og gul tilslutning). Du kan læse mere om denne audio-/videoindgang i vejledningen til RSE. ■

## MEDIA-IN-tilslutning\*

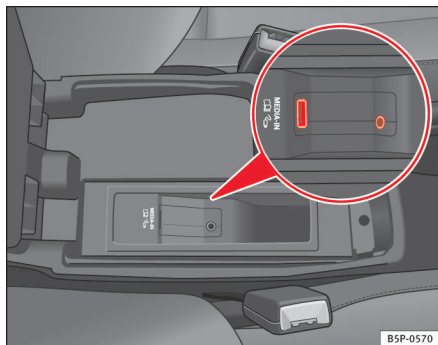

Fig. 121 Tilslutning i midterarmlånet

Du kan læse mere om denne funktion i betjeningsvejledningen til radioen. ■

## Førstehjælpkasse, advarselstrekant og ildslukker

### Advarselstrekant

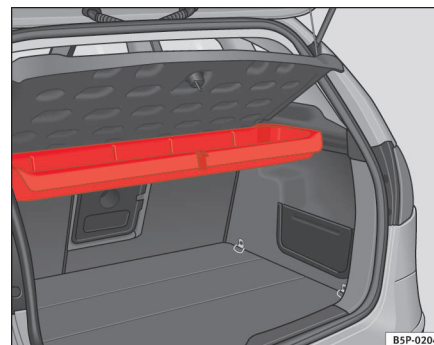

Fig. 122 Holder til advarselstrekanten under bagagerumsafdækningen

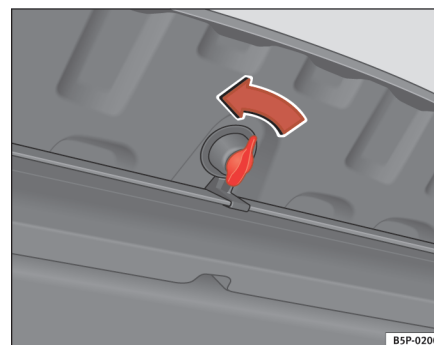

Fig. 123 Sådan åbnes opbevaringsrummet. ►

Advarselstrekanten\* er placeret i et opbevaringsrum under bagagerumsafdækningen ⇒ [side 147, fig. 122](#). For at åbne dette opbevaringsrum skal du dreje låseanordningen\* 90° ⇒ [side 147, fig. 123](#).



### Anvisning

- Advarselstrekanten følger ikke med som standardudstyr. ■

## Førstehjælpkasse og ildslukker

Førstehjælpkassen\* er placeret i et opbevaringsrum i venstre side af bagagerummet.

Ildslukkeren\* er placeret på bagagerumsbunden og er fastgjort med en velcrolukning.



### Anvisning

- Førstehjælpkassen og ildslukkeren følger **ikke** med som standardudstyr.
- Førstehjælpspuden eller -kassen skal opfylde gældende lov på området.
- Vær opmærksom på udløbsdatoen på indholdet i førstehjælpspuden/-kassen. Køb hurtigst muligt en ny førstehjælpspude/-kasse, når udløbsdatoen er overskredet.
- Ildslukkeren skal opfylde gældende lov på området.
- Sørg for, at ildslukkeren er klar til brug. Ildslukkeren skal derfor kontrolleres jævnligt. På kontrolmærket kan du se, hvornår du skal få ildslukkeren kontrolleret igen.
- Læs anvisningerne i “Tilbehør og reservedele” ⇒ [side 214](#), inden du køber tilbehør. ■

## Bagagerum

### Opbevaring af bagage

*Al bagage skal opbevares sikkert.*

For at bevare bilens gode køreegenskaber skal du gøre følgende:

- Fordel lasten så jævnt som muligt.
- Læg tung bagage så langt frem i bagagerummet som muligt.
- Fastgør bagagen i bagagerummet til øjerne med egnede spændebånd.



### BEMÆRK!

- **Løs bagage eller løse genstande i bilen kan medføre alvorlige kvæstelser.**
- **Løse genstande i bagagerummet kan rutsje og ændre bilens køreegenskaber.**
- **Løse genstande i kabinen kan blive slynget frem og kan kvæste personer i tilfælde af pludselige manøvrer eller ulykker.**
- **Opbevar altid alle genstande i bagagerummet, og anvend egnede spændebånd, især hvis genstandene er tunge.**
- **Når du transporterer tunge genstande, skal du altid huske, at en ændring af tyngdepunktet kan betyde, at bilens køreegenskaber også bliver ændret.**
- **Følg anvisningerne om sikker kørsel ⇒ [side 7](#), “Sikker kørsel“.**

**Pas på!**

Bagrudens varmetråde kan blive ødelagt af ting på bagagerumsafdækningen, der gnider mod ruden.

**Anvisning**

For at den brugte luft kan komme ud af bilen, må udluftningsslidserne foran de bageste sideruder ikke dækkes til. ■

## Bagagerumsafdækning

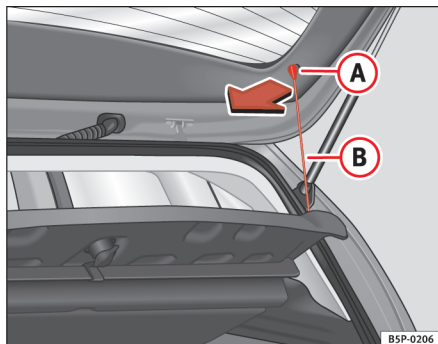

Fig. 124 Bagagerumsafdækning

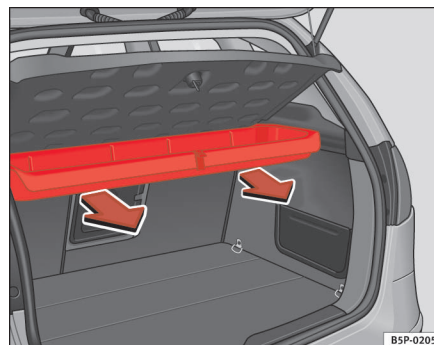

Fig. 125 Sådan afmonteres opbevaringsrummet.

### Sådan tages bagagerumsafdækningen af

- Hægt stropperne ⇒ fig. 124 **B** af holderne **A**.
- Sæt bagagerumsafdækningen i hvileposition, og træk den udad og af. Opbevaringsrummet skal være lukket.

### Sådan afmonteres opbevaringsrummet

- For at åbne opbevaringsrummet skal du dreje låseanordningen\* 90° ⇒ side 147, fig. 123.
- Træk det udad, indtil opbevaringsrummet er løsnet fra drejeholderne ⇒ fig. 125.

**BEMÆRK!**

Læg ikke tunge genstande på bagagerumsafdækningen, da de kan være til fare for personer i bilen i tilfælde af en pludselig opbremsning. ▶

**Pas på!**

- Før bagklappen lukkes, skal du sørge for, at bagagerumsafdækningen er fastgjort korrekt.
- For meget last i bagagerummet kan medføre, at bagagerumsafdækningen ikke er placeret korrekt, så den kan blive bøjet eller beskadiget.
- Hvis du har for meget last i bagagerummet, skal du tage bagagerumsafdækningen af.

**Anvisning**

- Hvis du lægger tøj på bagagerumsafdækningen, skal du sørge for, at tøjet ikke reducerer udsynet gennem bagruden.
- Hvis din bil er udstyret med et opbevaringsrum\*, må du kun anvende det til opbevaring af advarselstrekanter\* og genstande, der ikke vejer ret meget. ■

- Vær især opmærksom på boltenes tilspændingsmoment. Spænd boltene efter, når du har kørt nogle få kilometer. Spænd boltene efter, og kontroller dem jævnlige.

- Fordel bagagen så jævnt som muligt på taget. For hver tagbøjle må der maksimalt være 40 kg bagage, som skal være fordelt jævnt ud over hele længden. Den tilladte tagbelastning på 75 kg (inklusive tagbøjlesystem) og bilens tilladte totalvægt må under ingen omstændigheder overskrides. Se også kapitlet Tekniske data.

- Når du transporterer tunge eller store genstande på taget, skal du være opmærksom på, at køreegenskaberne ændrer sig. Dette skyldes, at tyngdepunktet forskydes, og at luftmodstanden bliver større. Du skal derfor tilpasse kørestilen og hastigheden til de nye vilkår.

- Hvis du har en bil med skyde-/vippebag\*, skal du passe på, at skyde-/vippetaget ikke rammer tagbagagen, når du åbner det. ■

**Tagbøjlesystem\***

Hvis du ønsker at transportere bagage på taget, skal du være opmærksom på følgende:

- Af hensyn til sikkerheden må du kun anvende tagbøjlesystemer og tilbehør, der fås hos officielle SEAT partnere.
- De monteringsvejledninger, der følger med tagbøjlesystemet, skal følges nøje. Vær især opmærksom på at anbringe den forreste tagbøjle i de dertil beregnede holdere i karrosseriet og den bageste tagbøjle mellem markeringerne øverst på dørrammen. Desuden skal positionen i forhold til kørselsretningen respekteres. Den er også beskrevet i monteringsvejledningen. Hvis du ignorerer disse vejledninger, kan det medføre lakskader.

# Klima

## Varmeanlæg

### Betjeningsanvisninger

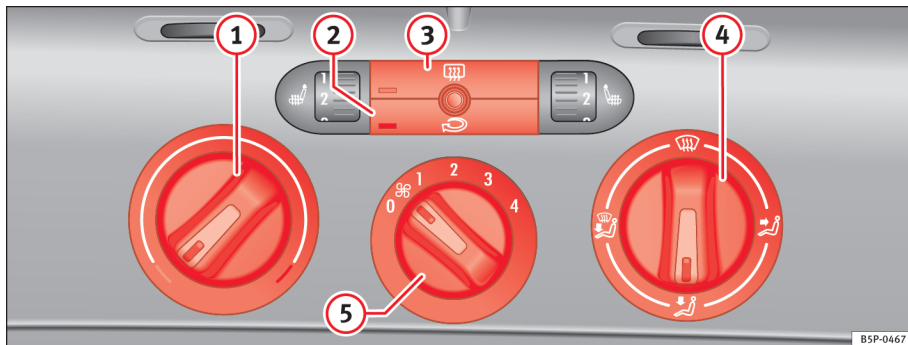

Fig. 126 I instrumentpanelet: betjeningslementer til varmeanlæg

- Du kan indstille temperaturen, luftfordelingen og blæsertrinet med kontakterne ⇒ fig. 126 ①, ④ og ⑤.
- Tryk på knappen ② eller ③ for at aktivere eller deaktivere en funktion. Når funktionen er aktiveret, er der lys nederst til venstre på knappen.

#### Temperatur

Den ønskede temperatur indstilles ved at betjene kontakten ①. Den ønskede kabinetemperatur kan ikke være lavere end udetemperatur. Du

kan kun opnå den bedst mulige varmeydelse og en hurtig afrimming af ruderne, når motoren har nået sin driftstemperatur.

#### Elbagrude

Når elbagruden ② har været tilsluttet i ca. 20 min., bliver den automatisk afbrudt. Du kan afbryde elbagruden før tid ved at trykke på knappen.

#### Recirkulationsfunktion

Recirkulationsfunktionen ③ forhindrer, at kraftige lugtgener udefra kan trænge ind i kabinen, fx når du kører gennem en tunnel eller holder i kø ⇒ .

Ved lave udetemperaturer bliver varmeydelsen forbedret, når recirkulationsfunktionen er aktiveret, da det er kabineluften og ikke luften udefra, der bliver opvarmet.

### Luftfordeling

Kontakt **4** til indstilling af luftstrømmen i den ønskede retning.

 – luft til forruden. Hvis du har valgt luft til forruden, og du trykker på knappen til recirkulation, er recirkulationsfunktionen aktiveret. Hvis du vælger luft til forruden, mens recirkulationsfunktionen er aktiveret, bliver recirkulationen deaktiveret. Af sikkerhedsmæssige hensyn anbefales det ikke at aktivere recirkulationsfunktionen.

 – luft til overkroppen

 – luft til fødderne

 – luft til forruden og fødderne

### Blæser

Luftstrømmen kan tilsluttes i fire trin med kontakten **5**. Blæseren bør altid køre i lavt trin, når bilen kører langsomt.

#### BEMÆRK!

- Af hensyn til trafiksikkerheden er det vigtigt, at alle ruderne er fri for is, sne og dug. Det sikrer dig et godt udsyn. Du skal derfor sørge for at sætte dig ind i, hvordan varme- og ventilationsanlægget skal betjenes, og hvordan ruderne afdugges/afrimes.
- Kabinen får ikke tilført luft udefra, når recirkulationsfunktionen er aktiveret. Desuden kan ruderne hurtigt blive duggede, hvis varme- og ventilationsanlægget er afbrudt. Recirkulationsfunktionen bør derfor ikke være aktiveret i længere tid – fare for ulykke!



### Anvisning

Følg de generelle anvisninger ⇒ side 161. ■



## Climatic\*

### Betjeningselementer

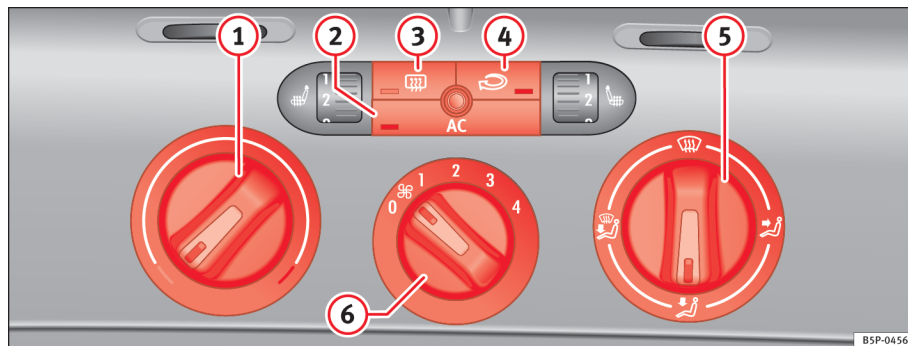

Fig. 127 I instrumentpanelet: betjeningslementer til Climatic

Climatic eller det semiautomatiske airconditionanlæg virker kun, når motoren kører, og blæseren er tilsluttet.

- Du kan indstille temperaturen, luftfordelingen og blæsertrinet med kontakterne ⇒ fig. 127 ①, ⑤ og ⑥.
- Tryk på knappen ②, ③ eller ④ for at aktivere eller deaktivere den pågældende funktion. Når funktionen er deaktiveret, er der lys nederst på knappen.

- ① Kontakt til temperaturregulering ⇒ side 154
- ② Knap [AC] – tilslutning og afbrydelse af køleanlæg ⇒ side 154

- ③ Knap [ ] – elbagrude. Når elbagruden har været tilsluttet i ca. 20 min., bliver den automatisk afbrudt. Du kan afbryde elbagruden før tid ved at trykke på knappen.
- ④ Knap [ ] – recirkulationsfunktion ⇒ side 155
- ⑤ Kontakt til luftfordeling ⇒ side 154
- ⑥ Blæserkontakt. Lufttilførslen kan reguleres i fire trin. Blæseren bør altid køre i lavt trin, når bilen kører langsomt.

#### **⚠ BEMÆRK!**

Af hensyn til trafikikkerheden er det vigtigt, at alle ruderne er fri for is, sne og dug. Det sikrer dig et godt udsyn. Du skal derfor sørge for at sætte dig ind i, hvordan varme- og ventilationsanlægget skal betjenes, og hvordan ruderne afdugges/afrimes.



### Anvisning

Følg de generelle anvisninger ⇒ side 161. ■

## Opvarmning og afkøling af luften i kabinen

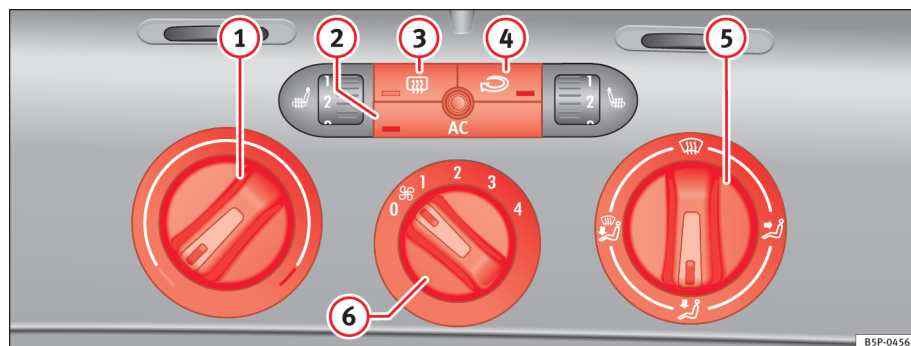





Fig. 128 I instrumentpanelet: betjeningslementer til Climatic

### Opvarmning af kabinen

- Drej kontakten til regulering af temperaturen ⇒ fig. 128 ① til højre, indtil den ønskede varmeydelse er nået.
- Indstil blæserkontakten på et af de fire blæsertrin (1-4).
- Ved hjælp af kontakten til luftfordeling kan luftstrømmen indstilles til den ønskede retning: (til forruden), (til overkroppen), (til fødderne) og (til forruden og fødderne).

### Afkøling af kabinen

- Tilslut airconditionanlægget ved at trykke på knappen ⇒ side 153, fig. 127 .
- Drej kontakten til temperaturregulering til venstre, indtil den ønskede køleydelse er nået.
- Indstil blæserkontakten på et af de fire blæsertrin (1-4). ▶

- Ved hjælp af kontakten til luftfordeling kan luftstrømmen indstilles til den ønskede retning:  (til forruden),  (til overkroppen),  (til fødderne) og  (til forruden og fødderne).

### Opvarmning

Du kan kun opnå den bedst mulige varmeydelse og en hurtig afrimning af ruderne, når motoren har nået sin driftstemperatur.

### Køleanlæg

Når køleanlægget er tilsluttet, er det ikke kun temperaturen i kabinen, men også luftfugtigheden, der bliver sænket. Når luftfugtigheden udenfor er høj, giver det et bedre indeklima i bilen og forhindrer, at ruderne dugger.

Hvis du ikke kan tilslutte køleanlægget, kan det skyldes følgende:

- Motoren kører ikke.
- Blæseren er afbrudt.
- Udetemperaturen er under +3° C.
- Køleanlæggets kompressor er midlertidigt afbrudt, fordi motorkølevæskens temperatur er for høj.
- Sikringen til airconditionanlægget er defekt.
- Der er en anden fejl i bilen. Få airconditionanlægget kontrolleret på et værksted. ■

## Recirkulationsfunktion

Recirkulationsfunktionen forhindrer, at der kommer forurenede luft udefra og ind i kabinen.

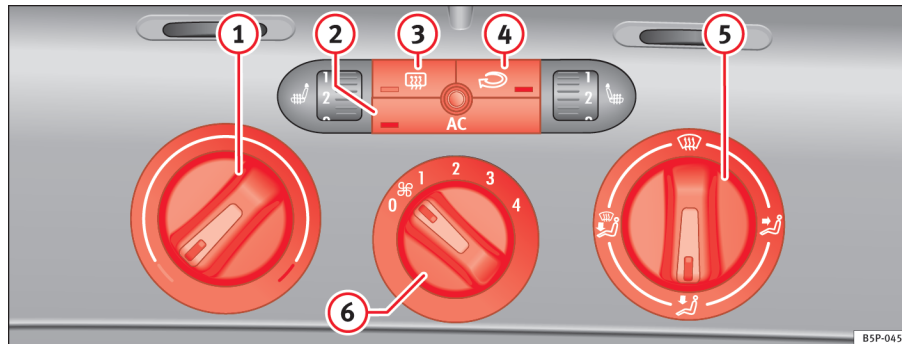



Fig. 129 I instrumentpanelet: betjeningslementer til Climatic

Recirkulationsfunktionen ⇒ side 155, fig. 129  forhindrer, at der trænger kraftige lugtgener udefra og ind i kabinen, når du fx kører gennem en tunnel eller kører i kø.

Ved lave udetemperaturer bliver varmeydelsen forbedret, når recirkulationsfunktionen er aktiveret, da det er kabineluften og ikke luften udefra, der bliver opvarmet.

Ved høje udetemperaturer bliver køleydelsen forbedret, når recirkulationsfunktionen er aktiveret, da det er kabineluften og ikke luften udefra, der bliver afkølet.

Hvis du har valgt luft til forruden, og du trykker på knappen til recirkulation, er recirkulationsfunktionen aktiveret. Hvis du vælger luft til forruden, mens recirkulationsfunktionen er aktiveret, bliver recirkulationen deaktiveret. Af sikkerhedsmæssige hensyn anbefales det ikke at aktivere recirkulationsfunktionen.

**BEMÆRK!**

Kabinen får ikke tilført luft udefra, når recirkulationsfunktionen er aktiveret. Desuden kan ruderne også hurtigt blive duggede, når aircondition-anlægget er afbrudt. Recirkulationsfunktionen bør derfor ikke være aktiveret i længere tid – fare for ulykke! ■

## 2C-Climatronic\*

### Betjeningselementer

Med betjeningslementerne kan du foretage separate klimaindstillinger i venstre og højre side.

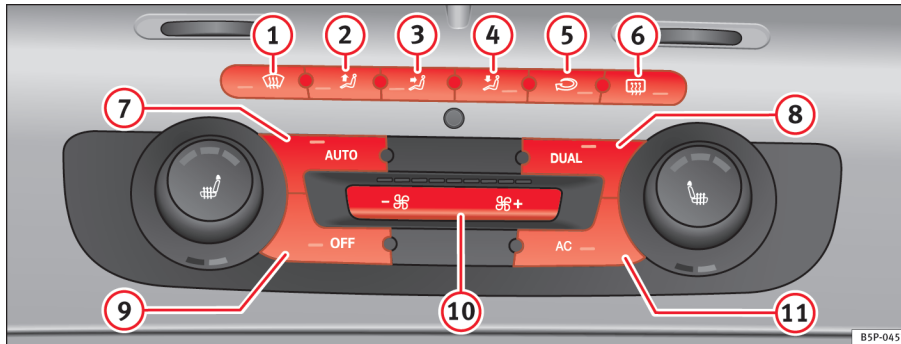







Fig. 130 I instrumentpanelet: betjeningslementer til 2C-Climatronic

Airconditionanlægget regulerer temperaturen, når motoren kører, og blæseren er tilsluttet.

- For at vælge den ønskede temperatur i venstre eller højre side af kabinen skal du dreje på kontakterne til temperaturindstilling ⇒ fig. 130 9 eller 14.
- Når du trykker på en knap, bliver den pågældende funktion aktiveret. Den aktiverede funktion vises i radioens display. Desuden er alle aktiverede funktioner oplyst med lysdioder. Tryk på knappen igen for at deaktivere funktionen.

Temperaturen kan indstilles separat i venstre og højre side af kabinen.

- 1 Knap – defrosterfunktion til forruden. Den insugede luft udefra ledes til forruden. Hvis recirkulationsfunktionen er aktiveret, bliver den deaktiveret, så snart defrosterfunktionen er aktiveret. Ved temperaturer over +3° C tilsluttes køleanlægget automatisk, og blæseren øges med et blæsertrin for at affugte luften. Knappen oplyses med gult lys, og symbolet vises i radioens eller navigationssystemets display.
- 2 Knap – luft øverst
- 3 Knap – luft i midten
- 4 Knap – luft nederst
- 5 Knap – manuel recirkulationsfunktion

- ⑥ Knap  – elbagrude. Når elbagruden har været tilsluttet i ca. 20 min., bliver den automatisk afbrudt. Du kan også afbryde elbagruden før tid ved at trykke på knappen igen. Der er gult lys i knappen, og symbolet bliver vist i displayet.
- ⑦ Knap  – automatisk regulering af temperaturen, blæseren og luftfordelingen ⇒ side 159
- ⑧ Knap  – synkronisering af 2 zoner
- ⑨ Knap  – tilslutning og afbrydelse af 2C-Climatronic ⇒ side 160
- ⑩ Knapper til indstilling af blæsertrin ⇒ side 160
- ⑪ Knap  – til tilslutning af airconditionanlægget

### BEMÆRK!

Af hensyn til trafikikkerheden er det vigtigt, at alle ruderne er fri for is, sne og dug. Det sikrer dig et godt udsyn. Du skal derfor sørge for at sætte dig ind i, hvordan varme- og ventilationsanlægget skal betjenes, og hvordan ruderne afdugges/afrimes.



### Anvisning

Følg de generelle anvisninger ⇒ side 161. ■

## Visning af Climatronic-funktionerne

Informationerne om Climatronic-funktionerne kan blive vist i displayet til det fabriksmonterede radio- eller radio-navigations-system.

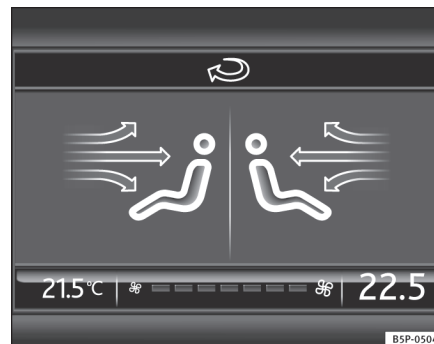

Fig. 131 Navigationssystems display med informationer om Climatronic

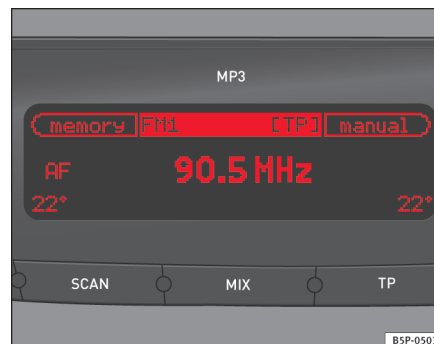

Fig. 132 Radios display med informationer om Climatronic

Når funktionerne aktiveres, vises det, ved at lysdioderne i betjeningselementerne til Climatronic lyser.

Når du foretager ændringer af funktionerne, vises de aktuelle indstillinger kortvarigt i displayet til det fabriksmonterede radio- eller radio-navigations-system.



Symboleerne i displayet til radio- eller radio-navigations-systemet svarer til symbolerne på betjeningselementerne til Climatronic. ■

## Automatikfunktion

*Når automatikfunktionen er aktiveret, bliver lufttemperaturen, -strømmen og -fordelingen automatisk reguleret for hurtigst muligt at opnå det ønskede temperaturniveau og holde det konstant.*

Temperaturen kan reguleres separat i venstre og højre side af kabinen.

### Aktivering af automatikfunktion



- Tryk på knappen  ⇒ side 157, fig. 130. I radioens display vises AUTO High (højt blæsertrin).
- Tryk en gang til på knappen  ⇒ side 157, fig. 130. I radioens display vises AUTO Low (lavt blæsertrin).

Alt efter version og udstyrsniveau kan din bil være udstyret med følgende funktioner.

Når automatikfunktionen er tilsluttet, og temperaturen er indstillet på 22° C, får du hurtigt et behageligt klima i bilen. Denne indstilling bør derfor kun

ændres, hvis dit personlige velbefindende eller andre omstændigheder kræver det. Temperaturen i kabinen kan indstilles til en temperatur på mellem +18° C og +26° C. Der er her tale om cirkatemperaturer, der kan svinge en smule afhængigt af temperaturen udenfor.

Climatronic holder automatisk det valgte temperaturniveau konstant. Temperaturen på den luft, der kommer ud af luftdyserne, blæserhastigheden og luftfordelingen ændres automatisk. Anlægget tager også højde for kraftigt solskin, så det ikke er nødvendigt at regulere manuelt. Derfor opnår du næsten altid det bedste indeklima i bilen med **automatikfunktionen** uanset årstiden.

Automatikfunktionen deaktiveres, når du trykker på en af knapperne til luftfordeling, blæserregulering, knappen  eller knappen til recirkulation . Temperaturen reguleres i overensstemmelse med den temperatur, som brugeren har indstillet manuelt.



### Anvisning

Der findes to automatikfunktioner:

- Automatisk funktion LO: beregning af luftmængden til to personer
- Automatisk funktion HI: beregning af luftmængden til mere end to personer ■

## Manuel funktion

I den manuelle funktion kan du selv bestemme, hvordan lufttemperaturen, -strømmen og -fordelingen skal indstilles.

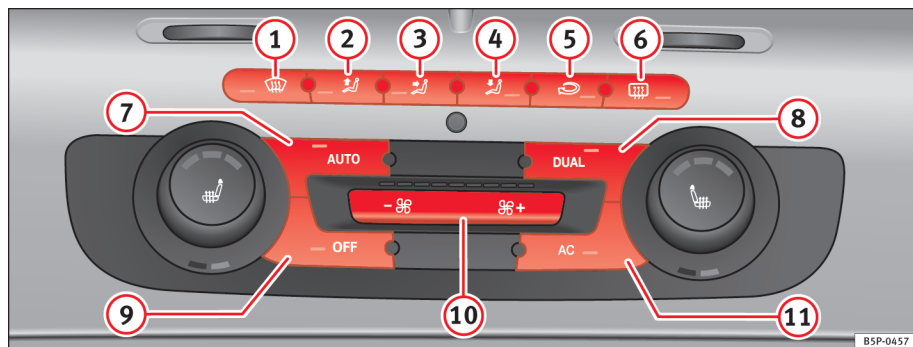

Fig. 133 Betjenings-elementer til 2C-Climatronic i kombiinstrumentet

### Aktivering af manuel funktion

- For at aktivere den manuelle funktion skal du trykke på en af knapperne ⇒ fig. 133 1 til 5 eller på en af knapperne til blæserregulering 10. Den indstillede funktion vises i radioens eller navigationssystemets display.

### Temperatur

Der er separate regulatorer til temperaturregulering i venstre og højre side af kabinen. Temperaturen, der er indstillet, bliver vist over den pågældende regulator. Temperaturen i kabinen kan indstilles til en temperatur på mellem +18° C og +26° C. Der er her tale om cirkatemperaturer, der kan svinge en smule afhængigt af temperaturen udenfor.



Hvis du har valgt en temperatur under 18° C, vises **LO** i displayet. Køleydelsen er maksimal, og temperaturen bliver ikke reguleret.

Hvis du har valgt en temperatur over 26° C, vises **HI** i displayet. Varmeydelsen er maksimal, og temperaturen bliver ikke reguleret.

### Blæser

Du kan indstille blæseren trinløst med knapperne 10. Lufttilførslen fra blæseren bør altid være tilsluttet på et lavt trin, så der altid kommer frisk luft ind i bilen. Når du trykker på knappen , indtil du når minimumsindstillingen på -1, bliver Climatronic afbrudt.

### Luftfordeling

Luftfordelingen kan reguleres med knapperne ,  og . Derudover kan nogle luftdyser åbnes eller lukkes separat med knapperne.

### Tilslutning/afbrydelse af airconditionlæg

Når knappen  er trykket ind (lysdioden lyser), er airconditionlægget tilsluttet. ▶





Når knappen  ikke er trykket ind (lysdioden lyser ikke), er airconditionanlægget afbrudt.

Når knappen  ikke er trykket ind, er airconditionanlægget afbrudt, så du sparer brændstof. Temperaturen reguleres fortsat. Den temperatur, som er indstillet, kan kun opnås, hvis den er højere end udetemperaturen.

### Temperaturindstilling til fører og forsædepassager

Du kan synkronisere Climatronics to klimazoner ved at trykke på knappen .



Når knappen  er trykket ind (lysdioden lyser), er Climatronics klimaområde opdelt i individuelle zoner, fx: et temperaturvalg i førersiden på 22° C og et temperaturvalg i passagersiden på 23° C.

Når knappen  ikke er trykket ind (lysdioden lyser ikke) er Climatronics klimazoner synkroniseret, så temperaturen er ens i begge klimazoner, fx 22° C førersiden og 22° C i passagersiden.

Hvis temperaturen i passagersiden ændres, mens knappen  ikke er trykket ind, aktiveres funktionen automatisk. ■

## Recirkulationsfunktion

*Recirkulationsfunktionen forhindrer, at der kommer forurenset luft udefra og ind i kabinen.*

- Tryk på knappen  ⇒ side 160, fig. 133  for at aktivere eller deaktivere recirkulationsfunktionen. Når recirkulationsfunktionen er aktiveret, bliver symbolet  vist i displayet.

Recirkulationsfunktionen forhindrer, at kraftige lugtgener udefra kan trænge ind i kabinen, fx når du kører gennem en tunnel eller holder i kø.

Ved lave udetemperaturer bliver varmeydelsen forbedret, når recirkulationsfunktionen er aktiveret, da det er kabineluften og ikke luften udefra, der bliver opvarmet.

Ved høje udetemperaturer bliver køleydelsen forbedret, når recirkulationsfunktionen er aktiveret, da det er kabineluften og ikke luften udefra, der bliver afkølet.

Hvis du har valgt luft til forruden, og du trykker på knappen til recirkulation, er recirkulationsfunktionen aktiveret. Hvis du vælger luft til forruden, mens recirkulationsfunktionen er aktiveret, bliver recirkulationen deaktiveret. Af sikkerhedsmæssige hensyn anbefales det ikke at aktivere recirkulationsfunktionen.



### BEMÆRK!

**Kabinen får ikke tilført luft udefra, når recirkulationsfunktionen er aktiveret. Desuden kan ruderne også hurtigt blive duggede, når airconditionanlægget er afbrudt. Recirkulationsfunktionen bør derfor ikke være aktiveret i længere tid – fare for ulykke! ■**

## Generelle anvisninger

### Partikel- og aktivkulfilter

Partikel- og aktivkulfiltret sørger for, at urenheder i luften udenfor (fx støv og pollen) reduceres betydeligt eller opfanges, før luften kommer ind i kabinen.

Filtret skal udskiftes inden for de intervaller, der står i servicehæftet, så airconditionanlægget kan fungere korrekt.

Hvis filtret bliver fyldt før tid, fordi bilen kører steder, hvor luften er meget forurenset, skal det også udskiftes mellem de anførte serviceintervaller. ►

### Køleanlæg

Når køleanlægget er tilsluttet, er det ikke kun temperaturen i kabinen, men også luftfugtigheden, der bliver sænket. Når luftfugtigheden udenfor er høj, giver det et bedre indeklima i bilen og forhindrer, at ruderne dugger.

Hvis du ikke kan tilslutte køleanlægget, kan det skyldes følgende:

- Motoren kører ikke.
- Knappen  er ikke trykket ind.
- Udetemperaturen er under +3° C.
- Køleanlæggets kompressor er midlertidigt afbrudt, fordi motorkølevæskens temperatur er for høj.
- Sikringen til airconditionanlægget er defekt.
- Der er en anden fejl i bilen. Få airconditionanlægget kontrolleret på et værksted.



#### Pas på!

- Hvis du har mistanke om, at airconditionanlægget er beskadiget, bør du – for at undgå følgeskader – afbryde airconditionanlægget med knappen  og få det kontrolleret på et værksted.
- Reparationer på airconditionanlægget kræver særligt fagkendskab og specialværktøj. Vi anbefaler derfor, at du kontakter et værksted, hvis der opstår fejl.



#### Anvisning

- Hvis udetemperaturen og luftfugtigheden er høj, kan der dryppe **kondensvand** fra airconditionanlæggets fordampere. Dette er normalt og er ikke tegn på utæthed.
- Luftindtaget foran forruden skal holdes fri for is, sne og blade for ikke at forringe varme- og kølefunktionen og for at forhindre, at ruderne dugger.

- Luften, der kommer ud ad dyserne, og som strømmer gennem hele kabinen, suges ud gennem slidserne. Du skal derfor sørge for, at slidserne ikke er dækket til med fx tøj.
- Airconditionanlægget fungerer bedst, når ruderne og skyde-/vippebetjening\* er lukkede. Men hvis kabinen er blevet kraftigt opvarmet af solen, kan det være en fordel at åbne ruderne et kort øjeblik, så bilen afkøles hurtigere.
- Når recirkulationsfunktionen er aktiveret, bør man ikke ryge, da røgen sætter sig fast på køleanlæggets fordampere og medfører vedvarende lugtgener.
- Det anbefales at tilslutte airconditionanlægget mindst en gang om måneden, så anlæggets pakninger og samlinger smøres, og utætheder kan undgås. Hvis du registrerer en reduceret køleydelse, skal du få anlægget kontrolleret på et værksted. ■

## Kørsel

### Styretøj

#### Indstilling af rat

Rattet kan indstilles trinløst i højden og i længderetningen.

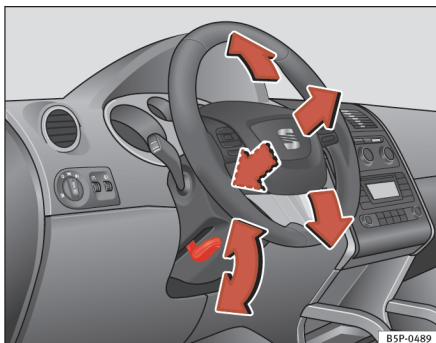

Fig. 134 Indstilling af rat

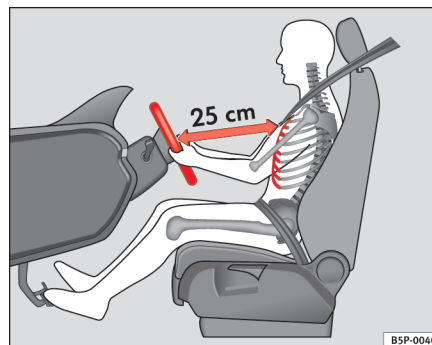

Fig. 135 Sådan sidder føreren korrekt.

- Indstil førersædet korrekt.
- Drej armen ⇒ fig. 134 under ratstammen nedad ⇒ ⚠.
- Indstil rattet, så du får den ønskede indstilling ⇒ fig. 135.
- Tryk igen armen helt opad ⇒ ⚠.



#### BEMÆRK!

- Hvis rattet eller førersædet indstilles forkert, kan det medføre alvorlige kvæstelser.
- For at undgå farlige situationer i trafikken eller ulykker må du kun indstille rattet, når bilen holder stille – fare for ulykke!

**⚠ BEMÆRK!** (fortsættelse)

- Indstil førersædet eller rattet, så afstanden mellem rattet og din brystkasse er mindst 25 cm ⇒ side 163, fig. 135. Hvis du ikke overholder minimumsafstanden, kan airbagsystemet ikke beskytte dig – livsfare!
- Hvis du på grund af fysiske forhold ikke er i stand til at overholde minimumsafstanden på 25 cm, skal du kontakte et værksted. Der kan de rådgive dig om eventuelle nødvendige ændringer.
- Hvis du indstiller rattet mere i retning mod dit ansigt, medfører det, at frontairbaggen til føreren ikke beskytter optimalt i tilfælde af en ulykke. Sørg for, at rattet vender i retning mod din brystkasse.
- Under kørsel skal du altid have begge hænder på rattet. Tag fat om rattets sider på den yderste kant (i en position svarende til klokken 9 og 3). Hold aldrig begge hænder på den øverste del af rattet (i en position svarende til klokken 12) eller i en anden position (fx i midten af rattet eller på den indvendige side af rattet). I sådanne situationer kan du som fører pådrage dig alvorlige kvæstelser på armene, hænderne og i hovedet, hvis frontairbaggen udløses. ■

## Sikkerhed

### Elektronisk stabilitetsprogram (ESP)\*

*Ved hjælp af ESP bliver kørselssikkerheden forbedret i de situationer, hvor du som fører og bilen presses til det yderste.*



Fig. 136 I midterkonsollen: ESP-knap

Det elektroniske stabilitetsprogram (ESP) omfatter den elektroniske differentialespærring (EDS), hjulspindsreguleringen (ASR), bremseassistentssystemet (BAS) og anhængerstabilitetsprogrammet (TSP). ESP arbejder sammen med ABS. Hvis ESP eller ABS svigter, lyser begge kontrollamper.

Når du starter motoren, bliver ESP automatisk aktiveret.

ESP er altid aktiveret. Det er ikke muligt at deaktivere ESP. Kun hjulspindsreguleringen (ASR) kan afbrydes med ESP-knappen.

ASR kan deaktiveres, hvis man ønsker, at hjulene skal kunne spinde.

Fx:



- hvis bilen kører med snekæder
- hvis bilen kører i dyb sne eller på blødt underlag
- hvis bilen er kørt fast og skal rokkes fri.

Efterfølgende bør du aktivere ASR igen ved at trykke på knappen.

#### Hvornår lyser eller blinker knappen ?

- Den lyser i ca. 2 sek. som funktionskontrol, når tændingen tilsluttes.
- Den blinker hurtigt under kørsel, når ESP eller ASR griber ind. Den lyser, når ASR er deaktiveret.
- Den lyser, hvis der er en fejl i ESP.

#### BEMÆRK!

- Du må ikke glemme, at det elektroniske stabilitetsprogram (ESP) ikke kan overvinde fysikkens grænser. Vær især opmærksom på dette, når du kører på glat og våd vej, og når du kører med anhænger.
- Kørestilen skal derfor altid tilpasses til vejens tilstand og trafikken. Den øgede kørselssikkerhed, som ESP giver, bør ikke forlede dig til at køre mere risikabelt.
- Følg også advarselne vedr. ESP ⇒ side 189, "Intelligent teknik". ■

## Tændingslås

### Tændingsnøglens stillinger

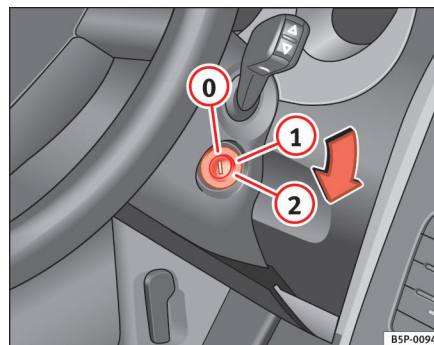





Fig. 137 Tændingsnøglens stillinger

#### Tænding er afbrudt, låsning af rat

I denne stilling ⇒ fig. 137 er tændingen afbrudt og motoren standset, og rattet kan låses.

Når tændingsnøglen er taget ud, kan du **låse rattet** ved at dreje det lidt, indtil du kan høre, at ratlåsen aktiveres. Lås altid rattet, når du forlader bilen. Det gør det sværere at stjæle bilen ⇒ .

#### Tilslutning af tænding og forglødeanlæg

Drej tændingsnøglen til denne stilling, og slip den. Hvis tændingsnøglen ikke eller kun med besvær kan drejes fra stillingen  til stilling , skal du bevæge rattet frem og tilbage og dermed deaktivere ratlåsen. ►

**Start af motor** ②

I denne stilling startes motoren. Større elektriske forbrugere afbrydes midlertidigt.

Hver gang du starter bilen på ny, skal du sætte tændingsnøglen i stillingen ①. **Startgentagelsestænderen** i tændingslåsen forhindrer, at starteren kan beskadiges, mens motoren kører.

**! BEMÆRK!**

- Tag først tændingsnøglen ud af tændingslåsen, når bilen holder stille! Ellers kan rattlåsen aktiveres utilsigtet – fare for ulykke!
- Tag altid nøglen ud af tændingslåsen, når du forlader bilen – også selv om det kun er midlertidigt. Det gælder især, hvis der er børn eller personer, der har behov for hjælp, i bilen. De kan starte motoren eller betjene elektrisk udstyr, som fx elruderne, og dermed forårsage en ulykke.
- Hvis andre bruger tændingsnøglen uden opsyn, kan det medføre, at motoren bliver startet, eller at systemer som elruderne osv. bliver brugt, hvilket kan føre til alvorlige kvæstelser.

**! Pas på!**

Starteren kan kun aktiveres, når motoren er standset (tændingsnøglen er i stilling ②). ■

**Elektronisk startspærre**

*Den elektroniske startspærre skal forhindre, at uvedkommene starter bilen.*

Den chip, der er i nøglen, deaktiverer automatisk bilens startspærre.

Når du tager tændingsnøglen ud af tændingslåsen, bliver den elektroniske startspærre automatisk aktiveret igen.

Derfor kan motoren kun startes med en SEAT Original Nøgle, der er kodet korrekt.

**Anvisning**

Din bil fungerer kun korrekt, hvis du bruger SEAT Original Nøgler. ■

**Start og standsning af motor****Start af benzinmotor**

*Du kan kun starte motoren med en SEAT Original Nøgle, som er kodet korrekt.*

- Sæt gearstangen i frigear, trød koblingspedalen helt ned, og hold den der – starteren skal så kun dreje motoren rundt.
- Drej tændingsnøglen til stilling ⇒ side 165 for at starte motoren.
- Slip tændingsnøglen, når motoren starter – starteren må ikke køre med.

Når du har startet en meget varm motor, skal du muligvis give gas.

Når en kold motor bliver startet, kan der i kort tid forekomme kraftigere motorstøj, fordi der først skal opbygges et olietryk i den hydrauliske ventil-spillerumsudligning. Dette er normalt. Der er derfor ikke grund til at være bekymret.

Hvis motoren ikke vil starte, skal du afbryde startforsøget efter 10 sek. og forsøge igen efter ca. 1/2 min. Hvis motoren stadig ikke vil starte, skal sikringen til brændstofpumpen kontrolleres ⇒ side 257, "Sikringer". ▶

**BEMÆRK!**

- Du må aldrig starte eller lade motoren køre i ikke-ventilerede eller lukkede rum. Motorens udstødning indeholder bl.a. kulilte, som er en giftig gasart uden farve og lugt – livsfare! Kulilte kan medføre bevidstløshed og have døden til følge.
- Bilen må aldrig være uden opsyn, når motoren kører.
- Anvend aldrig starthjælpsprays. De kan eksplodere eller forårsage, at motoren pludseligt går op i omdrejninger – fare for kvæstelser!

**Pas på!**

- Undgå høje motoromdrejningstal, fuld gas og kraftig motorbelastning, når motoren er kold – risiko for motorskade!
- Bilen bør kun skubbes eller slæbes i gang over en strækning på ikke mere end 50 m. Der er risiko for, at uforbrændt brændstof kommer ind i katalysatoren og beskadiger den.
- Inden du forsøger at starte bilen ved at skubbe eller slæbe den i gang, skal du forsøge at starte den ved hjælp af et batteri fra en anden bil. Følg anvisningerne i ⇒ side 271, "Starthjælp".

**Miljøanvisning**

Lad ikke motoren køre varm, mens bilen holder stille. Kør straks. Derved når motoren hurtigere sin driftstemperatur, og udledningen af skadelige stoffer er mindre. ■

## Start af dieselmotor

*Du kan kun starte motoren med en SEAT Original Nøgle, som er kodet korrekt.*

- Sæt gearstangen i frigear, trød koblingspedalen helt ned, og hold den der – starteren skal så kun dreje motoren rundt.
- Drej tændingsnøglen til stilling til start af motoren.
- Drej tændingsnøglen til stilling ⇒ side 165, fig. 137 ①. Mens motoren forgløder, lyser kontrollampen .
- Drej tændingsnøglen til stilling ② for at starte motoren, når kontrollampen ikke længere lyser – trød ikke på speederen.
- Slip tændingsnøglen, når motoren starter – starteren må ikke køre med.

Når en kold motor bliver startet, kan der i kort tid forekomme kraftigere motorstøj, fordi der først skal opbygges et olietryk i den hydrauliske ventilspillerumsudtigning. Dette er normalt. Der er derfor ikke grund til at være bekymret.

Har du problemer med at starte bilen er der flere anvisninger i ⇒ side 271.

### Forglødeantæg og dieselmotor

Mens der forglødes, bør større elektriske forbrugere ikke være tilsluttet, da de belaster bilens batteri unødigt.

Umiddelbart efter at forglødek kontrollampen ⇒ side 78 er slukket, skal motoren startes. ▶

### Start af dieselmotor, hvis tanken har været kørt tom

Hvis tanken er kørt helt tom, kan det tage længere tid end normalt at starte motoren, efter at der er tanket diesellolie – op til 1 min. Det skyldes, at brændstofsyste­met først skal udluftes.

#### BEMÆRK!

- Du må aldrig starte eller lade motoren køre i ikke-ventilerede eller lukkede rum. Motorens udstødning indeholder bl.a. kulilte, som er en giftig gasart uden farve og lugt – livsfare! Kulilte kan medføre bevidstløshed og have døden til følge.
- Bilen må aldrig være uden opsyn, når motoren kører.
- Anvend aldrig starthjælpsprays. De kan eksplodere eller forårsage, at motoren pludseligt går op i omdrejninger – fare for kvæstelser!

#### Pas på!

- Undgå høje motoromdrejningstal, fuld gas og kraftig motorbelastning, når motoren er kold – risiko for motorskade!
- Bilen bør kun skubbes eller slæbes i gang over en strækning på ikke mere end 50 m. Der er risiko for, at uforbrændt brændstof kommer ind i katalysatoren og beskadiger den.
- Inden du forsøger at starte bilen ved at skubbe eller slæbe den i gang, skal du forsøge at starte den ved hjælp af et batteri fra en anden bil. Følg anvisningerne i ⇒ side 271, “Starthjælp”.

#### Miljøanvisning

Lad ikke motoren køre varm, mens bilen holder stille. Kør straks. Derved når motoren hurtigere sin driftstemperatur, og udledningen af skadelige stoffer er mindre. ■

### Standstning af motor

- Stop bilen.
- Drej tændingsnøglen til stilling ⇒ side 165, fig. 137 .

Når motoren er standset, og tændingen er afbrudt, kan køleventilatoren køre videre i op til 10 min. Den kan dog også starte igen efter et stykke tid, hvis kølevæsketemperaturen stiger på grund af varmeophobning, eller hvis motoren er varm, og motorrummet opvarmes yderligere på grund af kraftig sol.

#### BEMÆRK!

- Stands først motoren, når bilen holder helt stille.
- Bremskraftforstærkeren fungerer kun, når motoren kører. Når motoren er standset, skal du bruge flere kræfter til at bremse. Da du ikke kan standse bilen på sædvanlig vis, kan det medføre ulykker eller alvorlige kvæstelser.
- Når tændingsnøglen er taget ud, kan ratlåsen straks blive aktiveret. Du kan ikke længere styre bilen – fare for ulykke!

#### Pas på!

Når motoren har været udsat for kraftig belastning i længere tid, opstår der en varmeophobning i motorrummet, efter at du har standset motoren – risiko for motorskade! Lad derfor motoren køre videre i tomgang i ca. 2 min., inden du standser den. ■



## Kørsel med autogas\*

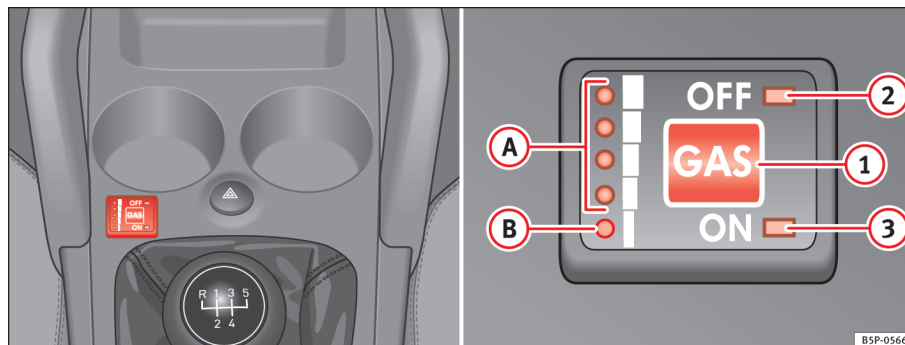



Fig. 138 Midterkonsol: kontakter og kontrollamper til autogasanlægget

- ① Skifteknappen **GAS**
- ② Kontrollampen **OFF** – kørsel på benzin
- ③ Kontrollampen **ON** – kørsel på autogas

Din SEAT er en bivalent bil. Det vil sige, at den både kan køre på autogas og på benzin. Gastanken ⇒ side 218, "Tankning af autogas" er placeret i reserverhjulsfordybningen ⇒ .

Skiftet fra autogas- til benzindrift kan foretages, mens motoren er startet, og endda mens bilen kører, ved at trykke på knappen **GAS** ⇒ fig. 138 ①. Den valgte driftstype vises ved hjælp af kontrollamperne **OFF** ② (kørsel på benzin) og **ON** ③ (kørsel på autogas).

### Start af motoren

Motoren startes altid i benzindrift – også selv om den blev standset i autogasdrift.

### Automatisk skift fra kørsel på benzin til kørsel på autogas

Der sker et automatisk skift fra kørsel på benzin til kørsel på autogas efter udførelsen af en systemkontrol, hvis følgende betingelser er opfyldt:

- Der er tilstrækkeligt med autogas i gastanken.
- Kølevæsketemperaturen i bilen er over 30° C.
- Under kørsel skal motoromdrejningstallet være over 1.200 omdr./min.
- Knappen **GAS** ① er aktiveret, og kontrollampen **ON** ③ blinker, eller motoren er blevet standset, mens bilen kørte på autogas.

Så snart betingelserne er opfyldt, skifter systemet til kørsel på autogas, og kontrollampen **ON** ③ lyser.

### Automatisk skift fra kørsel på autogas til kørsel på benzin

I følgende tilfælde sker der et automatisk skift fra kørsel på autogas til kørsel på benzin:

- Når motoren startes.

- Hvis LPG-tanken er tom.
- Hvis der er en fejl i autogassystemet.
- Hvis temperaturen er meget lav – fra minus 10° C.

#### Manuelt skift fra kørsel på benzin til kørsel på autogas

Foretag skiftet ved at trykke på knappen **GAS** ①. Hvis nødvendige betingelser er opfyldt, skifter systemet til kørsel på autogas, og kontrollampen **ON** ③ lyser. Hvis kontrollampen **ON** ③ blinker, er følgende betingelser ikke opfyldt:

- Der er tilstrækkeligt med autogas i gastanken.
- Kølevæsketemperaturen i bilen er over 30° C.
- Under kørsel skal motoromdrejningstallet være over 1.200 omdr./min.

Så snart betingelserne er opfyldt, skifter systemet til kørsel på autogas, og kontrollampen **ON** ③ lyser.

#### Manuelt skift fra kørsel på autogas til kørsel på benzin

Foretag skiftet ved at trykke på knappen **GAS** ①. Så snart kontrollampen **OFF** ② lyser, kører bilen på benzin.

#### Kørsel på benzin

Du bør regelmæssigt køre korte strækninger på benzin for at undgå problemer med benzinsystemet.

#### BEMÆRK!

Autogas er en højeksplosiv og meget let antændelig substans. Det kan forårsage alvorlige forbrændinger og andre kvæstelser.

- Træf de nødvendige foranstaltninger for at undgå risiko for brand og eksplosion.
- Hvis bilen parkeres i et lukket rum (fx i en garage), skal du sikre dig, at rummet har naturlig eller mekanisk udluftning, som kan neutralisere evt. udsivende gasser.



#### Anvisning

- Hvis du ofte kører korte ture, kører bilen oftere på benzin end på autogas – især ved lave udetemperaturer. Derfor kan benzintanken blive tømt hurtigere end LPG-tanken. ■

## Start-stop-funktion\*

### Beskrivelse og funktion



Når start-stop-funktionen er aktiveret, standses motoren, når bilen holder stille, og den startes igen, når du vil køre videre.

- Sæt bilen i frigear, når den holder stille, og fjern foden fra koblingspedalen. Motoren standses.
- Så snart du træder koblingspedalen ned igen, startes motoren.
- I kombiinstrumentets display vises start-stop-systemets aktuelle funktionstilstand ⇒ [side 172](#), [fig. 140](#).

#### Forudsætninger for start-stop-funktion



- Føreren skal have spændt sikkerhedsselen.
- Motorhjelm skal være lukket.
- Motoren skal have driftstemperatur.
- Rattet må ikke være drejet.
- Bilen må ikke stå på en skråning.
- Bilen må ikke køre baglæns.
- Der må ikke være koblet en anhænger til bilen.



- Temperaturen i kabinen skal være inden for komfortgrænseværdierne (knappen   ⇒ side 160, fig. 133 skal være trykket ind).
- Defrosterfunktionen til forruden må ikke være aktiveret.
- Hvis det **ikke er tilfældet**, skal blæserhastigheden  ⇒ side 160, fig. 133 øges med mere end tre tryk.
- Temperaturen må ikke være indstillet til **HI** eller **LO**.
- Førerdøren skal være lukket.
- Dieselpartikelfiltret må ikke være i regenereringsfasen (biler med diesel-motor).
- Batteriladningen må ikke være for lav, da motoren skal kunne startes.
- Batteriets temperatur skal være mellem -1° C og 55° C.
- Parkeringsassistenten (Park Assist\*) må ikke være aktiveret.

#### Afbrydelse af start-stop-funktion

Under følgende omstændigheder afbrydes start-stop-funktionen, og motoren startes automatisk:

- Bilen ruller.
- Bremspedalen trædes ned flere gange efter hinanden.
- Batteriet er kraftig afladet.
- Start-stop-systemet er blevet afbrudt manuelt.
- Defrosterfunktionen til forruden er aktiveret.
- Temperaturen i kabinen overskrider komfortgrænseværdierne (knappen   ⇒ side 160, fig. 133 skal være trykket ind).
- Hvis blæserhastigheden  ⇒ side 160, fig. 133 øges med mere end tre tryk på knappen.
- Temperaturen indstilles til **HI** eller **LO**.
- Motoren har ikke den korrekte kølevæsketemperatur.
- Generatorfejl, fx en revne i kileremmen.
- Hvis de forudsætninger, der blev nævnt i afsnittet ovenfor, ikke er opfyldt.



#### BEMÆRK!

Lad aldrig bilen rulle, mens motoren er standset. Du risikerer at miste kontrollen over bilen. Det kan føre til en ulykke og alvorlige kvæstelser.

- **Bremsekraftforstærkeren fungerer ikke, når motoren er standset. Du skal bruge flere kræfter til at stoppe.**
- **Servostyringen fungerer ikke, når motoren er standset. Derfor skal der bruges flere kræfter til at styre bilen.**



#### Anvisning

- I biler med start-stop-system og manuel gearkasse skal koblingspedalen trædes ned for at starte motoren igen.
- Hvis betingelserne for at standse motoren ikke er opfyldt, vises start-stop-symbolet overstreget i kombiinstrumentet.
- Du kan starte motoren igen ved at dreje rattet 3 hele omdrejninger svarende til en vinkel på 270°. ■

## Deaktivering/aktivering af start-stop-system

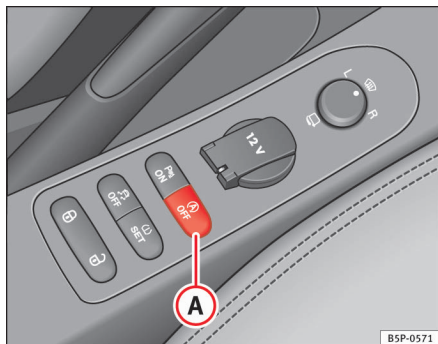

Fig. 139 Knap til start-stop-system

Start-stop-systemet aktiveres automatisk, når tændingen tilsluttes.

### Manuel deaktivering af start-stop-systemet

- Tryk på knappen **A** ⇒ fig. 139 i midterkonsollen. Når start-stop-systemet er deaktiveret, lyser kontrollampen i knappen.
- Hvis bilens start-stop-system er i stopfunktionen, startes motoren med det samme.

### Manuel aktivering af start-stop-systemet

- Tryk på knappen **A** ⇒ fig. 139 i midterkonsollen. Kontrollampen i knappen slukker. ■

## Informationer til føreren



Fig. 140 Visning i kombiinstrumentets display ved aktiveret start-stop-funktion

Når motoren standses af start-stop-systemet, vises det i kombiinstrumentets display.



### Anvisning

Kombiinstrumentet fås i forskellige udførelser, og derfor kan visningen i displayet være forskellig. ■

## Manuel gearkasse

### Kørsel med manuel gearkasse

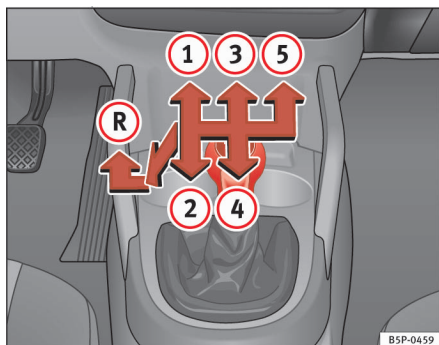

Fig. 141 I midterkonsollen: gearskiftediagram for en 5-trins manuel gearkasse

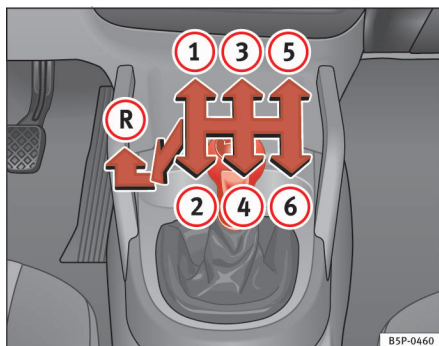

Fig. 142 I midterkonsollen: gearskiftediagram for en 6-trins manuel gearkasse

### Sådan sætter du bilen i bakgear

- Træd koblingspedalen helt ned, når bilen holder stille (motor i tomgang).
- Sæt gearstangen i frigeare, og tryk den derefter helt ned.
- Tryk gearstangen mod venstre, og sæt den derefter i bakgear, som det er vist på gearstangens skiftediagram.

Bilen må kun sættes i bakgear, når den holder helt stille. For at skåne gearkassen skal du træde koblingen helt ned og vente ca. 6 sek., før du sætter bilen i bakgear, når motoren er startet.

Baklygterne lyser, når du har sat bilen i bakgear, og tændingen er tilsluttet.

#### BEMÆRK!

- Efter start af motoren begynder bilen at køre, så snart du har sat bilen i gear, og du slipper koblingspedalen.
- Du må aldrig sætte bilen i bakgear, mens bilen kører – fare for ulykke!

#### Anvisning

- Under kørsel bør du ikke lægge din hånd på gearstangen. Det tryk, som du udøver med hånden, overføres til skiftegaflerne i gearkassen og kan på sigt medføre, at skiftegaflerne bliver slidt for hurtigt.
- Når du skifter gear, skal du altid træde koblingspedalen helt ned for at undgå unødvendigt slid og beskadigelser.
- Brug ikke koblingen til at holde bilen standset på stigninger. Dette medfører, at koblingen bliver slidt for hurtigt, og at den bliver beskadiget. ■

## Automatisk gearkasse\*/direct shift-gearkasse DSG

### Gearvælgerpositioner

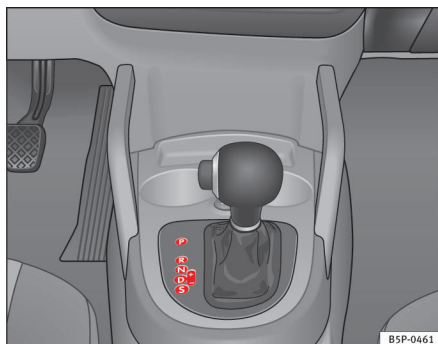

Fig. 143 Midterkonsol: gearvælger til automatisk gearkasse/direct shift-gearkasse

#### Gearvælgerens positioner er vist i skiftekulissen

- P** Parkeringsposition (gearvælger spærret)
- R** Bakgear
- N** Neutral (gearvælger spærret). Denne position svarer til frigear i biler med manuel gearkasse.
- D** Position til normal kørsel (brændstofbesparende køreprogram)
- S** Position til sportslig kørsel
- +/- Position til tiptronic (svarer omtrent til kørsel med manuel gearkasse)

### Køreprogrammer

Den automatiske gearkasse/direct shift-gearkassen har tre køreprogrammer.

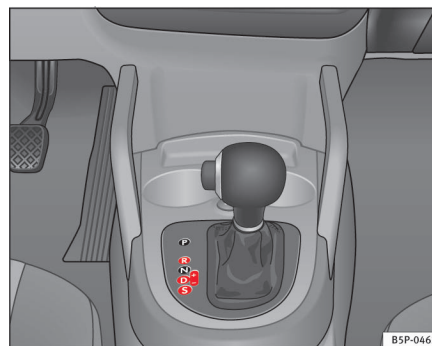

Fig. 144 Sådan vælges køreprogram.

#### Valg af brændstofbesparende program

- Dette program skifter tidligere til næste højere gear og senere til næste lavere gear.
- Sæt gearvælgeren i position **D** for at køre fremad.
- Sæt gearvælgeren i position **R** for at bakke. Denne position til bakgear er ens for alle køreprogrammer.

#### Valg af sportsprogram

- Sæt gearvælgeren i position **S**.

Hvis du har valgt sportsprogrammet **S**, har du bestemt dig for et program, som udnytter motorens kraftreserver fuldt ud, ved at opgearingen sker



senere. Vi anbefaler derfor, at du ikke vælger dette program til motorvejs- eller bykørsel.

### Valg af manuelt køreprogram (tiptronic)

Dette program giver mulighed for at køre på en måde, der minder meget om kørsel med manuel gearkasse.

Du kan skifte gear med gearvælgeren eller med skiftekontakterne på rattet (ekstraudstyr) ⇒ side 177. ■

## Gearvælgerlås

*Gearvælgerlåsen forhindrer, at bilen kan sættes i gear ved en fejltagelse og derved begynder at køre.*

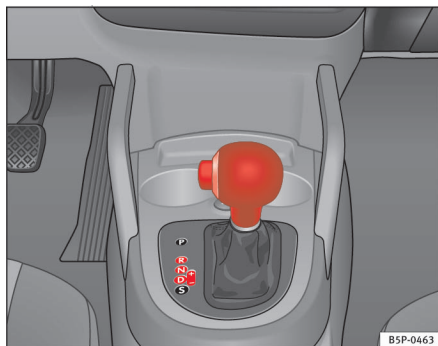

Fig. 145 Deaktivering af gearvælgerlås

### Deaktivering af gearvælgerlås

- Start bilen.

- Træd på bremsepedalen, og hold den nede. Tryk samtidig på knappen på gearvælgeren.

Gearvælgerlåsen kan kun aktiveres, når bilen holder stille, eller når hastigheden er under 5 km/h. Ved højere hastigheder skifter gearvælgerlåsen automatisk til position **N**.

Hvis du hurtigt skifter position (fx fra **R** til **D**), bliver gearvælgeren ikke spærret. Hvis gearvælgeren er i position **N** længere end 1 sek., bliver den spærret. Den automatiske gearvælgerlås forhindrer, at gearvælgeren kan flyttes fra **P** eller **N** til et andet gear, uden at du træder bremsepedalen ned.

Gearvælgeren skal være i position **P**, for at du kan tage tændingsnøglen ud. ■

## Kørsel med automatisk gearkasse\*/direct shift-gearkasse DSG

*Der gears automatisk op og ned mellem de fremadgående gear.*

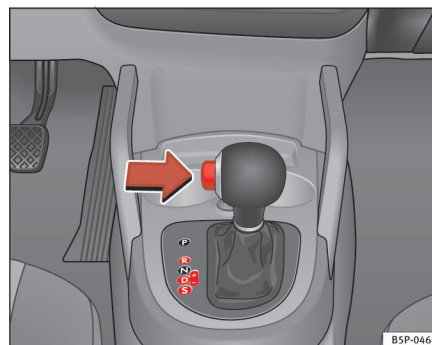

Fig. 146 Kørsel

## Kørsel

- Træd på bremsepedalen, og hold den nede.
- Tryk på knappen til venstre på gearvælgeren ⇒ [side 175](#), [fig. 146](#).
- Sæt gearvælgeren i et gear (**R**, **D** eller **S**).
- Slip låseknappen, og vent et kort øjeblik, indtil gearkassen har skiftet gear (du kan mærke et let tilkoblingsryk).
- Flyt foden fra bremsepedalen, og giv gas.

## Kortvarigt stop

- Træd på bremsepedalen, mens bilen holder stille, så bilen ikke begynder at køre (fx i et lyskryds). Skift ikke til position **P** eller **N**.
- Giv ikke gas.

## Parkering

- Træd på bremsepedalen, indtil bilen holder stille.
- Træk håndbremsen helt.
- Tryk på låseknappen, sæt gearvælgeren i position **P**, og slip låseknappen.

## Kørsel ned ad bakke

- Sæt gearvælgeren i position **D**, og tryk den mod højre til tiptroniculissen.
- Bevæg gearvælgeren bagud (-) for at gear ned.

## Sådan holdes bilen standset på stigninger

- Hold altid bilen standset ved at træde på bremsepedalen, så den ikke kan bakke.
- Forsøg ikke at holde bilen standset ved at vælge et fremadgående gear.

## Kørsel på stigninger

- Flyt foden fra bremsepedalen, når du har sat bilen i gear, og giv gas.

Jø stejlere bakken, du skal køre ned ad, er, des lavere skal gearet være, så motorens bremsevirkning udnyttes. Du kører fx ned ad en bakke i 3. gear. Hvis motorens bremsevirkning er for lav, kører bilen hurtigere. For at sikre, at motoren ikke går for højt op i omdrejninger, skifter gearkassen til det næste højere gear. Træd på bremsepedalen, og flyt gearvælgeren til tiptronic for at skifte tilbage til 3. gear.



### BEMÆRK!

- Som fører må du aldrig forlade bilen, mens motoren kører, og der er valgt gear. Hvis du i et enkeltstående tilfælde er nødt til at stige ud af bilen, mens motoren kører, skal du trække håndbremsen og skifte til position **P**.
- Når motoren kører, og gearvælgeren er i position **D**, **S** eller **R**, skal bilen holdes standset med bremsepedalen, da den også kan køre fremad i frigear.
- Mens du flytter gearvælgeren til en anden position, må du ikke accelerere (fare for ulykke!).
- Under kørsel må du ikke flytte gearvælgeren til positionerne **P** og **R** (fare for ulykke!).
- Før du kører en længere strækning ned ad bakke, skal hastigheden sættes ned. Skift til et lavere gear i tiptronic.



**⚠ BEMÆRK!** (fortsættelse)

- Hvis du skal holde stille på en stigning, skal du træde på bremsepedalen, så bilen ikke ruller tilbage.
- Du må ikke træde på bremsepedalen i længere tid eller kun træde let på bremsepedalen. Hvis du konstant træder på bremsepedalen, bliver bremserne overophedede, og bremsevirkningen bliver reduceret. Det øger bremselængden og kan tilmed medføre, at bremserne svigter.
- På bakker må gearvælgeren ikke sættes i position N eller D – hverken når motoren er standset, eller når den kører. Når motoren kører, anbefaler vi, at du vælger tiptronic og gearer ned.

**! Pas på!**

- Hvis du holder på en stigning, må du ikke forsøge at holde bilen standset ved at sætte den i gear og accelerere. Gearkassen kan blive overophedet og beskadiget. Træk håndbremsen, og trød på bremsepedalen, så bilen ikke begynder at køre.
- Hvis du lader bilen rulle, mens motoren er standset, og gearvælgeren er i position N, kan det medføre skader på gearkassen på grund manglende smøring. ■

## Gearskift med tiptronic\*

Med tiptronic kan føreren skifte gear manuelt

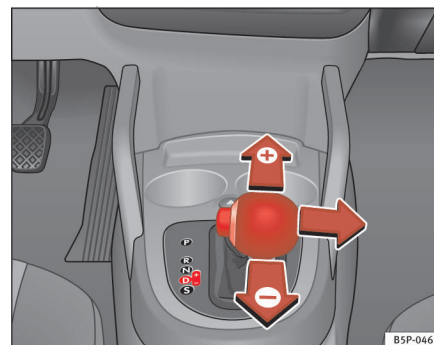

Fig. 147 Gearskift med tiptronic

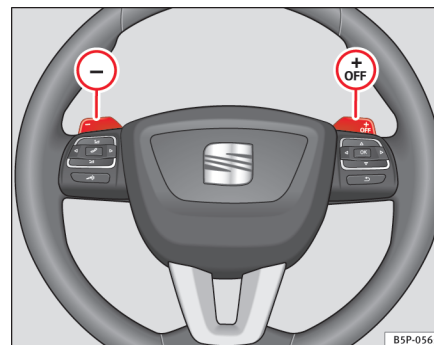



Fig. 148 Rat med skifte-kontakter til automatisk gearkasse



Generelt om betjeningen af tiptronic



### Gearskift med gearvælger

- Sæt gearvælgeren i position **D**, og tryk den mod højre til tiptroniculissen ⇒ *side 177, fig. 147*.
- For at skifte til et højere gear skal du vippe gearvælgeren fremad  ⇒ *side 177, fig. 147*.
- For at skifte tilbage til et lavere gear skal du vippe gearvælgeren bagud  ⇒ *side 177, fig. 147*.

### Gearskift med skiftekontakterne på rattet

- Tryk den højre skiftekontakt  (**+OFF**) ind mod rattet for at gear op ⇒ *side 177, fig. 148*.
- Tryk den venstre skiftekontakt  ind mod rattet for at gear ned ⇒ *side 177, fig. 148*.

Med skiftekontakterne på rattet kan du skifte gear manuelt uafhængigt af det valgte køreprogram.

### Generelt om betjening af tiptronic

Under acceleration skifter den automatiske gearkasse/direct shift-gearkassen automatisk et gear op, kort før motorens maksimalt tilladte omdrejningstal er nået.

Hvis du skifter til et lavere gear, gearer den automatiske gearkasse/direct shift-gearkassen dog først ned, når motorens omdrejningstal tillader det.

Hvis den automatiske gearkasse/direct shift-gearkassen er i 3. gear i gearvælgerposition **D** under kørsel, og du skifter til tiptronic, er tiptronic også i 3. gear.

### Gearskift med skiftekontakter på rattet i normalt program eller sportsprogram

Hvis skiftekontakterne anvendes ⇒ *side 177, fig. 148* i normalt program eller i sportsprogram, skiftes der midlertidigt til tiptronic-funktion. Hvis du ønsker at deaktivere tiptronic-funktionen, skal du trykke den højre skiftekontakt  ind mod rattet i ca. 1 sek. Tiptronic-funktionen deaktiveres også igen, hvis du ikke bruger skiftekontakterne i et bestemt stykke tid.



#### Anvisning

- Skiftekontakterne på rattet kan anvendes i alle gearvælgerpositioner, når bilen kører. ■

### Kickdownsystem

*Kickdownsystemet giver maksimal acceleration.*

Hvis du træder speederen helt i bund, skifter gearkassen afhængigt af hastigheden og motoromdrejningstallet til et lavere gear for at udnytte bilens maksimale acceleration.

Når kickdownsystemet anvendes, skiftes der først til det næste højere gear, når motorens maksimalt tilladte omdrejningstal nås.



#### BEMÆRK!

**Når bilen accelererer på glat vej, kan føreren risikere at miste herredømmet over bilen, og der kan opstå alvorlige kvæstelser.**

- Vær derfor meget forsigtig, når du bruger kickdownsystemet på glat vej. En hurtig acceleration kan medføre et dårligere vejgreb og udskridning.
- Du skal kun bruge kickdownsystemet, hvis trafik- og vejrforholdene gør det muligt. ■

## Håndbremse

### Sådan trækkes håndbremsen

Når håndbremsen er helt trukket, forhindrer den, at bilen ruller utilsigtet.

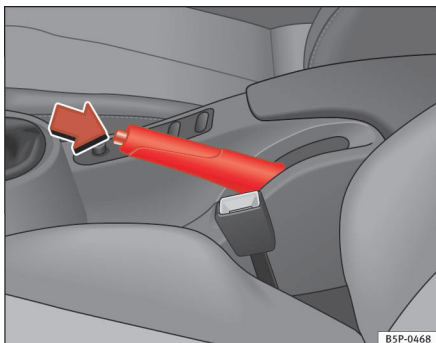



Fig. 149 Håndbremse mellem forsæderne

Træk altid håndbremsen helt, når du forlader eller parkerer bilen.

### Sådan trækkes håndbremsen

- Træk håndbremsearmen helt op ⇒ fig. 149.

### Sådan løsnes håndbremsen

- Træk håndbremsearmen et stykke opad, tryk låseknappen i pilens retning ⇒ fig. 149, og før håndbremsearmen helt ned ⇒ .

Håndbremsen skal altid være *helt* trukket, så du ikke kommer til at køre med en let trukket håndbremse ved en fejltagelse ⇒ .

Når håndbremsen er trukket, og tændingen er tilsluttet, lyser advarselsslampen . Når håndbremsen er løsnet, slukker advarselsslampen.

Hvis du kører hurtigere end 6 km/h med håndbremsen trukket, vises følgende information\*: **HANDBREMSE ANGEZOGEN (håndbremse trukket)** i kombiinstrumentets display. Samtidig lyder der et advarselssignal.

### BEMÆRK!

- Anvend aldrig håndbremsen til at bremse bilen med, mens den kører. Bremselængden er væsentligt længere, da det kun er baghjulene, der bliver bremset. Fare for ulykke!
- Er håndbremsen kun løsnet delvis, kan det føre til overophedning af de bageste bremses og dermed forringe bremsesystemets funktion – fare for ulykke! Det medfører også, at de bageste bremsebelægninger bliver for hurtigt slidt.

### Pas på!

Du bør altid trække håndbremsen helt, inden du forlader bilen. Sæt desuden bilen i 1. gear. ■

## Parkering

Når du parkerer, bør du altid trække håndbremsen helt.

Når du parkerer, skal du være opmærksom på følgende:

- Hold bilen standset ved at træde på bremsepedalen.
- Træk håndbremsen. 

- Sæt bilen i 1. gear.
- Stands motoren, og tag tændingsnøglen ud af tændingslåsen. Drej rattet lidt, så ratlåsen kan gå i hak.
- Tag altid bilnøglerne med ⇒ .

#### Yderligere anvisninger vedr. parkering på en bakke:

Drej rattet, så bilen ruller mod kantstenen, hvis den begynder at køre.

- Hvis bilen holder i retning **ned ad bakke**, skal du dreje forhjulene mod højre, således at de peger *ind mod kantstenen*.
- Hvis bilen holder i retning **op ad bakke**, skal du dreje forhjulene mod venstre, således at de peger *væk fra kantstenen*.
- For at sikre, at bilen ikke ruller, skal du trække håndbremsen helt og sætte bilen i 1. gear.

#### BEMÆRK!

- Undgå den slags risici ved aldrig at efterlade bilen uden opsyn.
- Parker aldrig bilen i omgivelser, hvor det meget varme udstødningssystem kan komme i kontakt med tørt græs, buske, brændstof, der er løbet ud, eller andre materialer, som let kan antændes.
- Der må ikke sidde personer i bilen, mens den er låst, da de ikke kan åbne døre og ruder indefra og derfor ikke er i stand til at forlade bilen i nødstilfælde. Desuden bliver det vanskeligere at hjælpe personerne i bilen udefra, hvis dørene er blevet låst.
- Efterlad aldrig børn uden opsyn i bilen. De kan fx løsne håndbremsen og/eller bevæge gearstangen/gearvælgeren og dermed komme til at sætte bilen i bevægelse.
- Afhængigt af årstiden kan der opstå livsfarlige temperaturer i en parkeret bil. ■

### Igangsætningsassistent\*

*Denne funktion findes kun i biler med ESP.*

Igangsætningsassistenten er en god hjælp, når du skal sætte i gang på en stigning.

Følgende er forudsætninger for, at igangsætningsassistenten kan fungere: Dørene skal være lukkede, bremsepedalen skal være trådt ned, og motoren skal køre i tomgang. Systemet aktiveres, når bilen sættes i gear.

Når du fjerner foden fra bremsepedalen, opretholdes bremsevirkningen i endnu et par sekunder, så bilen ikke kan rulle baglæns. Det giver dig tid til at sætte i gang.

Systemet fungerer også, når du kører i bakgear på stigninger.

#### BEMÆRK!

- Hvis du ikke sætter i gang med det samme, når du har fjernet foden fra bremsepedalen, kan bilen rulle baglæns. Hvis det sker, skal du straks træde bremsepedalen ned eller trække håndbremsen.
- Hvis motoren går i stå, skal du straks træde bremsepedalen ned eller trække håndbremsen.
- Hvis du kører på en bakke i tæt trafik og gerne vil forhindre, at bilen ruller baglæns på stigningen, skal du træde på bremsepedalen i et par sek., før du sætter i gang.

#### Anvisning

Hos din SEAT partner eller på dit værksted kan du få at vide, om din bil er udstyret med dette system. ■

## Akustisk parkeringshjælp\*

### Generelt

Alt efter bilens udstyr kan du få hjælp af forskellige parkeringshjælpe-systemer, når du skal parkere og manøvrere.

SEAT parking system\* er en akustisk parkeringshjælp, der advarer dig mod forhindringer bag bilen.

SEAT parking system plus\* hjælper dig med at parkere ved akustisk og optisk at gøre opmærksom på forhindringer foran og bag ved bilen<sup>20)</sup>.



#### Anvisning

For at parkeringshjælpen kan fungere, skal sensorerne holdes rene og fri for is og sne. ■

### SEAT parking system: beskrivelse

*Parking system er en akustisk parkeringshjælp.*

Der sidder sensorer i den bageste stødfanger. Sensorerne registrerer forhindringer bag bilen, og advarer føreren om disse med akustiske signaler. Sensorernes måleområde begynder ca. ved:

Bagpå	I siderne	0,60
	I midten	1,60

<sup>20)</sup> Biler med navigationssystem

Jo nærmere du kommer på forhindringen, jo kortere bliver afstanden mellem advarselssignalerne. Er afstanden under 0,30 m, lyder der et konstant advarselssignal. Kør ikke videre!

Hvis afstanden til en forhindring bliver ved med at være den samme, tager advarselssignalerne efter ca. 4 sek. lidt efter lidt af i styrke (vedrører ikke det konstante advarselssignal).

Parkeringshjælpen aktiveres automatisk, når du sætter bilen i bakgear. Der lyder et kort signal som tegn på, at parkeringshjælpen er aktiveret.



#### BEMÆRK!

- **Parkeringshjælpen fritager ikke føreren for at skulle være opmærksom. Ved parkering og lignende manøvrer har føreren ansvaret.**
- **Sensorer har blinde vinkler, hvor objekter ikke kan registreres. Hold især øje med små børn og dyr, da de ikke altid kan registreres af sensorerne. Der er fare for ulykke, hvis du ikke er forsigtig!**
- **Hold altid øje med området omkring bilen – også ved hjælp af spejlene.**



#### Pas på!

Når du nærmer dig en lav forhindring, der allerede er blevet registreret med et advarselssignal, kan denne forsvinde ud af systemets måleområde. Der lyder i så fald ikke længere noget advarselssignal. Genstande som afspæringskæder, trækstænger, tynde, lakerede, lodrette stænger eller hegn kan heller ikke altid registreres af systemet – risiko for beskadigelse.



#### Anvisning

Følg anvisningerne vedr. kørsel med anhænger ⇒ side 183. ■

## SEAT parking system plus\*: beskrivelse

*Parking system plus er en akustisk og optisk parkeringshjælp.*

Der sidder sensorer i den forreste og bageste stødfanger. Sensorene registrerer forhindringer, og advarer føreren om disse med akustiske og optiske signaler. Sensorernes måleområde begynder ca. ved:

Foran	I siderne	0,90
	I midten	1,20
Bagpå	I siderne	0,60
	I midten	1,60

Jo nærmere du kommer på forhindringen, jo kortere bliver afstanden mellem advarselssignalerne. Er afstanden under 0,30 m, lyder der et konstant advarselssignal. Fra denne afstand bør du ikke køre længere frem/tilbage!

Hvis afstanden til en forhindring bliver ved med at være den samme, tager advarselssignalerne efter ca. 4 sek. lidt efter lidt af i styrke (vedrører ikke det konstante advarselssignal). ■

## Aktivering og deaktivering



Fig. 150 Midterkonsol: kontakt til parkeringshjælp

### Aktivering

- Tilslut radio-navigations-systemet.
- Tryk på kontakten **P** **A** i midterkonsollen ⇒ fig. 150 eller i skifte-kulissen. Der lyder et kort signal, og dioden i kontakten lyser.

### Deaktivering

- Køør fremad med en hastighed på over 10 km/h, eller
- tryk på kontakten **P** **A**, eller
- Afbryd tændingen.

### Segmenter i den optiske visning

Ved hjælp af farvesegmenterne forrest og bagest samt advarselssignalerne kan du bedømme afstanden til en forhindring. Gule segmenter og et advarselssignal, der lyder i intervaller, advarer om en forhindring. Når du nærmer ►

dig den registrerede forhindring, ændrer segmentet farve og bliver rødt, og advarselssignalet lyder konstant. Senest når det næstsidste segment lyser, har du risiko for at ramme forhindringen. Fra denne afstand bør du ikke køre længere frem/tilbage! ⇒ .



### BEMÆRK!

- **Parkeringshjælpen fritager ikke føreren for at skulle være opmærksom. Ved parkering og lignende manøvrer har føreren ansvaret.**
- **Sensorer har blinde vinkler, hvor forhindringer ikke kan registreres. Hold især øje med små børn og dyr, da de ikke altid kan registreres af sensorerne. Der er fare for ulykke, hvis du ikke er forsigtig!**
- **Hold altid øje med området omkring bilen – også ved hjælp af spejlene.**



### Pas på!

Når du nærmer dig en lav forhindring, der allerede er blevet registreret med et advarselssignal, kan denne forsvinde ud af systemets måleområde. Der lyder i så fald ikke længere noget advarselssignal. Genstande som afspærringskæder, trækstænger, tynde, lakerede, lodrette stænger eller hegn kan heller ikke altid registreres af systemet – risiko for beskadigelse.



### Anvisning

- Følg anvisningerne vedr. kørsel med anhænger ⇒ side 183.
- Visningen i displayet sker med lidt forsinkelse. ■

## Anhængertræk

Ved kørsel med anhænger aktiveres parkeringshjælpens sensorer i den bageste stødfanger ikke, når du sætter bilen i bakgear eller trykker på

kontakten P<sub>u</sub>. Denne funktion fungerer muligvis ikke, hvis du har fået eftermonteret et anhængertræk. Derfor gælder følgende begrænsninger:

### SEAT parking system\*

Du får ikke nogen afstandsadvarsel.

### SEAT parking system plus\*

Du får ikke nogen afstandsadvarsel om forhindringer bag bilen. Sensorerne foran er dog stadig aktive. Den optiske visning skifter til anhængerførsel. ■

## Fejlvisninger

Hvis der i et par sekunder lyder et konstant advarselssignal, og dioden i kontakten P<sub>u</sub> blinker, når parkeringshjælpen aktiveres eller er i brug, betyder det, at der foreligger en fejl. Kontakt snarest muligt et autoriseret SEAT værksted eller et andet værksted.



### Anvisning

Hvis fejlen ikke er afhjulpet, før tændingen afbrydes, vises den først igen, ved at dioden i kontakten P<sub>u</sub> blinker, når parkeringshjælpen aktiveres igen. ■

## Fartpilot\*

### Beskrivelse

Fartpiloten holder en gemt hastighed fra ca. 30 km/h til 180 km/h konstant.

Når den ønskede hastighed er nået og gemt, kan du flytte foden fra speederen.

#### BEMÆRK!

Det kan være farligt at køre med fartpilot, hvis det ikke er muligt at køre sikkert med en konstant hastighed.

- Fartpiloten må ikke benyttes i tæt trafik, på strækninger med mange sving og under dårlige vejforhold (fx akvaplning, grus, glatte eller tilsneede veje) – fare for ulykke!
- For at undgå at fartpiloten anvendes utilsigtet, skal du altid deaktivere den efter brug.
- Det er farligt at genoptage den gemte hastighed, hvis hastigheden er for høj i forhold til de aktuelle vej-, trafik- eller vejforhold – fare for ulykke!

#### Anvisning

Ved kørsel ned ad bakke kan fartpiloten ikke holde hastigheden konstant. På grund af bilens egenvægt øges hastigheden. Sænk farten med bremsepedalen. ■

## Sådan aktiveres eller deaktiveres fartpiloten

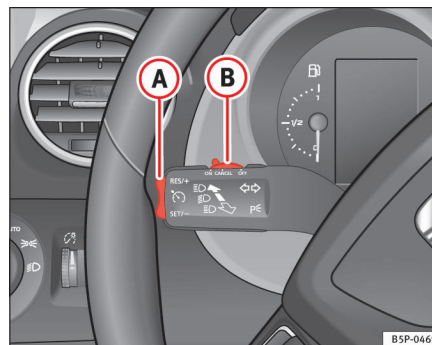



Fig. 151 Blink- og fjernlysarm: kontakt og vippeknap til fartpilot

### Aktivering af fartpiloten

- Skub kontakten ⇒ fig. 151 **(A)** mod venstre i stilling **ON**.

### Deaktivering af fartpiloten

- Skub enten kontakten **(B)** mod højre i stilling **OFF**, eller afbryd tændingen, når bilen holder stille.

Når fartpiloten aktiveres, og den ønskede hastighed gemmes, lyser kontrollampen  i kombiinstrumentet. <sup>21)</sup>

Når fartpiloten er *deaktiveret*, slukker symbolet . Fartpiloten er også helt deaktiveret, når bilen er i **1. gear**.\* ■

<sup>21)</sup> Afhængigt af model



### Sådan gemmes hastigheden\*

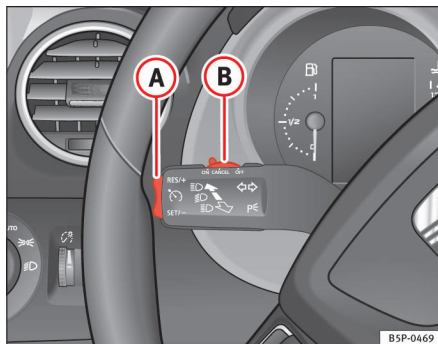

Fig. 152 Blink- og fjernlysarm: kontakt og vippeknap til fartpilot

- Tryk et kort øjeblik på den nederste del **SET/-** → fig. 152 af vippeknappen **(A)**, når den hastighed, der skal gemmes, er nået.

Når du slipper vippeknapen, bliver hastigheden gemt og holdt konstant. ■

### Sådan ændres den gemte hastighed\*

Du kan ændre hastigheden uden at bruge speederen eller bremsepedalen.

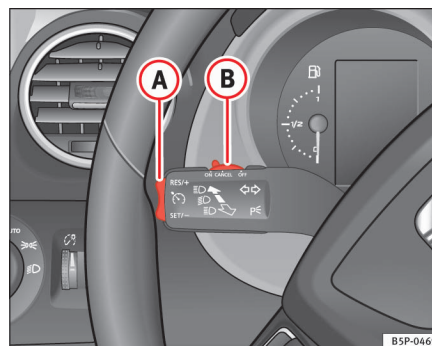

Fig. 153 Blink- og fjernlysarm: kontakt og vippeknap til fartpilot

#### Sådan øges hastigheden

- Tryk på den øverste del af vippeknapen **RES/+** → fig. 153 **(A)** for at øge hastigheden. Når du holder vippeknapen inde, accelererer bilen. Når du slipper vippeknapen, bliver den nye hastighed gemt.

#### Sådan reduceres hastigheden

- Tryk på den nederste del af vippeknapen **SET/-** **(A)** for at reducere hastigheden. Når du holder vippeknapen inde, bliver hastigheden reduceret. Når du slipper vippeknapen, bliver den nye hastighed gemt. ▶

Hvis du øger hastigheden med speederen, regulerer fartpiloten automatisk hastigheden tilbage til den hastighed, der var gemt forinden, når du har sluppet speederen igen. Dette sker dog ikke, hvis den gemte hastighed overskrides med mere end 10 km/h i mere end 5 min. Hastigheden skal gemmes igen.

Hvis du reducerer hastigheden ved at træde på bremsepedalen, bliver fartpiloten afbrudt, så den gemte hastighed ikke holdes. Ved at trykke en enkelt gang på den øverste del af vippeknappen **RES/+** ⇒ side 185, fig. 153 **A** kan du aktivere fartpiloten igen med den gemte hastighed.

### **!** BEMÆRK!

Det er farligt at genoptage den gemte hastighed, hvis hastigheden er for høj i forhold til de aktuelle vej-, trafik- eller vejforhold – fare for ulykke! ■

## Midlertidig deaktivering af fartpiloten\*

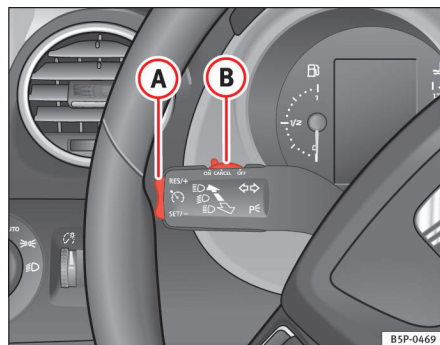

Fig. 154 Blink- og fjernlysarm: kontakt og vippeknop til fartpilot

Fartpiloten bliver deaktiveret, hvis:

- du træder på bremsepedalen
- du træder på koblingspedalen
- bilens hastighed kommer over 180 km/h
- der kommer et reguleringsindgreb fra ESP eller ASR
- kontakten **B** trykkes til position CANCEL uden at gå i hak i position OFF.

Efter at have været trykket til position CANCEL, går kontakten automatisk tilbage til udgangspositionen, så snart den slippes.

Hvis du vil aktivere fartpiloten igen, skal du slippe bremse- eller koblingspedalen eller reducere bilens hastighed til under 180 km/h og trykke én gang på den øverste del af vippeknappen **RES/+** ⇒ fig. 154 **A**.

### **!** BEMÆRK!

Det er farligt at genoptage den gemte hastighed, hvis hastigheden er for høj i forhold til de aktuelle vej-, trafik- eller vejforhold – fare for ulykke! ■

## Komplet deaktivering af fartpiloten\*

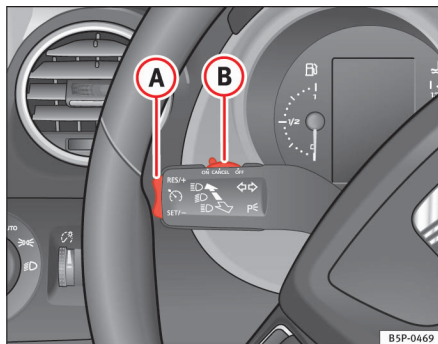

Fig. 155 Blink- og fjernlysarm: kontakt og vippeknap til fartpilot

### Biler med manuel gearkasse

Fartpiloten kan **deaktiveres komplet** ved at trykke kontakten **B** helt mod højre, så den går i hak i position OFF, eller ved afbryde tændingen, mens bilen holder stille.

### Biler med automatisk gearkasse/direct shift-gearkasse DSG

For at deaktivere systemet komplet skal gearvælgeren være i en af de følgende positioner: **P**, **N**, **R** eller **1**, og bilen skal holde stille, hvorefter motoren skal standses og startes igen. ■



# Råd og dåd

## Intelligent teknik

### Bremser

#### Bremsekraftforstærker

Bremsekraftforstærkeren forstærker det tryk, som du frembringer med bremsepedalen. Den fungerer kun, **når motoren kører**.

Hvis bremsekraftforstærkeren ikke fungerer, fordi bilen fx skal bugseres, eller bremsekraftforstærkeren er beskadiget, skal du træde væsentligt kraftigere på bremsepedalen end normalt.



#### BEMÆRK!

Ydre påvirkninger kan øge bremselængden.

- Lad aldrig bilen rulle, mens motoren er standset. Ellers er der fare for ulykke! Bremselængden bliver betydeligt længere, fordi bremsekraftforstærkeren ikke er i funktion.
- Hvis ikke bremsekraftforstærkeren er i funktion – fx i forbindelse med at bilen bugseres – skal du træde væsentligt kraftigere på bremsepedalen. ■

#### Bremseassistent (BAS)\*

*Bremseassistenten (BAS) er kun til rådighed i biler med ESP.*

I en farlig situation bremser de fleste biler i rette tid, men ikke med det maksimale bremsetryk. Derfor bliver bremselængden længere end nødvendigt!

Her griber bremseassistenten ind: Hvis du træder meget hurtigt på bremsepedalen, opfatter bremseassistenten det som et tegn på en nødsituation. På meget kort tid opbygger den et optimalt bremsetryk, så ABS hurtigt og effektivt bliver aktiveret, og bremselængden bliver kortere.

Bliv ved med at træde lige kraftigt på bremsepedalen. Når du slipper bremsepedalen, bliver bremseassistenten nemlig automatisk deaktiveret.

#### Nødbremsefunktion

Hvis bilen registrerer en brat opbremsning, tændes havariblinket automatisk for at advare bagvedkørende trafikanter. Så snart du giver gas igen eller trykker på knappen til havariblinket, slukkes havariblinket igen.



#### BEMÆRK!

- Faren for en ulykke bliver større, når du kører for hurtigt eller for tæt, eller når vejen er glat eller våd. Bremseassistenten mindsker ikke denne større fare.
- Bremseassistenten kan ikke overvinde fysikkens eksisterende grænser. En glat eller våd vej er stadig farlig, selv om din bil har en bremseassistent! Tilpas altid hastigheden efter vejens beskaffenhed og trafiksi- ▶

 **BEMÆRK!** (fortsættelse)

**tuationen. Den øgede sikkerhed, som ABS giver, bør ikke forlede dig til at køre mere risikabelt, da der er fare for ulykke. ■**

## Antiblokeringsystem og hjulspindsregulering M-ABS (ABS og ASR)

### Antiblokeringsystem (ABS)

*Antiblokeringssystemet forhindrer, at hjulene blokerer ved opbremsning.*

Antiblokeringsystemet (ABS) er i høj grad med til at øge kørselssikkerheden.

#### Sådan fungerer ABS

Hvis et hjul ikke drejer hurtigt nok i forhold til hastigheden og er ved at blokere, reduceres bremsetrykket på dette hjul. Denne regulering mærkes som en **pulserende bevægelse i bremsepedalen**, samtidig med at du hører støj. Således mærker du, at hjulene er ved at blokere, og at ABS griber ind. For at ABS kan regulere optimalt, skal du holde bremsepedalen nede – du må under ingen omstændigheder pumpe med bremsepedalen.

I tilfælde af en pludselig opbremsning på en ensartet glat vej kan bilen stadig styres som normalt, da hjulene ikke blokerer.

Du må ikke forvente, at ABS *altid* reducerer bremselængden. På grus eller nyfaldet sne på et glat underlag kan bremselængden endda blive længere.

 **BEMÆRK!**

- ABS kan ikke overvinde fysikkens grænser. En glat eller våd vej er stadig farlig, selv om din bil har ABS! Når ABS er aktiveret, skal du tilpasse hastigheden til kørsels- og trafikforholdene med det samme. Den øgede sikkerhed, som ABS giver, bør ikke forlede dig til at køre mere risikabelt, da der er fare for ulykke.
- Det afhænger også af dækkene, hvor effektivt ABS virker ⇒ side 240.
- Hvis der foretages ændringer på undervognen eller bremsesystemet, kan det medføre en kraftig forringelse af ABS-funktionen. ■

### Hjulspindsregulering (ASR)

*Hjulspindsreguleringen forhindrer, at de trækkende hjul spinder ved acceleration.*

#### Beskrivelse af hjulspindsreguleringens (ASR) funktion i forbindelse med acceleration

I biler med forhjulstræk reducerer ASR motorydelsen, så de trækkende hjul ikke spinder ved acceleration. Dette system arbejder sammen med ABS og fungerer uafhængigt af hastigheden. Hvis ABS svigter, fungerer ASR heller ikke.

ASR gør det lettere eller i det hele taget muligt at sætte i gang og accelerere på stigninger samt at køre på svært underlag.

ASR bliver automatisk aktiveret, når du starter motoren. Du kan også aktivere og deaktivere ASR ved at trykke et kort øjeblik på knappen i midterkonsollen.

Når ASR er deaktiveret, lyser kontrollampen. Normalt bør ASR altid være aktiveret. Det er kun i de situationer, hvor hjulspind er hensigtsmæssigt, at du bør deaktivere systemet. Det gælder fx i følgende situationer:

- Hvis du kører med et mindre reservehjul. ▶

- Hvis bilen kører med snekæder.
- Hvis du kører gennem høj sne eller på blødt underlag.
- Hvis bilen sidder fast og skal rokkes fri.

Derefter skal ASR aktiveres igen.



### BEMÆRK!

- **Heller ikke ASR kan overvinde fysikkens grænser. Det gælder især i forbindelse med kørsel på glatte og våde veje samt kørsel med anhænger.**
- **Kørestilen skal derfor altid tilpasses til vejens tilstand og trafikken. Den øgede kørselssikkerhed, som ASR giver, må ikke forlede dig til at køre mere risikabelt.**



### Pas på!

- For at ASR kan fungere fejlfrit, skal der være monteret samme type dæk på alle fire hjul. Hvis slidbanerne er forskellige på de fire dæk, kan det reducere motorydelsen.
- Ændringer på bilen (fx på motoren, bremsesystemet, undervognen eller en anden dæk-/fælgkombination) kan påvirke ABS- og ASR-funktionen. ■

## XDS\*

### Elektronisk tværsperre

Under kørsel i sving giver den elektroniske tværsperre mulighed for, at hjulet yderst i svinget kører hurtigere end hjulet inderst i svinget. Det hjul, der kører hurtigere (yderst), får tilført mindre trækraft end det inderste hjul. Det kan i visse situationer medføre, at der overføres for meget trækraft til det inderste hjul, hvilket kan føre til hjulspind. Modsat får det yderste hjul mindre trækraft, end det ville kunne overføre. Denne effekt medfører, at forakslen mister

sidestabilitet, hvilket opleves som understyring eller en "forlængelse" af den strækning, bilen kører.

XDS-systemet registrerer denne effekt via ESP's sensorer og signaler og kan korrigere den.

Ved hjælp af ESP bremser XDS det inderste hjul, hvilket modvirker en for kraftig trækraft på dette hjul. Det medfører, at bilen kører mere præcist den vej, som føreren tilkendegiver med ratdrejningen.

XDS-systemet fungerer i kombination med ESP og er altid aktiveret, også hvis hjulspindsreguleringen (ASR) er deaktiveret. ■

## Elektronisk stabilitetsprogram (ESP)\*

### Generelt

*Det elektroniske stabilitetsprogram øger kørselsstabiliteten.*

Det elektroniske stabilitetsprogram reducerer risikoen for udskridning.

Det elektroniske stabilitetsprogram (ESP) omfatter systemerne **ABS, EDS, ASR og styreanbefaling**.

### Elektronisk stabilitetsprogram (ESP)\*

ESP reducerer risikoen for, at bilen skrider ud, ved at bremse hjulene enkeltvis.

Ved hjælp af rattets drejning og hastigheden bliver den kørselsretning, som føreren ønsker at køre i, registreret og løbende sammenlignet med den faktiske kørsel. Ved afvigelse, som fx en begyndende udskridning, bremser ESP automatisk det korrekte hjul ned. ▶

Ved hjælp af nedbremsningen af hjulet genvinder bilen sin kørselsstabilitet. Hvis bilen har tendens til at overstyre (bilens bagende skrider ud), griber systemet ind på det forhjul, der er yderst i svinget.

### Styreanbefaling

Dette er en ekstra sikkerhedsfunktion i ESP. Denne funktion gør, at føreren lettere kan kontrollere bilen i en kritisk situation. Hvis man fx skal foretage en brat opbremsning på et underlag med forskelligt vejgreb, vil bilen tendere til at skride ud til højre eller til venstre. Denne tilstand registreres af ESP, som hjælper føreren med en kontrastyringsbevægelse fra det elektromekaniske styretøj.

Funktionen giver blot føreren en styreanbefaling i kritiske situationer.

Bilen styres ikke selv af denne funktion, føreren er altid ansvarlig for kontrollen med styretøjet i bilen.

### BEMÆRK!

- **Heller ikke ESP kan overvinde fysikkens grænser. Det gælder især i forbindelse med kørsel på glatte og våde veje samt kørsel med anhænger.**
- **Kørestilen skal derfor altid tilpasses til vejens tilstand og trafikken. Den øgede kørselssikkerhed, som ESP giver, bør ikke forlede dig til at køre mere risikabelt.**

### Pas på!

- For at ESP kan fungere fejlfrit, skal der være monteret samme type dæk på alle fire hjul. Hvis slidbanerne er forskellige på de fire dæk, kan det reducere motorydelsen.
- Ændringer på bilen (fx på motoren, bremsesystemet, undervognen eller en anden dæk-/fælgkombination) kan påvirke ABS-, EDS-, ESP- og ASR-funktionen. ■

## Antiblokeringsystem (ABS)

Antiblokeringsssystemet forhindrer, at de trækkende hjul blokerer ved opbremsning ⇒ side 190. ■

## Elektronisk differentialespærring (EDS)\*

*Den elektroniske differentialespærring forhindrer, at de trækkende hjul spinder.*

EDS gør det væsentligt lettere eller i det hele taget muligt at sætte i gang, accelerere og køre op ad bakke ved meget vanskelige vejforhold.

Ved hjælp af ABS-sensorerne kontrollerer systemet de trækkende hjuls omdrejningstal. (Hvis der er fejl i EDS, lyser ABS-kontrollampen ⇒ side 79).

Når bilen kører med en hastighed på op til 80 km/h, bliver afvigelser på ca. 100 omdr./min. mellem de trækkende hjul på en kørebane, der er glat *i den ene side* udlignet, ved at det spindende hjul nedbremses, og trækraften ved hjælp af differentialet overføres til det andet trækkende hjul.

For at skivebremsen på det nedbremsede hjul ikke ophedes for meget, deaktiveres EDS automatisk ved usædvanligt kraftig belastning. Bilen har i så fald de samme egenskaber som en bil uden EDS, og du kan stadig køre den. Derfor bliver det ikke vist, når EDS deaktiveres.

Så snart bremsen er kølet ned, aktiveres EDS automatisk igen.

### BEMÆRK!

- **Ved acceleration på en glat vej, fx med is og sne, skal du give gas forsigtigt. De trækkende hjul kan spinde på trods af EDS og derved påvirke kørselsstabiliteten – fare for ulykke.**



**⚠ BEMÆRK!** (fortsættelse)

- **Kørestilen skal altid tilpasses til vejens tilstand og trafikken. Den øgede kørselssikkerhed, som EDS giver, må ikke forlede dig til at køre mere risikabelt.**

**Pas på!**

Ændringer på bilen (fx på motoren, bremsesystemet, undervognen eller en anden dæk-/fælgkombination) kan påvirke EDS-funktionen ⇒ side 214. ■

## Hjulspindsregulering (ASR)

Hjulspindsreguleringen forhindrer, at de trækkende hjul spinder ved acceleration ⇒ side 190. ■

## Firehjulstræk\*

*Biler med firehjulstræk trækker på alle fire hjul.*

### Generelt

Firehjulstrækket fungerer helt automatisk. Trækkraften fordeles på alle fire hjul. Den tilpasses automatisk til kørestilen og vejforholdene.

Firehjulstrækkonceptet er beregnet til en høj motorydelse. Din bil har en usædvanlig høj ydelse og fremragende køreegenskaber både ved normale vejforhold og på sne- og isglatte veje.

### Vinterdæk

På grund af firehjulstrækket har bilen gode køreegenskaber om vinteren allerede med de standardmonterede dæk. Alligevel anbefaler vi, at du anvender

vinterdæk eller helårsdæk på alle 4 hjul om vinteren, da det især forbedrer bremsevirkningen.

### Snekæder

Hvis det er påbudt at køre med snekæder, skal du også anvende snekæder på biler med firehjulstræk.

### Dækskift

På biler med firehjulstræk må der kun anvendes dæk med samme omkreds ⇒ side 245.

**BEMÆRK!**

- **Også i biler med firehjulstræk bør kørestilen altid tilpasses til vejens tilstand og trafikken. Selv om ASR øger sikkerheden, må det aldrig forlede dig til at løbe en sikkerhedsrisiko! Ellers er der fare for ulykke!**
- **Bilens bremseevne er begrænset af dækkenes vejgreb. Det er således ikke anderledes end på en for- eller baghjulstrukket bil. Du må derfor ikke lade dig friste til at køre med for høj hastighed på grund af den gode acceleration selv på glat og fedtet vej. Ellers er der fare for ulykke!**
- **På våd vej skal du være opmærksom på, at forhjulene kan akvaplane, hvis du kører med for høj hastighed. I modsætning til biler med forhjulstræk indikeres akvaplaningen ikke ved, at motoren pludseligt går op i omdrejninger. Af de anførte årsager skal du altid tilpasse din hastighed til kørebanelens tilstand. Ellers er der fare for ulykke!** ■

## Bremser

*Hvad nedsætter bremsevirkningen?*

### Nye bremsebelægninger

Nye bremsebelægninger skal slibes til. De første 400 km har de derfor endnu ikke optimal friktionskraft. Den lidt mindre bremsekraft kan udliges ved at ▶

træde kraftigere på bremsepedalen. Under tilkøring af bilen bør du ikke overbelaste bremsene.

### Slid

Sliddet på **bremsebelægningerne** afhænger i høj grad af driftsbetingelserne og kørestilen. Især hvis du kører meget i byen, kører mange korte ture eller kører meget sportsligt.

### Fugtighed eller vejsalt

Når bilen kører med en hastighed på *over* 80 km/h, og forrudeviskerne er *tilsluttet*, sørger bremsesystemet for, at bremsebelægningerne berører bremsekiverne i et kort øjeblik. Det sker – uden at føreren mærker det – i regelmæssige intervaller og giver en hurtigere bremsevirkning, når du kører på våd vej.

I nogle situationer som fx efter kørsel gennem vand, i kraftigt regnvej eller efter bilvask kan bremsevirkningen være lidt forsinket på grund af fugtige eller om vinteren tilisede bremsekiver og bremsebelægninger. Bremsene skal først bremse tørre.

På veje, hvor der er strøet salt, kan bremsevirkningen også være forsinket, hvis du ikke har bremset i længere tid. Saltlaget på bremsekiverne og bremsebelægninger skal først slibes væk, når du bremser.

### Korrosion

Korrosion på bremsekiverne og snavs på bremsebelægningerne forværres, hvis bilen er parkeret i lang tid, hvis den kun kører få kilometer, og hvis bremsesystemet kun belastes lidt.

Hvis bremsesystemet ikke belastes så meget, samt ved korrosion anbefaler vi, at du bremser kraftigt flere gange fra høj hastighed for at rense bremsekiverne og bremsebelægningerne ⇒ .

### Fejl i bremsesystemet

Hvis du *pludseligt* skal træde bremsepedalen længere ned, før bremsene virker, er en af bremsekredsene i 2-kreds-bremsesystemet muligvis ude af drift. Kør straks til nærmeste værksted for at få fejlen afhjulpel. På vej til værk-

stedet skal du køre med reduceret hastighed og være forberedt på længere bremselængde, og på at du skal træde kraftigere på bremsepedalen.

### Lav bremsevæskestand

Hvis bremsevæskestanden er for lav, kan der opstå fejl i bremsesystemet. Bremsevæskestanden overvåges elektronisk.

### Bremsekraftforstærker

Bremsekraftforstærkeren forstærker det tryk, som du frembringer med bremsepedalen. Bremsekraftforstærkeren fungerer kun, når motoren kører.



### BEMÆRK!

- Foretag kun nedbremsninger med det formål at rense bremsesystemet, når trafikforholdene tillader det. Andre trafikanter må ikke udsættes for fare – fare for ulykke!
- Undgå at bilen bevæges i frigear, mens motoren er standset. Ellers er der fare for ulykke!



### Pas på!

- Lad aldrig bremsene “slæbe” ved at træde let på bremsepedalen, hvis det ikke er nødvendigt at bremse. Dette medfører overophedning af bremsene og dermed en længere bremselængde og større slid.
- Før du kører en længere strækning ned ad bakke, skal hastigheden sættes ned. Skift til næste lavere gear (manuel gearkasse), eller vælg en lavere gearvælgerposition (automatisk gearkasse). På den måde udnyttes motorens bremsevirkning, og bremsene aflastes. Hvis det også er nødvendigt at bremse, må du ikke bremse konstant, men i intervaller.



### Anvisning

- Hvis bremsekraftforstærkeren ikke fungerer, fordi bilen fx skal bugseres, eller bremsekraftforstærkeren er beskadiget, skal du træde væsentligt kraftigere på bremsepedalen end normalt. ▶

- Hvis du får eftermonteret en frontspoiler, hjulkapsler eller lignende, skal du sikre dig, at lufttilførslen til forhjulene ikke forringes – ellers kan bremse-systemet blive for varmt. ■

## Servostyring (Servotronic\*)

*Når motoren er startet, gør servostyringen det nemmere at manøvrere bilen.*

Servostyringen bevirker, at du skal bruge færre kræfter til at styre bilen med. I biler med Servotronic\* tilpasses servovirkningen *elektronisk* afhængigt af hastigheden.

Hvis *Servotronic\** svigter, fungerer *servostyringen* stadig. Servovirkningen tilpasses dog ikke længere til hastigheden. Hvis den elektroniske regulering er ude af drift, vil du normalt opdage det, ved at du er nødt til at bruge flere kræfter end normalt, når du manøvrerer bilen (altså ved lav hastighed). Fejlen bør afhjælpes på et værksted så hurtigt som muligt.

Når motoren ikke er startet, fungerer servostyringen heller ikke. I dette tilfælde er rattet meget tungt at dreje.

Hvis rattet drejes *helt* rundt, mens bilen holder stille, belastes servostyringen meget kraftigt, og du hører støj. Desuden falder motorens tomgangsomdrejningstal.



### Pas på!

Lad ikke rattet være drejet helt rundt i mere end 15 sek., mens motoren er startet. Det kan beskadige servostyringen.



### Anvisning

- Hvis servostyringen svigter, eller motoren er standset (bugsering), kan bilen stadig styres som normalt. Du skal dog bruge flere kræfter.

- Hvis servostyringen er utæt eller defekt, bør du kontakte et værksted så hurtigt som muligt.
- Servostyringen kræver en speciel hydraulikolie. Den pågældende beholder sidder forrest til venstre i motorrummet. Af hensyn til servostyrings funktion er det vigtigt, at væskestanden er korrekt. Væskestanden bliver kontrolleret i forbindelse med serviceeftersyn. ■

## Kørsel og miljø

### Tilkøring

#### Tilkøring af motor

Den nye motor skal køres til de første 1.500 km.

##### Indtil 1.000 km

- Kørsel ikke hurtigere end 2/3 af tophastigheden.
- Accelerer ikke med fuld gas.
- Undgå høje omdrejningstal.
- Undlad at køre med anhænger.

##### Fra 1.000 til 1.500 km

- Du kan nu *efterhånden* begynde at udnytte tophastigheden og det maksimalt tilladte motoromdrejningstal.

I de første driftstimer har motoren en højere indre friktion end senere, når alle bevægelige dele har tilpasset sig til hinanden.



#### Miljøanvisning

Hvis den nye motor bliver kørt skånsomt til, forlænges motorens levetid, og olieforbruget bliver mindre. ■

### Bremsevirkning og bremselængde

*Bremsevirkningen og bremselængden påvirkes af kørslen og vejforholdene.*

For at opnå en god bremsevirkning er det vigtigt, at **bremsebelæggningerne** ikke er slidte. Sliddet på bremsebelæggningerne afhænger i høj grad af kørselsbetingelserne og kørestilen. Hvis du kører meget i bytrafik og mange korte ture eller meget sportsligt, anbefaler vi, at du får et værksted til at kontrollere bremsebelæggningernes tykkelse hyppigere end angivet i servicehæftet.

Hvis du kører med **våde bremses**, fx efter at være kørt gennem vand, i kraftigt regnvejr eller efter en bilvask, er bremsevirkningen nedsat på grund af fugt eller om vinteren på grund af tilisede bremseskiver. Bremseserne skal først bremse tørre.



#### BEMÆRK!

Længere bremselængder eller en forringelse af bremsesystemets virkning øger faren for ulykke.

- **Nye bremsebelæggninger skal slibes til. De første 400 km har de derfor endnu ikke optimal friktionskraft. Den lidt mindre bremsekraft kan udlignes ved at træde kraftigere på bremsepedalen. Det gælder også senere, hvis bremsebelæggningerne er blevet udskiftet.**
- **Hvis bremseserne er våde eller tilisede, og hvis du kører på saltede veje, kan bremsevirkningen indtræde med en vis forsinkelse.**
- **Når du kører ned ad bakke, bliver bremseserne belastet særligt kraftigt, og de bliver derfor hurtigt varme. Før du kører en længere strækning ned ad bakke, skal du sætte hastigheden ned og skifte til et lavere gear. På den måde udnytter du motorens bremsevirkning og aflaster bremseserne.**

**⚠ BEMÆRK!** (fortsættelse)

- Lad aldrig bremserne slæbe ved at træde let på bremsepedalen. Hvis bremserne brems permanent, fører det til overophedning af bremserne, hvilket resulterer i en længere bremselængde. Brems i stedet for i intervaller.
- Lad aldrig bilen rulle, mens motoren er standset. Bremselængden bliver betydeligt længere, fordi bremsekraftforstærkeren ikke er i funktion.
- Hvis bremsevæsken er for gammel, kan der dannes damplokker i bremsesystemet, når bremsene belastes meget kraftigt. Det forringer bremsevirkningen.
- Frontspoilere, der ikke hører til standardudstyret, eller som er beskadigede, kan mindske lufttilførslen til bremsene og dermed forårsage en overophedning af bremsene. Læs anvisningerne ⇒ side 214, "Tekniske ændringer", før du køber tilbehør.
- Hvis en bremsekreds svigter, øges bremselængden markant! Kontakt straks et værksted, og undgå at køre videre. ■

## Udstødningsrensningssystem

### Katalysator\*

#### Sådan beskytter du katalysatoren

- Tank kun blyfri benzin.
- Køb aldrig tanken helt tom.
- Fyld ikke for meget motorolie på ⇒ side 228, "Påfyldning af motorolie 🛢".
- Slæb ikke bilen i gang, men benyt startkabler ⇒ side 271.

Hvis du under kørsel registrerer fejltændinger, manglende ydelse eller ujævn motorgang, skal du straks nedsætte hastigheden og få bilen kontrolleret på det nærmeste værksted. Udstødningsadvarelselampen lyser generelt i tilfælde af de beskrevne symptomer ⇒ side 75. Der kan komme uforbrændt brændstof ind i udstødningsystemet og dermed ud i atmosfæren. Desuden kan katalysatoren blive beskadiget på grund af overophedning.

**⚠ BEMÆRK!**

**Udstødningskatalysatoren bliver meget varm! Brandfare!**

- Parker bilen, så katalysatoren ikke kommer i berøring med tørt græs eller letantændelige materialer under bilen.
- Påfør aldrig ekstra undervognsbeskyttelse eller korrosionsbeskyttende midler på udstødningsrør, katalysatorer eller varmeskjolde. Under kørsel kan disse substanser antændes.

**⚠ Pas på!**

Tanken må aldrig køres helt tom, da uregelmæssig brændstofforsyning kan medføre fejltændinger. Ved fejltændinger kommer der uforbrændt benzin ind i udstødningsystemet, hvilket kan medføre, at katalysatoren bliver overophedet og beskadiget.

**Miljøanvisning**

Selv om udstødningsrensningssystemet fungerer korrekt, kan der opstå en svovlagtig udstødningslugt ved bestemte driftstilstande i motoren. Dette afhænger af svovlindholdet i brændstoffet. Det hjælper ofte at skifte til et andet brændstofmærke. ■

## Partikelfilter i biler med dieselmotor\*

*Partikelfiltret i biler med dieselmotor fjerner den sod, der opstår, når dieselolien forbrændes.*

Dieselpartikelfiltret i biler med dieselmotorer bortfiltrerer næsten alle sodpartikler fra udstødningssystemet. Ved almindelig kørsel regenereres filtret automatisk. Hvis filtret ikke regenereres automatisk (fx fordi bilen kun bruges til korte ture), ophobes der sod i filtret, og kontrollampen til dieselpartikelfiltret  begynder at lyse. Se teksten vedrørende kontrollamper.

### BEMÆRK!

- På grund af de høje temperaturer, der opstår i dieselpartikelfiltret, skal bilen parkeres et sted, hvor partikelfiltret ikke kan komme i berøring med brændbare materialer under bilen. Ellers er der brandfare!

### Pas på!

- Bilen er ikke konstrueret til at køre på brændstofblandinger FAME (biodiesel), hvor tilsætningsandelen overskrider 7 %, jf. normen DIN 51628. Hvis blandingsforholdet overskrides, opstår der skader på dieselpartikelfiltret. ■

## Økonomisk og miljøbevidst kørsel

### Sådan kører du økonomisk og miljøbevidst

Brændstofforbrug, miljøbelastning og slid på motor, bremses og dæk afhænger hovedsageligt af din kørestil. Med en forudseende og økonomisk kørestil kan brændstofforbruget reduceres med 10-15 %. Nedenfor vil vi give dig nogle tips til, hvordan du både kan skåne miljøet og spare penge.

### Kør forudseende

Bilen bruger mest brændstof, når den accelererer. Hvis du kører forudseende, skal du bremse mindre og dermed også accelerere mindre. Lad bilen rulle, mens den er **sat i gear**, når du fx nærmer dig et lyskryds med rødt lys. Denne form for opbremsning skåner bremses og dæk, og samtidig udleder du ikke udstødningsemissioner og bruger ikke brændstof (påløbsafbrydelse).

### Skift gear på en økonomisk måde

En effektiv måde at spare brændstof på er *tidlig* opgearing: Hvis du kører helt ud i gearene, bruger du unødvendigt meget brændstof.

**Manuel gearkasse:** Skift hurtigt muligt fra første til andet gear. Det anbefales, at du skifter til det næste højere gear ved et omdrejningstal på ca. 2.000 omdr./min.

**Automatisk gearkasse:** Undgå for kraftige accelerationer og anvendelse af kickdownfunktionen (acceleration med fuld gas).

### Undgå fuld gas

Bilens tophastighed bør så vidt muligt aldrig udnyttes fuldt ud. Brændstofforbruget, mængden af skadelige emissioner og støjniveauet øges uforholdsmæssigt meget ved høje hastigheder. Langsommere kørsel sparer brændstof.

### Undgå tomgang

Når du holder i kø, ved jembaneoverskæringer og ved lyskryds, hvor der er rødt i længere tid, kan det betale sig at standse motoren. Allerede 30-40 sek. efter at motoren er standset, er brændstofbesparelsen større end den brændstofmængde, som er nødvendig for at starte motoren igen.

I tomgang varer det meget længe, inden motoren bliver driftsvarm. I varmkørringsfasen øges sliddet, og mængden af skadelige stoffer i udstødningen er særligt høj. Kør derfor straks, efter at motoren er startet. Undgå høje omdrejningstal. ▶

### Regelmæssig service

Ved at få gennemført de foreskrevne serviceeftersyn bør du regelmæssigt og før længere køreture sikre dig, at du ikke bruger mere brændstof end nødvendigt. Bilens vedligeholdelsesstand har ikke kun positiv indflydelse på trafik-sikkerheden og bilens værdi, men også på **brændstofforbruget**.

En dårligt justeret motor kan medføre et brændstofforbrug, som er 10 % højere end normalt!

### Undgå korte ture

Motoren og udstødningsrensningssystemet skal have nået den optimale **driftstemperatur**, før brændstofforbruget og de skadelige emissioner kan reduceres effektivt.

Når motoren er kold, er brændstofforbruget forholdsvis meget højere. Først efter ca. 4 km er motoren driftsvarm, og forbruget er normaliseret. Undgå derfor korte ture, hvis det er muligt.

### Kontroller dæktrykket

Korrekt dæktryk bidrager til at spare brændstof. Blot en halv bar for lidt kan øge brændstofforbruget med 5 %. For lavt dæktryk fører desuden til kraftigere **slid** på dækkene på grund af den øgede rullemodstand og forringer køreegenskaberne.

Kontroller altid dæktrykket, mens dækkene er *kolde*.

Kør ikke med **vinterdæk** hele året, da det øger brændstofforbruget med op til 10 %.

### Ingen unødvendig bagage

Da hvert kilo ekstra **vægt** øger brændstofforbruget, kan det betale sig at kaste et blik i bagagerummet for at undgå unødvendig bagage.

Ofte bliver et tagbøjlesystem siddende på bilen, selv om der ikke er brug for det længere. På grund af den øgede luftmodstand bruger bilen med et tomt tagbøjlesystem ca. 12 % mere brændstof end normalt ved en hastighed på 100-120 km/h.

### Spar på strømmen

Motoren driver generatoren for at sikre strømforsyningen. Derfor stiger brændstofforbruget også, når strømforbruget stiger. Afbryd de elektriske forbrugere, når der ikke længere er brug for dem. Blandt de forbrugere, der har et højt strømforbrug, er fx blæseren, når den er indstillet til et højt trin, elbagruden og sædevarmen\*. ■

## Miljøhensyn

Ved konstruktion, materialevalg og produktion af din nye SEAT har miljøbeskyttelse haft en afgørende rolle.

### Konstruktioner, der gør genanvendelse økonomisk fordelagtig

- Afmonteringsvenlig udformning af samlinger
- Forenklet afmontering ved opbygning i moduler
- Færre blandingsmaterialer
- Mærkning af kunststofdele og elastomerer, jf. ISO 1043, ISO 11469 og ISO 1629.

### Materialevalg

- Omfattende brug af genanvendelige materialer
- Anvendelse af ensartede kunststoffer i komponentgrupperne ved monteringen
- Anvendelse af genbrugsmaterialer
- Mindre anvendelse af plastikkomponenter
- Airconditionlæg med cfc-frit kølemiddel.

**Overholdelse af de lovmæssige forskrifter vedrørende forbudte materialer:** kadmium, asbest, bly, kviksølv, krom-VI.

### Produktion

- Anvendelse af genbrugsmaterialer ved produktion af kunststofdele ▶

- Ingen brug af opløsningsmidler ved hulrumskonservering
- Transportkonservering uden opløsningsmidler
- Brug af lim uden opløsningsmidler
- Ingen brug af cfc i produktionen
- Brug af overskydende materialer med henblik på at spare energi og råstoffer
- Reduktion af spildevandsmængde
- Anvendelse af varmegenvindingsanlæg
- Brug af vandbaseret lak. ■

## Kørsel i udlandet

### Anvisninger

---

Hvis du kører til udlandet, skal du være opmærksom på følgende:

- Hvis du har en benzinbil med katalysator, skal du være opmærksom på, om der kan tankes blyfri benzin på turen. Se også kapitlet Tankning. De større benzinselskaber og foreninger for bilejere kan oplyse, hvor du kan købe blyfri benzin.
- Det kan være, at din bilmodel ikke bliver solgt i nogle lande. Det kan betyde, at bestemte reservedele ikke kan fås, eller at autoriserede SEAT partnere kun i begrænset omfang kan reparere bilen.

SEAT partnerne og importørene står altid til rådighed med informationer om teknisk forberedelse af bilen, nødvendigt vedligeholdelsesarbejde og eventuelle nødvendige reparationer. ■

### Afdækning af forlygter med folie

---

Hvis du kører i lande, hvor du skal køre i den modsatte side af vejen i forhold til dit hjemland, blænder det asymmetriske nærlys den modkørende trafik.

For at forlygterne ikke skal blænde, skal bestemte områder af forlygteglasene afdækkes med folie. Du kan få yderligere informationer hos en SEAT partner.

I biler med kurvelys skal drejefunktionen først deaktiveres. Du kan få yderligere oplysninger på et værksted. ■



## Kørsel med anhænger

### Hvad skal du være opmærksom på?

Bilen kan benyttes til at trække en anhænger med, hvis den har det fornødne tekniske udstyr.

Hvis din bil er udstyret med **fabriksmonteret** anhængertræk, er der taget hensyn til alle tekniske og lovmæssige forskrifter vedrørende anhængertrækket. **Eftermontering** af anhængertræk, se ⇒ side 203.

#### Stikforbindelse

Bilen er udstyret med en 12-polet stikdåse til den elektriske forbindelse mellem bilen og anhængerens.

Hvis anhængerens har en **7-polet stikdåse**, skal du anvende et adapterkabel. Det fås på værksteder.

#### Anhængervægt/kuglehovedtryk

Den tilladte anhængervægt må ikke overskrides. Hvis du ikke udnytter den tilladte anhængervægt, kan du køre på tilsvarende større stigninger.

De anførte vægtangivelser for kørsel med anhænger gælder kun i op til 1.000 m **højde** over havets overflade. Da motorydelser og dermed bilens evne til at køre opad falder på grund af den tyndere luft, jo højere du kommer op, falder den tilladte anhængervægt også. Vogntogets tilladte totalvægt skal mindskes med 10 % pr. yderligere påbegyndt 1.000 m stigning. Vogntogets vægt beregnes som den læssede bils faktiske vægt plus den (læssede) anhængers faktiske vægt. Det **tilladte kuglehovedtryk** bør så vidt muligt udnyttes, men det må ikke overskrides.

Angivelserne af **anhængervægt** og **kuglehovedtryk** på anhængertrækkets typeskilt er kun testværdier, der gælder for anhængertrækket. De værdier, der gælder for bilen, og som ofte ligger *under* disse angivelser, står i bilens papirer og i ⇒ kapitel "Tekniske data".

#### Fordeling af lasten

Lasten skal fordeles på anhængerens, så tunge genstande er så tæt på akslen som muligt. Lasten skal fastgøres, så den ikke rutsjer.

#### Dæktryk

Vælg det maksimalt tilladte dæktryk, der står på mærkaten på indersiden af tankklappen. Hvilket dæktryk anhængerens skal have, afhænger af anhængerproducentens anbefalinger.

#### Sidespejle

Hvis det ikke er muligt at se trafikken bag anhængerens med de standardmonterede sidespejle, skal der monteres ekstra sidespejle. Begge sidespejle bør være monteret på holdere, som kan klappes ind. Spejlene skal indstilles, så der er tilstrækkeligt udsyn bagud.



**BEMÆRK!**

**Kør aldrig med personer i anhængerens – livsfare!**



#### Anvisning

- Hvis du ofte kører med anhænger, anbefaler vi på grund af den øgede belastning, at bilen får udført service mellem serviceintervallerne.
- Undersøg, om der gælder særlige regler for kørsel med anhænger i det land, hvor du kører. ■

## Anhængertrækkets kuglehoved\*

Alt efter modelvariant kan kuglehovedet til anhængertrækket være placeret i værktøjskassen sammen med bilens værktøj.

Sammen med kuglehovedet finder du en vejledning i, hvordan kuglehovedet skal monteres og afmonteres.



### BEMÆRK!

Anhængertrækkets kuglehoved skal være sikkert fastgjort for at undgå, at det bliver slynget rundt i bilen og forårsager kvæstelser.



### Anvisning

- Ifølge gældende lov skal kuglehovedet tages af under kørsel uden anhænger, hvis det dækker for nummerpladen. ■

## Kørselsanvisninger

*Kørsel med anhænger kræver særligt stor forsigtighed.*

### Vægtfordeling

Tom bil og læsset anhænger giver en meget uheldig vægtfordeling. Hvis det alligevel er nødvendigt at køre med lasten fordelt på denne måde, skal du køre særligt langsomt.

### Hastighed

Når hastigheden øges, forringes vogntogets stabilitet. Kør derfor ikke med den maksimalt tilladte hastighed, hvis vej- eller vejforholdene er dårlige (fare i tilfælde af kraftig vind!). Dette gælder især, når du kører ned ad bakke.

Under alle omstændigheder skal du straks sætte farten ned, så snart du mærker den mindste **slingrebvægelse** fra anhænger. Forsøg aldrig at rette vogntoget ud ved at accelerere.

Brems rettidigt! Hvis du kører med en anhænger med **påløbsbremse**, skal du først bremse *blødt* og derefter hurtigt. På den måde undgår du bremseslød som følge af, at anhængerens hjul blokerer. Før du begynder at køre ned ad bakke, skal du geare ned rettidigt, så motoren kan fungere som bremse.

### Overophedning

Hvis du ved meget høje udetemperaturer skal køre på en længere stigning i lavt gear med høje motoromdrejningstal, skal du holde øje med kølevæske-termometret ⇒ side 53.

### Elektronisk stabilitetsprogram\*

ESP\* gør det lettere at stabilisere anhænger igen, hvis den begynder at skride ud eller slingre. ■

## Eftermontering af anhængertræk\*

Du kan få eftermonteret anhængertræk på din bil.

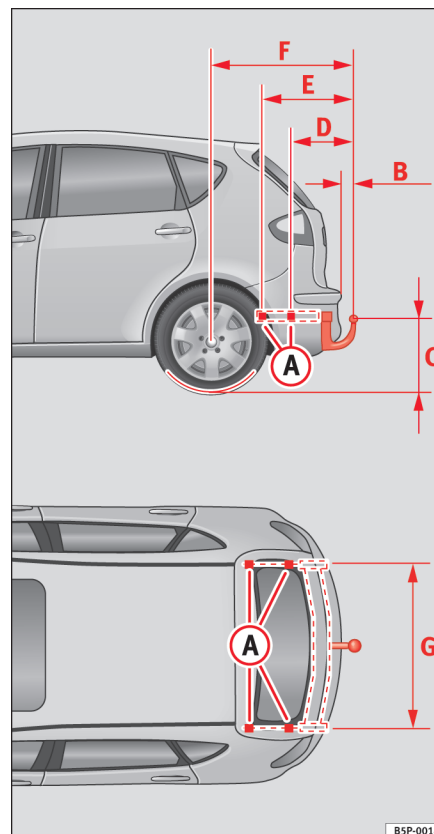

Fig. 156 Anhængertræk-  
kets fastgørelsespunkter ►

Eftermontering af et anhængertræk skal foretages efter anvisningerne fra anhængertrækkets producent.

Anhængertrækkets fastgørelsespunkter **A** sidder på undersiden af bilen.

Afstanden mellem kuglehovedets midte og jorden må ikke være lavere end den angivne minimumsafstand. Det gælder også, når bilen er fuldt læsset, og det maksimale kuglehovedtryk udryttes.

Målangivelser i forbindelse med montering af anhængertræk:

- B** 65 mm (mindst)
- C** 350 mm til 420 mm (bil med maks. læs)
- D** 357 mm
- E** 569 mm
- F** 875 mm
- G** 1.040 mm

### Montering af anhængertræk

- Kørsel med anhænger stiller højere krav til bilen. Inden eftermontering af anhængertræk bør du kontakte et værksted for at få kontrolleret, om det er nødvendigt at foretage ændringer på din bils kølesystem.
- Vær desuden opmærksom på de danske love og regler (fx vedrørende montering af en separat kontrollampe).
- Forskellige dele på bilen skal af- og påmonteres, fx den bageste stødfanger. Derudover skal boltene til anhængertrækket spændes fast med en momentnøgle, og der skal tilsluttes en stikdåse til bilens elektriske system. Det kræver faglig ekspertise og specialværktøj.
- Målene og fastgørelsespunkterne, der er vist på billedet, skal altid overholdes ved eftermontering af anhængertræk.



### BEMÆRK!

Lad et værksted eftermontere anhængertrækket.

- Hvis anhængertrækket er monteret forkert, er der fare for ulykke!

### BEMÆRK! (fortsættelse)

- Af hensyn til din egen sikkerhed skal du følge anvisningerne i monteringsvejledningen fra anhængertrækkets producent.



### Pas på!

- Hvis stikdåsen tilsluttes forkert, kan der opstå skader på bilens elektriske system.



### Anvisning

I sportsudgaven (FR) kan det på grund af stødfangerens konstruktion ikke tilrådes at få monteret et anhængertræk. ■

# Vedligeholdelse, pleje og rengøring

## Generelt

*Regelmæssig vask, vedligeholdelse og pleje bevarer bilens værdi.*

### Regelmæssig vedligeholdelse og pleje

Regelmæssig og sagkyndig vedligeholdelse og pleje er med til at **sikre bilens værdi**. Det kan være en af forudsætningerne for imødekommelse af garanti-krav ved korrosionsskader og lakfejl på karrosseriet.

Den bedste beskyttelse af bilen mod skadelige ydre påvirkninger er *hyppig* vask og regelmæssig vedligeholdelse. Jo længere insektræster, fugleklatte, harpiks, vej- og industristøv, tjære, sodpartikler, vejsalt og andre aggressive aflejringer sidder på bilens overflade, jo mere ødelæggende er de. Høje temperaturer, eksempelvis på grund af kraftig sol, forstærker den ætsende virkning.

Når vinterens saltningsperiode er slut, bør **undervognen** også blive vasket grundigt.

### Vedligeholdelses- og plejemidler

Du kan købe de nødvendige vedligeholdelses- og plejemidler på et værksted. Husk at opbevare brugsvejledningen, der følger med midlerne, indtil du har brugt dem op.

#### **BEMÆRK!**

- Vedligeholdelses- og plejemidler kan være giftige. Derfor må de kun opbevares i de originale beholdere. Opbevar vedligeholdelses- og plejemidler utilgængeligt for børn! Ellers er der fare for forgiftning!
- Læs altid anvisningerne og advarslerne på emballagen, før du anvender vedligeholdelses- og plejemidlerne. Hvis vedligeholdelses- og plejemid-

#### **BEMÆRK!** (fortsættelse)

lerne anvendes forkert, kan de være sundhedsskadelige eller forårsage skade på bilen. Produkter, der kan danne giftige dampe, skal anvendes på områder med god udluftning.

- Anvend aldrig brændstof, terpentin, motorolie, neglelakfjerner eller andre former for væske, der fordamper. Disse midler er giftige og letantændelige. Der er brand- og eksplosionsfare.
- Før du vasker eller plejer din bil, skal du standse motoren, trække håndbremsen og tage tændingsnøglen ud.

#### **Pas på!**

Forsøg aldrig at fjerne snavs, mudder eller støv, når bilens overflade er tør. Anvend heller aldrig en tør klud eller svamp, da de kan beskadige bilens lak eller ruder. Opblød snavset, mudderet eller støvet med rigeligt vand.

#### **Miljøanvisning**

- Vælg miljøvenlige produkter, når du køber vedligeholdelses- og plejemidler.
- Vær opmærksom på, om rester af vedligeholdelses- og plejemidler kan bortskaffes sammen med almindeligt husholdningsaffald. Følg anvisningerne på emballagen. ■

## Vedligeholdelse af bilen udvendigt

### Automatisk vaskeanlæg

*Bilen kan uden problemer vaskes i automatiske vaskeanlæg.*

Bilens lak er så modstandsdygtig, at bilen normalt kan vaskes i automatiske vaskeanlæg uden problemer. Belastningen af lakken afhænger af vaskeanlægget og vaskebørsterne, filtreringen af vandet samt vaske- og vedligeholdelsesmidlets kvalitet.

Inden vask i et automatisk vaskeanlæg skal du ud over at træffe de almindelige forholdsregler (lukke ruder og skydetag) ikke være opmærksom på noget.

Hvis bilen er udstyret med særligt tilbehør, fx spoiler, tagbagagebærer eller antenne, bør du først tale med den ansvarlige for vaskeanlægget.

Efter bilvask kan **bremsevirksomheden** være lidt forringet, da bremseskiverne og bremsebelægningerne kan være våde eller endda tilisede om vinteren. Bremsene skal først bremse tørre.

#### BEMÆRK!

Fugt, is og vejsalt i bremsesystemet forringer bremsevirksomheden – fare for ulykke!

#### Pas på!

Du skal ikke skrue antennen af, før bilen vaskes i en vaskehal. Den skal i stedet klappes ned, så den ligger parallelt med taget og ikke bliver beskadiget. ■

## Manuel bilvask

### Vask

- Blød først snavs op med vand, og skyl det væk.
- Rengør bilen med en blød svamp, en vaskehandske eller en vaskebørste. Vask oppefra og nedefter, og tryk kun let.
- Skyl svampen eller vaskehandsken så ofte som muligt.
- Anvend kun shampoo, hvis snavsset sidder godt fast på bilen.
- Anvend til sidst en anden svamp eller vaskehandske til rengøring af hjulene, dørpanelerne og lignende.
- Skyl bilen grundigt med vand.
- Tør forsigtigt lakken med et vaskeskind.
- Når det er **koldt**, skal du tørre gummitætningslisterne og de områder, de berører, så de ikke fryser fast. Behandl gummitætningslisterne med silikonespray.

### Efter vask

- Lige efter vask skal du undgå at bremse pludseligt. Bremsene skal først bremse tørre ⇒ side 196, “Bremsevirksomhed og bremselængde“.

#### BEMÆRK!

- Vask kun bilen, når tændingen er afbrudt!
- Beskyt hænder og arme mod skarpe metalkanter, når du fx rengør undervognen eller indersiden af hjulkasserne – fare for kvæstelser!

**⚠ BEMÆRK!** (fortsættelse)

- **Fugt, is og vejsalt i bremsesystemet forringer bremsevirkningen – fare for ulykke!**

**Pas på!**

- Fjern aldrig snavs, mudder eller støv, når bilens overflade er tør. Anvend heller aldrig en tør klud eller svamp, da det kan ridse bilens lak eller ruder.
- Vask ved lave temperaturer: Hvis du skyller bilen med en vandslange, skal du sørge for ikke at rette vandstrålen direkte mod låsene og tætningslisterne omkring dørene og taget. De kan fryse til.

**Miljøanvisning**

Vask kun bilen på særlige vaskepladser, så vaskevandet, der kan være forurenet med olie, ikke bliver blandet med almindeligt spildevand. I nogle lande er det forbudt at vaske bil andre steder end på de særlige vaskepladser.

**Anvisning**

Vask ikke bilen i kraftigt solskin. ■

**Vask med højtryksrensere**

*Hvis du vasker bilen med en højtryksrenser, skal du være meget forsigtig!*

- Følg anvisningerne i betjeningsvejledningen til højtryksrenseren. Det gælder specielt anvisninger vedr. **tryk** og **afstand**.
- Hold tilstrækkeligt stor afstand til bløde materialer og lakerede stødfangere.

- Vask ikke tilsedede eller snedækkede ruder med en højtryksrenser ⇒ side 208.
- Anvend ikke powerspeeddysere eller turbodysere ⇒ ⚠.
- Lige efter vask skal du undgå at bremse pludseligt. Bremserne skal først bremse tørre ⇒ side 196.

**BEMÆRK!**

- **Dækkene må aldrig rengøres med powerspeeddysere eller turbodysere. Selv om du holder relativt stor afstand til dækkene og kun sprøjter på dem i kort tid, kan der opstå både synlige og usynlige skader på dækkene. Der er fare for ulykke!**
- **Fugt, is og vejsalt i bremsesystemet forringer bremsevirkningen – fare for ulykke!**

**Pas på!**

- Vandet må ikke være varmere end 60° C, da bilen ellers kan blive beskadiget.
- For at undgå skader på bilen skal du holde tilstrækkeligt stor afstand til følsomme materialer som fx slanger, kunststofdele og isolering. Det gælder også for rengøring af stødfangere i bilens farve. Jo mindre afstanden er fra dysen til overfladen, desto mere belastes materialet. ■

**Konservering af bilens lak**

*Regelmæssig konservering beskytter bilens lak.*

Konserver senest bilens lak, når vandet ikke længere løber af som perler på den *rene* lak. ▶

Du kan købe gode *vokskonserveringsmidler* på et værksted eller i specialforretninger.

En regelmæssig konservering beskytter i vid udstrækning bilens lak mod skadelige ydre påvirkninger ⇒ side 205. Den beskytter også mod lette mekaniske påvirkninger.

Vi anbefaler, at du behandler lakken med voks mindst to gange om året – også hvis du regelmæssigt anvender et **vaskekonservingsmiddel** i det automatiske vaskeanlæg. ■

## Polering af bilens lak

*Polering giver bilens lak ny glans.*

Det er kun nødvendigt at polere, når lakken er blevet mat og ikke længere kan blive blank med konserveringsmidler. Du kan købe egnet polermiddel på et værksted eller i specialforretninger.

Hvis det polermiddel, du anvender, ikke indeholder konserveringsmiddel, skal lakken konserveres efterfølgende ⇒ side 207, "Konservering af bilens lak".



### Pas på!

Undgå at beskadige lakken:

- Matlakerede dele eller kunststofdele må ikke behandles med polermidler eller voks.
- Poler ikke bilen i omgivelser med sand eller støv. ■

## Vedligeholdelse af kunststofdele

*Kunststofdele må ikke komme i berøring med opløsningsmidler.*

Hvis en normal bilvask ikke er tilstrækkelig, må kunststofdelene også rengøres og plejes med godkendte specialprodukter **uden opløsningsmidler**.



### Pas på!

- Hvis der sprøjtes duftspray i flydende form direkte på bilens luftdyser, kan kunststofdelene blive beskadiget, når væsken løber.
- Produkter, der indeholder opløsningsmidler, angriber materialet. ■

## Rengøring af ruder og sidespejle

### Rengøring af ruder

- Fugt ruderne med et almindeligt rengøringsmiddel til ruder på alkoholbasis.
- Tør ruderne med et rent vaskeskind eller en frugfri klud.

### Sne

- Fjern sne fra ruder og spejle med en lille kost.

### Is

- Brug afisningspray.

Anvend en ren klud eller et rent vaskeskind til at tørre ruderne af med. Vaske-skind, som har været anvendt til rengøring af lakerede flader, indeholder fedtede rester af konserveringsmiddel. Derfor kan de gøre ruderne snavsede. ►



Når du skal fjerne is, er det bedst at bruge en afsningspray. Hvis du anvender en isskraber, bør du ikke bevæge den frem og tilbage, men kun i én retning.

Gummi-, olie-, fedt- eller silikonerester kan du fjerne med et ruderensemiddel eller silikonefjerner.

Voksrester kan kun fjernes med et specialrensemiddel, som du kan købe på et værksted eller i specialforretninger. Hvis der er voks på forruden, kan det få viskerbladene til at hoppe, når de kører hen over ruden. Det kan undgås, hvis du anvender en sprinklervæske med voksopløsende egenskaber, men en sådan sprinklervæske kan ikke fjerne voksaflejringerne.



### **Pas på!**

- Fjern aldrig sne eller is fra ruderne og spejlene med varmt vand – risiko for revner i glasset!
- Varmetrådene til elbagruden sidder på indersiden af bagruden. For at undgå at varmetrådene bliver beskadiget, må der ikke sættes klistermærker på varmetrådene. ■

## **Rengøring af viskerblade**

Rene viskerblade giver et godt udsyn.

1. Fjern støv og snavs fra viskerbladene med en blød klud.
2. Rens viskerbladene med et ruderensemiddel. Hvis de er meget snavsede, kan du anvende en svamp eller en klud. ■

## **Vedligeholdelse af gummitætningslister**

*Hvis gummitætningslisterne vedligeholdes omhyggeligt, fryser de ikke så let fast.*

1. Fjern støv og snavs fra gummitætningslisterne med en blød klud.
2. Behandl gummitætningslisterne med et gummivedligeholdelsesmiddel.

Gummitætningslisterne til døre, ruder etc. bevarer deres smidighed og holder længere, hvis de af og til behandles med et gummivedligeholdelsesmiddel (fx silikonespray).

Ved at vedligeholde gummitætningslisterne undgår du, at de bliver slidt for hurtigt. Dørene er nemmere at åbne. Hvis gummitætningslisterne vedligeholdes omhyggeligt, fryser de ikke så let fast om vinteren. ■

## **Dørlåse**

*Dørlåsene kan fryse til om vinteren.*

Hvis dørlåsene er frosset til, anbefaler vi, at du anvender spray med smøremiddel og korrosionsbeskyttende virkning. ■

## **Rengøring af kromdele**

1. Rengør kromdelene med en fugtig klud.
2. Poler kromdelene med en blød, tør klud. ▶

Hvis det ikke er tilstrækkeligt, kan du anvende et godt **kromplejemiddel**. Kromplejemidlet kan du også anvende til at fjerne pletter eller belægninger på overfladen med.



### Pas på!

Undgå ridser i kromdelene:

- Du må under ingen omstændigheder anvende kromplejemidler med slibende effekt.
- Rengør eller poler ikke kromdelenes overflade i omgivelser med sand eller støv. ■

## Stålfælg

- Rengør stålfælgene regelmæssigt med en separat svamp.

Bremsestøv, som sidder godt fast, kan fjernes med et specialrengøringsmiddel. Lakskader på stålfælg skal udbedres, før der dannes rust.



### BEMÆRK!

- Dækkene må aldrig rengøres med powerspeeddyser eller turbodyser. Selv om du holder relativt stor afstand til dækkene og kun sprøjter på dem i kort tid, kan der opstå både synlige og usynlige skader på dækkene. Der er fare for ulykke!
- Fugt, is og vejsalt i bremsesystemet forringer bremsevirkningen – fare for ulykke! Lige efter vask skal du undgå at bremse pludseligt. Bremserne skal først bremse tørre ⇒ side 196. ■

## Letmetalfælg

### Hver 2. uge

- Vask vejsalt og bremsestøv af letmetalfælgene.
- Behandl fælgene med et syrefrit rengøringsmiddel.

### Hver 3. måned

- Behandl fælgene grundigt med voks.

For at letmetalfælgene kan bevare deres dekorative udseende i lang tid, er regelmæssig vedligeholdelse nødvendig. Hvis vejsalt og bremsestøv ikke vaskes af regelmæssigt, angriber det aluminiummet.

Anvend kun et syrefrit rengøringsmiddel til letmetalfælg.

Anvend ikke lakpolermidler eller andre slibende midler til vedligeholdelse af fælgene. Hvis det beskyttende lag er blevet beskadiget, eksempelvis på grund af stenslag, skal lakskaden udbedres med det samme.



### BEMÆRK!

- Dækkene må aldrig rengøres med powerspeeddyser eller turbodyser. Selv om du holder relativt stor afstand til dækkene og kun sprøjter på dem i kort tid, kan der opstå både synlige og usynlige skader på dækkene. Der er fare for ulykke!
- Fugt, is og vejsalt i bremsesystemet forringer bremsevirkningen – fare for ulykke! Lige efter vask skal du undgå at bremse pludseligt. Bremserne skal først bremse tørre ⇒ side 196. ■

## Undervognsbeskyttelse

*Bilens underside er beskyttet mod kemiske og mekaniske påvirkninger.*

Under kørsel kan beskyttelseslaget blive beskadiget. Derfor anbefaler vi, at du kontrollerer og eventuelt får udbedret beskyttelseslaget på undervognen, før den kolde årstid begynder, og når den slutter.

Vi anbefaler, at udbedringsarbejde og ekstra korrosionsbeskyttelse udføres på et værksted.



### BEMÆRK!

Påfør aldrig undervognsbeskyttelse eller korrosionsbeskyttende midler på udstødningsrør, katalysatorer eller varmeskjolde. Det varme udstødnings-system eller varme motordele kan få midlerne til at antænde. **Brandfare!** ■

## Rengøring af motorrum

*Vær specielt forsigtig, når du skal rengøre motorrummet.*

### Korrosionsbeskyttelse

Motorrummet og motorens overflade er på fabrikken blevet behandlet med korrosionsbeskyttelse.

Det er især vigtigt med en god korrosionsbeskyttelse om vinteren, hvis du ofte kører på saltede veje. For at undgå saltets ødelæggende virkning bør motorrummet rengøres grundigt, før vinterens saltningsperiode begynder, og efter den er slut.

**Værkstederne** har de rigtige rengørings- og konserveringsmidler samt det nødvendige udstyr. Derfor anbefaler vi, at du får arbejdet udført der.

Hvis motorrummet en gang bliver rengjort med fedtopløsende midler, eller hvis bilen får en motorvask, fjerner det næsten altid korrosionsbeskyttelsen. Derfor bør du efterfølgende altid få udført en langtidsholdbar konservering af alle flader, kanter, fuger og dele i motorrummet.



### BEMÆRK!

- **Læs og følg altid advarserne** ⇒ side 223 før arbejde i motorrummet.
- **Inden du åbner motorhjelmen, skal du standse motoren, trække håndbremsen helt og altid tage tændingsnøglen ud.**
- **Lad motoren køle af, før du rengør motorrummet.**
- **Beskyt dine hænder og arme mod metaldele med skarpe kanter, når du rengør undervognen, indersiden af hjulkasserne eller hjulkapslerne – risiko for snitsår. Ellers er der fare for kvæstelser!**
- **Fugt, is og vejsalt i bremsesystemet forringer bremsevirkningen – fare for ulykke! Lige efter vask skal du undgå at bremse pludseligt.**
- **Stik aldrig hænderne ind i køleventilatoren. Den er temperaturstyret og kan gå i gang af sig selv – også når tændingsnøglen er taget ud!**



### Miljøanvisning

Da vaskevandet fra en motorvask kan indeholde brændstof-, fedt- og olierester, skal det renses med en olieudskiller. Derfor skal motorvask altid udføres på et værksted eller en egnet tankstation. ■

## Pleje af bilen indvendigt

### Rengøring af kunststofdele og instrumentpanel

- Fugt en ren, fnugfri klud med vand, og rengør kunststofdelene og instrumentpanelet.
- Hvis ikke det er nok, kan du anvende et specielt kunststofrengørings- og plejemiddel **uden opløsningsmidler**.



#### BEMÆRK!

Rengør aldrig instrumentpanelet og airbagmodulernes overflade med rengøringsmidler, der indeholder opløsningsmiddel. Rengøringsmidler med opløsningsmiddel gør overfladen porøs. En airbagudløsning kan medføre alvorlige kvæstelser på grund af kunststofdele, der løsner sig.



#### Pas på!

Produkter, der indeholder opløsningsmidler, angriber materialet. ■

### Rengøring af træinteriør\*

- Fugt en ren klud med vand, og rengør træinteriøret.
- Hvis ikke det er tilstrækkeligt, kan du anvende *mildt* sæbevand.



#### Pas på!

Produkter, der indeholder opløsningsmidler, angriber materialet. ■

### Rengøring af polstringsstof og stofbeklædninger

Polstringsstof og stofbeklædninger på døre, i loftet etc. skal behandles med specielle rengøringsmidler eller med tørskum og en blød børste. ■

### Rengøring af radio og airconditionlæg

Anvend en fugtig klud, der ikke skurer, til rengøring af radioen og airconditionanlægget. Hvis det ikke er tilstrækkeligt, kan du anvende en neutral sæbeopløsning. ■

### Rengøring af læder\*

#### Normal rengøring

- Rengør det snavsede læder med en let fugtet klud af bomuld eller uld.

#### Pletfjerning

- Rengør meget snavsede flader med en klud og mildt sæbevand (2 spiseskefulde neutral sæbe til 1 l vand).
- Sørg for, at læderet ikke bliver gennemvædet, og at der ikke trænger vand ind i sømmene.
- Tør efter med en blød, tør klud.

#### Læderpleje

- Hvert halve år skal læderet behandles med et læderplejemiddel, som kan købes på et værksted eller i specialforretninger. ▶

- Påfør et meget tyndt lag plejemiddel.
- Tør efter med en blød klud.

SEAT bestræber sig på at bevare naturlæderets særlige egenskaber. De anvendte eksklusive lædertyper kræver visse hensyn ved brug og pleje (blandt andet på grund af læderets modtagelighed over for olie, fedt, snavs etc.).

Støv og snavs i porer, folder og sømme kan gnave sig igennem og beskadige overfladen. Hvis bilen skal holde parkeret i længere tid i solen, bør læderet beskyttes mod direkte sol, så det ikke falmer. Små farveændringer som følge af brug er normalt for førsteklasses naturlæder.



#### Pas på!

- Læderet må ikke behandles med opløsningsmidler, bonevoks, skocreme, pletfjerner eller lignende.
- For ikke at beskadige indtrækket bør du sørge for, at snavs, der sidder ekstra godt fast, fjernes på et værksted. ■

## Rengøring af sikkerhedsseler

*Snavs kan påvirke sikkerhedsselernes funktion.*

Sørg for, at sikkerhedsselerne er rene, og kontroller regelmæssigt alle sikkerhedsseler.

### Rengøring af sikkerhedsseler

- Træk den snavsede sikkerhedssele helt ud, og lad den være trukket ud.
- Vask den snavsede sikkerhedssele med *mildt* sæbevand.

- Lad sikkerhedsselen tørre.
- Rul først sikkerhedsselen op, når den er tør.

Hvis der er store pletter på selen, fungerer den ikke korrekt i seleoprulleren.



#### BEMÆRK!

- **Sikkerhedsseler må ikke renses kemisk, da kemiske rengøringsmidler kan ødelægge selens materiale. Sikkerhedsselerne må heller ikke komme i berøring med ætsende væsker.**
- **Kontroller regelmæssigt, at ingen af selerne er beskadigede. Hvis du opdager, at selens materiale, dens sammenføjninger, oprulleren eller selelåsen er blevet beskadiget, skal den pågældende sikkerhedssele udskiftes på et værksted.**
- **Forsøg aldrig selv at reparere sikkerhedsselerne. Sikkerhedsselerne må ikke afmonteres eller på anden måde ændres.**



#### Pas på!

De vaskede sikkerhedsseler skal være helt tørre, inden de rulles op igen. Hvis de stadig er fugtige, kan det beskadige seleoprulleren. ■

## Tilbehør, udskiftning af dele og ændringer

### Tilbehør og reservedele

*Spørg en SEAT partner til råds, før du køber tilbehør og reservedele.*

Der er gjort meget for den aktive og passive sikkerhed i din bil.

Tal med en SEAT partner, før du køber tilbehør og reservedele, og inden der udføres tekniske ændringer på bilen.

Din SEAT partner informerer dig gerne om, hvad der er mest hensigtsmæssigt, hvilke regler der gælder, og hvad fabrikken anbefaler med hensyn til tilbehør og reservedele.

Vi anbefaler, at du kun anvender godkendt **SEAT Original Tilbehør** og **SEAT Original Dele**. Disse produkters pålidelighed, sikkerhed og egnethed er blevet kontrolleret af SEAT. SEAT partnerne sørger selvfølgelig for fagligt korrekt montering.

Vi kan trods løbende markedsundersøgelser ikke tage stilling til eller stå inde for produkter, som **ikke er godkendt af SEAT**, med hensyn til pålidelighed, sikkerhed og egnethed til din bil. Det gælder også, selv om delene i nogle tilfælde officielt er godkendt af tekniske kontrolinstanser, eller hvis delene er omfattet af en officiel godkendelse.

**Eftermonteret udstyr**, som har direkte indflydelse på førerens kontrol over bilen, fx fartpilot eller elektronisk regulerede støddæmpere, skal være forsynet med et **e**-mærke (EU-godkendelse) og være godkendt til din bil af SEAT.

**Andet tilsluttet elektrisk udstyr**, der ikke direkte har indflydelse på førerens kontrol over bilen, fx kølebokse, computere eller ventilatorer, skal have et **CE**-mærke (overensstemmelseserklæring fra producenter i EU).



#### BEMÆRK!

Tilbehør som fx telefonholdere eller drikkevarerholdere må aldrig monteres på airbagafdækninger eller i airbaggenes virkeområde. Ellers er der fare for kvæstelser i tilfælde af en ulykke med airbagudløsning. ■

### Tekniske ændringer

*Hvis der foretages tekniske ændringer på bilen, skal vores retningslinjer overholdes.*

Indgreb i de elektroniske komponenter og deres software kan medføre funktionsfejl. Da de elektroniske komponenter er forbundet med hinanden, kan der også opstå fejl i systemer, der ikke er direkte berørt af indgrebene. Dette kan have en meget negativ indvirkning på bilens driftsikkerhed, medføre et øget slid på bilens dele og betyde, at bilen ikke længere lever op til typegodkendelsen.

Din SEAT partner kan ikke tage ansvar for skader, der opstår som følge af arbejde, der ikke er udført fagligt korrekt.

Vi anbefaler derfor, at du får udført alt arbejde hos en autoriseret SEAT partner med **SEAT Original Dele**.



#### BEMÆRK!

Alt arbejde og alle ændringer på bilen, der ikke udføres fagligt korrekt, kan forårsage funktionsfejl – fare for ulykke! ■

## Tagantenne\*

Bilen kan være udstyret med en nedklappelig\* og tyverisikret\* tagantenne, der kan klappes ned, så den ligger parallelt med taget.

### Nedklapning

Skru antennen løs, klap den ned, så den ligger parallelt med taget, og skru den fast igen.

### Sådan sættes antennen i brugsposition

Gør som beskrevet i det foregående punkt – bare modsat.

### Pas på!

Du skal ikke skru antennen af, før bilen vaskes i en vaskehal. Den skal i stedet klappes ned, så den ligger parallelt med taget og ikke bliver beskadiget. ■

## Mobiltelefoner og kommunikationsudstyr

Hvis du ønsker at anvende en mobiltelefon eller kommunikationsudstyr med en sendeydelse på mere end 10 watt, skal du kontakte et værksted. På værkstedet kan du få at vide, hvilke tekniske muligheder der er for eftermontering.

Montering af mobiltelefoner og kommunikationsudstyr bør udføres på et værksted, fx hos din SEAT partner.

### BEMÆRK!

- Du skal først og fremmest koncentrere dig om at køre – hvis du får afledt opmærksomheden, er der fare for ulykke.

### BEMÆRK! (fortsættelse)

- Monter aldrig telefonholdere på airbagafdækningerne eller i airbagenes virkeområde – øget fare for kvæstelser i tilfælde af en ulykke med airbagudløsning.

### Anvisning

Følg anvisningerne i betjeningsvejledningen til din mobiltelefon og dit kommunikationsudstyr. ■

## Kontrol og påfyldning

### Tankning

Tankklappen åbnes med hånden. Tanken kan rumme ca. 55 l.

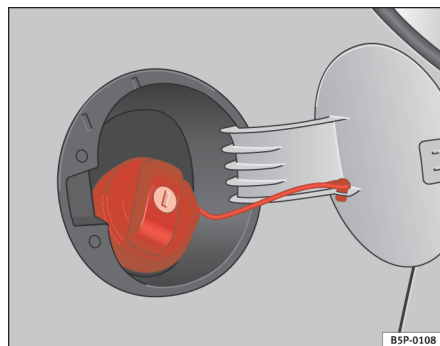

Fig. 157 Åben tankklap

#### Åbning af tankdæksel

- Åbn dækslet.
- Hold fast i dækslet med hånden, sæt nøglen i låsen, og drej den 180° mod venstre.
- Skru tankdækslet af ved at dreje det mod uret.

#### Lukning af tankdæksel

- Skru tankdækslet på ved at dreje det mod højre, indtil du hører et klik.

- Drej nøglen 180° med uret i låsen uden at slippe dækslet.
- Tag nøglen ud, og luk tankklappen, så den går i hak. Tankdækslet er fastgjort med en snor, så du ikke mister det.

Tankklappen sidder bagest på bilen i højre side.

Hvis du betjener den automatiske tankpistol korrekt, er tanken fuld, når tankpistolen slår fra første gang. Derefter bør du ikke tanke mere, da tankens udvidelsesrum så vil blive fyldt op. Brændstoffet kan løbe over, når det bliver varmt.

Information om, hvilken brændstoftype der passer til din bil, står på en mærkat på indersiden af tankklappen. Der er også yderligere anvisninger vedr. brændstoffet.



#### BEMÆRK!

- **Brændstof er letantændeligt og kan forårsage alvorlige forbrændinger og andre kvæstelser.**
  - Rygning og åben ild er ikke tilladt, når du fylder brændstof på bilen eller en reservedunk. Eksplosionsfare!
  - Overhold gældende lov på området, hvis du anvender reservedunk.
  - Af hensyn til sikkerheden anbefaler vi, at du ikke medbringer en reservedunk i bilen. I tilfælde af en ulykke kan reservedunken blive beskadiget, så brændstoffet løber ud af dunken.
- Hvis du undtagelsesvis er nødt til at transportere brændstof i en reservedunk, skal du overholde følgende:
  - Fyld aldrig reservedunken med brændstof, mens den står i eller oven på bilen. Når den fyldes, sker der en elektrostatisk opladning, der kan



 **BEMÆRK!** (fortsættelse)

få brændstofdampene til at antænde. Eksplosionsfare! Stil dunken på jorden, når du fylder den op.

- Stik tankpistolen så langt ned i dunkens påfyldningsstuds som muligt.
- Hvis reservedunken er af metal, skal tankpistolen røre dunken, mens brændstoffet påfyldes. På den måde undgås statisk opladning.
- Spild aldrig brændstof i bilen eller i bagagerummet. Brændstofdampe er eksplosive. Det kan være livsfarligt.

**Pas på!**

- Hvis brændstoffet løber over og ud på bilens lak, bør du altid fjerne det med det samme.
- Kør aldrig tanken helt tom. Hvis brændstofforsyningen er uregelmæssig, kan der opstå fejlændinger. Derved kommer der uforbrændt brændstof ind i udstødningssystemet – risiko for beskadigelse af katalysatoren!

**Miljøanvisning**

Fyld aldrig for meget brændstof i tanken – ved opvarmning kan brændstoffet løbe over. ■

## Autogasanlæg\*

### Tankning af autogas

Påfyldningsstuds til autogas er placeret ved siden af benzinpåfyldningsstuds bag tankdækslet.

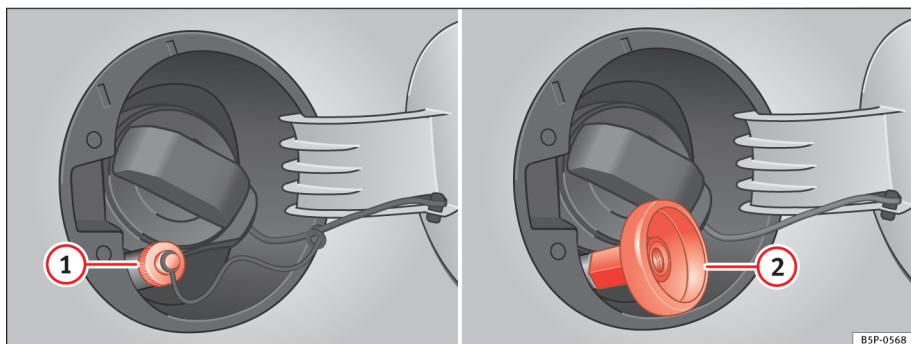

Fig. 158 Åbnet tankklap med påfyldningsstuds til autogas og adapter

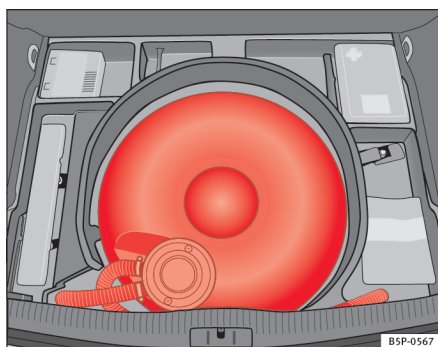

Fig. 159 Autogastank i reservhjulsforbyrningen

### Tankning af autogas

- Før du tanker, skal du standse motoren og tage tændingsnøglen ud.
- Åbn tankklappen.
- Læs anvisningerne vedr. betjening af autogasanlægget, **før** du tanker.
- Skru dækslet til autogaspåfyldningsstuds (1) af.
- Skru den påkrævede adapter (2) på autogaspåfyldningsstuds (1).

- Tank i henhold til anvisningerne på autogastankanlægget.
- Skru adapteren **2** af igen.
- Skru dækslet til autogaspåfyldningsstudsens **1** på.
- Luk tankklappen.

Når autogastankpistolen trækkes ud, kan der sive lidt gas ud ⇒ .

Autogastanken ⇒ [side 218, fig. 159](#) i reservehjulsfordybningen rummer 39 l. Ved meget lave udetemperaturer kan det forekomme, at autogastanken ikke kan fyldes helt op.

#### Tankstandernes tankpistoler

Tankstanderne har forskellige tankpistoler, og derfor kan betjeningen også variere. Derfor skal du bede en ansat på tankstationen om hjælp, første gang du tanker, eller også skal du tanke ved en anden tankstander.

#### Lyde i forbindelse med tankning af autogas

Når autogastanken fyldes, opstår der lyde, som dog ikke betyder noget.

#### BEMÆRK!

Hvis du ikke tanker bilen korrekt eller ikke håndterer autogas korrekt, kan det medføre brand, eksplosion og kvæstelser.

- Autogas er en højeksplosiv og meget let antændelig substans. Det kan forårsage alvorlige forbrændinger og andre kvæstelser.
- Motoren skal være standset inden tankning.
- Sluk altid for mobiltelefon og alt kommunikationsudstyr, fordi de elektromagnetiske stråler kan forårsage gnister og dermed starte en brand.
- Sæt dig ikke ind i bilen, mens tankningen er i gang. Hvis du undtagelsesvis er nødt til at stige ind i bilen, skal du lukke døren og røre ved en metallisk overflade, inden du rører ved tankpistolen igen. På den måde

#### BEMÆRK! (fortsættelse)

undgår du elektrostatiske ladninger, der kan frembringe en gnist og dermed starte en brand i forbindelse med tankningen.

- Efter tankning kan der sive lidt autogas ud. Hvis huden kommer i kontakt med autogas, kan det resultere i kvæstelser på grund af forfrysninger.
- Ryg ikke, og hold dig på afstand af åben ild ved tankning. Ellers kan det udløse en eksplosion! ■

## Adapter til autogaspåfyldningsstuds (LPG)

Adaptoren er nødvendig, fordi der findes tankstandere med forskellige typer tankpistoler.

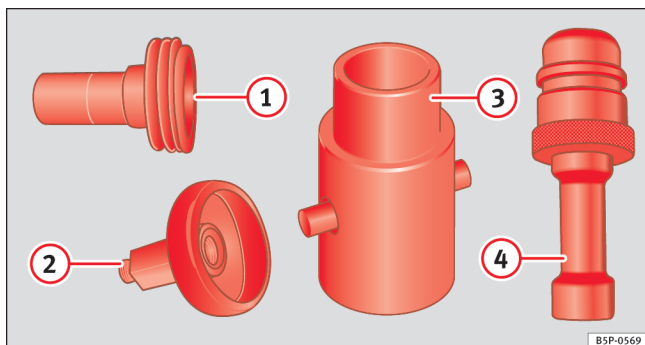

Fig. 160 Oversigt over adaptere til autogaspåfyldningsstuds

- ① ACME-adapter (Europa-adapter)
- ② Dish-coupling-adapter (Italien-adapter)
- ③ Bajonetadapter
- ④ EURO-adapter (Spanien-adapter)

Adaptoren til det pågældende land medfølger: Det vil sige ACME-adapter ①, dish-coupling-adapter ②, bajonetadapter ③ eller EURO-adapter ④.

Påfyldningssystemerne og adapterne er forskellige fra land til land. Tankstationer i udlandet råder ikke altid over en adapter, der passer til dit autogas-anlæg, og vi anbefaler derfor, at du køber en adapter til det pågældende land, før du rejser. Kontroller, om adaptoren passer til dit påfyldningssystem.

### Anvisning

De fire mest almindelige adaptere i Europa er ACME-adapteren ①, dish-coupling-adapteren ②, bajonetadapteren ③ og EURO-adapteren ④. Generelt anbefaler vi, at du medbringer disse fire adapter typer, da der i nogle lande anvendes forskellige typer påfyldningssystemer. Det planlægges at indføre et enkelt påfyldningssystem til hele Europa (Euronozzle). ■

## Autogas (LPG)

Autogas er et alternativt brændstof til biler, og gassen er en blanding af propan og butan.

Den aktuelle popularitet, som autogas i øjeblikket har, skyldes de strenge forskrifter for udstødningsmissioner. I forhold til de øvrige fossile brændstoffer udmærker autogas sig med lave emissionsværdier.

### Autogas – kvalitet og forbrug

Kvalitetskravene til autogas reguleres i hele Europa i henhold til DIN EN 589-normen, og derfor kan der køres på autogas overalt i Europa.

Der skelnes mellem vinter- og sommergas. Vintergas indeholder en større andel propangas. Derfor kan rækkevidden være kortere ved kørsel på vintergas (på grund af det højere forbrug) end ved kørsel på sommergas.

### Netværket af LPG-tankstationer

Antallet af LPG-tankstationer stiger hele tiden.

På internettet findes lister over de eksisterende LPG-tankstationer. ■

## Sikkerhed med autogas

En række kollisionstester af denne bil med autogasanlæg har bekræftet det høje sikkerhedsniveau.

Sikkerhedskonceptet i forbindelse med autogasanlægget garanterer en ufarlig drift. Følgende sikkerhedssystemer anvendes:

- Autogastanken har en magnetventil, som automatisk lukker, når motoren standses (når tændingen afbrydes), og når bilen kører på benzin.
- En elektromagnetisk hovedspærreventil afbryder gastilførslen til motorrummet, når motoren er standset, og når bilen kører på benzin.
- En sikkerhedsventil på autogastanken med slanger, der fører ud i det fri, forhindrer, at der kommer gas ind i kabinen.
- Alle monteringssteder og materialer er valgt ud fra, at sikkerheden er optimal.

For at kørslen altid kan være sikker, skal autogasanlæggets tilstand kontrolleres med regelmæssige intervaller ⇒ ⚠. Det kontrolarbejde er en del af serviceprogrammet.

### BEMÆRK!

- Hvis du kan lugte gas eller har mistanke om en lækage, skal du straks stoppe bilen og afbryde tændingen. Åbn dørene for at lufte ud i kabinen. Kør ikke videre! Få fejlen afhjulpet på et værksted.
- Hvis der konstateres gaslugt eller en lækage i autogasanlægget, skal tændte cigaretter omgående slukkes, og alle genstande, der kan forårsage gnister eller brand, skal fjernes fra bilen.
- Autogastanke står under tryk og skal kontrolleres regelmæssigt. Bilens ejer har ansvaret for, at disse kontroller gennemføres korrekt.
- Hvis bilen parkeres i et lukket rum (fx i en garage), skal du sikre dig, at rummet har naturlig eller mekanisk udluftning, som kan neutralisere evt. udsivende gasser. ■

## Benzin

### Benzintyper

*På indersiden af tankklappen kan du læse, hvilken type benzin bilen kører på.*

Biler med katalysator skal køre på **blyfri benzin, jf. DIN EN 228** (DIN betyder Deutsches Institut für Normung, EN betyder EU-norm).

Inden for hver benzintype er der forskellige **oktantal**, fx 91, 95 og 98 oktan (oktantallet er et mål for benzinenes bankefasthed). Du kan godt tanke benzin med et højere oktantal, end din motor egentlig behøver, men det har ingen positiv effekt på brændstofforbruget eller motorydelsen.

Den benzintype, som din bil skal køre på, står angivet i de tekniske data for din motor. Kapitlet Tekniske data.

### Pas på!

- Benzin, der opfylder normen EN 228, kan indeholde en lille andel af ethanol. Det såkaldte bioethanolbrændstof, der fx markedsføres under betegnelsen E50 eller E85 (med højt ethanolindhold), må **ikke** tankes, da det vil kunne beskadige brændstoffsyste­met.
- Bare én tankpåfyldning med blyholdig benzin medfører, at katalysatoren fremover fungerer dårligere.
- Hvis du anvender benzin med for lavt oktantal, kan høje omdrejningstal eller kraftig motorbelastning medføre motorskader.

### Miljøanvisning

Bare én tankpåfyldning med blyholdigt brændstof fører til, at katalysatoren fungerer dårligere. ■

## Benzintilsætningsmidler

*Benzintilsætningsmidler forbedrer benzinkvaliteten.*

Benzinkvaliteten påvirker motorgangen samt motorens ydelse og levetid. Tank derfor kvalitetsbenzin med benzintilsætningsmidler (additiver). Additiverne beskytter mod korrosion, renser brændstofsyste­met og forebygger aflejringer i motoren.

Hvis ikke du har kvalitetsbenzin med additiver til rådighed, eller hvis der opstår motorproblemer, skal du blande de nødvendige additiver i brændstoffet, når du tanker. ■

## Diesololie

### Diesololie\*

**Diesololien** skal opfylde normen DIN EN 590 (DIN betyder Deutsches Institut für Normung, EN betyder EU-norm). Cetantallet skal være mindst 51. Cetantallet er et mål for diesololiens tændvillighed.

Anvisninger vedr. tankning ⇒ side 216. ■

### Biodiesel\*

Biodiesel skal opfylde normen DIN EN 14.214 (FAME).

- Biodiesel består af metyl-ester, der udvindes af rapsolie.
- DIN betyder **D**eutsches Institut für **N**ormung.
- EN betyder **E**U-**N**orm.
- FAME betyder **f**atty **a**cid **m**ethyl **e**ster.

På dit værksted kan du få at vide, om din bil er forberedt til anvendelse af biodiesel.

### Særlige forhold vedr. biodiesel (RME-brændstof)

- Bilens præstationer kan være lidt dårligere, når du kører på biodiesel.
- Bilens brændstofforbrug kan være lidt højere, når du kører på biodiesel.
- Biodiesel (RME-brændstof) kan tåle ned til ca. -10° C.
- Hvis udetemperaturen er under -10° C, anbefaler vi, at du tanker vinterdiesel.
- Din bil kan tankes med en blanding indeholdende op til 7 % biodiesel i henhold til normen DIN 51628.



### Pas på!

- Hvis du anvender biodiesel, selv om din bil ikke er egnet til det, kan det beskadige brændstofsyste­met.
- Hvis du tanker biodiesel, må du kun anvende biodiesel, der opfylder normen DIN E 14.214.
- Hvis du anvender biodiesel, som ikke opfylder normen, kan brændstoffiltret blive tilstoppet.



### Anvisning

- Hvis udetemperaturen er lav, og andelen af biodiesel i tanken er over 50 %, kan udstødningsemissionen stige, når parkeringsvarmen er tilsluttet.
- Hvis du skifter fra diesololie til biodiesel, kan brændstoffiltret blive tilstoppet. Derfor anbefaler vi, at du får udskiftet brændstoffiltret ca. 300 til 400 km efter skiftet til biodiesel. Følg også anvisningerne i servicehæftet.
- Hvis bilen skal holde parkeret længere end ca. 2 uger, anbefaler vi, at du forinden tanker bilen helt op med biodiesel og derefter kører ca. 50 km for at undgå beskadigelse af brændstofsyste­met. ■

## Vinterkørsel

*Dieselolie kan blive tyktflydende om vinteren.*

### Vinterdiesel

Anvender du sommerdiesel, kan bilen få driftsproblemer, hvis temperaturen er under 0° C, fordi brændstoffet bliver for tyktflydende på grund af paraffinudskillelse. I Danmark og mange andre lande sælges der i den kolde årstid derfor vinterdiesel, der er driftssikker helt ned til ca. -20° C.

I lande med andre klimatiske forhold tilbydes dieselolie med andre temperaturnafhængige egenskaber. SEAT partnere og tankstationer i de pågældende lande kan oplyse om de særlige forhold vedrørende dieselolie.

### Filterforvarmning

For at være bedre rustet til at køre om vinteren er din bil udstyret med et filterforvarmningsanlæg. Det gør brændstofsyste­met driftssikkert helt ned til -24° C, når du anvender vinterdiesel, der er driftssikker ned til -15° C.

Hvis dieselolien ved temperaturer under -24° C alligevel er blevet så tyktflydende, at motoren ikke kan starte, er det nok at stille bilen i et opvarmet rum i et stykke tid.



### Pas på!

Brændstoftilsætningsmidler, såkaldte fortyndingsmidler, eller lignende midler må ikke blandes i dieselolien. ■

## Arbejde i motorrummet

### Sikkerhedsanvisninger vedr. arbejde i motorrummet

*Arbejde på motoren eller i motorrummet skal udføres meget forsigtigt.*

Før du begynder at arbejde på motoren eller i motorrummet:

1. Stands motoren, og tag tændingsnøglen ud.
2. Træk håndbremsen.
3. Sæt gearstangen i frigear eller gearvælgeren i position P.
4. Lad motoren køle af.
5. Sørg for, at børn ikke kommer i nærheden af bilen.
6. Åbn motorhjælmen ⇒ side 225.

Udfør kun selv arbejde i motorrummet, hvis du ved, hvordan det pågældende arbejde skal udføres, og du har det nødvendige værktøj! Hvis ikke det er tilfældet, skal du få et værksted til at udføre arbejdet.

Alle de forskellige nødvendige væsker, fx kølevæske, motorolie, men også tændrør og batterier bliver hele tiden videreudviklet. SEAT informerer altid værkstederne om aktuelle ændringer. Vi anbefaler derfor, at du lader et værksted udskifte de forskellige væsker. Følg også anvisningerne ⇒ side 214. Bilens motorrum er et farligt område! ⇒ ⚠.



### BEMÆRK!

Når du arbejder på motoren eller i motorrummet, fx kontrollerer og påfylder diverse væsker, er der fare for kvæstelser, skoldning, ulykker og brand! ▶

 **BEMÆRK!** (fortsættelse)

- Åbn aldrig motorhjelmen, hvis du kan se, at der trænger damp eller kølevæske ud. Ellers er der fare for skoldning! Vent, indtil der ikke længere trænger damp eller kølevæske ud, og lad motoren køle af, før du åbner motorhjelmen.
- Stands motoren, og tag tændingsnøglen ud.
- Træk håndbremsen, og sæt gearstangen i frigear eller gearvælgeren i position P.
- Sørg for, at børn ikke kommer i nærheden af bilen.
- Rør ikke ved motorens varme dele. Fare for forbrænding!
- Spild aldrig væske ud over den varme motor eller udstødningssystemet. Brandfare!
- Undgå kortslutninger i det elektriske system, især på starthjælpspunkterne ⇒ side 272. Fare for, at batteriet eksploderer!
- Stik aldrig hænderne ind i køleventilatoren. Den er temperaturstyret og kan gå i gang af sig selv – også når tændingen er afbrudt, eller tændingsnøglen er taget ud!
- Åbn aldrig dækslet til kølevæskebeholderen, når motoren er varm. Den varme kølevæske gør, at der er overtryk i kølesystemet.
- Du bør lægge en stor, tyk klud over dækslet, inden du åbner det, for at beskytte ansigt, hænder og arme mod varm damp og varm kølevæske.
- Efterlad ingen genstande, som fx klude eller værktøj, i motorrummet.
- Hvis du skal arbejde under bilen, skal den desuden være sikkert understøttet med egnede bukke. Donkraften er ikke tilstrækkelig til at bilen står sikkert – fare for kvæstelser!
- Hvis der skal udføres arbejde i motorrummet, mens motoren starter, eller mens den kører, er de roterende dele (fx profilkilerem, generator og køleventilator) og højspændingstændingssystemet livsfarlige. Vær desuden opmærksom på følgende:
  - Rør aldrig tændingssystemets elektriske ledninger.

 **BEMÆRK!** (fortsættelse)

- Pas altid på, at du ikke får fx smykker, løse beklædningsgenstande eller langt hår ind i motorens roterende dele. Det kan være livsfarligt. Tag derfor først dine smykker af, bind håret op, og sørg for at have noget tøj på, der sidder tæt ind til kroppen.
- Pas altid på, at du ikke kommer til at give gas, hvis bilen er i gear. Bilen kan begynde at køre, også selv om håndbremsen er trukket. Det kan være livsfarligt.
- Hvis det er nødvendigt at udføre arbejde på brændstofssystemet eller de elektriske systemer, skal du ud over de ovennævnte advarsler følge nedenstående anvisninger:
  - Afbryd altid batteriet fra bilens ledningsnet. Bilen skal i den forbindelse være låst op, da alarmsystemet ellers bliver udløst.
  - Ryg ikke.
  - Arbejd aldrig i nærheden af åben ild.
  - Sørg altid for at have en ildslukker klar.

 **Pas på!**

Når du fylder de forskellige væsker på bilen, skal du passe på ikke at forveksle dem. Hvis der sker en forveksling, kan det medføre alvorlige funktionsfejl og motorskader!

 **Miljøanvisning**

Hvis bilens forskellige væsker løber ud, skader det miljøet. Kontroller derfor med jævne mellemrum jorden under bilen. Hvis du ser pletter fra olie eller andre væsker, skal du få bilen kontrolleret på et værksted. ■



## Åbning af motorhjelme

Motorhjelmen udløses indefra.

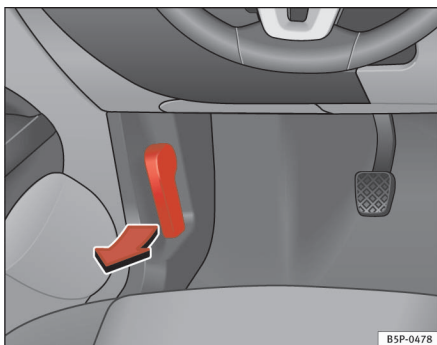

Fig. 161 Udsnit af fodrummet i førersiden: udløserarm til motorhjelmen

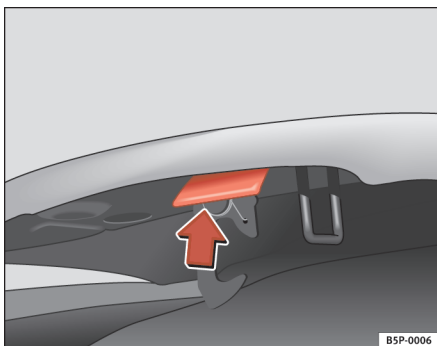

Fig. 162 Arm til motorhjelmen

Før du åbner motorhjelmen, skal du sikre dig, at viskerarmene er i hvilestilling.

- Træk armen under instrumentpanelet ⇒ fig. 161 i pilens retning. Motorhjelmen udløses ved hjælp af en fjeder ⇒ ⚠.
- Tag fat i motorhjelmen ved udløserarmen (pil), og åbn motorhjelmen.
- Tag stangen, der skal holde motorhjelmen oppe, ud, og sæt den i holderen i motorhjelmen.

### ⚠ BEMÆRK!

Varm kølevæske kan forårsage skoldning!

- Åbn aldrig motorhjelmen, hvis du kan se, at der trænger damp, røg eller kølevæske ud fra motorrummet.
- Vent, indtil der ikke længere trænger damp, røg eller kølevæske ud, før du forsigtigt åbner motorhjelmen.
- Læs og følg altid advarselene ⇒ side 223 før arbejde i motorrummet. ■

## Lukning af motorhjelme

- Løft motorhjelmen lidt.
- Tag stangen, der holder motorhjelmen oppe, ud, og sæt den tilbage i holderen.
- Lad motorhjelmen falde ned i låsen fra en højde på ca. 30 cm, så den går i hak. ▶

Hvis motorhjelmene ikke er låst korrekt, må du ikke trykke på motorhjelmene. Åbn dem igen, og lad dem falde ned i låsen igen.

### **! BEMÆRK!**

Under kørsel kan motorhjelmene åbne sig og spærre for udsynet, hvis den ikke er lukket korrekt – fare for ulykke!

- Når du har lukket motorhjelmene, skal du derfor altid kontrollere, at den er gået helt i hak. Motorhjelmene skal flugte med karrosseridelene omkring den.
- Hvis du under kørsel opdager, at motorhjelmene ikke er helt lukket, skal du straks stoppe og lukke motorhjelmene – fare for ulykke! ■

## Motorolie

### Motoroliespecifikationer

De forskellige typer motorolie har deres egne specifikationer.

#### Specifikationer

Fra fabrikken er der påfyldt en speciel multigradeolie af høj kvalitet, som kan anvendes hele året – undtagen i ekstremt kolde områder.

Da en motorolie af god kvalitet er grundforudsætningen for, at din bil kan køre uden problemer, og at motoren kan have en lang levetid, må du kun påfylde olie, der opfylder VW normernes krav.

Hvis du ikke har nogen olie til rådighed, der opfylder specifikationerne fra VW, må du kun anvende olie, der opfylder kravene i henhold til ACEA- eller API-specifikationerne, og som har en viskositetsgrad, der er tilpasset udetemperaturen. Anvendelse af sådanne olietyper kan påvirke motorens

præstationer, fx længere startfase, højere brændstofforbrug og højere udstødningsemission.

Olietyper, der opfylder specifikationerne fra VW, må gerne blandes.

De specifikationer (VW normer), der er angivet på næste side, skal være angivet på oliebeholderen. Hvis normerne for benzin- og dieselmotorer er angivet sammen, kan olien uden forbehold anvendes til begge motortyper. ■

### Oliespecifikationer

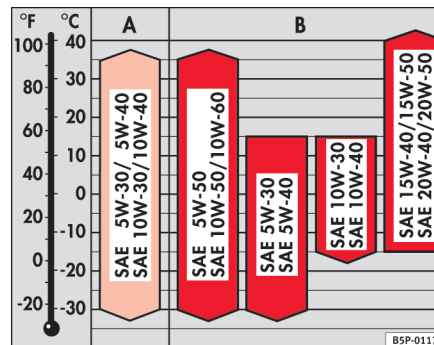

Fig. 163 Olietyper fordelt på temperaturområder

#### Viskositet

Viskositetsklassen skal vælges ud fra diagrammet.

Hvis omgivelsestemperaturen kortvarigt er højere end de områder, der er angivet i skalaen, behøver du ikke at udskifte olien. ►

Motortype	Specifikation
Benzin	VW 501 01/ VW 502 00/ VW 504 00
Diesel	VW 505 01/ VW 507 00/ VW 506 01
Diesel med dieselpartikelfilter (DPF) a)	VW 507 00

a) Anvend kun de anbefalede olier. Ellers kan der opstå motorskader.

### Singleolie

På grund af singleoliens lille viskositetsområde<sup>22)</sup> kan den normalt ikke anvendes hele året.

Denne olie bør derfor kun anvendes i ekstremt kolde eller varme områder.

### Tilsætningsmidler til motorolie

Der må ikke tilsættes tilsætningsmidler til motorolien. Skader, der skyldes sådanne tilsætningsmidler, er ikke omfattet af garantien.



### Anvisning

Vi anbefaler, at du før en længere rejse køber motorolie med de rigtige VW specifikationer og medbringer den i bilen. På den måde er du sikker på altid at kunne påfylde den rigtige motorolie. ■

<sup>22)</sup> Viskositet: oliens tæthed

## Kontrol af motoroliestand

Motoroliestanden kan aflæses på oliepinde.

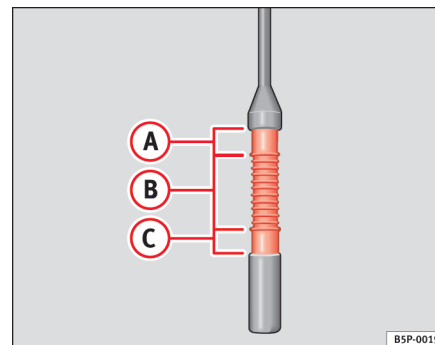

Fig. 164 Oliepind

### Kontrol af oliestand

- Parker bilen på et vandret sted.
- Lad motoren køre i tomgang i et kort øjeblik, og stands den igen, så snart den har nået sin driftstemperatur.
- Vent 2 min.
- Træk oliepinde op. Tør oliepinde af med en ren klud, og skub den helt ned igen.
- Træk derefter oliepinde op igen, og aflæs oliestanden  
⇒ fig. 164. Fyld om nødvendigt mere motorolie på.

### Oliestand i område **A**

- Du må ikke fylde mere olie på.



**Oliestand i område (B)**

- Du **kan** fylde mere olie på. Oliestanden bør **derefter** ligge i området (A).

**Oliestand i område (C)**

- Du **skal** fylde mere olie på. Oliestanden bør **derefter** ligge i området (A).

Afhængigt af kørestilen og driftsbetingelserne kan olieforbruget være op til 0,5 l/1.000 km. De første 5.000 km kan forbruget være større. Derfor skal oliestanden kontrolleres med jævne mellemrum (helst hver gang du tanker og før længere køreture).

**BEMÆRK!**

Arbejde på motoren eller i motorrummet skal udføres meget forsigtigt.

- Læs og følg altid advarselserne ⇒ side 223 før arbejde i motorrummet.

**Pas på!**

Hvis oliestanden er over måleområde (A), må du ikke starte motoren. Det kan medføre beskadigelse af motoren og katalysatoren. Du kan få hjælp på et værksted. ■

**Påfyldning af motorolie** 

*Motorolie skal fyldes på i små portioner.*

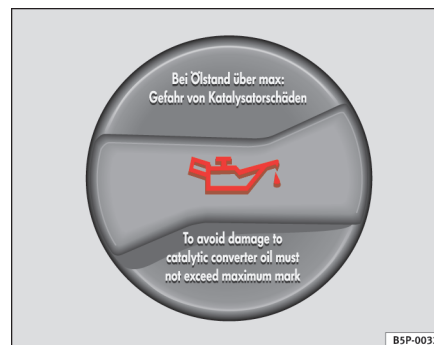

**Fig. 165** Dæksel på påfyldningsåbningen til motorolie i motorrummet

Før du åbner motorhjelmen, skal du læse og følge advarselserne ⇒  i “Sikkerhedsanvisninger vedr. arbejde i motorrummet” på side 223.

- Skru dækslet af påfyldningsåbningen til motorolie ⇒ **fig. 165**.
- Fyld en egnet olie på i små portioner.
- Vent indimellem, og kontroller oliestanden, så du ikke kommer til at fylde for meget på.
- Når oliestanden mindst er i område (B), skal du forsigtigt skruer dækslet på påfyldningsåbningen.

På det pågældende oversigtsbillede af motorrummet i ⇒ side 281 kan du se, hvor påfyldningsåbningen til motorolie sidder. ►

Motoroliespecifikationer ⇒ side 226.

### BEMÆRK!

Olie kan let brænde! Sørg for, at du ikke spilder olie på varme motordele, når du påfylder olie.

### Pas på!

Hvis oliestanden er over måleområde **A**, må du ikke starte motoren. Det kan medføre beskadigelse af motoren og katalysatoren. Du kan få hjælp på et værksted.

### Miljøanvisning

Oliestanden må aldrig være over område **A**. Hvis den er det, kan der via krumbueudluftningen blive suget olie ind, som derefter kommer ud i atmosfæren via udstødningssystemet. ■

## Motorolieskift

*Motorolien bliver skiftet, når bilen er til service.*

Vi anbefaler, at du får et værksted til at skifte motorolie.

I servicehæftet det angivet, hvornår motorolien skal skiftes.

### BEMÆRK!

Du må kun selv foretage et motorolieskift, hvis du har det nødvendige fagkendskab.

- Før du åbner motorhjelm, skal du læse og følge advarselne ⇒ side 223, "Sikkerhedsanvisninger vedr. arbejde i motorrummet".

### BEMÆRK! (fortsættelse)

- Lad først motoren køle af. Den varme olie kan medføre forbrændinger!
- Brug beskyttelsesbriller – fare for ætsning på grund af oliestænk.
- Hold armene vandret, når du skruer olieaftapningsskruen ud med fingrene. Så undgår du, at olien løber ned ad dine arme.
- Huden skal vaskes grundigt, hvis den har været i kontakt med motorolie.
- Olie er giftig! Opbevar den gamle olie utilgængeligt for børn, indtil den kan bortskaffes.

### Pas på!

Bland aldrig motorolien med andre smøremidler. Risiko for motorskade! Skader, der skyldes iblanding af andre smøremidler, er ikke omfattet af garantien.

### Miljøanvisning

- Vi anbefaler, at du får foretaget motorolie- og filterskift hos en SEAT partner. De bortskaffer olien og filteret korrekt og har det nødvendige specialværktøj og den fornødne ekspertise.
- Oliens indhold af miljøfarlige stoffer skal behandles korrekt, og olien skal sive ned i jorden eller på anden måde komme ud i miljøet.
- Benyt en egnet beholder til at opfange den gamle olie i. Beholderen skal kunne rumme et antal liter svarende til motorens samlede oliepåfyldningsmængde. ■

## Kølevæske

### Kølevæskespecifikation

*Kølevæsken består af en blanding af vand og mindst 40 % kølevæsketilsætningsmiddel.*

Kølevæsken skal bestå af en blanding af vand og mindst 40 % af enten vores kølevæsketilsætningsmiddel G12+ eller et tilsætningsmiddel med specifikation TL-VW 774 F (kan kendes på den lilla farve). Denne blanding giver ikke bare frostbeskyttelse ned til -25° C, men beskytter frem for alt også kølesystemets letmetaldele mod korrosion. Desuden forhindrer den kalkaflejring og øger kølevæskens kogepunkt betydeligt.

Kølevæsketilsætningsmidlet skal *altid* udgøre mindst 40 % – også i varmt vejr, hvor det ikke er nødvendigt med frostbeskyttelse.

Hvis det af klimatiske årsager er nødvendigt med en bedre frostbeskyttelse, kan mængden af kølevæsketilsætningsmidlet G12+ øges. Dog kun til maks. 60 %, da frostbeskyttelsen begynder at aftage ved højere andele. Desuden bliver den kølende virkning forringet. En blanding med 60 % kølevæsketilsætningsmiddel giver frostbeskyttelse ned til ca. -40° C.

#### BEMÆRK!

- Kølevæsketilsætningsmiddel er sundhedsskadeligt. Fare for forgiftning! Opbevar altid kølevæsketilsætningsmiddel i originalbeholderen, og sørg for, at den er utilgængelig for børn. Det samme gælder aftappet kølevæske.
- Indholdet af kølevæsketilsætningsmidlet G12+ skal udregnes i forhold til den laveste omgivelsestemperatur, som kan forventes. Ellers kan kølevæsken fryse til ved ekstremt lave udetemperaturer, og bilen kan så ikke længere køre. Da varmeanlægget i den situation heller ikke fungerer, er der fare for forfrysninger!

#### Pas på!

- Andre kølevæsketilsætningsmidler kan frem for alt reducere den korrosionsbeskyttende virkning væsentligt. De skader, der opstår som følge heraf, kan resultere i kølevæsketab og senere alvorlige motorskader.
- Du kan blande kølevæsketilsætningsmidlet G12+ (lilla) med kølevæsketilsætningsmidlet G12 (rødt) eller kølevæsketilsætningsmidlet G11. Kølevæsketilsætningsmidlet G12 (rødt) må dog ikke blandes med G11. ■

### Kontrol af kølevæskestand og påfyldning af kølevæske

*For at motorens kølesystem kan fungere korrekt, er det vigtigt, at kølevæskestanden er i orden.*



Fig. 166 I motorrummet: kølevæskebeholderens dæksel

Før du åbner motorhjelmen, skal du læse og følge advarselserne  i “Sikkerhedsanvisninger vedr. arbejde i motorrummet” på side 223. ▶

### Åbning af kølevæskebeholder

- Stands motoren, og lad den køle af.
- Læg en stor, tyk klud på kølevæskebeholderens dæksel for at beskytte mod skoldning, og skru forsigtigt dækslet af ⇒ .

### Kontrol af kølevæskestand

- Kig ned i den åbne beholder, og aflæs kølevæskestanden.
- Hvis væskestanden i beholderen er under MIN-mærket, skal du fylde mere kølevæske på.

### Påfyldning af kølevæske

- Fyld kun **ny** kølevæske på.
- Sørg for, at du højst fylder beholderen op til MAX-mærket.

### Lukning af kølevæskebeholder

- Skru dækslet *fast*.

På det pågældende oversigtsbillede af motorrummet i ⇒ side 281 kan du se, hvor kølevæskebeholderen sidder.

Kølevæsken, som du fylder på, skal have bestemte specifikationer ⇒ side 230. Hvis du i nødstilfælde ikke har kølevæsketilsætningsmidlet G12+ til rådighed, må du ikke påfylde andre tilsætningsmidler. I den situation skal du i første omgang kun fylde vand på og derefter så hurtigt som muligt sørge for det rigtige blandingsforhold igen med det foreskrevne kølevæsketilsætningsmiddel ⇒ side 230.

Påfyld kun *ny* kølevæske.

Fyld kun op til MAX-mærket. Hvis du fylder for meget kølevæske på, bliver den overskydende væske presset ud af kølesystemet under opvarmning.

Kølevæsketilsætningsmidlet G12+ med lilla farve må blandes med G12 (rød farve) og med G11.



#### BEMÆRK!

Arbejde på motoren eller i motorrummet skal udføres meget forsigtigt.

- Læs og følg altid advarslerne ⇒ side 223 før arbejde i motorrummet.
- Når motoren er varm, er der overtryk i kølesystemet! Åbn aldrig dækslet til kølevæskebeholderen, når motoren er varm. Ellers er der fare for skoldning!



#### Pas på!

- Hvis væsken i kølevæskebeholderen er brun, er G12 blevet blandet med en anden kølevæske. I den situation skal du omgående få udskiftet kølevæsken, ellers er der risiko for motorskade!
- I tilfælde af større kølevæsketab bør du kun påfylde kølevæske, når motoren er *afkølet*. På den måde undgår du motorskader. Et større kølevæsketab kan tyde på, at der er utætheder i kølesystemet. Kør til et værksted med det samme, og få kølevæskesystemet kontrolleret. Risiko for motorskade! ■

## Sprinklervæske og viskerblade

### Påfyldning af sprinklervæske

Sprinklervæsken til sprinkleranlægget bør altid blandes med ruderensmiddel.



Fig. 167 I motorrummet: dæksel på sprinklervæskebeholderen

Sprinklervæskebeholderen i motorrummet bliver brugt til både **ruderne** og **forlygterne**.

Beholderen sidder til højre i motorrummet.

Rent vand er ikke nok til at rense ruderne grundigt. Hvis du selv blander din sprinklervæske, anbefaler vi, at du altid blander et ruderensmiddel i vandet. Der findes ruderensmiddel på markedet, der rengør ruderne effektivt og virker som frostbeskyttelse. Derfor kan det anvendes hele året. Vær opmærksom på anvisningerne på emballagen vedr. blandingsforhold.

### BEMÆRK!

Arbejde på motoren eller i motorrummet skal udføres meget forsigtigt.

- Læs og følg altid advarslerne ⇒ side 223 før arbejde i motorrummet.

### Pas på!

- Du må under ingen omstændigheder blande kølefrostvæske eller andre tilsætningsmidler i sprinklervæsken.
- Anvend kun anerkendt ruderensmiddel af høj kvalitet i det blandingsforhold, som producenten foreskriver. Hvis du anvender andre ruderensmidler eller sæbeopløsninger, kan de meget små åbninger i dyserne stoppe til. ■



## Udskiftning af viskerblade foran

Hvis dine viskerblade er i orden, har du altid bedre udsyn. Beskadede viskerblade bør udskiftes med det samme.



Fig. 168 Viskere i serviceposition

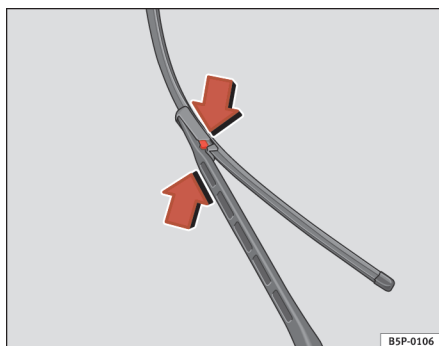

Fig. 169 Udskiftning af viskerblade foran

Før viskerbladene kan udskiftes, skal viskerne bringes fra hvilestilling til den såkaldte serviceposition.

### Serviceposition (til udskiftning af viskerblade)

- Kontroller, at viskerbladene ikke er frosset fast.
- Tilslut og afbryd tændingen, og placer derefter viskerarmen i positionen til kort viskerfunktion (inden der er gået 8 sek.). Viskerne kører i serviceposition.

### Udskiftning af viskerblade

- Vip viskerarmen væk fra ruden.
- Tryk på tapperne i siderne, og træk viskerbladet ud i pilens retning ⇒ fig. 169.

### Montering af viskerblad

- Sæt et viskerblad med samme længde og form ind i viskerarmen.
- Forskyd viskerbladet, indtil det går i hak.
- Klap viskerarmene tilbage på ruden.

Hvis viskerbladene hopper, bør de udskiftes, hvis de er beskadede, eller rengøres, hvis de er snavsede.

Hvis ikke det hjælper, kan det være, at viskerarmenes vinkel i forhold til ruden ikke er korrekt. Kontakt et værksted for at få kontrolleret og indstillet viskerarmene.

### BEMÆRK!

Kør kun, hvis du har et klart udsyn gennem alle ruder!

- Rengør viskerbladene og alle ruderne regelmæssigt.

**⚠ BEMÆRK!** (fortsættelse)

- Udskift viskerbladene en til to gange om året.

**⚠ Pas på!**

- Defekte eller snavsede viskerblade kan ridse forruden.
- Rens aldrig ruderne med brændstof, neglelakfjerner, lakfortynder eller lignende. Det kan beskadige viskerbladene.
- Bevæg aldrig viskeren eller viskerarmen med hånden. De kan blive beskadigede.
- Vip kun viskerarmene fremad, når de er i serviceposition. Ellers kan motorhjelmene blive beskadiget.

**i Anvisning**

- Viskerarmene kan kun køre i serviceposition, hvis motorhjelmene er helt lukket. ■

## Udskiftning af viskerblad bagpå

*Du får kun et godt udsyn, hvis viskerbladet er i orden. Beskadigede viskerblade bør udskiftes med det samme.*

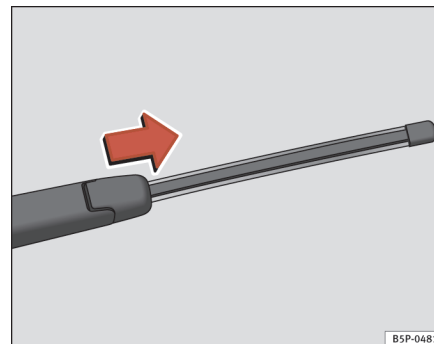

**Fig. 170** Sådan tages det bageste viskerblad af.

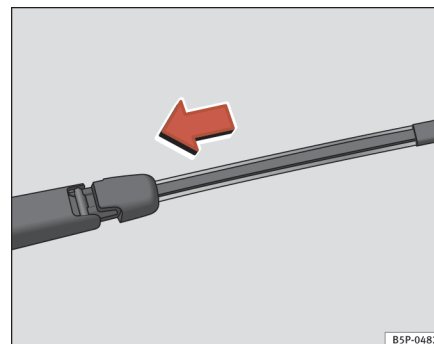

**Fig. 171** Sådan sættes det bageste viskerblad på. ▶

### Afmontering af viskerblad

- Vip viskerarmen væk fra bagruden ⇒ side 234, fig. 170.
- Skub viskerbladets adapter i pilens retning, og tag viskerbladet af ⇒ side 234, fig. 170.

### Montering af viskerblad

- Hold den øverste del af viskerarmen fast med den ene hånd.
- Placer viskerbladet som vist på ⇒ side 234, fig. 171, og forskyd adapteren, indtil den går i hak.

Kontroller viskerbladet regelmæssigt, og skift det ud, hvis det er nødvendigt.

**Hopperviskerbladet**, bør det udskiftes, hvis det er beskadiget, eller rengøres, hvis det er snavset.

Kontakt et værksted, hvis det ikke hjælper.

#### BEMÆRK!

**Kør kun, hvis du har et klart udsyn gennem alle ruder!**

- Rengør viskerbladet til bagruden og alle ruderne regelmæssigt.
- Udskift viskerbladene en til to gange om året.



#### Pas på!

- Defekte eller snavsede viskerblade kan ridse bagruden.
- Rens aldrig ruderne med brændstof, neglelakfjerner, lakfortynder eller lignende, da det kan beskadige viskerbladene.
- Bevæg aldrig bagrudevaskeren med hånden. Den kan blive beskadiget. ■

## Bremsevæske

### Kontrol af bremsevæskestand

*Bremsevæsken bliver kontrolleret, når bilen er til service.*



**Fig. 172** I motorrummet: bremsevæskebeholderens afdækning

- Aflæs bremsevæskestanden på den gennemsigtige bremsevæskebeholder. Væskestanden skal altid være mellem MIN- og MAX-mærkerne.

På det pågældende oversigtsbillede af motorrummet i ⇒ side 281 kan du se, hvor kølevæskebeholderen sidder. Du kan kende den på det sort-gule dæksel.

Væskestanden falder en smule, når bilen kører, på grund af sliddet på bremsene og den automatiske justering af dem.

Falder bremsevæskestanden markant i løbet af kort tid, eller falder den til under MIN-mærket, kan det skyldes, at bremsesystemet er utæt. Hvis brem-

sevæskstanden er for lav, bliver det vist ved hjælp af kontrollampen i kombi-instrumentet ⇒ side 75.

### BEMÆRK!

Før du åbner motorhjelmen og kontrollerer bremsevæsken, skal du læse og følge advarselne ⇒ side 223. ■

## Udskiftning af bremsevæske

*I servicehæftet det angivet, hvornår bremsevæsken skal skiftes.*

Vi anbefaler, at du får en SEAT partner til at udskifte bremsevæsken.

Før du åbner motorhjelmen, skal du læse og følge advarselne ⇒  i "Sikkerhedsanvisninger vedr. arbejde i motorrummet" på side 223 i "Sikkerhedsanvisninger vedr. arbejde i motorrummet".

Bremsevæske optager fugtighed. Derfor optager bremsevæske med tiden vand fra luften omkring den. Et for højt vandindhold i bremsevæsken kan på langt sigt forårsage korrosionsskader i bremsesystemet. Desuden bliver bremsevæskens kogepunkt betydeligt lavere. Det bevirker, at der kan dannes dampplommer i bremsesystemet, hvis bremserne belastes kraftigt, hvilket nedsætter bremsevirkningen.

Anvend kun bremsevæske med specifikationen FMVSS 116 DOT 4, jf. US-norm. Vi anbefaler, at du anvender SEAT Original Bremsevæske.

### BEMÆRK!

Bremsevæske er giftig. Gammel bremsevæske reducerer bremsevirkningen.

### BEMÆRK! (fortsættelse)

- Før du åbner motorhjelmen og kontrollerer bremsevæsken, skal du læse og følge advarselne ⇒ side 223.
- Opbevar altid bremsevæsken i den lukkede originalbeholder utilgængeligt for børn. Fare for forgiftning!
- Udskift bremsevæsken i henhold til angivelserne i servicehæftet. Hvis bremsevæsken er for gammel, kan der dannes dampplommer i bremsesystemet, når bremserne belastes kraftigt. Det reducerer bremsevirkningen og dermed også kørselssikkerheden. Der er fare for ulykke!



### Pas på!

Bremsevæske angriber bilens lak. Tør straks bremsevæske af bilens lak.







### Miljøanvisning

Bremsevæske skal opfanges og bortskaffes korrekt. ■

## Bilens batteri

### Advarsler vedr. håndtering af bilens batteri

	Brug beskyttelsesbriller!
	Batterisyre er stærkt ætsende. Brug beskyttelsehandsker og -briller!
	Ild, gnister, lyskilder med brændende flamme og rygning er forbudt!
	Når batterier bliver opladet, opstår der en meget eksplosiv knaldgas!
	Børn må ikke komme i nærheden af syre og batterier!

#### BEMÆRK!

I forbindelse med arbejde på bilens batteri og det elektriske system er der fare for kvæstelser, ætsninger, ulykker og brand:

- Brug beskyttelsesbriller. Der må ikke komme syre- eller blyholdige partikler i øjnene, på huden eller på tøjet.
- Batterisyre er stærkt ætsende. Brug beskyttelsehandsker og -briller. Batterier må ikke vippes, da der i så fald kan trænge syre ud af gasudluftningsåbningerne. Hvis du har fået syrestænk i øjet, skal du straks skylle øjet med koldt vand i nogle minutter. Søg derefter straks lægehjælp. Hvis du har fået syrestænk på huden eller tøjet, skal syren straks neutraliseres med mildt sæbevand. Skyl derefter med rigeligt vand. Hvis du har indtaget syre, skal du straks søge lægehjælp.
- Ild, gnister, lyskilder med brændende flamme og rygning er forbudt. Undgå gnistdannelse i forbindelse med håndtering af kabler og elektriske

#### BEMÆRK! (fortsættelse)

apparater og ved elektrostatisk afladning. Kortslut aldrig batteripolerne. Fare for kvæstelser på grund af energiladede gnister.

- Når batterier bliver opladet, opstår der en meget eksplosiv knaldgas. Batterier må kun oplades i rum med tilstrækkelig udluftning.
- Børn må ikke komme i nærheden af syre og batterier.
- Før enhver form for arbejde på bilens elektriske system skal motoren standses og tændingen og alle elektriske forbrugere afbrydes. Batteriets minuskabel skal tages af. Ved udskiftning af pærer er det tilstrækkeligt at slukke den pågældende lampe/lygte.
- Før du afbryder batteriet, skal du deaktivere tyverialarmen ved at låse bilen op! Ellers udløses alarmen.
- Når batteriet skal afbrydes fra bilens ledningsnet, skal du først tage minuskablet og derefter pluskablet af.
- Før du tilslutter batteriet igen, skal alle elektriske forbrugere afbrydes. Sæt først pluskablet og derefter minuskablet på. Tilslutningskablerne må aldrig byttes om – risiko for kabelbrand!
- Oplad aldrig et frossent eller optøet batteri – eksplosionsfare og fare for ætsning! Hvis et batteri har været frossent, skal det udskiftes. Et afladet batteri kan fryse allerede ved temperaturer omkring 0° C.
- Sørg for, at gasudluftningsslangerne altid er fastgjort på batterierne.
- Anvend aldrig et beskadiget batteri. Eksplosionsfare! Udskift omgående beskadigede batterier.



#### Pas på!

- Afbryd aldrig bilens batteri, når tændingen er tilsluttet, eller når motoren kører, da bilens elektriske system og elektroniske komponenter i så fald bliver beskadiget.
- Bilens batteri må ikke udsættes for direkte dagslys i længere tid, da batterihuset skal beskyttes mod ultraviolette stråler. ▶

- Hvis bilen skal holde parkeret i længere tid, bør du beskytte dens batteri mod frost, så det ikke fryser og derved bliver ødelagt. ■

## Kontrol af syrestand

*Syrestanden i batteriet bør kontrolleres regelmæssigt, hvis bilen har kørt mange kilometer, kører i lande med et varmt klima, og hvis der er tale om et ældre batteri.*

- Åbn motorhjelm, og klap derefter batteriafdækningen foran op ⇒  i “Sikkerhedsanvisninger vedr. arbejde i motorrummet” på side 223 ⇒  i “Advarsler vedr. håndtering af bilens batteri” på side 237.
- Kontroller farven i det runde vindue på oversiden af batteriet.
- Hvis der er luftbobler i vinduet, skal du fjerne dem ved forsigtigt at banke på vinduet.

På det pågældende oversigtsbillede af motorrummet i ⇒ side 281 kan du se, hvor batteriet sidder.

Visningen i inspektionsruden (det “magiske øje”) skifter farve alt efter batteriets ladetilstand eller syrestand.

Der skelnes mellem to farver:

- Sort: batteriladning i orden
- Klar/gul: Batteriet skal udskiftes. Kontakt et værksted. ■

## Opladning eller udskiftning af bilens batteri

*Batteriet er vedligeholdelsesfrit og bliver kontrolleret regelmæssigt i forbindelse med service. Alt arbejde på bilens batteri kræver faglig ekspertise og specialværktøj.*

Hvis du tit kører korte ture, og bilen holder parkeret i lange perioder, skal du også få dens batteri kontrolleret på et værksted mellem servicebesøgene.

Hvis der opstår startproblemer på grund af for lav batterispænding, kan det skyldes, at batteriet er defekt. I den situation anbefaler vi, at du får batteriet kontrolleret og opladet eller udskiftet på et værksted.

### Opladning af batteri

Opladning af bilens batteri bør foretages på et værksted, da der anvendes batterier med en særlig teknologi, som kræver spændingsbegrænset opladning.

### Udskiftning af batteri

Bilens batteri er udviklet, så det passer præcist til monteringsstedet, og det er udstyret med forskellige sikkerhedsforanstaltninger.

SEAT Original Batterier opfylder bilens krav med hensyn til vedligeholdelse, ydelse og sikkerhed.

### BEMÆRK!

- Vi anbefaler kun at anvende vedligeholdelsesfri, lukkede batterier, jf. normerne T 825 06 og VW 7 50 73. Normen skal være fra august 2001 eller nyere.
- Læs og følg advarselne før enhver form for arbejde på batterierne ⇒  i “Advarsler vedr. håndtering af bilens batteri” på side 237. ►



### Miljøanvisning

Batterier indeholder giftige substanser som fx svovlsyre og bly. De skal derfor bortskaffes i henhold til forskrifterne. Batterier må under ingen omstændigheder bortskaffes sammen med almindeligt husholdningsaffald! ■

## Hjul og dæk

### Hjul

#### Generelt

##### Undgå beskadigelse

- Hvis du kører over kantsten og lignende forhindringer, skal du gøre det langsomt og i en ret vinkel.
- Beskyt dækkene mod olie, fedt og brændstof.
- Kontroller regelmæssigt, om dækkene er beskadigede (se efter huller, snit, revner og buler). Fjern fremmedlegemer fra dækprofilen.

##### Opbevaring af dæk

- Marker dækkene, når du afmonterer dem, så de kan få den samme omløbsretning, når du monterer dem igen.
- Følge og dæk, som er blevet afmonteret, skal altid opbevares koldt, tørt og helst mørkt.
- Dæk uden fælg skal opbevares lodret.

##### Nye dæk

Nye dæk skal køres til ⇒ side 196.

Profildybden er ikke altid ens på nye dæk, da blandt andet konstruktion og profilform er forskellig alt efter udførelse og producent.

##### Skjulte skader

Skader på dæk og fælg kan ofte ikke ses. Hvis der er uvante vibrationer i bilen, eller hvis den trækker til den ene side, kan det være tegn på dækskader. Dækkene bør omgående kontrolleres på et værksted.

##### Dæk med fast omløbsretning

Dæk med fast omløbsretning har pilemarkeringer på siden. Du bør altid overholde den angivne omløbsretning. På den måde sikrer du, at dækkene bevarer deres optimale egenskaber med hensyn til akvaplaning, vejgreb, støjudvikling og slid.



#### BEMÆRK!

- Nye dæk har de første 500 km endnu ikke det optimale vejgreb. Kør derfor forsigtigt – fare for ulykke!
- Kør aldrig med beskadigede dæk! Der er fare for ulykke!
- Hvis du under kørsel mærker uvante vibrationer, eller hvis bilen trækker til den ene side, skal du straks standse og kontrollere dækkene for beskadigelser. ■

#### Kontrol af dæktryk

*Det rigtige dæktryk står på en mærkat på indersiden af tankklappen.*

1. Aflæs det nødvendige dæktryk (sommerdæk) på mærkaten. Dæktrykket til vinterdæk skal være 0,2 bar højere end det, der er angivet på mærkaten. ▶



2. Kontroller altid dæktrykket på kolde dæk. Reducer ikke trykket, mens dækkene er varme.
3. Tilpas dæktrykket til bilens læs.

### Dæktryk

Specielt ved høje hastigheder er dæktrykket vigtigt. Du bør derfor kontrollere trykket mindst en gang om måneden og før alle længere køreture.

Mærkatene med dæktryk er placeret på indersiden af tankklappen. Det angivne dæktryk gælder kolde dæk. Reducer ikke det øgede dæktryk, der opstår, når dækkene er varme ⇒ .



#### BEMÆRK!

- **Kontroller dæktrykket mindst en gang om måneden. Det er meget vigtigt, at dæktrykket er korrekt. Hvis dæktrykket er for lavt eller for højt, er der fare for ulykke, især ved høje hastigheder!**
- **Dækkene kan især let eksplodere, hvis dæktrykket er for lavt – fare for ulykke!**
- **Ved høje hastigheder deformeres slidbanen på et dæk med for lavt dæktryk. Derved bliver det hurtigt varmt, hvilket kan medføre, at slidbanen løsner sig, og endda at dækket eksploderer. Sørg altid for, at dækkene har det angivne dæktryk.**
- **For lavt eller for højt dæktryk forkorter dækkenes levetid og forringer bilens køreegenskaber – fare for ulykke!**



#### Miljøanvisning

Et for lavt dæktryk øger brændstofforbruget. ■

### Dæktrykskontrolsystem

*Dæktrykskontrolsystemet overvåger automatisk dæktrykket i de fire dæk under kørsel.*

Systemet anvender ABS-systemets hjulomdrejningssensorer. Funktionen analyserer de enkelte hjuls omdrejningshastighed og deres frekvensområde.

For at funktionen kan fungere optimalt, skal du anvende originale SEAT dæk. Du skal stadig kontrollere dæktrykket regelmæssigt og om nødvendigt korrigere det.

Hver gang dæktrykket er blevet korrigeret og efter udskiftning af et eller flere dæk, skal du udføre en reset af systemet ved at trykke på SET-knappen i midterkonsollen.

Hvis der registreres et tryktab, bliver føreren advaret ved hjælp af symboler og informationer i kombiinstrumentets display. Systemet fungerer via ESP ⇒ side 191.

Du skal være opmærksom på, at dæktrykket også afhænger af dækkets temperatur. Dæktrykket øges med ca. 0,1 bar for hver gang dækkets temperatur øges med 10° C. Under kørsel bliver dækkene varme, og dæktrykket stiger. Derfor skal du altid korrigere dæktrykket, når dækkene er kolde, og dæktemperaturen ca. svarer til omgivelsestemperaturen.

For at dæktrykskontrolsystemet kan fungere korrekt, skal dæktrykket med jævne mellemrum kontrolleres og, hvis det er nødvendigt, korrigeres til det rigtige tryk og derefter gemmes.

Det anbefalede dæktryk står på en mærkat, der er placeret på indersiden af tankklappen.



#### BEMÆRK!

- **Du må ikke ændre dæktrykket, når dækkene er varme. Ellers kan dækkene blive beskadiget eller endda eksplodere. Fare for ulykke!**

**⚠ BEMÆRK!** (fortsættelse)

- Ved vedvarende høje hastigheder deformeres slidbanen på et dæk med for lavt dæktryk, og det medfører, at dækket bliver varmt. Derved kan slidbanen løsne sig, og dækket kan eksplodere. Fare for ulykke!



**Miljøanvisning**

Et for lavt dæktryk øger brændstofforbruget og sliddet på dækkene. ■

## Stort dæktrykstab

Hvis symbolet (⚠) til dækkene bliver vist, er dæktrykket i mindst et dæk for lavt.

- Stop bilen.
- Stands motoren.
- Kontroller det/de pågældende hjul.
- Skift om nødvendigt hjulet.

## Dækkenes levetid

*Dækkenes levetid afhænger af dæktrykket og kørestilen, og om de er monteret korrekt.*



Fig. 173 Dækprofil: slid-indikatorer

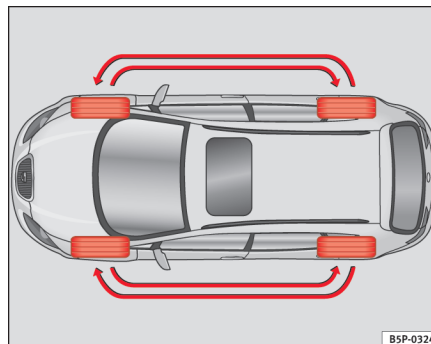



Fig. 174 Skema for ombytning af hjul

### Slidindikatorer

På bilens originale dæk er der i bunden af dækprofilen placeret slidindikatorer ⇒ [side 242](#), [fig. 173](#) på tværs af omløbsretningen. Indikatorerne er 1,6 mm høje. De er placeret med ensartede mellemrum seks til otte steder på dækket afhængigt af dækmærket. Markeringer på siden af dækket (fx bogstaverne TWI eller symboler) angiver, hvor slidindikatorerne er placeret. Når der er 1,6 mm profil tilbage – målt i profilrillerne ved siden af slidindikatorerne – er dækket slidt ned til den mindste lovlige profildybde. Dækkene skal udskiftes. Der kan gælde andre regler i andre lande ⇒ .

### Dæktryk

Et for lavt dæktryk kan give øget slid og kan endda medføre, at dækket eksploderer. Derfor bør dæktrykket kontrolleres mindst en gang om måneden ⇒ [side 240](#).

### Kørestil

Sliddet på dækkene øges ved hurtig kørsel gennem sving, kraftig acceleration og kraftig opbremsning.

### Ombytning af hjul

Hvis sliddet er markant større på forhjulene, anbefaler vi, at de byttes om med baghjulene, jf. skemaet ⇒ [side 242](#), [fig. 174](#). På den måde får dækkene nogenlunde den samme levetid.

### Afbalancering

Hjulene på en ny bil er afbalancerede. Under kørsel kan der imidlertid på grund af forskellige påvirkninger opstå en ubalance, der kan mærkes som uro i rattet.

Da en ubalance også medfører større slid på styretøj, hjulophæng og dæk, bør hjulene afbalanceres på ny, hvis der opstår en ubalance. Derudover skal et hjul afbalanceres, når det har fået monteret et nyt dæk.

### Forkert hjulindstilling

Hvis undervognen er indstillet forkert, medfører det ikke kun et øget dækslid, men også en ringere kørselssikkerhed. Hvis dæksliddet er meget kraftigt, bør du derfor få kontrolleret hjulindstillingen på et værksted.



#### BEMÆRK!

Hvis et dæk eksploderer under kørsel, er der fare for ulykke!

- Dækkene skal senest udskiftes, når de er slidt ned til slidindikatorerne. Ellers er der fare for ulykke! Ved høj hastighed på våd vej har nedslidte dæk et dårligt vejgreb. Desuden kommer bilen lettere til at akvaplane.
- Ved høje hastigheder deformeres slidbanen på et dæk med for lavt dæktryk. Det bevirker, at dækket bliver for varmt. En følge heraf kan være, at slidbanen løsner sig, eller at dækket eksploderer – fare for ulykke! Sørg altid for, at dækkene har det angivne dæktryk.
- Hvis dæksliddet er meget kraftigt, skal du få kontrolleret undervognsindstillingen på et værksted.
- Sørg for, at dækkene ikke kommer i kontakt med kemikalier som olie, brændstof eller bremsevæske.
- Få straks udskiftet defekte fælge eller dæk!



#### Miljøanvisning

Et for lavt dæktryk øger brændstofforbruget. ■

### Dæk med nødsystem

*Dæk med nødsystem gør det i de fleste tilfælde muligt at køre videre, selv om et dæk er punkteret.*

I biler, som fra fabrikken er udstyret med dæk med nødsystem<sup>23)</sup>, vises et tryktab i et dæk i kombiinstrumentet. ▶

### Kørsel med nødsystem

- Lad ESP/ASR (elektronisk stabilitetsprogram) være aktiveret, eller aktiver det ⇒ side 190.
- Kør langsomt (maks. 80 km/h) og forsigtigt videre.
- Undgå pludselige manøvreringer og opbremsninger.
- Undgå at køre over forhindringer (fx kantsten) eller gennem slaghuller.
- Vær opmærksom på, om ESP/ASR hyppigt griber ind, om der opstår røg ved dækkene, om der lugter af gummi, om bilen ryster, eller om du kan høre bankende lyde. Kør i så fald ikke videre.

Dæk med nødsystem har en markering på siden, der ser ud som følger: “DSST”, “Eufonia”, “RFT”, “ROF”, “RSC”, “SSR” eller “ZP”.

Siderne på dækkene er forstærkede. Hvis luften siver ud af et dæk, støttes dækket kun af siderne (nødsystem).

Tryktabet i dækket vises i kombiinstrumentet. Du kan køre endnu højst 80 km, under gunstige forhold (fx lille læs) endda længere.

Det punkterede dæk bør skiftes så hurtigt som muligt. Følgen skal kontrolleres for beskadigelser på et værksted og om nødvendigt udskiftes. Vi anbefaler, at du kontakter din serviceraðgiver. Hvis mere end et hjul kører med nødsystem, reduceres den strækning, som du kan køre i en sådan situation.

### Start af kørsel med nødsystem

Så snart der i kombiinstrumentet vises et tryktab i et dæk, køres der med nødsystem på mindst et dæk ⇒ .

### Afslutning af kørsel med nødsystem

Kør ikke videre, hvis:

- der opstår røg ved dækkene
- der lugter af gummi
- der er vibrationer i bilen
- du kan høre bankende lyde.

### Hvornår er det ikke muligt at køre videre, selv om bilen er udstyret med dæk med nødsystem?

- Når dækket, fx som følge af en ulykke, er blevet kraftigt beskadiget. Når dækket er beskadiget, er der risiko for, at dele af dækkets slidbane løsner sig. Det kan medføre beskadigelser på tankpåfyldningsstudsene, brændstofslanger/-rør samt bremseslanger/-rør, når hjulet drejer.
- Desuden bør du ikke køre videre, hvis der opstår stærke vibrationer, eller hvis hjulet begynder at ryge på grund af kraftig varmeudvikling.



### BEMÆRK!

#### Når bilen kører med nødsystem, forringes køreegenskaberne betydeligt!

- Tophastigheden på 80 km/h gælder kun, hvis vejret og vejens tilstand tillader det. Overhold de gældende regler på området.
- Undgå pludselige manøvreringer og opbremsninger, brems i god tid.
- Undgå at køre over forhindringer (fx kantsten) eller gennem slaghuller.
- Hvis et af dækkene kører med nødsystem, forringes bilens køreegenskaber, og der er øget fare for ulykke!



### Anvisning

- Et dæk med nødsystem bliver ikke fladt, hvis der sker et tryktab i dækket, da det bæres af de forstærkede sider. Man kan derfor som regel ikke se, at et dæk er defekt. ▶

<sup>23)</sup> Afhængigt af udstyr og land

- Når bilen kører med nødsystem, må der ikke anvendes snekæder på forhjulene. ■

## Nye dæk og fælge

### Nye dæk og fælge skal køres til.

Dæk og fælge er vigtige konstruktionsdele. De dæk og fælge, som SEAT har godkendt, er nøje afstemt efter den pågældende bil. De er derfor med til at sikre, at bilen ligger godt på vejen, og at den har gode, sikre køreegenskaber ⇒ .

Udskift så vidt muligt ikke dækkene enkeltvis, men derimod mindst begge dæk på enten for- eller bagakslen. Det er lettere at vælge de rigtige dæk, hvis du kender dataene på dækket. På siden af et radialdæk kan der fx stå følgende:

#### 195/65 R15 91T

Disse data giver følgende oplysninger:

- 195 Dækkets bredde i mm
- 65 Forhold mellem højde og bredde i %
- R Kode for radialdæk
- 15 Fælgdiameter i tommer
- 91 Belastningskode
- T Hastighedskode

På dækket kan der desuden være følgende oplysninger:

- En markering af omløbsretningen
- Reinforced, som betyder, at dækket er forstærket

Produktionsdatoen er ligeledes angivet på siden af dækket (evt. kun på indersiden af dækket).

DOT ... 1103 ... betyder fx, at dækket blev produceret i uge 11 i år 2003.

Vi anbefaler, at du lader en SEAT partner udføre alt arbejde på dæk eller hjul. Her råder de over det nødvendige specialværktøj og de nødvendige reservedele. Derudover har de den fornødne ekspertise, og de bortskafter de gamle dæk korrekt.

SEAT partnerne kan informere om, hvilke tekniske muligheder der er for at montere andre dæk, fælge og hjulkapsler.



### BEMÆRK!

- **Vi anbefaler, at du udelukkende benytter dæk og fælge, som SEAT har godkendt til din bilmodel. Ellers kan det reducere trafikikkerheden – fare for ulykke!**
- **Dæk, der er mere end 6 år gamle, skal du kun anvende i nødstilfælde, og kun hvis du kører tilstrækkeligt forsigtigt.**
- **Anvend aldrig brugte dæk, hvis forhistorie du ikke kender.**
- **Hvis du eftermonterer hjulkapsler, skal du sørge for, at der er en tilstrækkelig lufttilførsel til bremserne, så de kan blive afkølet.**
- **Anvend kun radialdæk af samme type, størrelse (omkreds) og med samme slags profil på alle fire hjul.**



### Miljøanvisning

Gamle dæk skal bortskaftes korrekt.



### Anvisning

- Af tekniske årsager kan du normalt ikke anvende fælge fra andre biler. Det gælder under visse omstændigheder også fælge fra samme bilmodel. Hvis du anvender dæk eller fælge, som ikke er blevet godkendt af SEAT til din bilmodel, risikerer du, at bilen ikke længere svarer til typegodkendelsen.
- Hvis reservehjulet adskiller sig fra bilens øvrige dæk – fx vinterdæk – må du i tilfælde af en punktering kun anvende reservehjulet kortvarigt, og du ►

skal køre ekstra forsigtigt. Det skal så hurtigt som muligt udskiftes med et normalt hjul. ■

## Hjulbolte

*Hjulboltene skal spændes fast med det korrekte tilspændingsmoment.*

Fælgene og hjulboltene er tilpasset til hinanden. Hvis du monterer andre fælge på bilen, skal du anvende de hjulbolte, der hører til fælgene, og som derfor har den rigtige længde og hovedform. Dette er afgørende for, at hjulene kan sidde korrekt fast, og at bremsesystemet kan fungere.

Under visse omstændigheder må du ikke anvende hjulbolte fra andre biler af samme model ⇒ side 214.

Når hjulene er blevet udskiftet, bør du hurtigst muligt få hjulboltens tilspændingsmoment kontrolleret med en momentnøgle ⇒ ⚠. Tilspændingsmomentet er 120 Nm både for stål- og letmetalfælge.

### ⚠ BEMÆRK!

**Hvis ikke hjulboltene behandles korrekt, kan hjulet løsne sig under kørsel – fare for ulykke!**

- Hjulboltene skal være rene og lette at skrue ud og i. De må dog aldrig smøres med fedt eller olie.
- Anvend kun de hjulbolte, der hører til den pågældende fælg.
- Hvis hjulboltene er blevet spændt fast med et for lavt tilspændingsmoment, kan det medføre, at fælgene løsner sig under kørsel – fare for ulykke! Hvis tilspændingsmomentet er for højt, kan det medføre, at hjulboltene og gevindene bliver beskadiget.

### ⚠ Pas på!

Det foreskrevne tilspændingsmoment til hjulbolte på stål- og letmetalfælge er 120 Nm. ■

## Vinterdæk

*Vinterdæk forbedrer bilens køreegenskaber, når der er sne og is på vejene.*

Bilens køreegenskaber på vinterglatte veje forbedres betydeligt med vinterdæk. Sommerdæk står på grund af deres konstruktion (bredde, gummitype, profilform) ikke så godt fast på is og i sne.

**Dæktrykket** i vinterdæk skal være 0,2 bar højere end i sommerdæk (se mærkaten på indersiden af tankklappen).

Monter vinterdæk på alle fire hjul.

I bilens papirer kan du læse, hvilke **vinterdækdimensioner** der er tilladte. Anvend kun vinterradialdæk. Alle dækstørrelserne, der er nævnt i bilens papirer, gælder også vinterdæk.

Vinterdæk mister i vid udstrækning deres gode vinteregenskaber, hvis dækprofilen slides ned til 4 mm.

For vinterdæk gælder følgende **hastighedsbegrænsninger** afhængigt af hastighedskoden ⇒ side 245, "Nye dæk og fælge": ⇒ ⚠

Q	maks. 160 km/h
S	maks. 180 km/h
T	maks. 190 km/h
H	maks. 210 km/h

I nogle lande skal der i biler, der kan køre hurtigere end den maksimalt tilladte hastighed for vinterdækkene, anbringes en mærkat i førerens syns- ▶

felt, der angiver hastighedsgrænsen for bilens dæk. Disse mærkater kan fås hos dækimportøren. Overhold gældende lov på området i det pågældende land.

Lad ikke vinterdækkene være monteret unødvendigt længe, for på sne- og isfri veje giver sommerdæk bilen de bedste køreegenskaber.

I tilfælde af en punktering skal du være opmærksom på anvisningen vedr. reservehjulet ⇒ side 245, "Nye dæk og fælge".



### BEMÆRK!

Den maksimalt tilladte hastighed for vinterdæk må ikke overskrides. Ellers bliver dækkene beskadigede – fare for ulykke!



### Miljøanvisning

Monter sommerdækkene igen, så snart det er tid til det. Støjen, dæksliddet og brændstofforbruget er mindre. ■

## Snekæder

Snekæder må kun monteres på forhjulene og kun på hjul med dækstørrelserne 195/65R15 og 205/55R16. Snekæderne skal have små led og må ikke være mere end 15 mm i højden inklusive kædelås ⇒ side 280.

Til andre dæk skal snekæderne have små led og må ikke være mere end 9 mm i højden inklusive kædelås.

Hvis du skal køre med snekæder, bør du tage hjulkapsler og fælgpynteringe af. Af hensyn til sikkerheden skal du i stedet sætte dækkapper på hjulboltene. De kan fås på et værksted.



### BEMÆRK!

Snekæderne skal spændes korrekt i henhold til producentens anvisninger. På den måde undgår man, at snekæderne kommer i kontakt med hjulkasserne.



### Pas på!

På snefri veje skal du tage snekæderne af. Dér forringer de bilens køreegenskaber, beskadiger dækkene og bliver hurtigt ødelagt.



### Anvisning

- I nogle lande er den maksimalt tilladte hastighed for kørsel med snekæder 50 km/h. Overhold gældende lov på området i det pågældende land.
- Vi anbefaler, at du kontakter et værksted, hvis du ønsker informationer om hjul-, dæk- og snekædestørrelser. ■

## Selvhjælp

### Værktøj, reservehjul og havarisæt

#### Værktøj

*Bilens værktøj er placeret i bagagerummet under bagagerumsafdækningen.*

- Træk bagagerumsafdækningen opad med fingeren i udsnittet.
- Tag bilens værktøj ud.

Værktøjet består af følgende dele:

- Donkraft\*
- Afmonteringsbøjle til at trække hjulkapslerne\* og centerkapslerne\* af med
- Hjulnøgle\*
- Skruetrækker med indvendig sekskant i skaftet, så det kan anvendes til hjulboltene. Skruetrækkerklingen kan vendes om.
- Slæbebøjle
- Adapter til låsebolte\*

Nogle af de nævnte dele hører kun til bestemte modeller eller er ekstraudstyr.



#### BEMÆRK!

- Anvend aldrig sekskanten i skruetrækkeren til at spænde hjulboltene fast med, da det ikke er muligt at opnå det nødvendige tilspændingsmoment med den – fare for ulykke!



#### BEMÆRK! (fortsættelse)

- Donkraften, som følger med fra fabrikken, er kun beregnet til din bilmodel. Du må under ingen omstændigheder bruge den til at løfte tungere biler eller andre genstande med – fare for kvæstelser!
- Anvend kun donkraften på et fast, jævnt sted.
- Start aldrig motoren, mens bilen er løftet op – fare for ulykke!
- Hvis du skal arbejde under bilen, skal bilen være sikret ved hjælp af egnede bukke. Ellers er der fare for kvæstelser! ■



## Pladsbesparende reservehjul (nødhjul)\*

Det mindre reservehjul (nødhjul i biler, der ikke er udstyret med havarisæt) må kun anvendes, så længe det er absolut nødvendigt.

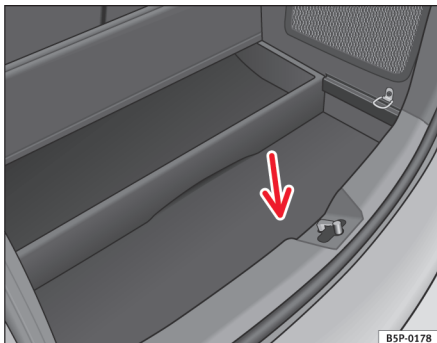

Fig. 175 Bagagerum.  
Adgang til reservehjulet

Nødhjulet er placeret under bundpladen i bagagerummet og er fastgjort med et fastgørelseshjul.

### Sådan bruges nødhjulet

Nødhjulet er kun beregnet til nødstilfælde, så bilen kan køre videre til nærmeste værksted. Det skal derfor udskiftes med et normalt hjul så hurtigt som muligt.

Brugen af nødhjulet har nogle begrænsninger. Nødhjulet er konstrueret specielt til din bil og må derfor ikke skiftes ud med et nødhjul fra en anden bil.

Der må ikke monteres normale dæk eller vinterdæk på nødhjulets fælg.

### Snekæder

Det er af tekniske årsager **ikke tilladt** at anvende snekæder på nødhjulet.

Hvis du skal køre med snekæder, og et af *forhjulene* er punkteret, skal nødhjulet monteres i stedet for et af baghjulene. Sæt derefter snekæder på det baghjul, der nu er blevet frit, og monter det i stedet for det punkterede forhjul.



### BEMÆRK!

- Når nødhjulet er monteret, skal dæktrykket kontrolleres hurtigst muligt. Dæktrykket i nødhjul med målene 125/70R16 125/70R18 135/90R16 skal udgøre 4,2 bar. I forbindelse med de øvrige dækstørrelser kan du aflæse dæktrykket på mærkatene på indersiden af tankklappen. Ellers er der fare for ulykke!
- Kørsel ikke hurtigere end 80 km/h – fare for ulykke!
- Undgå at accelerere med fuld gas, at bremse kraftigt op og at køre hurtigt i sving – fare for ulykke!
- Kørsel aldrig med mere end ét nødhjul – fare for ulykke!
- Der må ikke monteres normale dæk eller vinterdæk på nødhjulets fælg. ■

## Havarisæt\*

*Havarisættet (i biler uden reservehjul) er placeret under bundpladen i bagagerummet.*

Bilen er udstyret med et tire mobility system (havarisæt), som du kan anvende i tilfælde af en punktering.

Havarisættet består af dæktætningsmiddel til at tætte skaderne og en **kompressor** til at give bilen det rigtige dæktryk. Sættet kan anvendes til at tætte dækskader med en diameter på til 4 mm, der er opstået på grund af fremmedlegemer. ▶

**Anvisning**

- Søg hjælp hos en fagmand, hvis det ikke er muligt at udføre en reparation med dæktætningsmidlet. ■

## Hjulsift

### Før et hjulsift

---

*Inden du skifter hjulet, skal du gøre følgende:*

- Parker bilen så langt væk fra trafikken som muligt. Stedet skal være jævnt.
- Alle personer i bilen skal stige ud. De skal opholde sig uden for farezonen (fx bag et autoværn).
- Stands motoren, og tænd havariblinket.
- Træk **håndbremsen** helt.
- Sæt bilen i **1. gear** (manuel gearkasse), eller sæt gearvælgeren i position **P** (automatisk gearkasse).
- Hvis du kører med anhænger, skal anhængerens frakobles.
- Tag **bilens værktøj** og **reservehjulet** ud af bagagerummet.

**BEMÆRK!**

Tænd havariblinket, og stil advarselstrekanter op. På den måde beskytter du dig selv og andre trafikanter.

**Pas på!**

Hvis du skal skifte hjul på en skrånende vej, skal du blokere hjulet overfor med en sten eller lignende, så bilen ikke ruller væk.

**Anvisning**

Overhold de gældende regler på området. ■

### Hjulsift

---

Hjulet skal skiftes på følgende måde:

- Træk **centerkapslen** af. Se også ⇒ [side 251, fig. 176](#).
- Løsn **hjulboltene**.
- **Løft** bilen.
- Tag hjulet **af**, og sæt det andet hjul **på**.
- **Sænk** bilen.
- Anvend hjulnøglen til at **spænde** boltene med.
- Sæt **centerkapslen** på igen. ■

### Efter et hjulsift

---

*Efter et hjulsift skal du gøre følgende:*

- Læg værktøjet på plads igen. ▶

- Læg det udsiftede hjul i bagagerummet, og fastgør det.
- Kontroller dæktrykket på det monterede hjul så hurtigt som muligt.
- Få hjulboltens tilspændingsmoment kontrolleret med en momentnøgle så hurtigt som muligt. Det skal være 120 Nm.



### Anvisning

- Hvis du i forbindelse med et hjulskift konstaterer, at hjulboltene er korroderede, eller at de er svære at skrue ud og i, skal boltene udskiftes, før tilspændingsmomentet kontrolleres.
- Indtil tilspændingsmomentet er blevet kontrolleret, skal du for en sikkerheds skyld køre forsigtigt og med moderat hastighed. ■

## Hjulcapsler

*Centerkapslerne skal fjernes, for at du kan komme til hjulboltene.*



**Fig. 176 Hjulskift: Sådan trækkes centerkapslen af.**

## Afmontering

- Sæt **afmonteringsbøjlen** fra bilens værktøj i den dertil beregnede åbning i en af boltafdækningerne i hjulnavets afdækning ⇒ **fig. 176**.
- Træk **centerkapslen** af. ■

## Hjulcapsler\*

Hjulcapslerne skal fjernes, for at du kan komme til hjulboltene.

### Afmontering

- Tag hjulkapslen af ved hjælp af trådbøjlen.
- Sæt bøjlen i et af hullerne i hjulkapslen.

### Montering

- Tryk hjulkapslen på fælgen. Tryk først på området ved udsnittet til ventilen. Tryk derefter resten af hjulkapslen på fælgen, så den går i hak. ■

## Løsning og fastspænding af hjulbolte

Før bilen løftes, skal hjulboltene løsnes.

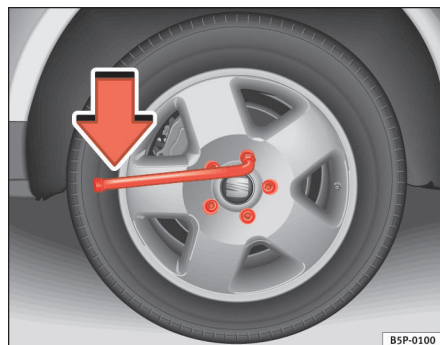

Fig. 177 Hjulskift: Sådan løsnes hjulboltene.

### Sådan løsnes hjulboltene

- Sæt **hjulnøglen** så langt ind over hjulbolten som muligt.
- Tag fat i enden af hjulnøglen, og drej bolten ca. en omdrejning mod **venstre** ⇒ side 252, fig. 177.

### Sådan spændes hjulboltene fast

- Sæt hjulnøglen så langt ind over hjulbolten som muligt.
- Tag fat i enden af hjulnøglen, og drej bolten mod højre, indtil den er spændt fast.
- For at kunne løsne og spænde låseboltene fast skal du benytte en speciel adapter.



### BEMÆRK!

Løsn kun hjulboltene lidt (ca. en omdrejning), mens bilen ikke er løftet med donkraften – fare for ulykke!



### Anvisning

- Brug ikke den indvendige sekskant i skruetrækkerens skaft, når du skal løsne eller spænde hjulboltene fast.
- Hvis der er en bolt, du ikke kan løsne, kan du forsigtigt træde på enden af hjulnøglen med foden. Hold samtidig fast i bilen, og sørg for, at du og bilen står sikkert. ■

## Sådan løftes bilen

For at du kan afmontere et hjul, skal bilen løftes med donkraften.

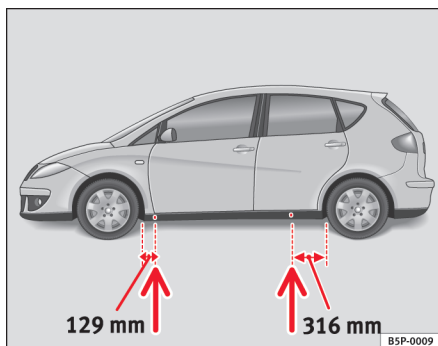

Fig. 178 Løftepunkter til donkraften

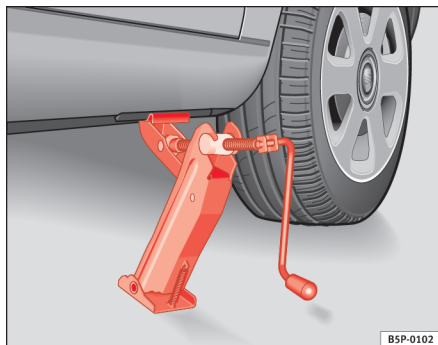

Fig. 179 Sådan sættes donkraften på.

- Find det løftepunkt på panelet, der er tættest på det hjul, der skal skiftes ⇒ side 253, fig. 178.
- Stil donkraften under løftepunktet, og drej den så højt op, at dens griber er lige neden under den lodrette kant på panelet.
- Stil donkraften således, at dens griber får fat i kanten på panelet, og den bevægelige bundplade står plant på jorden ⇒ side 253, fig. 179.
- Drej donkraften yderligere opad, indtil hjulet løftes en smule fra jorden.

Panelet er trykket lidt ind forrest og bagest, der hvor donkraften må sættes på ⇒ side 253, fig. 178. Der er et sted for hvert hjul. Donkraften må ikke sættes på andre steder.

Hvis donkraften står på et **blødt underlag**, kan det medføre, at bilen glider af donkraften. Stil derfor donkraften på et fast underlag. Læg evt. et stort, stabilt underlag under donkraften. Hvis donkraften står på et glat underlag, fx fliser, bør du anvende et skridsikkert underlag, fx en gummimatte.

### BEMÆRK!

- Tag alle nødvendige forholdsregler, så donkraften ikke kan glide. Ellers er der fare for ulykke!
- Hvis du ikke sætter donkraften på de steder, der er beregnet til det, kan det medføre skader på bilen. Desuden kan donkraften skride, hvis den ikke sidder tilstrækkeligt fast på bilen – fare for kvæstelser! ■

## Af- og påmontering af hjul

Af- og påmontering af et hjul foregår som beskrevet nedenfor.



**Fig. 180 Hjulskift:**  
indvendige sekskant, som  
boltene kan skrues ud og i  
med

Når du har løsnet hjulboltene og løftet bilen ved hjælp af donkraften, skal hjulet skiftes på følgende måde:

### Afmontering af hjul

- Skru boltene ud med den **indvendige sekskant**, der er i skruetrækkerens skaft (hører med til bilens værktøj), og læg dem på et rent underlag ⇒ **fig. 180**.

### Sådan sættes hjulet på

- Skru hjulboltene i, og spænd dem let ved hjælp af den indvendige sekskant.

Hjulboltene skal være rene og lette at skrue ud og i. Kontroller anlægsfladerne på fælgen og navet. Fjern snavs fra disse flader, inden hjulet monteres.

Den indvendige sekskant i skruetrækkerens skaft gør det nemmere at skrue hjulboltene ud og i. Før den kan bruges til dette formål, skal bitten tages ud.

Vær opmærksom på dækkenes omløbsretning, når du monterer dæk med fast omløbsretning.



### Anvisning

Brug ikke den indvendige sekskant i skruetrækkerens skaft, når du skal løsne eller spænde hjulboltene fast. ■

## Låsebolte\*

Det kræver en speciel adapter, for at du kan løsne låseboltene.

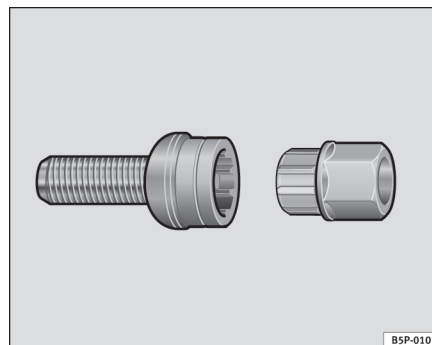

**Fig. 181 Låsebolte**

- Sæt adapteren helt ind i låsebolten ⇒ **fig. 181**.
- Sæt hjulnøglen så langt ind over adapteren som muligt. ▶

- Løsn hjulbolten, eller spænd den fast.

#### Kode

Hjulboltens kode står på forsiden af adapteren.

Skriv koden op, og opbevar den et sikkert sted. Du kan nemlig kun få en ny adapter hos SEAT partneren, hvis du har dette nummer. ■

### Dæk med fast omløbsretning

*Dæk med fast omløbsretning skal monteres i den rigtige retning.*

Dæk med fast omløbsretning kan kendes på pilene på siden af dækket, der angiver omløbsretningen. Hvis der er angivet en omløbsretning, bør du altid overholde den. Kun på den måde bliver dækkens optimale egenskaber udnyttet fuldt ud med hensyn til vejgreb, støj, slid og akvaplaning.

Hvis du i tilfælde af en punktering undtagelsesvis bliver nødt til at montere reservehjulet mod omløbsretningen, skal du køre forsigtigt, da dækket i en sådan situation mister sine optimale egenskaber. Dette er specielt vigtigt i vådt føre.

For at du igen kan få glæde af de fordele, der er forbundet med dæk med fast omløbsretning, bør du så hurtigt som muligt udskifte det defekte dæk og sørge for, at alle dæk har den rigtige omløbsretning. ■

## Havarisæt\* (tire mobility system)

### Generelt og sikkerhedsanvisninger

Din bil er udstyret med et havarisæt, det såkaldte **tire mobility system (TMS)**.

Under bundpladen i bagagerummet er der et **dæktætningsmiddel** og en **kompressor**, som du kan anvende, hvis bilen punkterer.

Tire mobility system kan anvendes til at tætte dækskader med en diameter på op til 4 mm, som er opstået på grund af fremmedlegemer. Diameter 4 mm.

I den forbindelse kan fremmedlegemet blive i dækket.

På flasken med tætningsmiddel er der en vejledning i, hvordan dæktætningsmidlet skal anvendes.

Anvisninger vedr. betjening af kompressoren står længere fremme i dette afsnit.



#### BEMÆRK!

- Dæktætningsmidlet må ikke anvendes, hvis dækket er blevet beskadiget på grund af kørsel uden luft.
- Følg nøje sikkerhedsanvisningerne og betjeningsvejledningerne på kompressoren og flasken med tætningsmidlet.
- Kør ikke over 80 km/h, undgå at accelerere med fuld gas, bremse kraftigt op og køre hurtigt i sving.
- Dæk, som er blevet repareret med dæktætningsmidlet, må kun anvendes midlertidigt og i en kort periode. Kør derfor forsigtigt videre til nærmeste værksted. ▶



### Miljøanvisning

Vær opmærksom på, at brugte flasker med dæktætningsmiddel ikke må bortskaffes sammen med almindeligt husholdningsaffald.



### Anvisning

- Hvis der løber tætningsmiddel ud, skal du lade det tørre. Derefter kan du trække det af som en folie.
- Vær opmærksom på udløbsdatoen, der står på flasken med tætningsmiddel. Få dæktætningsmidlet udskiftet på et værksted.
- Søg hjælp hos en fagmand, hvis det ikke er muligt at udføre en reparation med dæktætningsmidlet. ■

## Før en dækreparation

*Forarbejdet skal udføres inden en dækreparation.*

- Parker bilen så langt væk fra trafikken som muligt.
- Træk **håndbremsen** helt.
- Sæt bilen i **1. gear**, eller sæt gearvælgeren i position **P**.
- Alle personer i bilen skal **stige ud**. De skal opholde sig uden for farezonen (fx bag et autoværn).
- Kontroller, om det er muligt at reparere dækket med bilens tire mobility system, se “Generelt og sikkerhedsanvisninger”.
- Skru ventilhætten af det pågældende hjul.
- Tag **havarisættet** ud af bagagerummet.



### BEMÆRK!

**Tænd havariblinket, og stil advarselstrekanten op. På den måde beskytter du dig selv og andre trafikanter.**



### Pas på!

Du skal være meget forsigtig, hvis du reparerer dækket på en skrånende vej.



### Anvisning

Overhold de gældende regler på området. ■

## Udførelse af dækreparation

*Når forarbejdet er udført, skal du reparere dækket som beskrevet i de følgende afsnit:*

### Anvendelse af dæktætningsmiddel

- På flasken er der en kort vejledning, der detaljeret beskriver, hvordan tætningsmidlet skal anvendes.

### Oppumpning af dæk

- Tag kompressoren og trykslangen ud af beholderen.
- Skru møtrikken på dækventilen.
- Sæt kompressorens stik i en 12-volts-stikdåse.
- Tilslut kompressoren, og kontroller trykket på manometret. ▶



### Afslutning på reparation

- Løsn kompressorens tryksslange fra ventilen.
- Skru ventilhætten fast på.
- Afbryd den elektriske forbindelse til kompressoren.
- Læg alle reparationsgenstandene på plads.



### Anvisning

- Hvis din bil er udstyret med dæktrykskontrol, skal de nye dæktryksværdier gemmes ved hjælp af SET-knappen i midterkonsollen.
- Du må ikke anvende kompressoren i mere end ca. 6 min. ■

## Sikringer

### Udskiftning af sikring

Hvis en sikring er brændt over, skal den udskiftes.

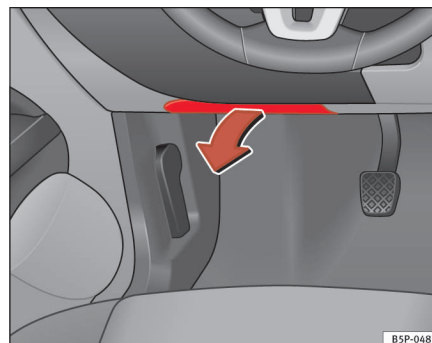

Fig. 182 Venstre side af instrumentpanelet: afdækning på sikringsboks

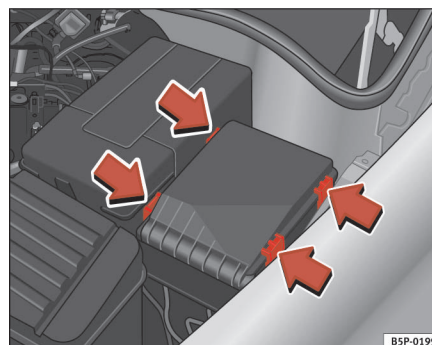

Fig. 183 Afdækning til sikringer i motorrummet ▶

### Afdækning til sikringer under rattet

- Afbryd tændingen og den pågældende strømforbruger.
- Undersøg, hvilken sikring der hører til den elektriske forbruger, der svigter ⇒ side 260.
- Tag plastikklemmen ud af holderen i afdækningen, og brug den til at trække den pågældende sikring ud med.
- Hvis sikringen er brændt over (kan ses, ved at metaltråden er brændt over), skal du udskifte den med en ny sikring med samme styrke.

### Afdækning til sikringer i motorrummet

- Afbryd tændingen og den pågældende strømforbruger.
- Frigør afdækningen til sikringerne i motorrummet ved hjælp af tapperne, der skal trykkes mod afdækningens midte ⇒ **fig. 183**.
- Undersøg, hvilken sikring der hører til den elektriske forbruger, der svigter ⇒ side 260.
- Tag plastikklemmen ud af holderen i afdækningen (for enden af instrumentpanelet i venstre side), og brug den til at trække den pågældende sikring ud med.
- Hvis sikringen er brændt over (kan ses, ved at metaltråden er brændt over), skal du udskifte den med en ny sikring med samme styrke.
- Sæt afdækningen omhyggeligt på igen for at undgå, at der trænger vand ind.

De enkelte strømkredse er sikret ved hjælp af sikringer. Sikringerne sidder i venstre side for enden af instrumentpanelet bag en afdækning og i venstre side af motorrummet.

Elruderne er sikret ved hjælp af **termosikringer**. Disse sikringer bliver automatisk tilsluttet igen, nogle sekunder efter at der ikke længere er nogen overbelastning – fx fastfrosne ruder.

### Farvemarkeringer på sikringerne

Farve	Ampere
Lysebrun	5
Rød	10
Blå	15
Gul	20
Hvid	25
Grøn	30
Orange	40
Rød	50
Hvid	80
Blå	100
Grå	150
Lilla	200



### BEMÆRK!

Du må aldrig reparere en sikring eller udskifte den med en sikring, der er kraftigere. Ellers er der brandfare! Desuden kan der opstå skader andre steder i det elektriske system.



### Anvisning

- Hvis en sikring, som du lige har sat i, brænder over igen efter kort tid, skal det elektriske system kontrolleres hurtigst muligt på et værksted.
- Hvis du udskifter en sikring med en, der er kraftigere, kan der opstå skader andre steder i det elektriske system.
- Det er en god ide altid at have nogle ekstra sikringer med i tilfælde af udskiftning. De fås i specialforretninger.
- Ud over de sikringer, der er anført i de følgende skemaer, findes der flere sikringer, der skal udskiftes hos en SEAT partner. ■

## Sikringernes placering i venstre side af instrumentpanelet

### Sikringer

Nummer	Forbruger	Ampere
1	Ledig	
2	Ledig	
3	Ledig	
4	Ledig	
5	Ledig	
6	Ledig	
7	Ledig	
8	Ledig	
9	Airbag	5
10	Strømforsyning til RSE (display i tagkonsollen)	10
11	Ledig	
12	Xenonforlygte i venstre side	10
13	Kombiinstrument (oliestand)/styreenhed til ledninger (BCM)/varmeapparat/ABS, ESP/ParkPilot/Gateway/gennemstrømningsmåler	5
14	Gearkasse/servostyring/stoplyssensor/anhænger/ABS, ESP/haldex/lyskontakt	10
15	Eloppvarmet forrude/instrumentlys/diagnosecentral/motorstyring/ekstravarme/AFS-forlygter/ParkPilot	10
16	Xenonforlygte i højre side	10
17	Motorstyring/RSE-system – biler med start-stop-system	10

Nummer	Forbruger	Ampere
18	Kombi/greb – biler med start-stop-system	5
19	Navigation/radio – biler med start-stop-system	15
20	ParkPilot (parkeringshjælp)/gearstang/ESP-styreenhed	10
21	Ledig	
22	Volumetrisk alarmsensor/alarhorn	5
23	Diagnose/regnsensor/lyskontakt	10
24	Formontering til anhængertræk	15
25	Tilslutning, styreenhed til automatisk gearkasse	20
26	Vakuumpumpe	20
27	Strømforsyning til RSE (display i tagkonsollen) – biler uden start-stop-system	10
28	Motor til bagrudevisker	20
29	Ledig	
30	Stikdåse/lighter	20
31	Ledig	
32	Ledig	
33	Varmeanlæg	40
34	Ledig	
35	Ledig	
36	Ledig	
37	Ledig	
38	Ledig	
39	Anhængerstyreenhed (anhængertræk)	15



Nummer	Forbruger	Ampere
40	Anhængerstyreenhed (blinklys, stoplys og positionslys i venstre side)	20
41	Anhængerstyreenhed (tågelygter, bagegear og positionslys i højre side)	20
42	Styreenhed til ledninger BCM	20
43	Formontering til anhænger	40
44	Elbagrude	25
45	Elruder foran	30
46	Elruder bag	30
47	Motor (tankmåler, relæ til benzin)	15
48	Styreenhed komfort	20
49	Betjeningselementer til varmeanlæg	40
50	Sædevarme	30
51	Skydetag	20
52	Forlygtesprinkleranlæg	20
53	Formontering til anhængertræk	20
54	Taxi (strømforsyning til taxameter)	5
55	Formontering til anhængertræk	20
56	Taxi (strømforsyning til sender)	15
57	Strømforsyning til telefon – biler med start-stop-system	10
58	Styreenhed til centrallås	30

Nogle af de elektriske forbrugere, der er nævnt i tabellen, hører kun til bestemte modeller eller er ekstraudstyr.

Ovenstående tabel svarer til det, der var gældende, da instruktionsbogen blev trykt. Der kan ske ændringer. Hvis der er afvigelser, skal du altid rette dig efter angivelserne på mærkaten på indersiden af afdækningen til sikringerne. ■

## Sikringernes placering – venstre side af motorrummet

### Sikringer

Nummer	Forbruger	Ampere
1	Viskere	20
2	Gearkasse DQ200	30
3	Styreenhed ledninger	5
4	ABS	20
5	Gearkasse AQ	15
6	Kombiinstrument/ratstamme	5
7	Tændingsnøgle	40
8	Radio	15
9	Telefon/TomTom-navigationssystem	5
10	Motorstyring	5
	Motorstyring	10
11	Ledig	
12	Elektronikstyreenhed	5
13	Strømforsyning indsprøjtningssystem benzin	15
	Strømforsyning indsprøjtningssystem diesel	30
14	Spole	20

Nummer	Forbruger	Ampere
15	Motorstyring	5
	Pumperelæ	10
16	Lys i højre side	30
17	Horn	15
18	Ledig	
19	Viskere	30
20	Vandpumpe	10
	Pumpetryksensor til 1,8-liters-motor	20
21 <sup>a)</sup>	Lambdasonde	15
22	Bremsepedal, hastighedssensor	5
23 <sup>a)</sup>	Motorstyring	5
	Motorstyring	10
	Motorstyring	15
24	AKF, gearkasseventil	10
25 <sup>a)</sup>	ABS-pumpe	40
26	Lys i venstre side	30
27 <sup>a)</sup>	Motorstyring	40
	Motorstyring	50
28	Ledig	
29 <sup>a)</sup>	Elrunder (foran og bag)	50
	Elrunder (foran)	30
30	Tændingsnøgle	50

a) Amperetallet afhænger af motortypen.

## Udskiftning af pærer

### Generelt

Inden udskiftning af en pære skal du slukke den pågældende forbruger.

Rør ikke pærernes glaskolbe med hænderne, da fingeraftryk vil fordampe på grund af varmen fra pæren, forkorte levetiden og sætte sig på spejfladen og reducere lysets funktion.

En pære må kun udskiftes med en identisk pære. Den pågældende betegnelse står på pærens sokkel eller på glaskolben.

Vi anbefaler, at du altid har en æske med erstatningspærer i bilen. Som minimum bør du have følgende erstatningspærer med, da de er nødvendige for trafiksikkerheden.

### Forlygter

Nærlys - H7

Fjernlys - H1

Positionsls - W5W

Blinklys - PY21W

### Xenonforlygter<sup>24)</sup> / med automatisk indstilling\*

Nær- og fjernlys - D1S<sup>25)</sup>

Dagskørellys - P21W SLL

Positionsls - W5W

Blinklys - PY21W

<sup>24)</sup> Pærer til denne type forlygter skal udskiftes på et værksted, da der skal afmonteres komplekse komponenter og foretages en nulstilling af det automatiske system til indstilling af forlygterne.

<sup>25)</sup> Xenongasudladningspærer lyser 2,5 gange stærkere end halogenpærer, og deres levetid er fem gange så lang. Det betyder, at det under normale omstændigheder ikke er nødvendigt at udskifte pæren i bilens levetid.

**Tågeforlygter**

Tågeforlygte - H3

**Højtplaceret baglygte**Stop-/baglygte - P21W<sup>26)</sup>

Blinklys - R10W

**Baglygter**

Tågebaglygte - P21W

Baklys - P21W

**Blinklygte i siden**

Blinklygte i siden - W5W

**Nummerpladelys**

Nummerpladelys - C5W

**Anvisning**

- Alt efter vejrforholdene (kulde eller luftfugtighed) kan forlygter, tåge-lygter, baglygter og blinklygter midlertidigt duggede til. Dette har ingen indflydelse på lygternes funktion. Så snart du tænder lygterne, bliver lygternes belyste område hurtigt fri for dug. Kanterne på undersiden kan dog stadig være duggede.
- Kontroller med jævne mellemrum, at alle bilens lamper og lygter, især de udvendige, virker. Dette er ikke kun vigtigt for din egen sikkerhed, men også for de andre trafikanters.
- Da det er svært at komme til nogle af pærene, skal de udskiftes på et værksted. På de næste sider bliver det alligevel beskrevet, hvordan pærene skal udskiftes – med undtagelse af tågeforlygterne\* og kabinelyset. ■

<sup>26)</sup> Pære med elektronisk styret glødetråd til stop-/baglygter. Hvis tråden er brændt over, fungerer hverken bag- eller stoplyset.

**Forlygter**

Fig. 184 Forlygtepærer

- Ⓐ Blinklys
- Ⓑ Nærlys
- Ⓒ Fjernlys
- Ⓓ Positionslys ■

## Blinklyspære

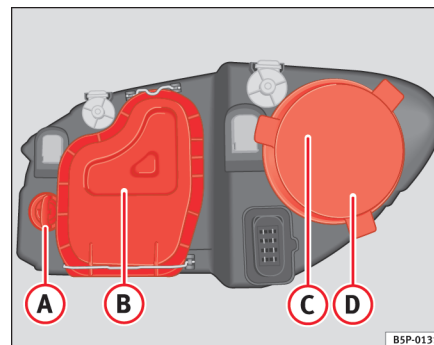
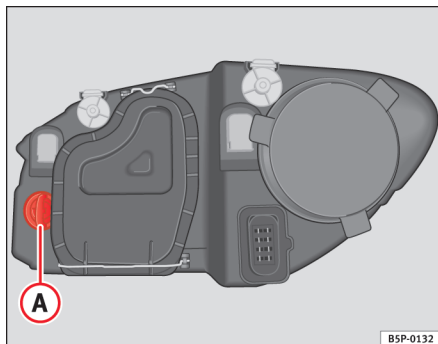

Fig. 185 Blinklyspære

- Åbn motorhjelmen.
- Drej fatningen ⇒ fig. 185 **A** mod venstre, og træk i den.
- Tag pæren ud ved at trykke på fatningen og samtidig dreje den mod venstre.
- Når du sætter den nye pære i, skal det ske i omvendt rækkefølge. ■

## Nærlys

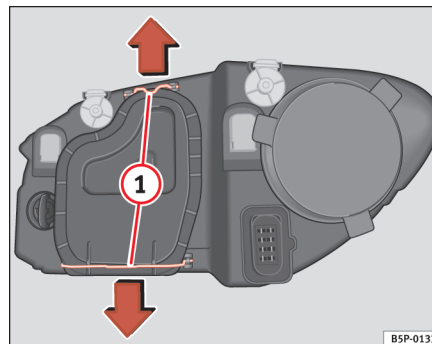

Fig. 186 Nærlys

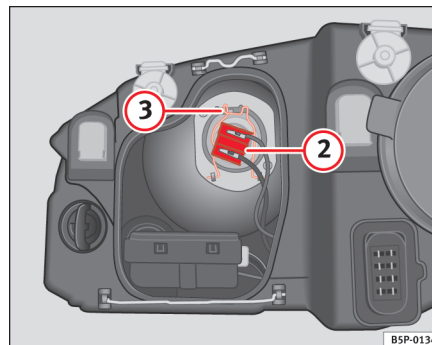

Fig. 187 Nærlys

- Åbn motorhjelmen.





- Skub støtterne ⇒ side 264, fig. 186 ① i pilenes retning, og tag dækslet af.
- Træk stikket ⇒ side 264, fig. 187 ② af pæren.
- Tag fjederen ⇒ side 264, fig. 187 ③ af ved at trykke den ind og dreje mod højre.
- Tag pæren ud, og sæt den nye pære i, så pladens fastgørelsestap sidder i pæreholderen. ■

## Fjernlys

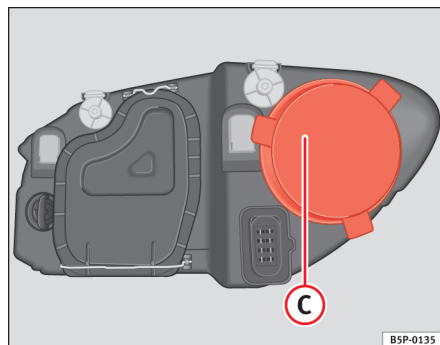

Fig. 188 Fjernlys

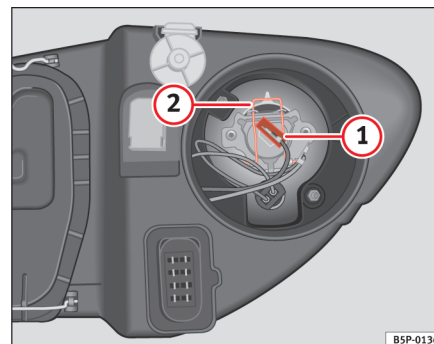

Fig. 189 Fjernlys

- Åbn motorhelmen.
- Træk dækslet ⇒ fig. 188 C af.
- Træk stikket ⇒ fig. 189 ① af pæren.
- Tag fjederen ⇒ fig. 189 ② af ved at trykke den ind og dreje mod højre.
- Tag pæren ud, og sæt den nye pære i pæreholderen, så den går i hak.
- Når du sætter den nye pære i, skal det ske i omvendt rækkefølge. ■

## Positionsllys

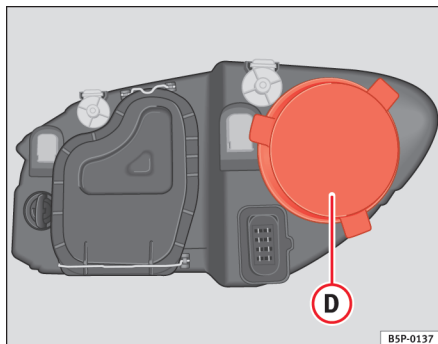

Fig. 190 Positionsllys

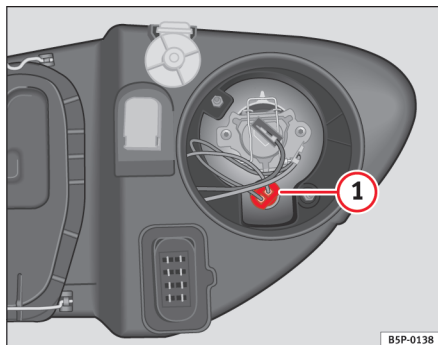

Fig. 191 Positionsllys

- Åbn motorhjælmen.
- Træk dækslet ⇒ fig. 190 **D** af.

- Tag fatningen ⇒ fig. 191 **1** ud.
- Træk pæren ud.
- Når du sætter den nye pære i, skal det ske i omvendt rækkefølge. ■

## Baglygter

- Positionsllys
- Stoplys
- Blinklys
- Baklys
- Tågebaglygte ■

## Positionsls/stoplys

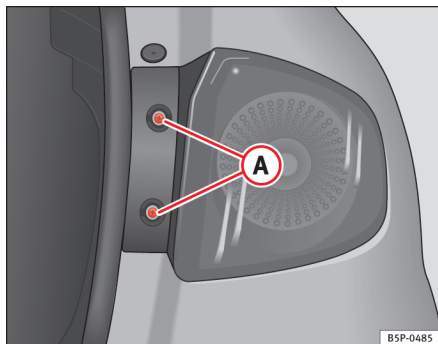

Fig. 192 Posi-  
onsls/stoplys

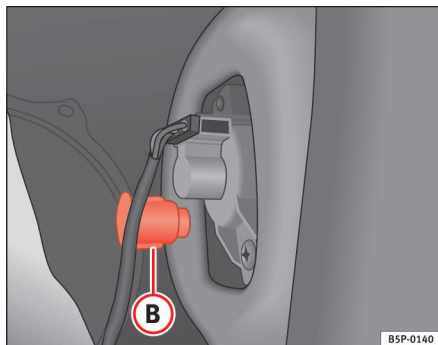

Fig. 193 Posi-  
onsls/stoplys

- Åbn bagklappen.
- Skru skruerne ⇒ fig. 192 **A** ud.

- Tag afdækningen af bagagerummets sidedel.
- Skru kunststofholderen ⇒ fig. 193 **B** til baglygten ud. For at skru den ud kan du sætte en skruetrækker ind i denne del.
- Tag baglygten delvis ud af holderen, men træk ikke i kablet.
- Træk stikket af fatningen.
- Skru skruerne ⇒ side 268, fig. 194 **C** ud af fatningen, og træk den ud.
- Tryk pæren ind, drej den til venstre, og sæt den nye pære i.
- Montering skal foretages i omvendt rækkefølge, og du skal være opmærksom på følgende, når du sætter fatningen i. Fatningens metalstikben skal have god kontakt til baglygten. ■

## Blinklys

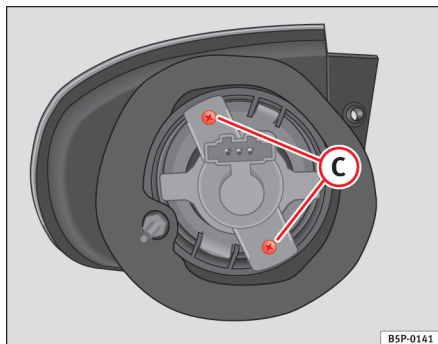

Fig. 194 Blinklys

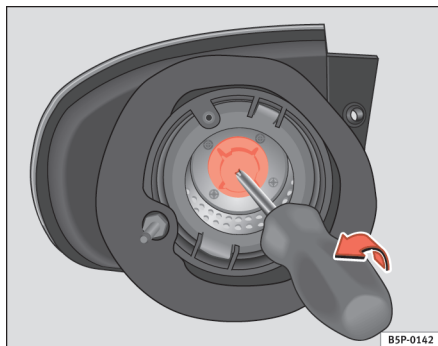

Fig. 195 Blinklys

- Tag lygten ud af holderen ⇒ side 267.
- Skru skrue(r)ne ⇒ fig. 194 C ud af fatningen, og træk den ud.

- Tag blinklysets fatning ud i pilens retning med en skruetrækker ⇒ fig. 195.
- Tryk pæren ind, og drej den til venstre.
- Når du sætter den nye pære i, skal det ske i omvendt rækkefølge. ■

## Baklys/tågebaglygte

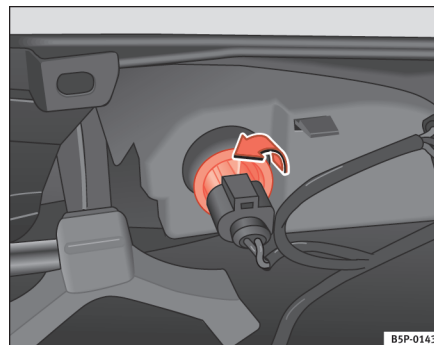

Fig. 196 Lygten set fra indersiden af stødfangeren

- Drej fatningen til venstre, og tag den af i pilens retning ⇒ fig. 196.
- Udskift pæren ved at trykke den ind og samtidig dreje den til venstre. ■

## Blinklygte i siden

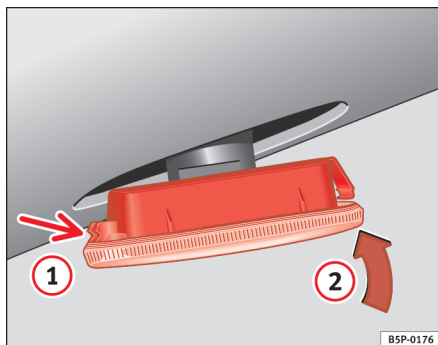

Fig. 197 Blinklygte i siden

- Blinklygten skal skubbes mod venstre eller højre, så pæren kan tages ud.
- Tag blinklygtens pærefatning ud.
- Tag den defekte pære ud, og sæt den nye i.
- Sæt pærefatningen fast i blinklygtens føring.
- Sæt først blinklygten i monteringsstedet i karrosseriet. Den skal gå rigtigt i hak ⇒ fig. 197, pil ①.
- Sæt pæren i i pilens retning ② ⇒ fig. 197. ■

## Bagagerumslys

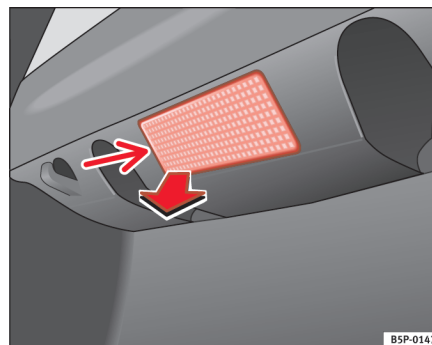

Fig. 198 Bagagerumslys

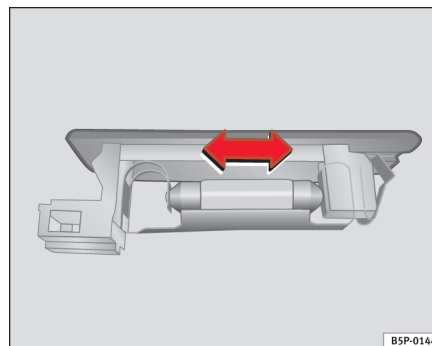

Fig. 199 Bagagerumslys

- Tag lampens glas af ved at trykke på den nederste kant (pil) med en skruetrækker ⇒ fig. 198. ▶

- Tryk pæren til side, og tag den ud af holderen ⇒ side 269, fig. 199. ■

## Nummerpladelys

---

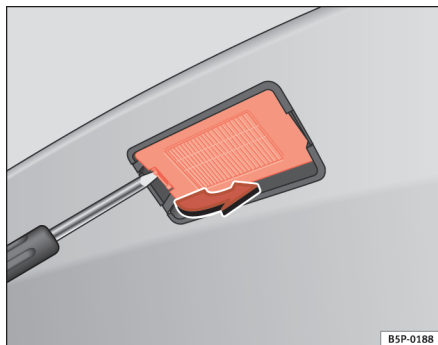

Fig. 200 Nummerpladelys

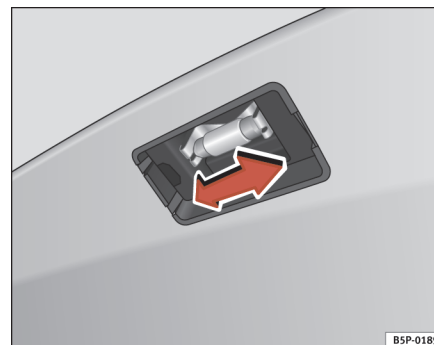

Fig. 201 Nummerpladelys

- Vip forsigtigt lampens glas ud med en skruetrækker, som vist med pilen ⇒ fig. 200.
- Tag pæren ud i pilens retning ⇒ fig. 201. ■

## Lampe i solskærm

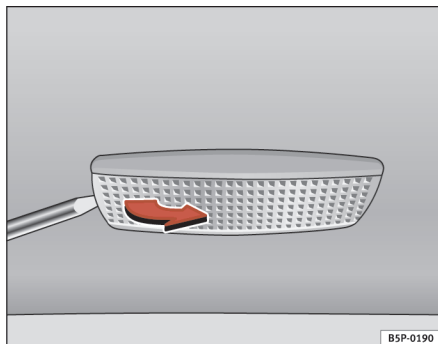

Fig. 202 Afmontering af lampe i solskærm

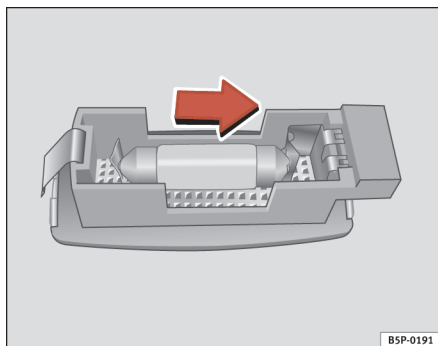

Fig. 203 Afmontering af lampe i solskærm

- Vip forsigtigt lampens glas af ved fordybningen med en skrue-trækker som vist på billedet ⇒ fig. 203.

- Tag pæren ud i pilens retning ⇒ fig. 203. ■

## Starthjælp

### Startkabler

*Startkabler skal have et tilstrækkeligt stort kabeltværsnit.*

Hvis motoren ikke kan starte, fordi batteriet er afladet, kan du starte den ved hjælp af et batteri fra en anden bil.

### Startkabler

Til starthjælp skal du anvende **startkabler, jf. normen DIN 72553** (følg kabelproducentens anvisninger). Kabeltværsnittet skal være mindst 25 mm<sup>2</sup> til biler med benzinmotor og mindst 35 mm<sup>2</sup> til biler med dieselmotor.



### Anvisning

- Der må ikke være kontakt mellem bilerne, da der i så fald kan overføres strøm, allerede når pluspolerne forbindes.
- Det afladene batteri skal være korrekt tilsluttet til bilens ledningsnet. ■

## Starthjælp: beskrivelse

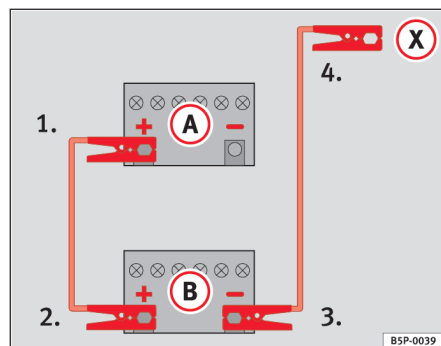

Fig. 204 Sådan skal startkablerne sættes på.

På ⇒ fig. 204 er **A** det afladede batteri, og **B** det strømgivende batteri.

### Tilslutning af startkabler

– Afbryd tændingen i begge biler ⇒ ⚠.

1. Sæt den ene ende af det røde startkabel på pluspolen ⇒ fig. 204 **+** i bilen med det afladede batteri ⇒ ⚠.
2. Sæt den anden ende af det røde startkabel på pluspolen **+** i den bil, der skal give strøm.
3. Sæt den ene ende af det sorte startkabel på minuspolen **-** i den bil, der skal give strøm.

4. Sæt den anden ende af det sorte startkabel **X** på en massiv metaldele, der er skruet fast på motorblokken, eller på selve motorblokken i bilen med det afladede batteri – dog ikke i nærheden af batteriet ⇒ ⚠.
5. Placer startkablerne således, at de roterende dele i motorrummet ikke kan gribe fat i dem.

### Start

6. Start motoren i den bil, der skal give strøm, og lad den køre i tomgang.
7. Start motoren i bilen med det afladede batteri, og vent 2-3 min., indtil motoren kører jævnt.

### Afmontering af startkabler

8. Hvis lyset på bilen er tændt, skal du slukke det, før du tager startkablerne af.
9. For at udligne de spændingsspidser, der kommer, når startkablerne tages af, skal du tilslutte varmeblæseren og elbaggruden i bilen med det afladede batteri.
10. Tag kablerne af i den præcist omvendte rækkefølge i forhold til beskrivelsen ovenfor, mens motorene kører.

Sørg for, at de tilsluttede polklemmer har tilstrækkelig metallisk kontakt.

Hvis motoren ikke vil starte: Afbryd startforsøget efter 10 sek., og prøv igen efter ca. 1 min. ▶



**BEMÆRK!**

- Følg altid advarslerne vedr. arbejde i motorrummet ⇒ side 223, “Arbejde i motorrummet”.
- Det strømgivende batteri skal have den samme spænding (12 V) og ca. samme kapacitet (se påskriften på batteriet) som det afladede batteri. Ellers er der eksplosionsfare!
- Udfør aldrig starthjælp, hvis et af batterierne er frossent – eksplosionsfare! Også efter at batteriet er tøet op, er der fare for ætsning, fordi der kan løbe batterisyre ud. Udskift batteriet, hvis det har været frossent.
- Hold åben ild, glødende cigaretter og lignende væk fra batterierne. Ellers er der eksplosionsfare!
- Følg betjeningsvejledningen fra producenten af startkablerne.
- Tilslut ikke minuskablet i den anden bil direkte til det afladede batteris minuspol. Hvis der dannes gnister, kan knaldgassen, der kommer ud af batteriet, antændes – eksplosionsfare!
- Sæt ikke minuskablet på brændstofs-systemets dele eller på bremserørene i den anden bil.
- De uisolerede dele på polklemmerne må ikke berøre hinanden. Desuden må det kabel, der er tilsluttet til batteriets pluspol, ikke komme i berøring med elektrisk ledende dele på bilen – risiko for kortslutning!
- Placer startkablerne, så de bevægelige dele i motorrummet ikke kan gribe fat i dem.
- Bøj dig ikke ind over batterierne – fare for ætsning!

**Anvisning**

Bilerne må ikke berøre hinanden, da der i så fald kan overføres strøm, allerede når pluspolerne forbindes. ■

## Igangslæbning og bugsering

### Igangslæbning

*Starthjælp er at foretrække frem for igangslæbning.*

Vi anbefaler, at du så vidt muligt **undgår** igangslæbning. I stedet bør du anvende startkabler ⇒ side 271.

#### Hvis det alligevel er nødvendigt at slæbe bilen i gang:

- Sæt bilen i 2. eller 3. gear.
- Træd på koblingspedalen, og hold den nede.
- Tilslut tændingen.
- Når begge biler er begyndt at rulle, skal du slippe koblingspedalen.
- Så snart motoren starter, skal du træde på koblingspedalen og sætte bilen i frigear, så du undgår at køre op i bilen, der trækker.

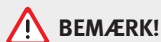

#### BEMÆRK!

**Der er øget fare for ulykker i forbindelse med igangslæbning. Du kan fx komme til at køre op i den trækkende bil.**



#### Pas på!

Når bilen slæbes i gang, kan der komme uforbrændt brændstof ind i katalysatoren, hvilket kan forårsage skader. ■

### Generelle anvisninger

Når du benytter et slæbetov, skal du være opmærksom på følgende:

#### Føreren af bilen, der skal trække

- Start med at køre langsomt, indtil tovet er blevet stramt. Giv derefter gas meget forsigtigt.
- Igangsætning og gearskift skal ske meget forsigtigt. Hvis din bil har automatisk gearkasse, skal du accelerere forsigtigt.
- Tag hensyn til, at bremsekræftforstærkeren og servostyringen ikke virker i bilen, der bliver trukket! Brems i god tid og med et let tryk på bremsepedalen!

#### Føreren af bilen, der skal trækkes

- Sørg for, at tovet hele tiden holdes stramt.

#### Slæbetov eller trækstang

Det er mest skånsomt og sikrest at anvende en trækstang. Du bør kun benytte et slæbetov, hvis du ikke har en trækstang til rådighed.

Slæbetovet bør være elastisk, så de to biler skånes. Anvend et tov af kunstfiber eller lignende elastisk materiale.

Slæbetovet eller trækstangen må kun fastgøres til slæbeøjerne, der er beregnet til formålet, eller anhängertækket.

#### Kørestil

Det kræver en vis øvelse at bugserer – specielt hvis du bruger et slæbetov. Begge førere bør være fortrolige med de specielle forhold, der gør sig gældende ved bugsering. Uerfarne førere bør hverken slæbe andre biler i gang eller bugserer dem. ▶

Du skal altid køre således, at der ikke bruges unødvendigt stor trækraft, og at du undgår stødvis belastning af bilerne. Hvis du ikke kører på en fast vej, er der altid risiko for, at fastgørelsesdelene bliver overbelastet.

Tændingen på den bil, der bliver trukket, skal være tilsluttet, således at rattet ikke blokerer, og blinklyset, hornet, viskerne og sprinkleranlægget kan tilsluttes.

Da bremsekraftforstærkeren ikke virker, når motoren er standset, skal du træde væsentligt kraftigere på bremsepedalen end normalt, når du vil bremse.

Da servostyringen ikke virker, når motoren er standset, skal du bruge flere kræfter til at styre med.

### Bugsering af biler med automatisk gearkasse

- Sæt gearvælgeren i position N.
- Kør ikke hurtigere end 30 km/h i forbindelse med bugsering.
- Bugser ikke bilen mere end 50 km.
- Hvis bilen bugseres med et bugseringskøretøj, skal den altid have løftet forhjulene.



### Anvisning

- Overhold gældende lov på området i forbindelse med igangslæbning og bugsering.
- Tænd havariblinket på begge biler. Hvis der gælder andre regler, skal de dog overholdes.
- Biler med automatisk gearkasse kan af tekniske årsager ikke slæbes i gang.
- Hvis gearkassen på grund af en defekt ikke længere indeholder noget smøremiddel, må bilen kun bugseres med de trækkende hjul løftet.
- Hvis det er nødvendigt at bugser bilen mere end 50 km, skal den bugseres med løftede forhjul af en fagmand.

- Hvis bilen ikke har strøm, er styretøjet blokeret. Bilen skal da bugseres med løftede forhjul af en fagmand.
- Slæbeøjlet skal altid medbringes i bilen. Følg også anvisningerne i ⇒ side 274, "Igangslæbning". ■

## Slæbebøjer

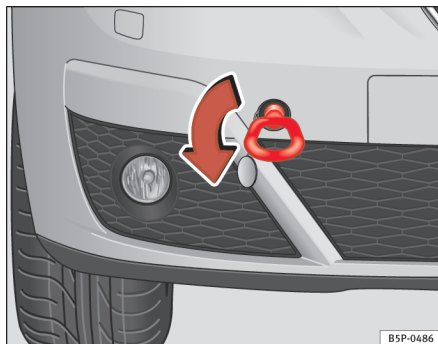

Fig. 205 Foran i højre side: Sådan skrues slæbebøjet i foran.

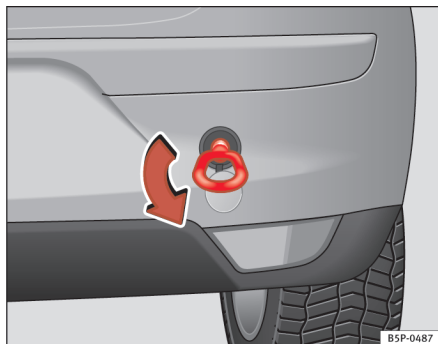

Fig. 206 Sådan skrues slæbebøjet i bagpå.

- Den forreste afdækning tages af ved at trykke på venstre side af den.
- Tag afdækningen på bagsiden af ved at vippe den ud med en skruetrækker i den nederste udskæring.
- Skru slæbebøjet i hullet med gevind foran ⇒ fig. 205 eller bagpå ⇒ fig. 206. Du skal dreje det *mod venstre* i pilens retning og så langt ind, som det kan komme. ■

### Sådan skrues slæbebøjet i

- Tag slæbebøjet fra bilens værktøj.

## Tekniske data

### Beskrivelse af angivelserne

#### Hvad du bør vide ...

##### Generelt

*Angivelserne i bilens registreringspapirer har altid førsteprioritet.*

Alle angivelser i denne instruktionsbog gælder grundmodellen i Spanien. På datamærkatene i servicehæftet og i bilens registreringspapirer kan du også se, hvilken motor din bil er udstyret med.

De angivne værdier kan være anderledes for biler med ekstraudstyr, andre modeller, specialkøretøjer og biler til andre lande.

##### Anvendte forkortelser i kapitlet Tekniske data

Forkortelse	Betydning
kW	Kilowatt, angivelse af motorydelsen
hk	Hestekræfter, angivelse af motorydelsen
ved omdr./min.	Motorens omdrejningstal pr. minut
Nm	Newtonmeter, måleenhed til angivelse af motorens drejningsmoment
km/l	Brændstofforbrug i km pr. liter
g/km	Mængden af kuldioxid i gram pr. kørt kilometer

Forkortelse	Betydning
CO <sub>2</sub>	Kuldioxid
Cetantal	Mål for dieseloliens tændvillighed
Oktan	Mål for benzinenes bankefasthed

##### Bilens data

*De vigtigste data står på bilens typeskilt og bilens datamærkat.*

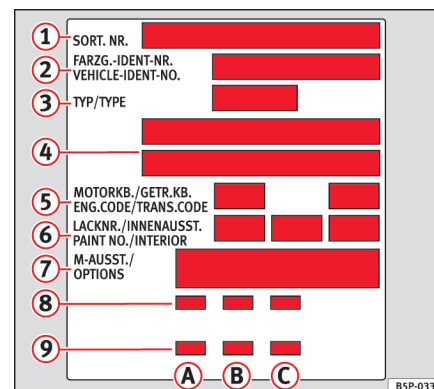

Fig. 207 Bilens datamærkat – bagagerum

Biler til enkelte lande har ikke noget typeskilt.

### Typeskilt

Typeskiltet er placeret på venstre panel i motorrummet.

### Bilens stelnummer

Det er muligt at aflæse bilens stelnummer udefra gennem et felt i forruden. Feltet er placeret nederst i forruden i bilens venstre side. Bilens stelnummer er også placeret i højre side af motorrummet.

### Bilens datamærkat

Bilens datamærkat er placeret i reservehjulsforbybningen i bagagerummet.

På bilens datamærkat står følgende informationer: ⇒ [side 277, fig. 207](#).

Disse data står også i servicehæftet.

- ① Produktionsstyringsnummer
- ② Bilens stelnummer
- ③ Typenummer
- ④ Typeforklaring/motorydelse
- ⑤ Motor- og gearkassebogstaver
- ⑥ Laknummer/nummer på indvendigt udstyr
- ⑦ Nummer på ekstraudstyr
- ⑧ Brændstofforbrug
- ⑨ CO<sub>2</sub>-emission

Dataene under punkt 2-9 er også anført i servicehæftet.

### Brændstofforbrug og CO<sub>2</sub>-emission

- A Brændstofforbrug (l/100 km)/CO<sub>2</sub>-emission (g/km) ved bykørsel
- B Brændstofforbrug (l/100 km)/CO<sub>2</sub>-emission (g/km) ved landevejskørsel
- C Brændstofforbrug (l/100 km)/CO<sub>2</sub>-emission (g/km) ved blandet kørsel.

## De forskellige angivelser

### Brændstofforbrug

Angivelserne vedr. brændstofforbrug og emission på bilens datamærkat er individuelle for hver bil.

Angivelserne vedr. bilens brændstofforbrug og CO<sub>2</sub>-emissioner er anført på datamærkatet.

Brændstofforbruget og emissionsværdien gælder den vægtklasse, som din bil hører til på grund af dens motor- og gearkassekombination og specifikke udstyr.

Brændstofforbruget og emissionsværdien er udregnet efter forbrugsmåleforskriften 1999/100/EF. Denne måleforskrift foreskriver et realistisk forbrugsbillede for almindelig hverdagskørsel.

Der gælder følgende kontrolbetingelser:

Bykørsel	Målingen af brændstofforbruget ved bykørsel begynder med en koldstart. Derefter simuleres bykørsel.
Landevejskørsel	Målingen af brændstofforbruget ved landevejskørsel foregår som på en almindelig hverdag med hyppige accelerationer i alle gear og nedbremsninger. Hastigheden varierer fra 0 til 120 km/h.
Blandet kørsel	Beregningen af brændstofforbruget ved blandet kørsel sker med en fordeling på ca. 37 % til bykørsel og 63 % til landevejskørsel.
CO <sub>2</sub> -emission	Til fastsættelse af kuldioxidemissionen bliver udstødningen samlet under de to cyklusser. Derefter bliver gasserne analyseret, og blandt andet CO <sub>2</sub> -emissionen fastsættes.



### Anvisning

- Alt efter kørestil, vej- og trafikforhold, ydre påvirkninger og bilens tilstand kan der i praksis forekomme værdier, der afviger fra de målte værdier. ■

### Vægtangivelser

Egenvægten gælder for grundmodellen med 90 % fyldt tank uden ekstraudstyr. Værdierne inkluderer 75 kg til føreren.

Egenvægten kan være højere på bestemte modeller og på grund af ekstraudstyr eller eftermontering af tilbehør ⇒ ⚠.



### BEMÆRK!

- Vær opmærksom på, at bilens køreegenskaber ændres ved transport af tunge ting, fordi tyngdepunktet bliver forskudt – fare for ulykke! Kørestilen og hastigheden skal derfor altid tilpasses til forholdene.
- Overskrid aldrig de tilladte akseltryk og den tilladte totalvægt. Hvis de tilladte akseltryk eller den tilladte totalvægt overskrides, kan bilens køreegenskaber ændre sig, hvilket kan medføre ulykker, kvæstelser og skader på bilen. ■

## Kørsel med anhænger

### Anhængervægt

#### Anhængervægt

Anhængervægten og kuglehovedtrykket, som er godkendt af SEAT, er udregnet efter omfattende forsøg og i overensstemmelse med nøje fastlagte ►

kriterier. Den tilladte anhängervægt gælder for biler i EU og generelt med en hastighedsbegrænsning på 80 km/h (undtagelsesvis 100 km/h). Vægtangivelserne for biler til andre lande kan være anderledes. Angivelserne i bilens papirer har altid førstehedsrangering ⇒ .

### Kuglehovedtryk

Det *maksimalt* tilladte tryk på anhængertrækkets kuglehoved må ikke være mere end **75 kg**.

Af hensyn til kørselssikkerheden anbefaler vi, at du altid udnytter det maksimalt tilladte kuglehovedtryk. Et for lavt kuglehovedtryk forringer vogntogets køreegenskaber.

Hvis det maksimalt tilladte kuglehovedtryk ikke kan overholdes (fx hvis du kører med en lille, tom og let enkeltakslet anhænger eller med en dobbeltakslet anhænger med en akselafstand på mindre end 1,0 m), er det et lovkrav, at kuglehovedtrykket skal udgøre mindst 4 % af anhängervægten.



### BEMÆRK!

- Af hensyn til sikkerheden bør du ikke køre hurtigere end 80 km/h. Dette gælder også i lande, hvor en højere hastighed er tilladt.
- Overskrid aldrig den tilladte anhängervægt og det tilladte kuglehovedtryk. Hvis den tilladte vægt overskrides, kan bilens køreegenskaber ændre sig og medføre ulykker, kvæstelser og beskadigelse af bilen. ■

## Hjul

### Dæktryk, snekæder, hjulbolte

#### Dæktryk

Mærkatene med dæktryk er placeret på indersiden af tankklappen. Det angivne dæktryk gælder *kolde* dæk. Reducer ikke det øgede dæktryk, der opstår, når dækkene er varme ⇒ .

#### Snekæder

Snekæder må kun monteres på *forhjulene*.

Yderligere anvisninger står i afsnittet “Hjul” i denne instruktionsbog.

#### Hjulbolte

Når du har skiftet hjul, bør du hurtigst muligt få hjulboltene **tilspændingsmoment** kontrolleret med en momentnøgle ⇒ . Tilspændingsmomentet er 120 Nm både for stål- og letmetalfælge.



### BEMÆRK!

- Kontroller dæktrykket mindst en gang om måneden. Det er meget vigtigt, at dæktrykket er korrekt. Hvis dæktrykket er for lavt eller for højt, er der større fare for ulykke især ved høje hastigheder!
- Hvis hjulboltene er blevet spændt fast med et for lavt tilspændingsmoment, kan det medføre, at fælgene løsner sig under kørsel – fare for ulykke! Hvis tilspændingsmomentet er for højt, kan det medføre, at hjulboltene og gevindene bliver beskadiget.



### Anvisning

Vi anbefaler, at du kontakter et værksted, hvis du ønsker informationer om hjul-, dæk- og snekædestørrelser. ■



## Tekniske data

### Kontrol af væsker

De forskellige væskers væskestand i bilen skal kontrolleres regelmæssigt. Du må aldrig forveksle væskerne, da det kan medføre alvorlige motorskader.

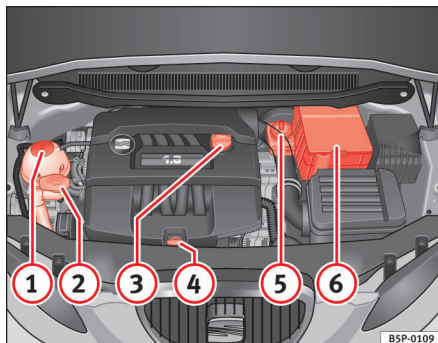

Fig. 208 Placering i motorrummet

- ① Kølevæskebeholder
- ② Sprinklervæskebeholder
- ③ Påfyldningsåbning til motorolie
- ④ Oliepind
- ⑤ Bremsvæskebeholder
- ⑥ Bilens batteri (under afdækningen)

Kontrol og påfyldning af diverse væsker skal ske i ovennævnte beholdere. Dette arbejde er beskrevet i ⇒ side 223.

### Tabelloversigt

Du kan finde yderligere forklaringer, anvisninger og undtagelser til de tekniske data fra ⇒ side 277. ■

## 1,4-liters benzinmotor med 85 hk (63 kW)

### Motordata

Ydelse i hk (kW)	ved omdr./min.	85 (63)/5.000
Største drejningsmoment	Nm ved omdr./min.	132/3.600-3.800
Antal cylindre/slagvolumen	i cm <sup>3</sup>	4/1.390
Brændstof		Blyfri 95 oktan eller blyfri 91 oktan <sup>a)</sup>

<sup>a)</sup> Med mindre ydelsestab

### Præstationer

Tophastighed	i km/h	169
Acceleration 0-80 km/h	i sek.	9,7
Acceleration 0-100 km/h	i sek.	14,8

### Vægtangivelser

Tilladt totalvægt	i kg	1.886
Vægt køreklar (inkl. fører)	i kg	1.366
Tilladt forakseltryk	i kg	940
Tilladt bagakseltryk	i kg	984
Tilladt tagbelastning	i kg	75

### Anhængervægt

Anhænger uden bremses	680
Anhænger med bremses ved stigninger op til 8 %	1.200
Anhænger med bremses ved stigninger op til 12 %	1.000

**Påfyldningsmængder – motorolie**

Ca. påfyldningsmængder – motorolie inkl. oliefilter	2,8 l
---	-------

**1,4-liters benzinmotor med 125 hk (92 kW)****Motordata**

Ydelse i hk (kW)	ved omdr./min.	125 (92)/5.000
Største drejningsmoment	Nm ved omdr./min.	200/1.500-4.000
Antal cylindre/slagvolumen	i cm <sup>3</sup>	4/1.390
Brændstof		Blyfri 95 oktan eller blyfri 91 oktan <sup>a)</sup>

<sup>a)</sup> Med mindre ydelsestab

**Præstationer**

Tophastighed	i km/h	194
Acceleration 0-80 km/h	i sek.	6,9
Acceleration 0-100 km/h	i sek.	10,3

**Vægtangivelser**

Tilladt totalvægt	i kg	1.959
Vægt køreklar (inkl. fører)	i kg	1.439
Tilladt forakseltryk	i kg	1.008
Tilladt bagakseltryk	i kg	987
Tilladt tagbelastning	i kg	75

**Anhængervægt**

Anhænger uden bremses	710
Anhænger med bremses ved stigninger op til 8 %	1.500
Anhænger med bremses ved stigninger op til 12 %	1.300

**Påfyldningsmængder – motorolie**

Ca. påfyldningsmængder – motorolie inkl. oliefilter	3,3 l
---	-------

**1,6-liters benzinmotor med 102 hk (75 kW)****Motordata**

		Kørsel på autogas	Kørsel på benzin
Ydelse i hk (kW)	ved omdr./min.	98 (72)/5.600	102 (75)/5.600
Største drejningsmoment	Nm ved omdr./min.	144/3.800	148/3.800
Antal cylindre/slagvolumen	i cm <sup>3</sup>	4/1.595	4/1.595
Brændstof		LPG	95 oktan eller 91 oktan <sup>a)</sup>

a) Med mindre ydelsestab

**Præstationer**

		Kørsel på autogas	Kørsel på benzin
Tophastighed	i km/h	178	181
Acceleration 0-80 km/h	i sek.	9,2	8,9
Acceleration 0-100 km/h	i sek.	13,8	13,2

**Vægtangivelser**

Tilladt totalvægt	i kg	1.951
Vægt køreklar (inkl. fører)	i kg	1.456
Tilladt forakseltryk	i kg	965
Tilladt bagakseltryk	i kg	1.000
Tilladt tagbelastning	i kg	75

**Anhængervægt**

Anhænger uden bremses	720
Anhænger med bremses ved stigninger op til 8 %	1.500
Anhænger med bremses ved stigninger op til 12 %	1.200

**Påfyldningsmængder – motorolie**

Ca. påfyldningsmængder – motorolie inkl. oliefilter	4,1 l
---	-------

**1,8-liters benzinmotor med 160 hk (118 kW)****Motordata**

Ydelse i hk (kW)	ved omdr./min.	160 (118)/4.500-6.200
Største drejningsmoment	Nm ved omdr./min.	250/1.500-4.500
Antal cylindre/slagvolumen	i cm <sup>3</sup>	4/1.798
Brændstof		Blyfri 95 oktan eller blyfri 91 oktan <sup>a)</sup>

a) Med mindre ydelsestab

**Præstationer**

		Manuel gearkasse	Automatisk gearkasse
Tophastighed	i km/h	210	210
Acceleration 0-80 km/h	i sek.	5,9	5,8
Acceleration 0-100 km/h	i sek.	8,4	8,4

**Vægtangivelser**

		Manuel gearkasse	Automatisk gearkasse
Tilladt totalvægt	i kg	1.995	2.015
Vægt køreklar (inkl. fører)	i kg	1.475	1.495
Tilladt forakseltryk	i kg	1.062	1.062
Tilladt bagakseltryk	i kg	994	994
Tilladt tagbelastning	i kg	75	75

**Anhængervægt**

		Manuel gearkasse	Automatisk gearkasse
Anhænger uden bremses		730	740
Anhænger med bremses ved stigninger op til 8 %		1.500	1.500
Anhænger med bremses ved stigninger op til 12 %		1.400	1.400

**Påfyldningsmængder – motorolie**

Ca. påfyldningsmængder – motorolie inkl. oliefilter	4,6 l
---	-------

 <b>BEMÆRK!</b>
Start/Stop systemet skal afbrydes ved kørsel gennem dybt vand (vandløb)

## 1,6 liters TDI dieselmotor med 105 hk (77 kW) med Start/Stop system

### Motordata

Ydelse i hk	(kW)ved omdr./min.	77 (105)/4400
Største drejningsmoment	i Nm ved omdr./min.	250/1500-2500
Antal cylindre/slagvolumen	i cm <sup>3</sup>	4/1598
Kompression		16,5
Brændstof		Min. 51 CZ

### Præstationer

		Altea	Altea XL
Tophastighed	i km/h	183	183
Acceleration 0-80 km/h	i sek.	8	8,2
Accelereation 0-100 km/h	i sek.	12,2	12,4

### Vægtangivelser

		Altea	Altea XL
Tilladt totalvægt	i kg	1970	2025
Vægt køreklar (inkl. fører)	i kg	1450	1480
Tilladt forakseltryk	i kg	1050	1050
Tilladt bagakseltryk	i kg	965	1030
Tilladt tagbelastning	i kg	75	75

### Anhængervægt

		Altea	Altea XL
Anhænger uden bremses		720	740
Anhænger med bremses ved stigninger op til 8%		1500	1500
Anhænger med bremses ved stigninger op til 12%		1400	1400

### Påfyldningsmængder – motorolie

Ca. påfyldningsmængder - motorolie inkl. oliefilter	4,3 liter
---	-----------

## 1,9-liters TDI-dieselmotor med 90 hk (66 kW)

### Motordata

Ydelse i hk (kW)	ved omdr./min.	90 (66)/4.000
Største drejningsmoment	Nm ved omdr./min.	210/1.800
Antal cylindre/slagvolumen	i cm <sup>3</sup>	4/1.896
Brændstof		Mindst cetantal 51 <sup>a)</sup>

a) Cetantal = mål for dieseloliens tændvillighed.

### Præstationer

Tophastighed	i km/h	183
Acceleration 0-80 km/h	i sek.	8,4
Acceleration 0-100 km/h	i sek.	12,6

### Vægtangivelser

Tilladt totalvægt	i kg	2.050
Vægt køreklar (inkl. fører)	i kg	1.505
Tilladt forakseltryk	i kg	1.050
Tilladt bagakseltryk	i kg	1.030
Tilladt tagbelastning	i kg	75

### Anhængervægt

Anhænger uden bremses	750
Anhænger med bremses ved stigninger op til 8 %	1.500
Anhænger med bremses ved stigninger op til 12 %	1.400



## Påfyldningsmængder – motorolie

Ca. påfyldningsmængder – motorolie inkl. oliefilter	4,3 l
---	-------

## 1,9-liters TDI-dieselmotor med 105 hk (77 kW)

### Motordata

Ydelse i hk (kW)	ved omdr./min.	105 (77)/4.000
Største drejningsmoment	Nm ved omdr./min.	250/1.900
Antal cylindre/slagvolumen	i cm <sup>3</sup>	4/1.896
Brændstof		Mindst cetantal 51

### Præstationer

		Manuel gearkasse	Automat gearkasse
Tophastighed	i km/h	183	183
Acceleration 0-80 km/h	i sek.	8,4	8,2
Acceleration 0-100 km/h	i sek.	12,6	12,7

### Vægtangivelser

		Manuel gearkasse	Automat gearkasse
Tilladt totalvægt	i kg	2.050	2.094
Vægt køreklar (inkl. fører)	i kg	1.505	1.549

Tilladt forakseltryk	i kg	1.050	1.080
Tilladt bagakseltryk	i kg	1.031	1.031
Tilladt tagbelastning	i kg	75	

**Anhængervægt**

Anhænger uden bremses	750
Anhænger med bremses ved stigninger op til 8 %	1.500
Anhænger med bremses ved stigninger op til 12 %	1.400

**Påfyldningsmængder – motorolie**

Ca. påfyldningsmængder – motorolie inkl. oliefilter	4,3 l
---	-------

## 1,9-liters TDI-dieselmotor med 105 hk (77 kW) med automat gearkasse

**Motordata**

Ydelse i hk (kW)	ved omdr./min.	105 (77)/4.000
Største drejningsmoment	Nm ved omdr./min.	250/1.900
Antal cylindre/slagvolumen	i cm <sup>3</sup>	4/1.896
Brændstof		Mindst cetantal 51 <sup>a)</sup>

<sup>a)</sup> Cetantal = mål for dieseloliens tændvillighed.

**Præstationer**

Tophastighed	i km/h	175
Acceleration 0-80 km/h	i sek.	8,5
Acceleration 0-100 km/h	i sek.	13,3

**Vægtangivelser**

Tilladt totalvægt	i kg	2.128
Vægt køreklar (inkl. fører)	i kg	1.583
Tilladt forakseltryk	i kg	1.070
Tilladt bagakseltryk	i kg	1.075
Tilladt tagbelastning	i kg	75

**Anhængervægt**

Anhænger uden bremses	750
Anhænger med bremses ved stigninger op til 8 %	1.500
Anhænger med bremses ved stigninger op til 12 %	1.400

**Påfyldningsmængder – motorolie**

Ca. påfyldningsmængder – motorolie inkl. oliefilter	4,3 l
---	-------

## 2,0-liters dieselmotor med 140 hk (103 kW)

### Motordata

Ydelse i hk (kW)	ved omdr./min.	140 (103)/4.000
Største drejningsmoment	Nm ved omdr./min.	320/1.750-2.500
Antal cylindre/slagvolumen	i cm <sup>3</sup>	4/1.968
Brændstof		Mindst cetantal 51

### Præstationer

		Manuel gearkasse	Automat gearkasse
Tophastighed	i km/h	201	201
Acceleration 0-80 km/h	i sek.	7,0	6,7
Acceleration 0-100 km/h	i sek.	10,0	10,0

### Vægtangivelser

		Manuel gearkasse	Automat gearkasse
Tilladt totalvægt	i kg	2.089	2.124
Vægt køreklar (inkl. fører)	i kg	1.544	1.579
Tilladt forakseltryk	i kg	1.082	1.112
Tilladt bagakseltryk	i kg	1.024	1.029
Tilladt tagbelastning	i kg	75	



**Anhængervægt**

Anhænger uden bremses	750
Anhænger med bremses ved stigninger op til 8 %	1.500
Anhænger med bremses ved stigninger op til 12 %	1.400

**Påfyldningsmængder – motorolie**

Ca. påfyldningsmængder – motorolie inkl. oliefilter	4,3 l
---	-------

**2,0-liters dieselmotor med 170 hk (125 kW)****Motordata**

Ydelse i hk (kW)	ved omdr./min.	170 (125)/4.200
Største drejningsmoment	Nm ved omdr./min.	350/1.750-2.500
Antal cylindre/slagvolumen	i cm <sup>3</sup>	4/1.968
Brændstof		Mindst cetantal 51

**Præstationer**

Tophastighed	i km/h	211
Acceleration 0-80 km/h	i sek.	6,2
Acceleration 0-100 km/h	i sek.	8,7

**Vægtangivelser**

Tilladt totalvægt	i kg	2.089
Vægt køreklar (inkl. fører)	i kg	1.544
Tilladt forakseltryk	i kg	1.082
Tilladt bagakseltryk	i kg	1.024
Tilladt tagbelastning	i kg	75

**Anhængervægt**

Anhænger uden bremses	750
Anhænger med bremses ved stigninger op til 8 %	1.500
Anhænger med bremses ved stigninger op til 12 %	1.400

**Påfyldningsmængder for motorolie**

Påfyldningsmængder – motorolie inkl. oliefilter	4,8 l
---	-------

## Mål og påfyldningsmængder

Mål		
Længde, bredde	4.467 mm/1.768 mm	
Højde ved egenvægt	1.575 mm	
Overhæng foran og bagpå	913 mm/976 mm	
Akselafstand	2.578 mm	
Vendediameter	10,7 m	
Sporvidde <sup>a)</sup>	<b>Forrest</b>	<b>Bagest</b>
	1.527 mm	1.506 mm
	1.541 mm	1.520 mm
Påfyldningsmængder		
Tank	55 l, reserve 7 l	
Sprinklervæskebeholder/med forlygtesprinklere	3 l/5,5 l	
Dæktryk		
<b>Sommerdæk:</b>		
Dæktrykket står på en mærkat på indersiden af tankklappen.		
<b>Vinterdæk:</b>		
Dæktrykket i disse dæk er det samme som i sommerdæk + 0,2 bar.		

<sup>a)</sup> Disse angivelser afhænger af fælgene.

## Stikordsregister

<b>A</b>			
ABS	190	Anhænger	
Kontrollampe	79	Kørsel med anhænger	201
Advarsel lamper	75	Anhængerblinklys	
Advarselssignal	18, 165	Kontrollampe	118
Advarselstrekant	147	Anhænger kørsel	279
Advarsler		Anhængertræk	202
Gult symbol	65	Anhængertræk – eftermontering	203
Rødt symbol	64	Anhængervægt	279
Advarsler i displayet	64	Antiblokeringsystem	190
Airbagafdækninger	33	Kontrollampe	79
Airbags – frakobling		Anvisninger	200
Frontairbag til forsædepassager	42	Arbejde i motorrummet	223
Airbagsystem	28	Askebæger*	144
Frontairbags	31	ASR	190
Hovedairbags	39	ASR (hjulpindregulering)	
Kontrollampe	29	Kontrollampe	84
Sideairbags	35	Autogasanlæg	
Airconditionanlæg		Adapter til påfyldningsstuds	220
Generelle anvisninger	161	Kørsel	169
Airconditionanlæg*	153	Tankmåler	58
2C-Climatronic*	157	Tankning	218
Akustisk parkeringshjælp	181	Automatikfunktion	
Akvaplaning	243	2C-Climatronic	159
Alarm		Automatisk gearkasse	
Sådan stoppes alarmer	102	Kickdownsystem	178
		Automatisk gearkasse/direct shift-gearkasse DSG	
		174	
		Automatisk lys	112
		Automatisk op- og nedrulning	
		Elruder	107
		Automatisk vaskeanlæg	206
		<b>B</b>	
		Bagagerum	148
		Bagagerum – pakning	16
		Bagagerumsafdækning	
		Opbevaringsrum	149
		Bagagerumsnet*	139
		Bagklap	104
		Kontrollampe	82
		Nødoplåsning	105
		Baglygter	266
		Bagrudevisker	125
		Bagsæder	134
		Bakgear	
		Manuel gearkasse	173
		Bakspejl	126
		Bakspejl med automatisk afblænding*	
		Aktivering af automatisk afblænding	126
		Deaktivering af automatisk afblænding	126
		BAS	189
		Batteri	
		Opladning	238
		Udskiftning	238
		Vinterkørsel	237



Batterisyre .....	238	Bremsepedal	
Benzin .....	221	Kontrollampe .....	84
Kørsel i udlandet .....	200	Bremser .....	196
Benzinmotor – start .....	166	Bremsesystem .....	235
Benzintilsætningsmidler .....	222	Advarselslampe .....	81
Betjeningselementer		Bremsekraftforstærker .....	193
Elruder .....	106	Bremser .....	193
Betjeningselementer på rattet til radio-navigations- system		Bremsevæske .....	235
Typen audio .....	89	Kontrollampe .....	64
Typen audio + telefon .....	89	Udskiftning .....	236
Betjeningselementer til audiosystem		Brændstof	
Typen audio .....	85	Benzin .....	221
Typen audio + telefon .....	85	Diesel .....	222
Bilens batteri .....	237	Brændstof – biodiesel .....	222
Bilens data .....	277	Brændstof: besparelse .....	198
Bilens værktøj		Brændstofreserve .....	77
Placering .....	248	Advarsel .....	65
Bilvask – manuel .....	206	Bugsering .....	274
Biodiesel .....	222	Børnesæde på passagersædet – hvorfor er det farligt? .....	29
Blinklys .....	117	Børnesæder .....	46
Kontrollampe .....	78, 118	Gruppe 0 og 0+ .....	46
Bortskaffelse		Gruppe 1 .....	47
Airbags .....	30	Gruppe 2 .....	47
Selestrammere .....	27	Gruppe 3 .....	47
Bremseassistent .....	189	ISOFIX-system .....	49
Bremsebelægninger .....	196	Montering .....	49
Bremsekraftforstærker .....	189, 196	Opdeling i grupper .....	46
Bremselængde .....	196	På passagersædet .....	29
		Sikkerhedsanvisninger .....	45
		<b>C</b>	
		Cd-skifter .....	136
		Centrallås .....	93
		Automatisk låsning til beskyttelse mod uønsket åbning .....	95
		Automatisk oplåsning* .....	95
		Låsning afhængigt af hastighed og automatisk oplåsning* .....	95
		Selektiv oplåsning* .....	94
		Sikkerhedsoplåsning .....	95
		Centrallåskontakt	
		Låsning .....	95
		Oplåsning .....	95
		Cetantal .....	222
		Climatic* .....	153
		Climatronic	
		Generelle anvisninger .....	161
		Cockpit .....	53
		<b>D</b>	
		Dagskørelis .....	113
		Aktivering .....	113
		Deaktivering .....	113
		Damprenser .....	207
		Datamærkat .....	278
		Dele – udskiftning .....	214
		Diesel .....	222
		Dieselmotor	
		Vinterkørsel .....	223

- Dieselmotor – start ..... 167  
 Dieselpartikelfilter tilstoppet med sod (dieselmotorer)  
     Kontrollampe ..... 79  
 Differentialespærring ..... 192  
 Digitalur ..... 57  
 Display (visning uden advarsler/informationer) 59  
 Drikkevarerholder bagi\*  
     Armlæn\* ..... 141  
 Drikkevarerholder foran ..... 140  
 Dynamisk  
     Kurvelys ..... 115  
 Dynamisk lyslængderegulering ..... 114  
 Dæk med fast omløbsretning ..... 240  
 Dæk med nødsystem ..... 243  
 Dæk og fælge  
     Dimensioner ..... 245  
 Dækkontrolvisning ..... 80  
 Dæklevetid ..... 242  
 Dæktryk ..... 240, 280  
     Utæthed ..... 242  
 Dæktrykskontrolsystem ..... 241  
 Døre  
     Børnesikring ..... 98  
     Kontrollampe ..... 82  
 Dørhåndtag – indvendigt ..... 53  
 Dørlåse ..... 209  
 Døroplåsning – selektiv\* ..... 94
- E**  
 EDS ..... 192  
     Kontrollampe ..... 79  
 EDS – fejl i den elektroniske differentialespærring (EDS)  
     Kontrollampe ..... 84  
 Ekstra audioindgang AUX: AUX-IN ..... 146  
 Ekstra multiopbevaringsrum\* ..... 143  
     Afmontning ..... 142  
     Funktioner ..... 143  
     Montering ..... 142  
     Sådan lukkes det ..... 143  
     Sådan åbnes det ..... 143  
 Elbagrude  
     2C-Climatronic ..... 158  
     Varmetråde ..... 209  
 Elektrisk servostyring  
     Kontrollampe ..... 83  
 Elektronisk differentialespærring ..... 192  
     Kontrollampe ..... 79  
 Elektronisk stabilitetsprogram ..... 83, 191  
     Beskrivelse ..... 164  
     Kontrollampe ..... 83, 165  
 Elektronisk startspærre ..... 84, 166  
 Elektronisk tværspærre  
     XDS ..... 191  
 ESP ..... 83, 191  
     Se også Elektronisk stabilitetsprogram ... 164
- F**  
 Fartpilot ..... 184  
 Fartpilot\*  
     Komplet deaktivering af fartpiloten ..... 187  
     Kontrollampe ..... 82  
 Firehjulstræk ..... 193  
 Fjernbetjening ..... 100  
     Udskiftning af batteri ..... 101  
 Fjernlys ..... 117  
     Kontrollampe ..... 78  
 Fodtøj – rigtigt fodtøj ..... 15  
 Forglødeanlæg ..... 167  
     Kontrollampe ..... 78  
 Forlygter  
     Kørsel i udlandet ..... 200  
     Sprinklere ..... 126  
     Tågeforlygter ..... 111  
 Førrudeviskere ..... 122  
 Forsædeindstilling  
     Lændestøtteindstilling ..... 132  
 Frakobling af forsædepassagerens airbag .... 42  
     Sikkerhedsanvisninger ..... 43  
 Frontairbags ..... 31  
     Beskrivelse ..... 31  
     Funktion ..... 32  
     Sikkerhedsanvisninger ..... 34  
 Frontalkollisioner og de fysiske påvirkninger .. 19  
 Frostbeskyttelsesmiddel ..... 230  
 Før du kører ..... 8  
 Førstehjælpskasse ..... 148

<b>G</b>			
G12	230	Hovedairbags	39
Gearskift		Beskrivelse	39
Se Manuel gearkasse	173	Funktion	40
Gearskift med tiptronic	177	Sikkerhedsanvisninger	40
Gearskifteanbefaling	60	Hovedstøtter	
Gearstangens positioner	173	Afmontning	131
Gearvælgerlås	175	Indstilling	131
Gearvælgerpositioner	174	Indstilling af hældning	131
Generator		Korrekt indstilling	130
Advarselslampe	80	Hovedstøtter – korrekt indstilling	12
Gummitætningslister	209	Hvorfor er det vigtigt at anvende sikkerhedssele? . 28	
		Hvorfor er det vigtigt at sidde korrekt? . . . . .	28
		Højtryksrenser	207
		Håndbremse	179
		Advarselslampe	81, 179
		<b>I</b>	
Handskerum	136	Identifikationsnummer	278
Havariblink	116	Igangslæbning	274
Havarisæt	249, 255	Generelle anvisninger	274
Hjul	240, 280	Igangsætningsassistent	180
Hjul – af- og påmontering	254	Ildslukker	148
Hjulbolte	252, 280	Informationer i displayet	64
Tilspændingsmoment	246	Instrument- og kontakttlys	114
Hjulkapsler	251	Instrumenter	55
Hjulskift	250	Instrumentlys	53
Hjulspindsregulering	190	Instrumentpanel	53
Kontrollampe	84	Instrumentpanel – rengøring	212
Horn	53	Intervalfunktion (forrude)	122
		ISOFIX-system	49
		<b>K</b>	
		Kabinelampe bagi	121
		Kabinelampe foran, type 1	118
		Kabinelampe foran, type 2	119
		Kabineovervågning*	
		Aktivering	102
		Deaktivering	102
		Katalysator	197
		Kilometertællere	60
		Klappbord*	137
		Knapper	
		Havariblink	116
		Komfortlukning	
		Ruder	108
		Skyde-/vippeag	109
		Komfortåbning	
		Ruder	108
		Kontakter	
		Elruder	106
		Lyskontakt	111
		Sidespejle	127
		Skyde-/vippeag	108
		Kontakttlys	53
		Kontrollamper	29, 75
		Korrekt indstilling af hovedstøtter bagi	
		Brugs- og hvileposition	13
		Korrekt indstilling af hovedstøtter foran	12

Kraftbegrænsning			
Ruder	107		
Skyde-/vippebag	110		
Krompleje	209		
Kuglehoved	202		
Kunststofdele	208		
Kunststofdele – rengøring	212		
Kurvels	115		
Kølevæske	230		
Kontrollampe	64		
Kølevæskestand	230		
Kontrollampe	77		
Kølevæsketab	230		
Kølevæsketemperatur			
Kontrollampe	77		
Sikkerhedsanvisninger	78		
Visning	56		
Kørecomputer	61		
Kørecomputer – visninger			
Hukommelser – visninger	62		
Køreprogrammer	174		
Kørsel			
I udlandet	200		
Med anhænger	202		
Økonomisk/miljøbevidst	198		
Kørsel – hvad skal du være opmærksom på, før du kører?	8		
Kørsel med automatisk gearkasse/direct shift-gearkasse DSG	175		
Kørselssikkerhed	8		
		<b>L</b>	
		Lak	
		Konservering	207
		Polering	208
		Vedligeholdelses- og plejemidler	205
		Letmetalfælle – rengøring	210
		Lighter*	145
		LPG	58, 169, 218
		Lys	111
		Lyslængderegulering	114
		Læder – rengøring	212
		Læselamper bagi	121
		Læselamper foran	120
		Låse	209
		Låsebolte	252
		<b>M</b>	
		Manuel funktion	
		2C-Climatronic	160
		Manuel gearkasse	173
		MEDIA-IN-tilslutning	147
		Menuer – eksempel på anvendelse	
		Aktivering/deaktivering af hastighedsadvarsel	67
		programmering af hastighedsadvarsel	67
		Sådan forlader du menuen Winterreifen (vinterdæk)	67
		Sådan kaldes menuen Winterreifen (vinterdæk) frem	67
		Menuer – eksempel på anvendelse af menuer	
		Fremkaldelse af hovedmenu	66
		Fremkaldelse af menuen Einstellungen (indstillinger) med betjeningselementerne på rattet	67
		Fremkaldelse af menuen Einstellungen (indstillinger) med knapperne på betjeningsarmen til viskerne	67
		Menuer i kombiinstrumentet	
		Eksempel på anvendelse af menuer	66
		Hovedmenu	66
		Menuen Einstellungen (indstillinger)	72
		Menuen Fzg-Status (bilstatus)	71
		Menuen Licht und Sicht (se, og bliv set)	74
		Midterarm læn	136
		Miljø	198
		Miljøhensyn	199
		Sådan undgås snavs	217
		Miljøbevidst kørsel	198
		Mobiltelefoner og kommunikationsudstyr	215
		Motor	
		Tilkøring	196
		Motor – standsning	168
		Motorfej	
		Kontrollampe	78
		Motorhjul	225
		Motorkølevæske	230
		Motorolie	226
		Kontrol af oliestand	227
		Oliespecifikationer	226
		Påfyldning	228

Skift .....	229
Specifikationer .....	226
Motorolietryk	
Kontrollampe .....	64, 82
Motorrum	
Arbejde i motorrummet .....	223
Motorrum – oversigt .....	281
Motorrum – rengøring .....	211
Motorstart .....	166, 167
Hvis tanken har været kørt tom .....	168
Motorstyring	
Kontrollampe .....	78
Måtter .....	15
<b>N</b>	
Nummerpladelys .....	270
Ny nøgle .....	99
Nærlys .....	111
Nødbremsefunktion .....	117, 189
Nødlåsning af døre .....	97
Nødoplåsning	
Døre .....	102
Nøgle – ny .....	99
Nøgle med fjernbetjening	
Knapper .....	100
Synkronisering .....	101
Nøgler .....	99, 165

**O**

Oktantal .....	221
Olie .....	226
Oliepind .....	227
Olieskift .....	229
Oliespecifikationer .....	226
Oliestandskontrol .....	227
Omdrejningstæller .....	57
Opbevaringsrum .....	137
Forsæder .....	137
I passagersiden .....	136
Lås .....	149
Midterarm læn .....	136
Yderligere opbevaringsplads .....	140
Opbevaringsrum i tagkonsollen* .....	138
Opbevaringsrum til servicemappe .....	136
Opbevaringsrum under bagagerumsbunden .....	139
Oplåsning og låsning	
Individuelle indstillinger .....	96
Overhalingslys .....	118
Oversigt	
Advarselslamper .....	75
Instrumenter .....	55
Instrumentpanel .....	53
Kontrollamper .....	75

**P**

Parkering .....	179
Parkeringslys .....	118

Parking system .....	181
Parking system plus .....	182
Partikel- og aktivkulfilter .....	161
Partikelfilter i biler med dieselmotor .....	198
Pedaler .....	15
Pleje	
Airbags .....	30
Pollenfilter .....	161
Polstringsstof – rensning .....	212
Positionslys .....	111
Profildybde .....	243
Pære – defekt	
Kontrollampe .....	82
Pærer – til forlygterne .....	263
Pærer – udskiftning	
Baglygter .....	266
Udskiftning af forlygtepærer .....	263
Pærer – udskiftning af pærer i baglygter	
Baklys .....	268
Blinklys .....	268
Positionslys .....	267
Tågebaglygte .....	268
Pærer – udskiftning af pærer i forlygter	
Blinklyspære .....	264
Fjernlys .....	265
Nærlys .....	264
Positionslys .....	266

<b>R</b>		
Rat . . . . .	163	
Låsning af rat . . . . .	165	
Rat – indstilling i højden . . . . .	163	
Recirkulationsfunktion		
2C-Climatronic . . . . .	161	
Manuelt airconditionanlæg . . . . .	155	
Regnsensor* . . . . .	124	
Reparationer		
Airbags . . . . .	30	
Reservedele . . . . .	214	
Reservehjul . . . . .	249	
Ruder . . . . .	106	
Ruder – rengøring . . . . .	208	
Ruderensmiddel . . . . .	232	
Ryglæn – sådan klappes ryglænet frem . . . . .	135	
<b>S</b>		
Safefunktion – Safe . . . . .	94	
Seleadvarselslampe . . . . .	18	
Selehøjdeindstilling . . . . .	26	
Selens placering		
Gravide . . . . .	25	
Sikkerhedssele . . . . .	24	
Selestrammere . . . . .	27	
Kontrollampe . . . . .	29	
Serviceindikator . . . . .	60	
Servostyring . . . . .	195	
Servotronic . . . . .	195	
Siddepladser . . . . .	18	
Siddepladser – antal . . . . .	18	
Siddeposition . . . . .	9	
Forkert siddeposition . . . . .	14	
Forsædepassager . . . . .	10	
Fører . . . . .	9	
Passagerer . . . . .	11	
Sideairbags . . . . .	35	
Beskrivelse . . . . .	35	
Funktion . . . . .	36	
Sikkerhedsanvisninger . . . . .	38	
Sidespejle – rengøring . . . . .	208	
Sikker kørsel . . . . .	7	
Sikkerhed for børn . . . . .	44	
Sikkerhedsanvisninger		
Airbags . . . . .	30	
Brug af børnesæder . . . . .	45	
Brug af sikkerhedssele . . . . .	21	
Frakobling af forsædepassagerens airbag . . . . .	43	
Frontairbags . . . . .	34	
Hovedairbags . . . . .	40	
Kølevasketemperatur . . . . .	78	
Selestrammere . . . . .	27	
Sideairbags . . . . .	38	
Sikkerhedssele . . . . .	18	
Fastspænding . . . . .	22	
Forkert placering af sikkerhedssele . . . . .	26	
Ikke spændt . . . . .	20	
Kontrollampe . . . . .	18	
Sikkerhedsanvisninger . . . . .	21	
Sikkerhedssele – hvis man ikke har sikkerhedssele på . . . . .	20	
Sikkerhedssele – hvorfor? . . . . .	18, 19	
Sikkerhedssele – rengøring . . . . .	213	
Sikkerhedssele – sådan tages de af . . . . .	25	
Sikkerhedssele beskytter . . . . .	21	
Sikkerhedsudstyr . . . . .	7	
Sikringer . . . . .	257	
Skyde-/vippetag . . . . .	108	
Slidindikatorer . . . . .	243	
Slæbøjle . . . . .	274	
Slæbøjler . . . . .	276	
Snekæder . . . . .	247, 280	
Solskærme . . . . .	121	
Skyde-/vippetag . . . . .	109	
Spejle		
Bakspejl . . . . .	126	
Makeupspejle . . . . .	121	
Sidespejle . . . . .	127	
Sprinklervæske . . . . .	232	
Advarsel . . . . .	65	
Kontrollampe . . . . .	79	
Starthjælp . . . . .	271	
Startkabler . . . . .	271	
Start-stop-system		
Deaktivering/aktivering . . . . .	172	
Funktion . . . . .	170	
Stelnummer . . . . .	278	
Stikdåser . . . . .	145	
Stofbeklædninger – rengøring . . . . .	212	

Støvfilter .....	161	Tyverialarm .....	102	Vask .....	206
Stålfælg – rengøring .....	210	Deaktivering .....	102	Vask – manuelt .....	206
Summen .....	118	Tændingsnøgler .....	165	Vask med højtryksrenser .....	207
Summesignal .....	165	Tætningslister .....	209	Vedligeholdelse	
Syrestands kontrol .....	238	Tøjkrog .....	140	Udvendigt .....	206
Sædeindstilling .....	129, 132, 134	Tågebaglygte		Vedligeholdelse, pleje og rengøring .....	205
Sædevarme .....	133	Kontrollampe .....	78, 111	Vedligeholdelses- og plejemidler .....	205
		Tågeforlygter .....	111	Vinterdæk .....	246
		Tågeforlygter med drejefunktion .....	116	Vinterkørsel	
				Dieselmotor .....	223
<b>T</b>		<b>U</b>		Vippetag .....	108
Tagantenne* .....	215	Udtermometer .....	63, 71	Viskerblade	
Tagbøjlesystem* .....	150	Udlandskørsel .....	200	Rengøring .....	209
Tank		Forlygter .....	200	Viskere	
Kontrollampe .....	56	Udluftningsslidser .....	17	Udskiftning af viskerblad bagpå .....	234
Tankindhold .....	56	Udskiftning af pærer		Udskiftning af viskerblade .....	233
Tankkapacitet .....	56	Generelt .....	262	Visker-sprinkler-automatik til bagrude .....	125
<i>Se også</i> Brændstofreserve .....	77	Udskiftning af pærer i baglygter		Visker-sprinkler-automatik til forrude .....	122
Åbning af tankklap .....	216	Bagagerumsllys .....	269	Værktøj .....	248
Tankindhold		Udskiftning af viskerblade .....	233		
Visning .....	56	Udstødningssystem		<b>Æ</b>	
Tankning .....	216	Kontrollampe .....	83	Ændringer .....	214
Tekniske ændringer .....	214	Udstødningsrensningsystem .....	197		
Tilbehør .....	214	Undervognsbeskyttelse .....	211	<b>Ø</b>	
Tilkøring		Ur .....	57	Øjer .....	17
Motor .....	196			Økonomisk kørsel .....	198
Tilspændingsmoment for hjulbolte .....	280	<b>V</b>			
Tire mobility system (havarisæt) .....	249, 255	Varme i forsæderne .....	133		
Trafiksikkerhed .....	8	Varmeanlæg .....	151		
Træinteriør – rengøring .....	212				
Typeskilt .....	278				

**Å**

Åbning og lukning ..... 104