



SEAT

Toledo

Instruktionsbog



SEAT S.A. arbejder konstant på at videreudvikle alle typer og modeller. Vi beder dig have forståelse for, at der til enhver tid kan forekomme ændringer, hvad angår bilernes konstruktion, udstyr og teknik. Der kan derfor ikke rejses krav ud fra oplysninger, billeder og beskrivelser i dette hæfte.

Tekster, billeder og beskrivelser i dette hæfte er baseret på de informationer, der forelå ved redaktionens afslutning.

Alle rettigheder ifølge loven om ophavsret forbeholdes SEAT S.A. Ret til ændringer forbeholdes.

Eftertryk, kopiering eller oversættelse, også i uddrag, er ikke tilladt uden skriftlig tilladelse fra SEAT S.A.

Trykt i Danmark.



Miljøanvisning

Dette papir er fremstillet af klorfrit bleget materiale.

© SEAT S.A.

Forord

Vi anbefaler, at du læser denne instruktionsbog og de dertilhørende tillæg nøje igennem, så du hurtigt lærer din bil at kende.

Ud over regelmæssig pleje og vedligeholdelse er en fornuftig brug af bilen med til at bevare bilens værdi.

Læs af hensyn til sikkerheden altid anvisningerne vedr. tilbehør, ændringer og udskiftning af dele.

Hvis du sælger bilen, skal du give den nye indehaver den komplette servicemappe, da den hører med til bilen.

I denne instruktionsbog kan du få adgang til informationerne i følgende form:

- En tematisk almindelig indholdsfortegnelse, der er ordnet efter kapitler
- Et stikordsregister med talrige fagbegreber og synonymer, som letter søgningen efter informationer

PAS PÅ

Vær opmærksom på vigtige sikkerhedsanvisninger vedr. forsædepassagerens frontairbag »» Side 77, Vigtige anvisninger vedr. forsædepassagerens frontairbag.

Indholdsfortegnelse

Generelt	5	Korrekt siddeposition for personerne i bilen ..	63	Åbning og lukning	111
Bilen set udefra	5	Området ved pedalerne	67	Fjernbetjening	111
Bilen set indefra	6	Sikkerhedssele	67	Nøgler	113
Bilen set indefra (venstre skinne)	7	Hvorfor bruge sikkerhedssele?	67	Centrallås	114
Bilen set indefra (højre skinne)	8	Korrekt indstilling af sikkerhedssele	70	Tyverialarm*	119
Funktioner	9	Selestrammere	72	Bagklap	120
Åbning og lukning	9	Airbagsystem	73	Elektrisk åbning og lukning af ruder	121
Inden kørsel	12	Generelt	73	Se, og bliv set	123
Airbags	16	Frakobling af airbags	75	Lys	123
Børnesæder	20	Sikker transport af børn	77	Kabinelys	128
Start af bil	22	Sikkerhed for børn	77	Godt udsyn	129
Se, og bliv set	23	Børnesæder	78	Viskere og sprinkleranlæg	129
Easy Connect	26	Hjælp ved havari	79	Spejle	131
Informationssystem til føreren	28	Selvhjælp	79	Sæder og hovedstøtter	132
Rejseinformationer	32	Udstyr til nødstilfælde	79	Indstilling af sæder og hovedstøtter	132
Fartpilot	37	Hjulsift	79	Sædefunktioner	133
Kontrollamper	38	Dækreparation	80	Transport og praktisk udstyr	135
Gearstang	40	Bugsering af bil	82	Praktisk udstyr	135
Klimaregulering	42	Sikringer og pærer	84	Opbevaring af bagage	141
Kontrol af væskestande	45	Sikringer	84	Bagagerum	142
Selvhjælp	49	Udskiftning af pærer	84	Tagbøjlesystem*	145
Sikringer	49	Udskiftning af pærer til tågeforlygte	87	Klima	147
Pærer	51	Udskiftning af lygter bagpå (på skærmen)	88	Varme- og airconditionanlæg	147
Fremgangsmåde i tilfælde af havari	51	Udskiftning af lys bagpå (på bagklappen)	90	Varme og frisk luft	148
Hjulsift	53	Udskiftning af pære til nummerpladelygte	92	Airconditionanlæg (manuelt)*	149
Snekæder	56	Betjening	95	Climatronic* (automatisk airconditionanlæg)	151
Bugsering af bil i nødstilfælde	57	Cockpit	95	Kørsel	153
Starthjælp	58	Oversigt	94	Start og standsning af motor	153
Viskerblade – udskiftning	60	Instrumenter og advarselslamper	96	Bremser og bremsekraftforstærker	156
Sikkerhed	62	Instrumentpanel	96	Manuel gearkasse	158
Trafiksikkerhed	62	Kontrollamper	100	Automatisk gearkasse	158
Sikkerheden er vigtig!	62	Introduktion til systemet Easy Connect*	105	Tilkøring og økonomisk kørestil	163
Kørselsanvisninger	62	Systemindstillinger (CAR) *	105	Kørsel gennem vand og kørsel i terræn	166
		Kommunikation og multimedier	107	Førerassistentsystemer	167
		Betjeningslementer på rattet*	107	Bremse- og stabilitetsystemer	167
		Multimedia	111	Parkeringshjælp	168
				Bakassistent (Rear View Camera)*	173

Fartpilot (hastighedsregulator)*	176
Områdeovervågningssystem Front Assist* ...	177
Start-stop*-system	182
Træthedsregistrering (pauseanbefaling)*	184
Anhængertræk og anhænger	185
Kørsel med anhænger	185
Anhængertræk	187
Anbefalinger	193
Pleje og vedligeholdelse	193
Tilbehør og tekniske ændringer	193
Pleje og rengøring	194
Kontrol og påfyldning	200
Brændstof	200
Motorum	203
Motorolie	206
Kølevæske	208
Bremsevæske	209
Sprinkleranlæg	210
Batteri	210
Hjul og dæk	213
Hjul	213
Reservehjul	216
Dækkontrolsystem	217
Vinterkørsel	218
Tekniske data	219
Tekniske data	219
Hvad du bør vide	219
De forskellige angivelser	220
Kørsel med anhænger	221
Hjul	221
Motordata	223
Mål	236
Stikordsregister	237

Bilen set udefra

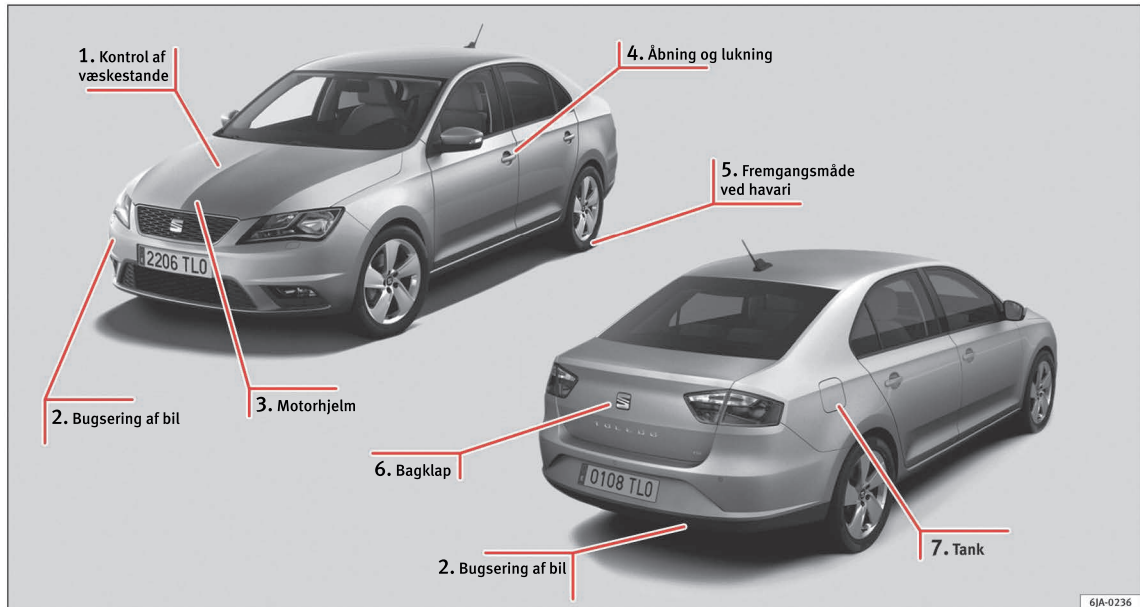

- 1 » Side 45
- 2 » Side 57
- 3 » Side 11

- 4 » Side 9
- 5 » Side 51
- 6 » Side 10

- 7 » Side 45

Bilen set udefra

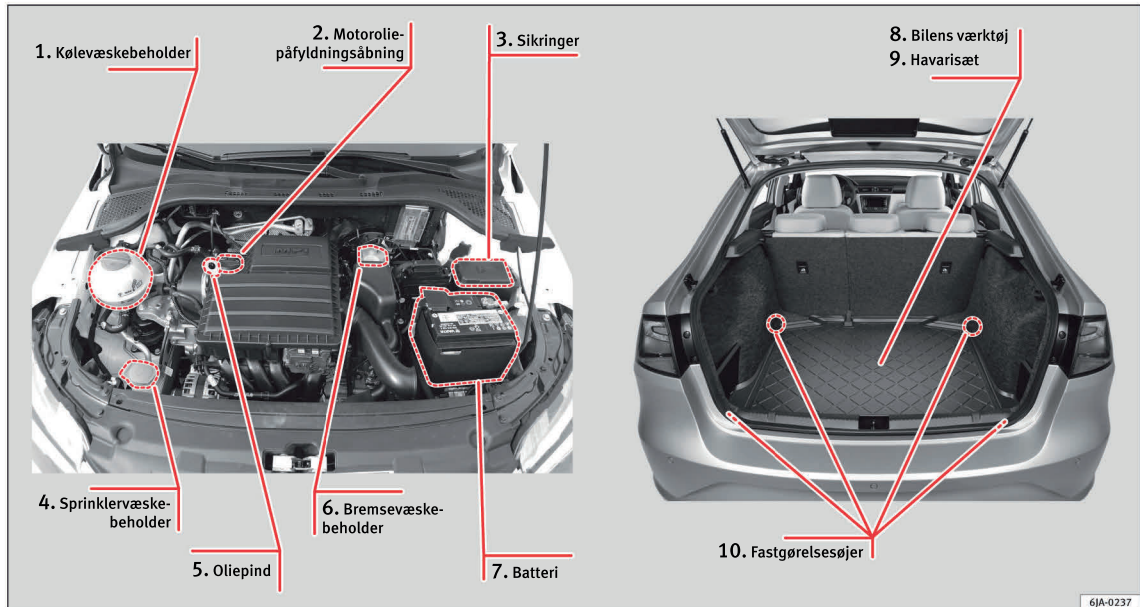

① » Side 47

② » Side 46

③ » Side 49

④ » Side 48

⑤ » Side 46

⑥ » Side 47

⑦ » Side 48

⑧ » Side 79

⑨ » Side 52

⑩ » Side 142

Bilen set indefra (venstrestyret)

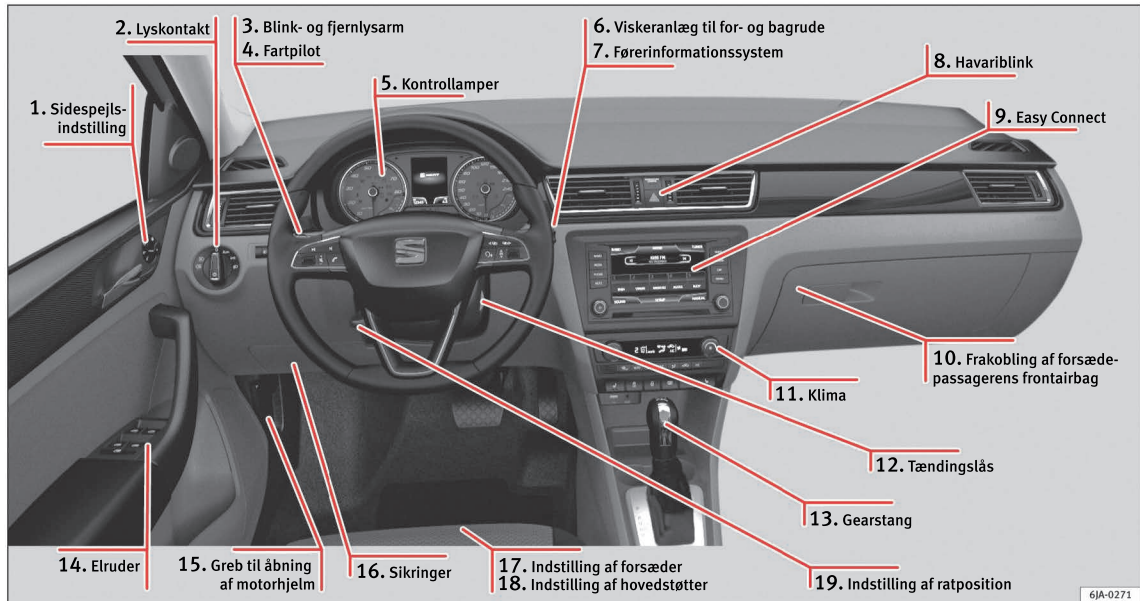

6JA-0271

- 1 » Side 15
- 2 » Side 23
- 3 » Side 23
- 4 » Side 37

- 5 » Side 38
- 6 » Side 24
- 7 » Side 28
- 8 » Side 24

- 9 » Side 26
- 10 » Side 17
- 11 » Side 42
- 12 » Side 22

- 13 » Side 40
- 14 » Side 12
- 15 » Side 11
- 16 » Side 49

- 17 » Side 12
- 18 » Side 13
- 19 » Side 15

Bilen set indefra (højrestyret)

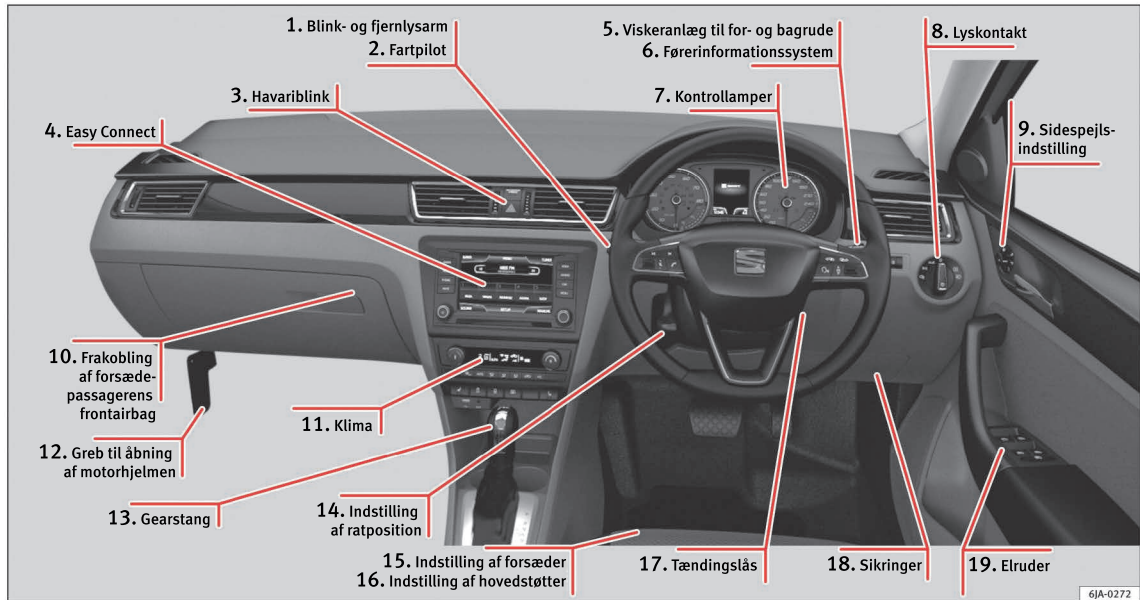

6JA-0272

- 1 » Side 23
- 2 » Side 37
- 3 » Side 24
- 4 » Side 26

- 5 » Side 24
- 6 » Side 28
- 7 » Side 38
- 8 » Side 23

- 9 » Side 15
- 10 » Side 17
- 11 » Side 42
- 12 » Side 11

- 13 » Side 40
- 14 » Side 15
- 15 » Side 12
- 16 » Side 13

- 17 » Side 22
- 18 » Side 49
- 19 » Side 12

Funktioner

Åbning og lukning

Bilens døre





Fig. 1





Fig. 2 Placering, se side 7-8

Låsning og oplåsning med nøgle

- Låsning: Tryk på knappen  » Fig. 1.

- Oplåsning: Tryk på knappen  » Fig. 1.
- Oplåsning af bagklap: Tryk på knappen  » Fig. 1, indtil alle blinklys på bilen blinker kortvarigt.

Låsning og oplåsning med centrallåsknappen

- Låsning: Tryk på knappen  » Fig. 2. Kontrollampen i knappen lyser. Ingen af dørene kan åbnes udefra. Dørene kan åbnes indefra ved at trække i dørhåndtaget.
- Oplåsning: Tryk på knappen  » Fig. 2. Kontrollampen i knappen slukker.



» Side 111

SOS

» Side 9, » Side 10

PAS PÅ

Hvis bilen er låst udefra, og safefunktionen er aktiveret, må der ikke være nogen personer eller dyr i bilen, da hverken dørene eller ruderne kan åbnes indefra. Døre, der er låst på denne måde, gør det i nødstilfælde vanskeligere at få adgang til bilens kabine – livsfare!

Oplåsning og låsning af førerdør

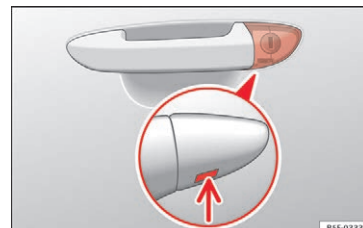



Fig. 3 Førerdørens dørhåndtag: skjult låsecylinder

Hvis centrallåsen svigter, kan førerdøren låses op og låses med nøglen i låsecylinderen.

- Klap bilnøglens nøglekam ud.
- Sæt nøglekammen ind i afdækningens åbning » Fig. 3 (pil) på førerdørens dørhåndtag, og løft den nederste afdækning nedefra og op.
- Stik nøglekammen ind i låsecylinderen, og lås bilen op eller lås den.

Særlige forhold

- Tyverialarmen er stadig aktiveret, når bilen er låst op. Den udløses dog ikke »  Side 114.
- Når føreren har åbnet førerdøren, har han 15 sek. til at tilslutte tændingen. Efter dette tidsrum udløses alarmen.

»

- Tilslut tændingen. Den elektroniske start-spærre registrerer en gyldig bilnøgle og deaktiverer tyverialarmen.

i Anvisning

Tyverialarmen bliver ikke aktiveret, når bilen låses manuelt med nøglekammen »» Side 114.

Nødlåsning

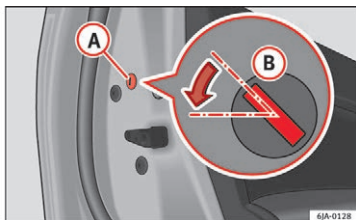

Fig. 4 Bagdør: nødlåsning

I døre uden låsecylinder er der en nødlåsning-mekanisme for enden af døren, der kun er synlig, når døren er åben.

Låsning

- Fjern dækkappen (A) »» Fig. 4.
- Sæt nøglen ind i slidsen (B), og drej den i pilens retning indtil vandret position (i modsat retning på højre dør).

- Sæt dækkappen på igen.

Hvis døren er blevet låst, kan den ikke længe åbnes udefra. Døren kan låses op igen ved at betjene det indvendige dørhåndtag.

Bagklap



Fig. 5

- Åbning af bagklap: Træk håndtaget opad »» Fig. 5. Den åbner af sig selv.
- Lukning af bagklap: Tag fat i et af de to greb i bagklappens indvendige beklædning, og luk bagklappen med et let sving.



»» Side 120

SOS

»» Side 11

⚠ PAS PÅ

- Det kan være farligt, hvis bagklappen ikke er ordentligt lukket.
- Luk ikke bagklappen med hånden på bagruden. Bagruden kan gå itu – fare for kvæstelser!
- Når du har lukket bagklappen, skal du kontrollere, at den er låst, så den ikke pludseligt åbner under kørsel.
- Lad aldrig børn lege i og omkring bilen. En låst bil kan afhængigt af årstiden enten blive ekstremt opvarmet eller afkølet, hvilket kan medføre alvorlige kvæstelser/sygdomme eller i værste fald have døden til følge. Luk og lås både bagklappen og alle døre, når du ikke bruger bilen.
- Vær ikke uopmærksom eller letsindig, når du lukker bagklappen. Det kan medføre alvorlige kvæstelser for dig og andre. Kontroller altid, at der ikke er nogen i nærheden af bagklappen, når du skal åbne eller lukke den.
- Kør aldrig med bagklappen på klem eller helt åben, da der ellers kan trænge udstødningsgasser ind i kabinen – fare for forgiftning!
- Når du kun har åbnet bagagerummet, må du ikke lade nøglen ligge i bagagerummet. Hvis du glemmer nøglen i bagagerummet, kan du ikke låse bilen op igen.

Nødoplåsning af bagklap



Fig. 6 Udsnit af bagagerummet: adgang til nødoplåsningfunktionen

Bagklappen kan nødoplåses indefra.

- Sæt nøglen ind i åbningen i bagagerumsbeklædningen 1, og bevæg nøglen i pilens retning, indtil låsen bliver låst op.

Motorhjelm

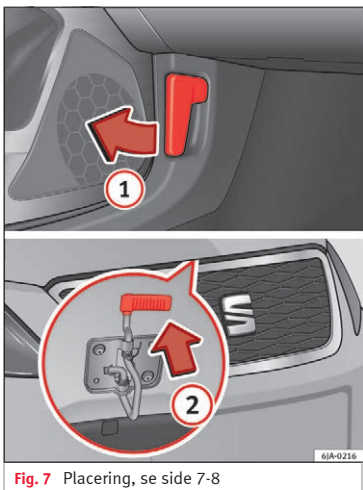

Fig. 7 Placering, se side 7-8

- Åbning af motorhjelm: Træk i grebet under instrumentpanelet » **Fig. 7** ①.
- Løft af motorhjelm: Tryk vippeknappen, der er placeret under motorhjelmen, opad » **Fig. 7** ②. Derved bliver sikkerhedskrogen udløst.
- Åbn motorhjelmen. Tag stangen, der skal holde motorhjelmen oppe, ud, og sæt den i holderen i motorhjelmen.



» Side 203

⚠ PAS PÅ

- Åbn aldrig motorhjelmen, hvis du kan se, at der trænger damp eller kølevæske ud fra motorrummet – fare for skoldning! Vent, indtil der ikke længere trænger damp eller kølevæske ud.
- Stands motoren, og tag tændingsnøglen ud.
- Sæt gearstangen i frigeare (biler med manuel gearkasse), eller placer gearvælgeren i position P (biler med automatisk gearkasse).
- Træk håndbremsen helt.
- Lad motoren køle af.
- Af hensyn til sikkerheden skal motorhjelmen altid være helt lukket, når bilen kører. Når du har lukket motorhjelmen, bør du derfor altid kontrollere, at den virkelig er helt i hak.
- Hvis du under kørsel opdager, at motorhjelmen ikke er helt lukket, skal du straks stoppe og lukke motorhjelmen – fare for ulykke!
- Hold børn væk fra motorrummet.
- Rør ikke ved motorens varme dele – fare for forbrænding!
- Spild aldrig ud over den varme motor, når du påfylder forskellige væsker. Væskerne (fx frostbeskyttelsen i kølevæsken) kan antændes!

»

- Undgå kortslutninger i det elektriske system – specielt på batteriet.
- Rør aldrig ved køleventilatoren, når motoren er varm. Ventilatoren kan pludseligt starte af sig selv!
- Dæk aldrig motoren til med yderligere isolerende materialer, fx et tæppe. Brandfare!
- Åbn aldrig dækslet til kølevæskebeholderen, når motoren er varm. Der er overtryk i kølesystemet!
- Du bør lægge en stor klud over dækslet til kølevæskebeholderen, inden du åbner det, for at beskytte ansigt, hænder og arme mod varm damp og varm kølevæske.
- Efterlad ingen genstande som fx klude eller værktøj i motorrummet.
- Hvis du skal arbejde under bilen, skal du sørge for, at den ikke kan rulle, og at den bliver understøttet med egnede bukke; donkraften er ikke tilstrækkelig – fare for kvæstelser!
- Hvis der skal udføres kontrolarbejde, mens motoren kører, udgør de roterende dele (fx profilkilerem, generator, køleventilator) og højspændingstændingssystemet en yderligere fare. Du skal være opmærksom på følgende:
 - Rør aldrig ved tændingssystemets elektriske ledninger.
 - Pas altid på, at du ikke får fx smykker, løse beklædningsgenstande eller langt hår ind i motorens roterende dele – livsfare! Tag derfor først dine smykker af, bind håret op, og sørg for at have noget tøj på, der sidder tæt ind til kroppen.

Elruder*

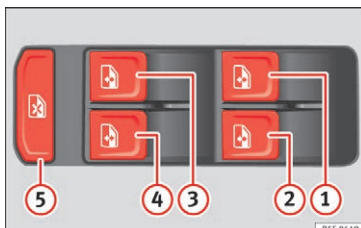

Fig. 8 Placering, se side 7-8

- Åbning af rude: Tryk på kontakten
- Lukning af rude: Træk i kontakten

Kontakter i førerdrøren

- 1 Rude i venstre fordør
- 2 Rude i højre fordør
- 3 Rude i venstre bagdør
- 4 Rude i højre bagdør
- 5 Sikkerhedskontakt til deaktivering af rudekontakter i bagdøre



» Side 121

⚠ PAS PÅ

- Sørg for, at der ikke er nogen i kabinen, inden bilen låses udefra, da ruderne i nødstillfælde ikke kan åbnes, når bilen er låst.
- Hvis der sidder børn på bagsædet under kørslen, anbefaler vi af hensyn til sikkerheden at spærre kontakterne til betjening af bagrunderne ved at trykke på sikkerhedskontakten » Fig. 127.

Inden kørsel

Manuel indstilling af forsæder

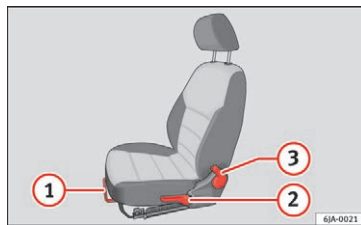



Fig. 9

- 1 Frem/tilbage: Træk i armen, og skub sædet frem eller tilbage.
- 2 Hæve/sænke: Træk i/tryk på armen.
- 3 Hælde bagud: Træk armen bagud.

⚠ PAS PÅ

- Indstil kun førersædet, når bilen holder stille – fare for ulykke!
- Vær forsigtig, når du indstiller sæderne! Ellers risikerer du at komme til skade.
- Under kørsel må ryglæne ikke være stillet for langt bagud, da det har en meget negativ indflydelse på sikkerhedsseleer og airbagsystemets funktion – fare for kvæstelser!
- Tag aldrig flere personer med i bilen, end der er siddepladser til.
- Alle personer i bilen skal have den sikkerhedssele på, der hører til deres siddeplads, og den skal være spændt korrekt. Børn skal transporteres i et sikkerhedsbørnesæde for at beskytte dem »»  Side 77, Sikker transport af børn.
- Forsæderne, hovedstøtterne og sikkerhedsseleer skal altid være indstillet korrekt i forhold til kroppens størrelse for at beskytte dig og dine passagerer optimalt.
- Under kørsel skal fødderne altid være i bunden af bilen – sid aldrig med fødderne på instrumentpanelet, ud af vinduet eller på sæderne. Dette gælder især passagererne. Hvis du sidder forkert, kan det medføre en større fare for kvæstelser i tilfælde af en opbremsning eller en ulykke. I tilfælde af en airbagudløsning kan det medføre livsfarlige kvæstelser, hvis du sidder forkert.
- Det er vigtigt, at føreren og forsædepassageren holder en afstand på mindst 25 cm til

henholdsvis rattet og instrumentpanelet. Hvis du ikke overholder minimumsafstanden, kan airbagsystemet heller ikke beskytte dig ved aktivering – livsfare!

- Der må aldrig ligge ting i bunden af bilen, da de i tilfælde af en pludselig opbremsning kan rutsje ind under pedalerne. Dette kan vanskeliggøre betjeningen af koblingspedalen, bremsepedalen eller speederen.
- Transporter ikke genstande på passagersædet undtagen de genstande, der er beregnet til det (fx børnesæde) – fare for ulykke!



» Side 65, » Side 132

⚠ PAS PÅ

- Hovedstøtter, som ikke er indstillet korrekt, øger faren for kvæstelser i tilfælde af en ulykke.
- Kø aldrig, mens hovedstøtterne er afmonterede – fare for kvæstelser!
- Hvis der sidder personer på bagsædepladserne, må hovedstøtterne ikke være placeret i den nederste position.

Indstilling af hovedstøtter

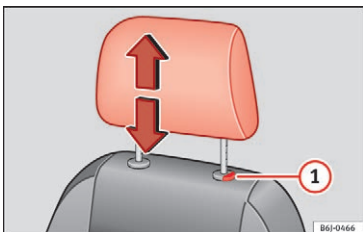

Fig. 10

Tag fat på hovedstøttens sider med begge hænder, og skub den op, indtil du kan mærke, at den går i hak i den ønskede position. Skub hovedstøtten ned på samme måde ved samtidig at trykke på knappen på siden **1**.

Indstilling af sikkerhedssele

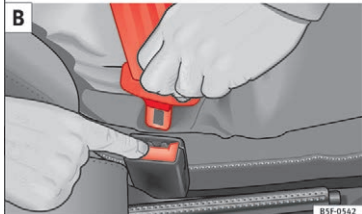
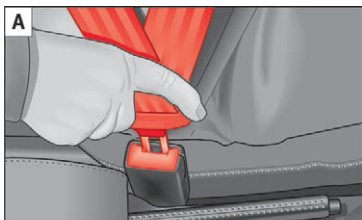

Fig. 11 Sådan sættes sikkerhedssele-låsetap ned i selelåsen, og sådan frigøres den fra selelåsen.

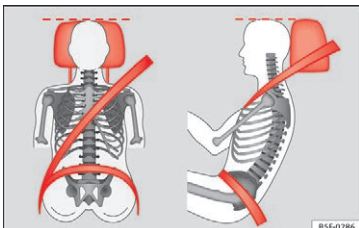

Fig. 12

For at justere sikkerhedssele i skulderområdet skal du regulere sædehøjden.

Sikkerhedsselels skulderdel skal sidde midt på skulderen og aldrig hen over halsen. Sikkerhedssele skal sidde fladt og tæt ind til overkroppen.

Hoftedelen skal sidde hen over hofterne og aldrig hen over maven. Sikkerhedssele skal sidde fladt og tæt ind til hofterne.



» Side 69



» Side 70

Selestrammere

I tilfælde af en ulykke bliver sikkerhedssele til de forreste siddepladser strammet automatisk.

En selestrammer kan kun udløses én gang.



»  i Service og bortskaffelse af selestrammere på side 72



» Side 72

PAS PÅ

- Arbejde, der ikke er udført fagligt korrekt, og reparationer, som du selv har udført, øger faren for alvorlige eller dødelige kvæstelser, da det kan føre til, at selestrammerne ikke udløses eller udløses uventet.
- Foretag aldrig reparationer, indstillinger eller af- og påmontering af selestrammerne eller sikkerhedsselelerne.
- Selestrammeren og sikkerhedsselele inklusive seleoprulleren kan ikke repareres.

Indstilling af sidespejle

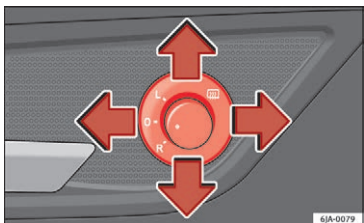

Fig. 13

Indstilling af sidespejle: Drej drejeknappen til den ønskede position:

L/R I den ønskede position kan du indstille sidespejlet i førersiden (L, venstre) og i passagersiden (R, højre) i den ønskede retning ved hjælp af drejeknappen.

☞ Afhængigt af bilens udstyr opvarmes sidespejlene afhængigt af udetemperaturen.



» Side 131

⚠ PAS PÅ

- Konvekse (buer udad) sidespejle gør førerens synsfelt større. De får dog objekter bag bilen til at se ud, som om de er mindre og længere væk, end de er. Derfor egner sådan-

ne spejle sig kun i begrænset omfang til at bedømme afstanden til bagvedkørende biler.

- Hvis det er muligt, skal du benytte bakspejlet til at bedømme afstanden til de bagvedkørende biler.

Indstilling af rat

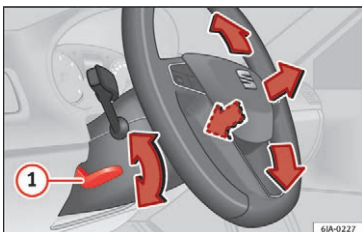

Fig. 14

Indstilling af rat: Træk armen » Fig. 14 ① nedad, indstil rattet i den ønskede position, og skub armen opad igen, indtil den når sin låseposition.

⚠ PAS PÅ

- Indstil kun rattet, når bilen holder stille – fare for ulykke!
- Tryk armen helt op, så rattets position ikke utilsigtet ændres under kørsel – fare for ulykke!

- Sørg for, at du kan nå den øverste del af rattet, og at du kan holde ordentligt fast i det – fare for ulykke!
- Hvis du indstiller rattet mere i retning mod dit ansigt, medfører det, at frontairbaggen til føreren ikke beskytter optimalt i tilfælde af en ulykke. Sørg for, at rattet vender i retning mod din brystkasse.

Airbags

Forreste airbags



Fig. 15 Frontairbag til fører i rattet og frontairbag til forsædepassager i instrumentpanelet

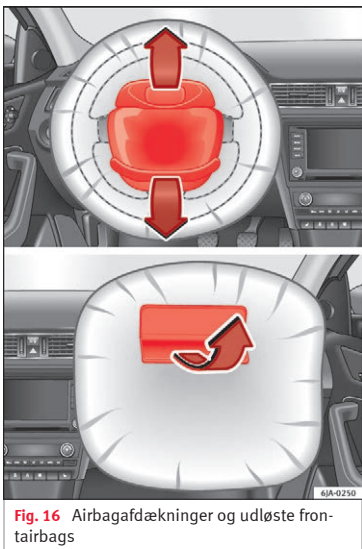

Fig. 16 Airbagafdækninger og udløste frontairbags

Førerens frontairbag er placeret i rattet » Fig. 15 A, og forsædepassagerens frontairbag i instrumentpanelet » Fig. 15 B. Monteringsstedet er markeret med teksten AIRBAG.

Når frontairbagene til føreren og forsædepassageren udløses, åbnes airbagafdækningerne og bliver siddende på rattet eller instrumentpanelet » Fig. 16.

Frontairbagsystemet giver som supplement til sikkerhedsselerne en ekstra beskyttelse af førerens og forsædepassagerens hoved og overkrop ved kraftige frontkollisioner.

Deres specielle konstruktion gør, at gassen slipper kontrolleret ud, ved at en person rammer luftpuden. Dermed beskyttes hovedet og brystkassen af airbaggen. Efter en kollision tømmes luftpuden, så der igen er frit udsyn fremad.

⚠ PAS PÅ

- Der må ikke være andre personer, dyr eller genstande mellem personerne på forsæderne og airbaggens virkeområde.
- Airbags beskytter dig kun i tilfælde af en ulykke og skal udskiftes efter en udløsning.
- Der må ikke være fastgjort genstande som fx drikkevarerholdere eller telefonholdere på airbagmodulernes afdækninger.
- Der må ikke foretages nogen form for ændringer på airbagsystemets dele.
- Under kørsel skal du altid have begge hænder på rattet. Tag fat om rattets sider på den yderste kant (i en position svarende til klokken 9 og 3). Hold aldrig begge hænder på den øverste del af rattet (i en position svarende til klokken 12) eller i en anden position (fx i midten af rattet). I sådanne situationer kan du som fører pådrage dig alvorlige kvæstelser på armene, hænderne og i hovedet, hvis frontairbaggen udløses.

Frakobling af frontairbag til forsædepassager

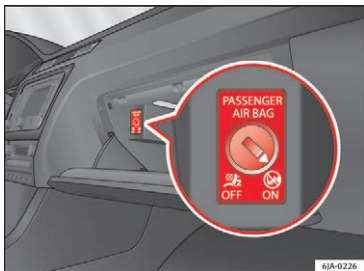



Fig. 17

Frakobling af forsædepassagerens frontairbag:

- Åbn handskerummet.
- Sæt nøglen ind i nøglekontakten.
- Nøglen kan stikkes ca. 3/4 af sin længde ind (så langt ind som muligt).
- Drej nøglen til positionen **OFF**. Du må ikke bruge mange kræfter. Hvis det er vanskeligt, skal du sikre dig, at nøglen er stukket helt ind.
- Kontroller efterfølgende, at teksten **OFF** lyser i forbindelse med kontrollampen **PASSENGER AIR BAG OFF**  i instrumentpanelet.



» Side 75

⚠ PAS PÅ

- Føreren er ansvarlig for, om airbaggen er fra- eller tilkoblet.
- Det er kun tilladt at frakoble airbaggen, mens tændingen er afbrudt! Ellers kan du forårsage en fejl i systemet til frakobling af airbaggen.
- Nøglen må under ingen omstændigheder blive siddende i kontakten til airbagfrakobling, da nøglen risikerer at blive beskadiget, eller der kunne ske en utilsigtet til- eller frakobling af airbaggen under kørsel.
- Hvis kontrollampen **OFF**  (frakoblet airbag) blinker, bliver frontairbaggen til forsædepassageren ikke udløst i tilfælde af en ulykke! Få omgående systemet kontrolleret på et værksted.

Sideairbags*

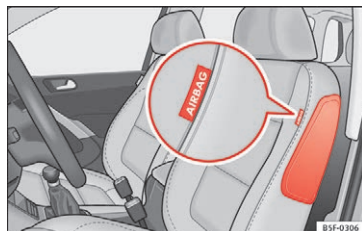

Fig. 18 Sideairbag i førersæde

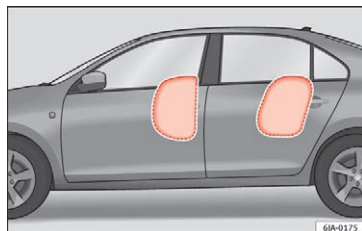



Fig. 19 Fuldt oppustede sideairbags i venstre side af bilen

Sideairbaggene er placeret i de yderste ryglænspolstringer på førersædet » Fig. 18 og passagersædet og i bagsæderyglæne på de bageste yderste siddepladser. Airbaggenes placering er markeret med teksten AIR-BAG i ryglænenes øverste område. »

Sideairbagsystemet giver som supplement til sikkerhedsselerne en ekstra beskyttelse af overkroppen ved kraftige sidekollisioner

»  Side 67, Hvorfor bruge sikkerhedssele?

I tilfælde af en sidekollision reducerer sideairbaggene risikoen for kvæstelser af de dele af kroppen, der er direkte berørt af kollisionen. Bortset fra den normale beskyttelse fra selerne til passagersædet og den yderste siddeplads bagi, holder de også passagererne fast i tilfælde af en sidekollision, hvor disse airbags udvikler deres maksimale beskyttelseffekt.

PAS PÅ

- Hvis personerne i bilen ikke benytter sikkerhedssele, læner sig fremad under kørsel eller sidder forkert, udsætter de sig for en øget fare for kvæstelser ved udløsning af sideairbagsystemet.
- For at sideairbaggene kan beskytte optimalt, skal man under kørsel altid sidde sådan, at sikkerhedsselerne sidder korrekt.
- Der må ikke være andre personer, dyr eller genstande mellem personerne på de yderste siddepladser og airbaggens virkeområde. For at sideairbaggens funktion ikke bliver forringet, må der ikke monteres tilbehørsdele som fx drikkevarerholdere på dørene.
- Hæng kun lette beklædningsgenstande på tøjrognene i bilen. Der må ikke være tunge

genstande eller genstande med skarpe kanter i lommerne.

- Siden på ryglæne må ikke udsættes for store belastninger (fx kraftige stød eller slag), da det kan medføre, at systemet bliver beskadiget. I så fald vil sideairbaggene ikke blive udløst!
- Anvend under ingen omstændigheder sæde- eller skånebetræk på sæder med sideairbag, hvis de ikke er udtrykkeligt godkendt til din bil. Da luftpuden folder sig ud fra sæderyglænet, bliver sideairbaggens beskyttende funktion væsentligt forringet, hvis der anvendes sæde- eller skånebetræk, som ikke er godkendt.
- Beskædigelse af de originale sædeindtræk eller af sømmen i området ved sideairbaggene skal straks repareres på et værksted.
- Airbags beskytter dig kun i tilfælde af en ulykke og skal udskiftes efter en udløsning.
- Alt arbejde på airbaggen samt af- og påmontering af systemets dele i forbindelse med andet reparationsarbejde (fx af- og påmontering af forsæde) må kun foretages på et værksted. Er det ikke tilfældet, kan der opstå fejl i airbagsystemet.
- Der må ikke foretages nogen form for ændringer på airbagsystemets dele.
- Styringen af side- og hovedairbaggene sker ved hjælp af sensorer, der er placeret inde i fordørene. For ikke at reducere side- og hovedairbaggens korrekte funktion må der ikke foretages ændringer på hverken dørene eller dørbeklædningerne (fx eftermontering af højttalere). Skader på fordøren kan reducere

airbagsystemets funktion. Alt arbejde på fordøren skal udføres af et værksted.

- I tilfælde af en sidekollision bliver sideairbaggene ikke udløst, hvis sensorerne ikke måler trykstigningen inde i dørene korrekt. Det kan ske, hvis luften slipper ud af områder med huller eller åbninger i dørbeklædningerne.
- Kør ikke, hvis du har afmonteret dørenes indvendige beklædning.
- Kør ikke, hvis dele af dørenes indvendige beklædning er afmonteret, eller beklædningen ikke er placeret korrekt.
- Kør ikke, hvis højttalerne i dørbeklædningerne er afmonteret, medmindre åbningerne til højttalerne er dækket ordentligt til.
- Kontroller, at åbningerne er dækket til eller lukket af, når du har monteret højttalere eller andet tilbehør i de indvendige dørbeklædninger.
- Alt arbejde på dørene skal udføres af et værksted.

Hovedairbags*

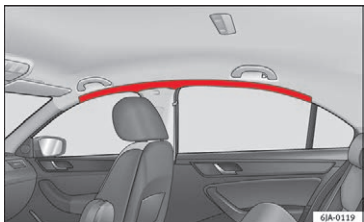

Fig. 20 Placering af hovedairbags

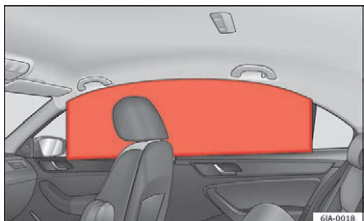

Fig. 21 Oppustede hovedairbags

Hovedairbaggene er placeret over dørene i begge sider af kabinen » Fig. 20 og er markeret med teksten AIRBAG.

Hovedairbagsystemet giver som supplement til sikkerhedsselemerne ekstra beskyttelse af hoved og overkrop ved kraftige sidekollisioner » Side 17.

⚠ PAS PÅ

- For at hovedairbaggene kan beskytte optimalt, skal du altid sidde sådan, at sikkerhedssele sidder korrekt.
- Af hensyn til sikkerheden skal hovedairbaggene frakobles, hvis kabinen er delt med en rude. Henvend dig til et værksted for at få foretaget denne frakobling.
- Der må ikke være andre personer, dyr eller genstande mellem passagererne på bagsædet og hovedairbaggens virkeområde, så hovedairbaggene kan folde sig ud uhindret og give optimal beskyttelse. Af samme grund må der ikke monteres rullegardiner på sideruderne, der ikke udtrykkeligt er godkendt til din bil.
- Hæng kun lette beklædningsgenstande på tøjkrugene i bilen. Der må ikke være tunge genstande eller genstande med skarpe kanter i lommerne. Desuden må du ikke anvende bøjler til ophængning af tøjet.
- Airbags beskytter dig kun i tilfælde af en ulykke og skal udskiftes efter en udløsning.
- Alt arbejde på hovedairbaggene samt af- og påmontering af systemets dele i forbindelse med andet reparationsarbejde (fx afmontering af loftbeklædning) må kun foretages på et værksted. Er det ikke tilfældet, kan der opstå fejl i airbagsystemet.
- Der må ikke foretages nogen form for ændringer på airbagsystemets dele.
- Styringen af side- og hovedairbaggene sker ved hjælp af sensorer, der er placeret inde i

fordørene. For ikke at reducere side- og hovedairbaggens korrekte funktion må der ikke foretages ændringer på hverken dørene eller dørbeklædningerne (fx eftermontering af højttalere). Skader på fordøren kan reducere airbagsystemets funktion. Alt arbejde på fordøren skal udføres af et værksted.

Børnesæder

Vigtige anvisninger vedr. forsædepassagerens frontairbag



Fig. 22 Solskærm i passagersiden: airbagmærkat



Fig. 23 På passagerdørrammen bagest: mærkat med angivelser vedr. airbaggen

På solskærmen og/eller passagerdørrammen bagest er der placeret en mærkat med vigtige

informationer vedr. frontairbaggen til forsædepassageren.



» » i Vigtige anvisninger vedr. forsædepassagerens frontairbag på side 77



» » Side 77

⚠ PAS PÅ

- Hvis der er monteret et børnesæde på passagersædet, øges faren for livsfarlige eller dødelige kvæstelser for barnet i tilfælde af en ulykke.

- Hvis forsædepassagerens frontairbag udløses, kan den ramme det bagudvendte børnesæde og slynge det mod døren, loftet eller ryglænet med stor kraft.

- Monter aldrig et bagudvendt børnesæde på passagersædet, hvis forsædepassagerens frontairbag ikke er frakoblet – livsfare! Hvis det undtagelsesvis er nødvendigt at transportere et barn på passagersædet, skal du altid frakoble frontairbaggen til forsædepassageren » » Side 75. Hvis passagersædet kan indstilles i højden, skal du indstille det i den højeste position.

- I modeller uden nøglekontakt til frakobling af airbaggen skal frakoblingen foretages på et værksted.

Muligheder for montering af et børnesæde

Du har følgende muligheder for at fastgøre et børnesæde sikkert på bagsædet og passagersædet.

- Børnesæder fra gruppe **0 til 3** kan fastgøres med sikkerhedsselen.

- Børnesæder i grupperne **0, 0+ og 1** kan med et ISOFIX- og Top Tether*-system fastgøres på holderne ISOFIX og Top Tether* uden sikkerhedsseler » » Side 21.

Vægtklasse	Vægt	Siddepladser		
		Passagersæde	Bagi yderst	Bagi i midten
Gruppe 0	< 10 kg	U*	U/L	U
Gruppe 0+	< 13 kg	U*	U/L	U
Gruppe 1	9-18 kg	U*	U/L	U
Gruppe 2/3	15-36 kg	U*	U	U

U: Egnat til universalsikkerhedssystemer, der er godkendt til anvendelse i denne aldersklasse (universalsikkerhedssystemer omfatter børnesæder, der skal fastgøres med sikkerhedsselen til voksne).

- *: Skub passagersædet så langt tilbage som muligt, indstil det så højt som muligt, og kobl altid forsædepassagerens frontairbag fra.
- L: Egnet til sikkerhedssystemer med ISO-FIX- og Top Tether*-fastgørelser

Systemerne indeholder børnesikkerhedssystemets fastgørelse med en fastgørelsesrem øverst (Top Tether) og de nederste holdere i sædet.

⚠ PAS PÅ

- Under kørsel skal børn altid være fastspændt med et børnesikkerhedssystem, der passer til barnets alder, vægt og størrelse.
- Læs og følg altid informationerne og advarslerne vedr. brug af børnesæder »  Side 77.

Fastgørelse af et børnesæde med ISO-FIX og Top Tether*



Fig. 24 ISO-FIX-holdere

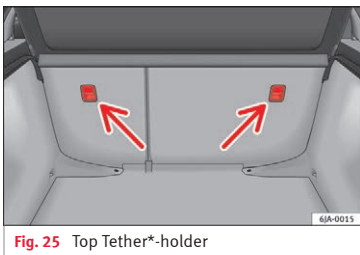

Fig. 25 Top Tether*-holder

Børnesæder kan hurtigt, nemt og sikkert fastgøres på de yderste bagsædepladser med ISO-FIX eller Top Tether*-systemet.

Følg altid børnesædeproducentens betjeningsvejledning, når børnesædet skal af- og påmonteres.

- Skub bagsædet så langt tilbage som muligt.
- Sæt sædet på ISO-FIX-holderne, indtil du hører, at sædet går i hak og er sikkert fastlåst. Hvis børnesædet er udstyret med Top Tether*-fastgørelse, skal det fastgøres i den pågældende holder. Følg producentens anvisninger.
- Kontroller, at børnesædet sidder fast, ved at trække i det i begge sider.

Der er monteret to ISO-FIX-holdere til hver af de to yderste bagsædepladser. I nogle biler er holderne monteret på sædestellet, i andre biler på bagagerumsbunden. Der er adgang til ISO-FIX-holderne mellem ryglænet og bagsædet. TopTether*-holderne er placeret i det bageste område af bagsæderyglænet (bag bagsæderyglænet eller i bagagerumsområdet).

Børnesæder med fastgørelsessystemet ISO-FIX og TopTether* kan købes hos SEAT partnere.

⚠ PAS PÅ

- Holderne er udelukkende udviklet til sæder med systemerne ISO-FIX og Top Tether*.
- Børnesæder uden systemerne ISO-FIX eller Top Tether*, seler eller øvrige genstande må aldrig fastgøres i holderne, da der i så fald er risiko for dødelige kvæstelser.
- Sørg for, at børnesædet er fastgjort korrekt i ISO-FIX- og TopTether*-holderne.

Start af bil

Tændingslås

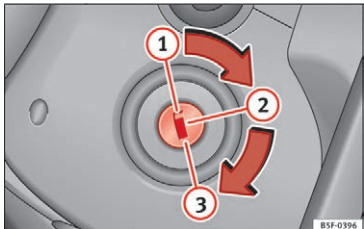

Fig. 26

Tilslutning af tænding: Sæt nøglen i tændingslåsen, og start motoren.

Aktivering og deaktivering af ratlås

- Aktivering af ratlås: Tag tændingsnøglen ud, og drej rattet, indtil det er låst. I biler med automatisk gearkasse skal gearvælgeren stå i position **P**, for at tændingsnøglen kan tages ud. Tryk om nødvendigt på knappen til gearvælgerlåsen, og slip den igen.
- Deaktivering af ratlås: Sæt tændingsnøglen ind i låsen, og drej nøglen i pilens retning, samtidig med at du drejer på rattet. Hvis rattet ikke kan drejes, er ratlåsen muligvis aktiveret.

Tilslutning/afbrydelse af tænding, forglødning

- Tilslutning af tænding: Drej tændingsnøglen til positionen ②.
- Afbrydelse af tænding: Drej tændingsnøglen til positionen ①.
- Biler med dieselmotor ☺: Når tændingen er tilsluttet, forglødes bilen.

Start af motor

- Manuel gearkasse: Træd koblingspedalen helt ned, og sæt gearstangen i frigeare.
- Automatisk gearkasse: Træd på bremsepedalen, og sæt gearvælgeren i position **P** eller **N**.
- Drej tændingsnøglen til stilling ③. Tændingsnøglen vender automatisk tilbage til stilling ②. Giv ikke gas.

Start-stop-system*

Hvis bilen holder stille, og der ikke trædes på koblingen, bliver motoren automatisk standset af start-stop-systemet*. Tændingen forbliver tilsluttet.



» Side 153

⚠ PAS PÅ

- Under kørsel med standset motor skal tændingsnøglen altid være i stilling ②

» Fig. 170 » Side 154 (tænding tilsluttet). Denne stilling signaleres ved, at der er kontrollamper, der lyser. Hvis dette ikke er tilfældet, kan ratlåsen blive aktiveret uventet – fare for ulykke!

- Tag først tændingsnøglen ud af tændingslåsen, når bilen holder stille, og er blevet sikret (fx ved at trække håndbremsen). Ellers kan ratlåsen aktiveres utilsigtet – fare for ulykke!
- Tag altid nøglen ud af tændingslåsen, når du forlader bilen. Det gælder især, hvis der er børn i bilen. Ellers kan børnene fx starte motoren og derved forårsage en ulykke.
- Lad aldrig motoren køre i ikke-ventilerede eller lukkede rum. Motorens udstødning indeholder blandt andet kulilte, som er en giftig gasart uden lugt og farve – livsfare! Indånding af kulilten kan medføre bevidstløshed og have døden til følge.
- Bilen må aldrig være uden opsyn, når motoren kører.
- Stands aldrig motoren, før bilen holder helt stille – fare for ulykke!

Se, og bliv set

Lyskontakt

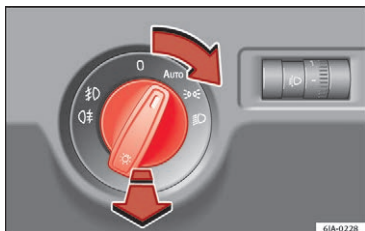

Fig. 27

Drej lyskontakten til den ønskede position
» Fig. 27.

Sym-bol	Tænding afbrudt	Tænding tilsluttet
0	Tågelysterne, nærlyset og positionslyset er slukket.	Lyset er slukket, eller dagskørelyset er tændt.
AUTO	Orienteringslyset coming home og leaving home kan være tændt.	Automatisk styring af nærlys og dagskørelys
☞☛	Positionslyset er tændt.	
☞☛	Nærlys slukket	Nærlys tændt

☞ **Tågeforlygter:** Træk lyskontakten ud til første hak, mens den står i position 0, AUTO eller ☞☛.

☞ **Tågebaglygte:** Træk lyskontakten helt ud, når den står i positionen 0, AUTO eller ☞☛.

Slukning af tågelyster: Tryk eller drej lyskontakten til positionen 0.



» Side 123

⚠ PAS PÅ

Kør aldrig kun med tændt positionslys! Positionslyset giver ikke tilstrækkeligt lys til at oplyse vejen, og du kan ikke ses af andre trafikanter. Derfor skal du altid tænde nærlyset, når det er mørkt, eller når sigtbarheden er dårlig.

Blink- og fjernlysarm

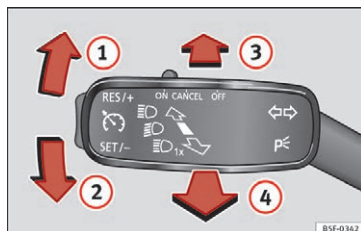

Fig. 28

Bevæg armen til den ønskede position:

- 1 Højre blinklys: parkeringslys i højre side (tænding afbrudt)
- 2 Venstre blinklys: parkeringslys i venstre side (tænding afbrudt)
- 3 Når fjernlyset er tændt: Kontrollampen ☞☛ lyser i kombiinstrumentet.
- 4 Overhalingslys: lyser, når der trykkes på armen. Kontrollampen ☞☛ lyser.

Placer betjeningsarmen i grundpositionen for at slukke.



» Side 124

Havariblink



Fig. 29

Tænd havariblinket i følgende tilfælde:

- Hvis du kommer til slutningen af en kø
- Hvis du kommer ud for en nødsituation
- Hvis din bil svigter som følge af en teknisk fejl
- Hvis du skal bugserer en anden bil, eller din egen bil skal bugseres



» Side 127

Kabinelys

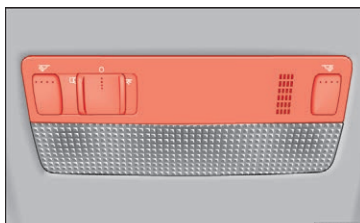

Fig. 30 Type 1

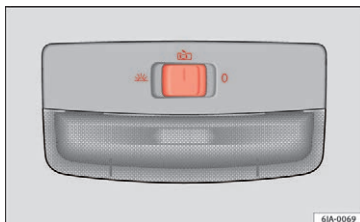

Fig. 31 Type 2

Knap	Funktion
0	Slukning af kabinelamper
	Tænding af kabinelamper

Knap	Funktion
	Tilslutning af dørkontakter (midterposition) Kabinelyset tændes automatisk, når bilen låses op, en dør åbnes, eller tændingsnøglen tages ud. Lyset slukker efter nogle sekunder, når dørene lukkes, bilen låses, eller tændingen tilsluttes.
	Tænding eller slukning af læselampe



» Side 128

Viskeranlæg til forrude og bagrude

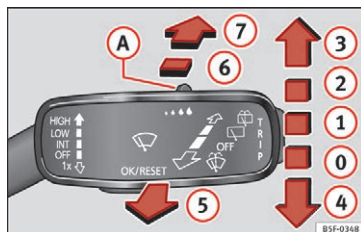



Fig. 32



Bevæg armen til den ønskede position:

OFF Viskerne er afbrudt.

Bevæg armen til den ønskede position:

①		Intervalfunktion til forruden Intervaltrinene (biler uden regnsensor) eller regnsensorens følsomhed indstilles med kontakten » Fig. 32 A.
②	LOW	Langsom viskerfunktion
③	HIGH	Hurtig viskerfunktion
④	1x	Kort viskerfunktion. Kort tryk, kort viskerfunktion. Hold betjeningsarmen nede i længere tid for at få viskerne til at køre hurtigere hen over ruden.
⑤		Visker-sprinkler-automatik. Når betjeningsarmen trykkes fremad, tilslutes sprinkleranlægget til forruden. Samtidig tilslutes viskerne.

Bevæg armen til den ønskede position:

⑥		Intervalfunktion til bagruden. Viskeren kører i intervaller a ca. 6 sek.
⑦		Ved at trykke på viskerarmen tilslutes sprinkleranlægget til bagruden. Samtidig tilslutes bagrudeviskeren.



» Side 129

SOS

» Side 60

PAS PÅ

- **Gode og fejlfri viskerblade er absolut nødvendige for at få et godt udsyn og for at kunne køre sikkert » Side 60.**
- **Om vinteren må sprinkleranlægget kun anvendes, hvis forruden i forvejen er blevet op-**

varmet af varme- og ventilationsanlægget. Du kan ellers risikere, at sprinklervæsken fryser på forruden og begrænser udsynet fremad.

Easy Connect

Indstillinger i menuen CAR (Setup)

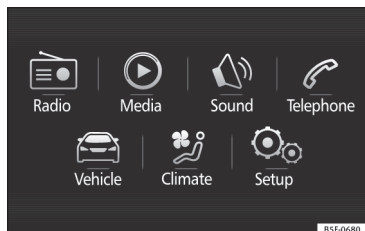

Fig. 33 Placering, se side 7-8

Tryk på Easy Connect-systemknappen **CAR** og funktionsknappen **Setup** for at vælge indstillingsmenuerne.

Antallet af tilgængelige menuer og betegnelsen på de forskellige menuoptioner er afhængige af bilens elektronik og udstyr.

- Tilslut tændingen.
- Hvis det er afbrudt, skal du tilslutte info-tainmentsystemet.



Fig. 34 Placering, se side 7-8

• Tryk på knappen **MENU** på systemet og forinden på knappen **CAR** » Fig. 33 eller knappen **CAR** på systemet for at gå til menuen **CAR** » Fig. 34.

• Tryk på funktionsknappen **Setup** for at åbne hovedmenuen **Einstellungen Fahrzeug (bilens indstillinger)** » Fig. 34.

• Tryk på knappen til den ønskede funktion, når menuen åbnes.

Når du trykker på menuknappen, bliver den senest valgte menu altid aktiveret.

Hvis kontrolboksen til funktionsknappen er markeret med , er funktionen aktiv.

De ændringer, der bliver foretaget i indstillingsmenuerne, bliver automatisk gemt, når menuerne lukkes (**ZURÜCK** (tilbage)).

Menu	Undermenu	Mulig indstilling	Beskrivelse
ESC-System	-	Aktivering af den elektroniske stabilitetskontrol (ESC)	» Side 167

Generelt

Menu	Undermenu	Mulig indstilling	Beskrivelse
Reifen (dæk)	Reifenfülldruckkontrolle (dæktrykskontrol)	Lagring af dæktryk (kalibrering)	» Side 217
	Winterreifen (vinterdæk)	Aktivering og deaktivering af hastighedsadvarsel, indstilling af hastighed til hastighedsadvarsel	» Side 218
Fahrerassistenz (førerassistenter)	Front Assist (Überwachungssystem) (Front Assist (overvågningssystem))	Aktivering/deaktivering: områdeovervågningssystem, påmindelse, påkørselsadvarslens visning	» Side 177
	Notbremsefunktion City (citynødbremsefunktion)	Aktivering/deaktivering af citynødbremsefunktion	» Side 181
	Müdigkeitserkennung (træthedregistrering)	Aktivering/deaktivering	» Side 184
Einparken und rangieren (parke-ring og manøvrering)	ParkPilot	Automatisk aktivering, lydstyrke foran, lydindstillinger foran, lydstyrke bagi, lydindstillinger bagi, reducering af lydstyrke	» Side 168
Beleuchtung (lys)	Innenraumbelichtung (kabine-lys)	Lys i instrumenter og betjeningselementer, fodrumslys	» Side 128
	Funktion Coming home/Leaving home	Varighed af aktivering af coming home-funktionen, varighed af aktivering af leaving home-funktionen	» Side 126
Rückspiegel / Scheibenwischer (spejle - viskere)	Rückspiegel (spejle)	Synkron indstilling, sænkning af sidespejl ved baglænskørsel, indklapning efter parkering	» Side 131
	Scheibenwischer (viskere)	Automatisk viskerfunktion, viskerfunktion ved baglænskørsel	» Side 129
Åbning og lukning	Funk-Fernbedienung (fjernbetjening)	Komfortåbning	» Side 111
	Zentralverriegelung (central-lås)	Døroplåsning, automatisk låsning/oplåsning, akustisk bekræftelse	» Side 114

»

Generelt

Menu	Undermenu	Mulig indstilling	Beskrivelse
Multifunktions-Display (kørecomputer)	–	Aktuelt forbrug, gennemsnitligt forbrug, tankindhold, komfortforbrugsmidler, spareanvisninger, køretid, antal kørte kilometer, digitalt speedometer, gennemsnitlig hastighed, advarsel ved overskridelse af hastighed, olietemperatur, kølevæsketemperatur, nulstilling af data siden start, nulstilling af data for samlet beregning	» Side 28
Datum und Uhrzeit (dato og klokkeslæt)	–	Urfunktion, indstilling af ur, automatisk omstilling til sommertid, valg af tidszone, klokkeslætsformat, indstilling af dato, datoformat	–
Maßeinheiten (måleenheder)	–	Afstand, hastighed, temperatur, mængde, forbrug	–
Service	–	Stelnummer, dato for næste SEAT serviceeftersyn, dato for næste olieskiftservice	» Side 36
Werkseinstellungen (fabriksindstillinger)	–	Alle indstillinger kan nulstilles: førerassistenter, parkering og manøvrering, lys, spejle og viskere, åbning og lukning, kørecomputer.	–



» Side 105

⚠ PAS PÅ

Hvis førerens opmærksomhed afledes, kan det medføre ulykker og kvæstelser. Hvis du betjener Easy Connect-systemet under kørsel, kan din opmærksomhed blive afledt fra trafikken.

Informationssystem til føreren

Introduktion

Når tændingen er tilsluttet, kan du kalde displayets forskellige funktioner frem via menuerne.

I biler med multifunktionsrat kan kørecomputeren kun betjenes med knapperne på rattet.

Omfanget af menuerne i kombiinstrumentets display afhænger af bilens elektroniske system og bilens udstyr.

Et værksted kan programmere eller ændre flere funktioner alt efter bilens udstyr. SEAT anbefaler, at du henvender dig til et autoriseret SEAT værksted.

Nogle menupunkter kan kun kaldes frem, når bilen holder stille.

Så længe der vises en advarsel med første prioritet, kan du ikke kalde menuer frem. Du kan bekræfte og skjule nogle advarsler med knappen på betjeningsarmen til viskerne eller knappen på multifunktionsrattet.

Informationssystemet formidler også de efterfølgende informationer og anvisninger (afhængigt af bilens udstyr):

Fahrdaten (køredata) » Side 32

- Fahrzeugzustand (bilens tilstand)
- MFA ab Start (kørecomputer siden start)
- MFA ab Tanken (kørecomputer siden tankning)

- MFA Langzeit (kørecomputer for en længere periode)

Assistenten (assistenter) » Tab. på side 30

- Rückwärtsgang (bakgear) (hvis aktuelt)

Navigation » hæfte Navigationssystem

Audio » hæfte Radio eller » hæfte Navigationssystem

Telefon » hæfte Radio eller » hæfte Navigationssystem

Fahrzeug (bil) » Tab. på side 30

⚠ PAS PÅ

Hvis førerens opmærksomhed afledes, kan det medføre ulykker og kvæstelser.

- Du må aldrig betjene knapperne i kombiinstrumentet under kørsel.

Betjening af menuer i kombiinstrumentet

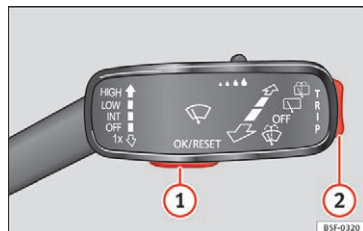

Fig. 35 Betjeningsarm til viskerne: styreknapper



Fig. 36 Højre side af multifunktionsrat: styreknapper

Førerens informationssystem styres ved hjælp af knapperne på multifunktionsrattet » Fig. 36 eller med betjeningsarmen til viskerne » Fig. 35 (hvis bilen ikke har et multifunktionsrat).

Fremkaldelse af hovedmenu

- Tilslut tændingen.
- Hvis der vises en meddelelse eller et bil-symbol, skal du trykke på knappen » Fig. 35 ① på betjeningsarmen til viskerne eller knappen **OK** på multifunktionsrattet » Fig. 36.
- Ved styring via betjeningsarmen til viskerne: Hold vippeknappen » Fig. 35 ② inde for at få vist hovedmenuen » Side 30 eller for at vende tilbage til hovedmenu fra en anden menu.
- Ved betjening med multifunktionsrattet: Hovedmenulisten bliver ikke vist. Tryk flere gange på knapperne **<>** eller **><** for at skifte mellem de enkelte hovedmenupunkter » Fig. 36.

Fremkaldelse af undermenu

- Tryk vippeknappen » Fig. 35 ② på betjeningsarmen til viskerne opad eller nedad, eller drej på hjulet på multifunktionsrattet » Fig. 36, indtil den ønskede menuoption bliver markeret.
- Den valgte option bliver vist mellem to vandrette linjer. Derudover vises en trekant i højre side: ◀
- Tryk på knappen » Fig. 35 ① på betjeningsarmen til viskerne eller på knappen **OK** på multifunktionsrattet » Fig. 36 for at kalde undermenuen frem.

Udførelse af menuafhængige indstillinger

- Du kan foretage de ønskede indstillinger med vippeknappen på betjeningsarmen til viskerne eller med hjulet på multifunktionsrattet. Drej lidt hurtigere på hjulet for at øge eller reducere værdierne hurtigt.
- Tryk på knappen **» Fig. 35 ①** på betjeningsarmen til viskerne eller på knappen **OK** på multifunktionsrattet **» Fig. 36** for at markere eller bekræfte valget.

Menu

Menu	Funktion
Fahrdaten (køredata)	Informationer og indstillingsmuligheder i kørecomputeren » Side 32, » Side 105
Assistenten (assistenter)	Informationer og indstillingsmuligheder vedr. førerassistentsystemerne » Side 105
Navigation	Visning af systeminformationer for det tilsluttede navigationssystem: Når guidningen er aktiv, vises drejepile og afstandsbjælker. Visningen ligner visningen i forbindelse med Easy Connect-systemet. Når guidningen ikke er aktiv, bliver kørselsretningen (kompassfunktion) og navnet på den vej, du kører på, vist » hæfte Navigationssystem.

Menu	Funktion
Audio	Visning af radiostation Navn på nummer på cd Navn på nummer i mediefunktion » hæfte Radio eller » hæfte Navigationsystem
Telefon	Informationer og indstillingsmuligheder vedr. mobiltelefonforberedelsen » hæfte Radio eller » hæfte Navigationsystem
Lap-Timer*	Ved kørsel på racerbaner måles og gemmes de kørte rundetider samt sammenlignes med de bedste tidligere registrerede tider » Side 34.
Fahrzeugzustand (bilens tilstand)	Visning af aktuelle advarsler eller informationer og andre systemkomponenter, der er afhængige af udstyret » Side 105

Udetermometer

Ved udetemperaturer under +4° C (+39° F) vises der desuden et iskrystalsymbol i displayet (risiko for isglat kørebane). Dette symbol blinker først og lyser konstant, indtil udetemperaturen stiger til over +6° C (+43° F) **» Δ i Displayvisninger på side 98.**

Når bilen holder stille eller kører med meget lav hastighed, kan den viste temperatur være lidt højere end den faktiske udetemperatur på grund af varme fra motoren.

Udetemperaturen kan måles fra -40° C (-40° F) til +50° C (+122° F).

Gearskifteindikator

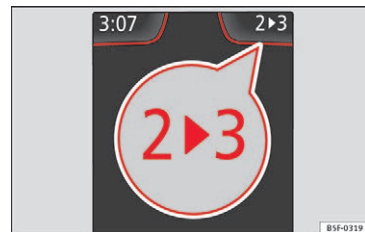

Fig. 37 Kombiinstrument: gearindikator (manuel gearkasse)

Systemet anbefaler et gearskifte, hvis det valgte gear ikke er det mest økonomiske valg. Hvis systemet ikke foreslår et gear, betyder det, at du allerede kører i det rigtige gear.

Biler med manuel gearkasse

Symbolerne i displayet **» Fig. 37** betyder følgende:

- **► Opgearing:** Visningen står **til højre** for det gear, du kører i, hvis du bliver anbefalet at skifte til et **højere gear.**

- **◀ Nedgearing:** Visningen står **til venstre** for det gear, du kører i, hvis du bliver anbefalet at skifte til et **lavere gear**.

Gearskifteanbefalingen kan nogle gange springe et gear over (2. ▶ 4.).

Biler med automatisk gearkasse*

Visningen er kun aktiv i tiptronic-funktionen
»  Side 161.

Symbolerne i displayet betyder:

- **↑ Opgearing**
- **↓ Nedgearing**

ⓘ FORSIGTIG

Gearindikatoren skal hjælpe dig med at spare brændstof, men gearet er dog ikke det mest ideelle i alle situationer. I nogle situationer, som fx overhalinger, bjerg- eller anhængerkørsel, er det kun føreren, der kan vælge det rigtige gear.

Anvisning

Når du træder på koblingspedalen, slukker indikatoren i kombiinstrumentet.

Kørsel med åben motorhjelms, bagklap og åbne døre

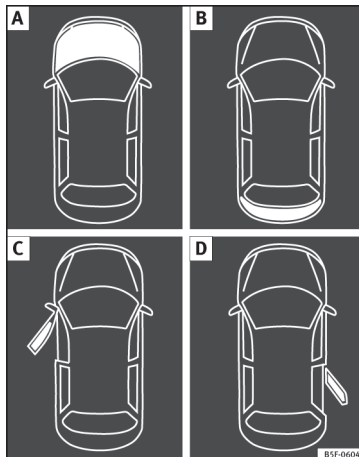

Fig. 38 A: Åben motorhjelms. B: Åben bagklap. C: Åben fordør i venstre side. D: Åben bagdør i højre side (kun i 5-dørs-modeller)

Hvis en eller flere døre eller motorhjelm eller bagklappen er åben, når tændingen tilsættes eller under kørslen, vises dette i kombiinstrumentets display. Der lyder eventuelt et akustisk signal. Visningen kan variere afhængigt af kombiinstrumentets udførelse.



Billede	Forklaring til » Fig. 38
A	 Kør ikke videre! Motorhjelms åben eller ikke lukket korrekt » Side 203
B	 Kør ikke videre! Bagklap åben eller ikke lukket korrekt » Side 10.
C, D	 Kør ikke videre! Dør åben eller ikke lukket korrekt » Side 114

Advarsler og informationer

Når tændingen tilsættes, eller mens bilen kører, kontrolleres nogle funktioner og komponenter i bilen. Funktionsfejl vises i kombiinstrumentets display som røde og gule advarselssymboler med informationer (» Side 38, » Side 38). Funktionsfejlene bliver også nogle gange signaleret akustisk. Visningen kan variere afhængigt af kombiinstrumentets design.

Advarsel med 1. prioritet (røde symboler)

Symbolet blinker eller lyser – delvis sammen med advarselssignaler.

 **Kør ikke videre!** Der er opstået en fare »  i kombiinstrumentet på side 39!

Kontroller den fejlbehæftede funktion, og afhjælp årsagen. Søg om nødvendigt hjælp hos en fagmand. »

Advarsel med 2. prioritet (gule symboler)

Symbolet blinker eller lyser – eventuelt sammen med advarselssignaler.
 Fejlfunktioner eller manglende væskepåfyldning kan medføre beskadigelse af bilen og driftstop! »  i kombiinstrumentet på side 39
 Kontroller fejlen så hurtigt som muligt. Søg om nødvendigt hjælp hos en fagmand.

Informationstekst

Informationer om forskellige funktioner i bilen

Undermenuen Assistenten (assistenter)

Menuen Assistenten (assistenter)	Funktion
Front Assistent	Oprettelse eller afbrydelse af forbindelse med områdeovervågningssystem » Side 177
Müdigkedsrøkkennung (træthedregistrering)*	Aktivering eller deaktivering af træthedsregistrering (pauseanbefaling) » Side 184

Rejseinformationer

Hukommelse



Kørecomputeren viser forskellige informationer om kørsel og brændstofforbrug.

Skift mellem kørecomputerens visninger

- I biler med multifunktionsrat: Tryk på vippeknappen  på betjeningsarmen til viskerne » Fig. 35.
- I biler med multifunktionsrat: Drej på indstillingshjulet » Fig. 36.

Kørecomputerhukommelse



Der er tre automatiske hukommelser i kørecomputeren: kørecomputer siden start, kørecomputer siden tankning, kørecomputer for en længere periode. Du kan aflæse, hvilken hukommelse der bliver vist på det pågældende tidspunkt på displayet.

- For at skifte mellem hukommelserne skal du trykke på knappen  på betjeningsarmen til viskerne eller på knappen  på multifunktionsrattet, når tændingen er tilsluttet, og hukommelsen bliver vist.

Menu	Funktion
MFA ab Start (kørecomputer siden start)	Visning af og lagring af kørsels- og forbrugsværdier fra tændingen bliver tilsluttet, og indtil den bliver afbrudt. Hvis kørslen fortsætter inden for 2 timer efter afbrydelse af tændingen, bliver de nye data tilføjet de allerede gemte data. Hvis du holder en pause på mere end 2 timer, bliver hukommelsen slettet automatisk.
MFA ab Tanken (kørecomputer siden tankning)	Du kan få vist og gemme værdierne fra den tilbagelagte strækning og forbruget. Hukommelsen slettes automatisk, når du tanker bilen.
MFA Langzeit (kørecomputer for en længere periode)	Afhængigt af kombiinstrumentets udførelse samler hukommelsen kørselsinformationer for et vilkårligt antal enkeltture indtil en køretid på i alt 19 timer og 59 min. eller 99 timer og 59 min. eller en strækning på 1.999,9 km eller 9.999 km. Hvis en af disse maksimale værdier ^{a)} overskrides, slettes hukommelsen automatisk og starter fra 0 igen.

^{a)} Varierer afhængigt af kombiinstrumentets udførelse

Manuel sletning af hukommelse

- Vælg den hukommelse, der skal slettes.
- Tryk på knappen  på betjeningsarmen til viskerne eller knappen  på multifunktionsrattet i ca. 2 sek.

Personligt valg af visninger

I Easy connect-systemet kan du indstille, hvilke af kørecomputerens visninger, der skal vises på kombiinstrumentets display ved hjælp af knappen **CAR** og funktionsknappen **Setup**
 »  Side 105.

Sammenfatning af informationer

Menu	Funktion
Aktueller Kraftstoffverbrauch (aktuelt brændstofforbrug)	Visningen af det aktuelle brændstofforbrug viser forbruget under kørsel i l/100 km. Når bilen holder stille med startet motor, vises forbruget i l/h.
Durchschnittlicher Kraftstoffverbrauch (gennemsnitligt brændstofforbrug)	Efter tilslutning af tændingen bliver det gennemsnitlige brændstofforbrug i l/100 km først vist, når du har kørt en strækning på ca. 100 m. Indtil da vises kun streger. Den viste værdi opdateres ca. hvert 5. sek. ACT[®] : antal aktive cylindere afhængigt af udstyret
Reichweite (rækkevidde)	Omtrentlig strækning i km, som stadig kan tilbagelægges med det resterende tankindhold og samme kørestil. Til udregningen anvendes blandt andet det aktuelle brændstofforbrug.
Fahrtzeit (køretid)	Den køretid i timer (h) og minutter (min), der er gået, siden tændingen blev tilsluttet.

Menu	Funktion
Fahrstrecke (strækning)	Antal kørte kilometer siden tændingen blev tilsluttet.
Durchschnittliche Geschwindigkeit (gennemsnitshastighed)	Efter tilslutning af tændingen bliver gennemsnitshastigheden først vist efter ca. 100 meters kørsel. Indtil da vises kun streger. Den viste værdi opdateres ca. hvert 5. sek.
Digitale Geschwindigkeitsanzeige (digitalt speedometer)	Den aktuelle hastighed, som bilen kører, vises digitalt.
Geschwindigkeitswarnung bei --- km/h (hastighedsadvarsel ved --- km/h) eller Geschwindigkeitswarnung bei --- mph (hastighedsadvarsel ved --- mph)	Hvis den gemte hastighed overskrides (mellem 30-250 km/h eller 19-155 mph) udsendes der et akustisk advarselssignal og eventuelt et optisk advarselssignal.
Motoröltemperatur (motorolietemperatur)	Den aktuelle motorolietemperatur vises digitalt.
Kühlmitteltemperatur (kølevæsketemperatur)	Den aktuelle kølevæsketemperatur vises digitalt.

Lagring af hastighed til hastighedsadvarsel

- Vælg visningen **Warnung bei --- km/h (advarsel ved --- km/h)**.
- Tryk på knappen **OK/RESET** på betjeningsarmen til viskerne eller knappen **OK** på multifunktionsrattet for at gemme den aktuelle hastighed og aktivere advarselsfunktionen.
- Aktivering: Indstil inden for ca. 5 sek. den ønskede hastighed med vippeknappen **TRIP** på betjeningsarmen til viskerne eller med hjulet på multifunktionsrattet. Tryk derefter på knappen **OK/RESET** eller **OK** igen, eller vent nogle sekunder. Hastigheden er gemt, og advarselsfunktionen er aktiveret.
- Deaktivering: Tryk på knappen **OK/RESET** eller knappen **OK**. Den gemte hastighed bliver slettet.





Motorolietermometer

Biler uden multifunktionsrat

- Tryk på vippeknappen » **Fig. 35** , indtil hovedmenuen kommer frem. Kald **Fahrdaten (køredata)** frem. Bladr frem til visningen af motorolietemperaturen med knappen **2**.

Biler med multifunktionsrat

- Kald undermenuen **Reisedaten (rejseinformationer)** frem, og drej på hjulet, indtil olietemperaturen bliver vist. »

Motoren har nået sin driftstemperatur, hvis motorolietemperaturen ligger mellem **80°C** og **120°C** ved normal kørestil. Ved kraftig motorbelastning og høje udetemperaturer kan motorolietemperaturen øges yderligere. Dette har ingen betydning, så længe kontrollamperne    **» Tab. på side 40** eller  **» Tab. på side 40** ikke vises i displayet.

Ekstra forbrugere

- *Betjening med betjeningsarmen til viskerne**: Tryk på vippeknappen **» Fig. 35 ②**, indtil hovedmenuen kommer frem. Kald **Fahrdaten (køredata)** frem. Bladr hen til visningen **Komfortgeräte (komfortforbrugere)** med vippeknappen.
- *Betjening med multifunktionsrat**: Gå til **Reisedaten (rejseinformationer)** ved hjælp af knapperne **①** eller **②**, og bekræft dem med **OK**. Drej på det højre hjul, indtil du får vist **Komfortgeräte (komfortforbrugere)**.

Desuden kan du aflæse den aktuelle sum af alle ekstra forbrugere på en skala.

Spareanvisninger

Under betingelser, hvor brændstofforbruget forhøjes, vises der spareanvisninger. Man kan reducere forbruget ved at følge disse.

Visningerne fremgår automatisk og bliver kun vist sammen med effektivitetsprogrammet. Efter noget tid forsvinder anvisningerne automatisk igen.

Tryk på en vilkårlig knap på betjeningsarmen til viskerne*/multifunktionsrattet* for at fjerne en spareanvisning, umiddelbart efter at den er blevet vist.

Anvisning

- Når spareanvisningen er blevet fjernet, vises den først igen, når du tilsletter tændingen igen.
- Spareanvisningerne vises ikke altid, men med større tidsmæssige afstande.

Laptimer*

Du kan få adgang til timeren via menuvalget **» Side 30**.



Den giver mulighed for at måle rundetiderne på racerbanen manuelt, gemme dem automatisk og sammenligne dem med de bedste tider, der tidligere er blevet målt for bilen.

Følgende menupunkter kan kaldes frem.

- **Stoppen (stop)**
- **Runde**
- **Pause**
- **Zwischenzeit (mellemtid)**

• Langzeitstatistik (langtidsstatistik)

Menuskift

- *Biler uden multifunktionsrat*: Tryk på vippeknappen  på betjeningsarmen til viskerne.
- *Biler med multifunktionsrat*: Tryk på knappen  eller .

Menuen Anhalten (stop)

Start	Tidtagningen startes. Hvis der allerede er gemt runder, og disse er optaget i statistikken, startes der med det antal runder, der er gemt. Der kan kun startes på en ny første runde, hvis statistikken i menuen Statistik er blevet nulstillet.
Ab Start (siden start)	Tidtagningen begynder, når bilen sættes i gang. Hvis bilen allerede er i bevægelse, begynder tidtagningen, når bilen begynder at køre igen, efter at den har været stoppet.
Langzeitstatistik (langtidsstatistik)	Menuen Statistik bliver vist i displayet.

Menuen Runde

Neue Runde (ny runde)	Tidtagningen for den aktuelle runde bliver afbrudt, og en ny runde startes derefter. Den netop afsluttede rundetid bliver optaget i statistikken.
------------------------------	---

Menuen Runde

Zwischenzeit (mellemtid)	Mellemtiden bliver vist i ca. 5 sek. Tidtagningen fortsættes parallelt med dette.
Stoppen (stop)	Den aktuelle tidtagning afbrydes. Runden er ikke afsluttet. Menuen Pause bliver vist.

Menuen Pause

Fortsetzen (fortsæt)	Den afbrudte tidtagning fortsættes.
Neue Runde (ny runde)	En ny tidtagning startes. Den afbrudte runde afsluttes og optages i statistikken.
Unterbr. Runde (afbrudt runde)	Tidtagningen for den aktive runde afsluttes og slettes. Bliver ikke optaget i statistikken
Beenden (afslut)	Den aktuelle tidtagning afsluttes. Runden optages i statistikken.

Menuen Zwischenzeit (mellemtid)

Zwischenzeit (mellemtid)	Mellemtiden bliver vist i ca. 5 sek. Tidtagningen fortsættes parallelt med dette.
Neue Runde (ny runde)	Tidtagningen for den aktuelle runde bliver afbrudt, og en ny runde startes derefter. Den netop afsluttede rundetid bliver optaget i statistikken.
Stoppen (stop)	Den aktuelle tidtagning afbrydes. Runden er ikke afsluttet. Menuen Pause bliver vist.

Menuen Statistik

	<p>Visning af de seneste rundetider</p> <ul style="list-style-type: none"> – Samlet tid – Bedste rundetid – Dårligste rundetid – Gennemsnitlig rundetid <p>Det er maksimalt muligt at køre ti runder og en maksimal samlet varighed på 99 timer, 59 min. og 59 sek. Hvis en af disse to grænseværdier er nået, skal hukommelsen nulstilles, inden der kan foretages en ny tidsmåling.</p>
zurück (tilbage)	Tilbage til forrige menu
Auf Null setzen (nulstil)	Alle data, der er gemt i statistikken, bliver nulstillet.

⚠ PAS PÅ

Betjeningen af laptimeren skal om muligt undgås under kørsel.

- **Føretag kun forudindstillinger af laptimeren, og kald kun statistikken frem, når bilen holder stille.**
- **Betjen ikke laptimeren under kørsel under vanskelige kørselsbetingelser.**

Hastighedsadvarselssystem

Hvis føreren overskrider den maksimale hastighed, der tidligere er blevet indprogram-

meret, med 3 km/h, gør hastighedsadvarselssystemet føreren opmærksom på dette. Der lyder et advarselssignal, og samtidig lyser kontrollampen ☹ i kombiinstrumentets display, og informationen **Warnschwelle überschritten! (advarselsgrense overskredet)** vises. Kontrollampen ☹ slukker, når hastigheden igen reduceres til under den gemte maksimale hastighed.

Det anbefales at programmere advarselsgrensen, hvis du gerne vil mindes om en bestemt maksimal hastighed ved kørsel i et land med forskellige maksimale hastigheder eller om den maksimale hastighed for vinterdæk.

Indstilling af advarselsgrense

Advarselsgrensen indstilles, ændres og slettes i radioen eller i Easy Connect*.

- **Biler med radio:** Tryk på knappen **SETUP** > tryk på styreknapen **Fahrerassistent (førerassistent)** > **Geschwindigkeitshinweis (hastighedsadvarsel)**.
- **Biler med Easy Connect:** Tryk på styreknapen **Systeme (systemer)** eller **Fahrzeugsysteme (bilsystemer)** > **Fahrerassistent (førerassistent)** > **Geschwindigkeitshinweis (hastighedsadvarsel)**.

Advarselsgrensen kan indstilles i trin a 10 km mellem 30 og 240 km/h.

i Anvisning

- **Uafhængigt af hastighedsadvarselssystemet bør du overholde færdselslovens hastighedsgrænser ved at holde øje med speedometret.**
- **I biler til nogle lande advarer hastighedsadvarselssystemet dig ved en hastighed på 120 km/h. Denne advarselsgrense er indstillet fra fabrikken.**

Serviceinterval

Serviceindikatoren bliver vist i kombiinstrumentets display   **Fig. 109** .

Hos SEAT skelnes der mellem service *med* olieskift (fx olieskiftservice) og service *uden* olieskift (fx serviceeftersyn).

I biler med **tids- eller kilometerbestemt service** er der faste serviceintervaller.

I biler med **LongLife-service** beregnes intervallerne individuelt. Vedligeholdelsesarbejdet er blevet kraftigt reduceret takket være teknikken. Med den teknologi, der anvendes af SEAT, og den korrekte service skal olie kun udskiftes, når bilen har brug for det. Ved beregningen af dette skift (maks. 2 år) tages der både hensyn til anvendelsesbetingelserne for bilen og kørestilen. Påmindelsen vises for første gang 20 dage før den beregnede pågældende service. De viste antal kilometer, der er tilbage, afrundes altid til 100 km

eller den resterende tid afrundes til hele dage, der er tilbage. Den aktuelle servicemeddelelse kan først kaldes frem fra 500 km efter sidste service. Indtil da er det kun streger, der bliver vist.

Påmindelse om service

Hvis der ikke længere er lang tid til næste service, bliver der vist en **påmindelse om service**.

Biler uden tekstmeddelelser: I kombiinstrumentets display vises et skruenøglesymbol  og en visning i km.

Det viste antal kilometer er det maksimale antal kilometer, der kan køres indtil næste service. Efter nogle sekunder skifter visningen. Der vises et ur og antal dage til næste serviceeftersyn.

Biler med tekstmeddelelser: I kombiinstrumentets display vises **Service in --- km** **oder --- Tagen (service om --- km** **eller --- dage).**

Service

Når det er **tid til service**, lyder der et akustisk signal, når tændingen tilsluttes, og i et par sekunder vises der et blinkende skruenøglesymbol .

Biler med tekstmeddelelser: I kombiinstrumentets display vises **Service jetzt (service nu)**.



Fremkaldelse af servicemeddelelse

Når tændingen er tilsluttet, motoren er standset, og bilen holder stille, kan du kalde den aktuelle **servicemeddelelse** frem.

Tryk på knappen  og hold den inde i mere end 5 sek. for at kalde servicemeddelelsen frem.





Hvis **servicetidspunktet er overskredet**, bliver angivelsen af antal kilometer eller dage vist med et minus foran.

Biler med tekstmeddelelser: På skærmen vises **Service seit --- km** **oder --- Tagen (service for --- km** **eller --- dage siden).**

Du kan også indstille klokkeslættet via knappen  og funktionsknappen  i Easy Connect-systemet  **Side 105**.

Nulstilling af serviceindikator

Hvis servicearbejdet ikke er blevet udført hos en SEAT partner, kan serviceindikatoren nulstilles på følgende måde:

- Afbryd tændingen, tryk på knappen  **Fig. 109** , og hold den inde.
- Tilslut tændingen igen.
- Slip knappen   **Fig. 109** igen, tryk derefter på knappen igen, og hold den inde i 20 sek.

i Anvisning

- Servicemeddelelsen slukker efter nogle sekunder, når motoren kører, eller hvis du trykker på knappen **OK/RESET** på betjeningsarmen til viskerne eller knappen **OK** på multifunktionsrattet.
- Hvis batteriet i en bil med LongLife-service har været afbrudt i længere tid, kan der ikke foretages en tidsberegning af, hvornår det er tid til næste service. Serviceindikatoren kan derfor vise forkerte beregninger. I dette tilfælde skal du være opmærksom på de maksimalt tilladte serviceintervaller » hæfte Servicehæfte.

Fartpilot

Betjening af fartpilot*

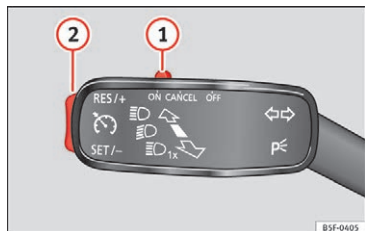

Fig. 39

- Aktivering af fartpilot: Skub kontakten » » Fig. 39 ① til positionen **ON**. Systemet er aktiveret. Da der endnu ikke er gemt nogen hastighed, regulerer systemet ikke endnu.
- Brug af fartpilot: Tryk på knappen » » Fig. 39 ② i området **SET/-**. Den aktuelle hastighed gemmes, og systemet regulerer.
- Midlertidig deaktivering af fartpilots regulering: Tryk kontakten » » Fig. 39 ① til positionen **CANCEL**, eller trød på bremsepedalen. Reguleringen deaktiveres midlertidigt.
- Genoptagelse af fartpilots regulering: Tryk knappen » » Fig. 39 ② mod **RES/+**. Den gemte hastighed gemmes og indstilles på ny.
- Forøgelse af gemt hastighed, mens fartpiloten regulerer: Tryk på knappen ② i området **RES/+**. Bilen accelererer, indtil den nye, gemte hastighed er nået.
- Reducering af gemt hastighed, mens fartpiloten regulerer: Tryk på knappen ② i området **SET/-** for at reducere hastigheden i trin a 1 km/h (1 mph). Hastigheden bliver reduceret, indtil den nye gemte hastighed nås.
- Deaktivering af fartpilot: Skub kontakten » » Fig. 39 ① til positionen **OFF**. Systemet bliver deaktiveret, og den gemte hastighed bliver slettet.



» Side 176

⚠ PAS PÅ

- Af hensyn til sikkerheden må fartpiloten ikke benyttes i tæt trafik og ved dårlige vejforhold (fx glat og fedtet vej, grus) – fare for ulykke!
- Den gemte hastighed må kun genoptages, hvis de trafikale forhold tillader det.
- For at undgå, at fartpiloten anvendes utilsigtet, skal du altid deaktivere den efter brug.

Kontrollamper

I kombiinstrumentet

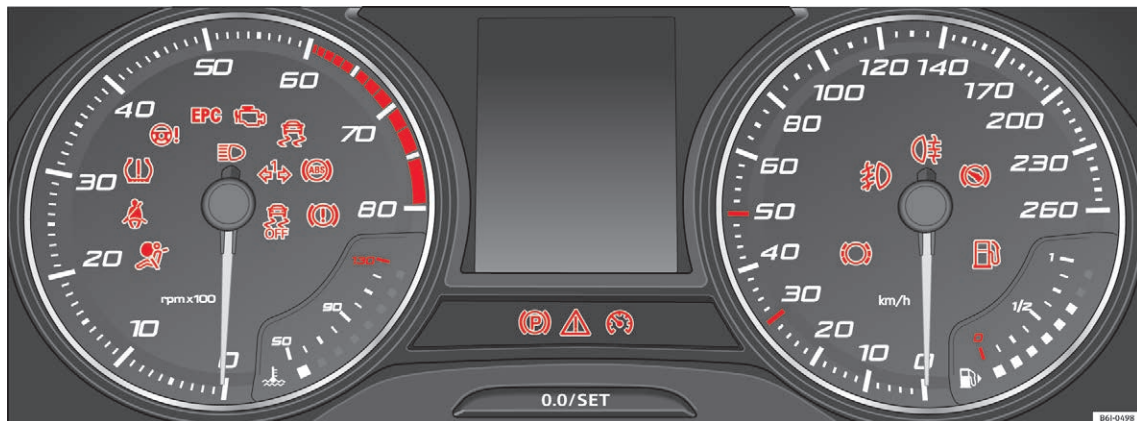

Fig. 40 Placering, se side 7-8













Røde advarsels- og kontrollamper

	Advarsel lampe i midten: ekstra informationer i kombiinstrumentets display	-
	Trukket håndbremse	» Side 100
	Kør ikke videre! Bremsvæskeniveau for lavt eller fejl i bremsesystem	» Side 100









	Lyser eller blinker: Kør ikke videre! Fejl i styretøj	» Side 102
	Føreren eller forsædepassageren har ikke spændt sikkerhedssele.	» Side 100
	Tråd på bremsepedalen!	

Gule advarsels- og kontrollamper

	Advarsel lampe i midten: ekstra informationer i kombiinstrumentets display	-
--	--	---

	Forreste bremsebelægninger slid	
	Lyser: fejl i ESC eller systembetinget afbrydelse	» Side 167
	Blinker: ESC eller ASR regulerer.	
	ASR manuelt deaktiveret. Eller: ESC i sportsfunktionen	
	Fejl i ASB eller ASB svigter.	
	Tågebaglygte tændt	» Side 23
	Lyser eller blinker: fejl i udstødningssystem	» Side 103
	Lyser: forglødningsmotor	» Side 103
	Blinker: fejl i dieselmotorstyringen	
EPC	Fejl i benzinmotorstyringen	» Side 103
	Lyser eller blinker: fejl i styretøj	» Side 102
	Lavt dæktryk eller fejl i dæktrykmåler	» Side 104
	Tank næsten tom	» Side 104
	Fejl i airbag- og selestrammersystem	» Side 73

Andre kontrollamper

	Blinklys i venstre eller højre side	» Side 23
	Havariblink tændt	» Side 127
	Anhængerblinklys.	» Side 185
	Lyser: Træd på bremsepedalen!	» Side 158
	Blinker: Låseknappen på gearvælgeren er ikke gået i hak.	
	Lyser: fartpilot regulerer eller hastighedsbegrænser aktiveret og aktiv	» Side 37
	Blinker: indstillet hastighed for hastighedsbegrænser overskredet	
	Fjernlys eller overhalingsslys tændt	» Side 23

PAS PÅ

Hvis man ignorerer lysende advarselsslamper og tekstmeddelelser, kan det medføre driftstop i trafikken, ulykker og alvorlige kvæstelser.

- Ignorer aldrig lysende advarselsslamper og informationer.

- Stands bilen, så snart det er muligt og sikkert.

- Parker bilen i sikker afstand fra den øvrige trafik på en sådan måde, at udstødningssystemets dele ikke kommer i berøring med letantændelige materialer under bilen (fx tørt græs, brændstof).

- Hvis bilen ikke kan køre, er der øget fare for ulykke for dig selv og andre trafikanter. Hvis det er påkrævet, skal du tænde havariblinket og stille en advarselstrekan op for at advare andre trafikanter.

- Stands motoren, og lad motoren køle tilstrækkeligt af inden åbning af motorhjelmen.

- Motorrummet i en bil er et farligt område, hvor der er fare for alvorlige kvæstelser

»  Side 203.

FORSIGTIG

Hvis du ignorerer lysende kontrollamper og tekstmeddelelser, kan det medføre skader på bilen.

I kombiinstrumentets display

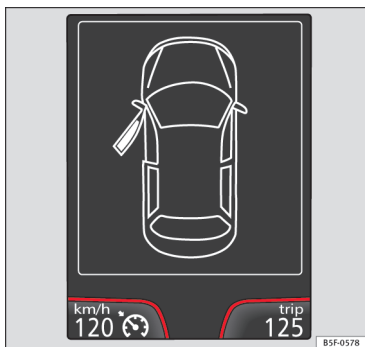

Fig. 41 Placering, se side 7-8

	Kør ikke videre! Med dette vises: Døren(e), bagklappen eller motorhjelmene er åben eller er ikke lukket korrekt.	» Side 101 » Side 10 » Side 203
	Lyser: Kør ikke videre! Motoroliekølevæsketemperaturen er lav, kølevæsketemperaturen er høj Blinker: fejl i kølevæskesystem	» Side 101
	Kør ikke videre! Motorolietrykket er for lavt.	» Side 206

	Fejl i batteri	» Side 100
	Bilens lys svigter helt eller delvis.	» Side 84
	Fejl i kurvelys (drejelys)	» Side 123
	Dieselpartikelfilter tilstoppet med sod	» Side 103
	Sprinklervæsketand for lav	» Side 104
	Blinker: fejl i måling af oliestand. Manuel kontrol	» Side 206
	Lyser: motoroliestand for lav	
	Fejl i gearkassen	» Side 162
SAFE	Gearlås aktiveret	
	Serviceindikator	» Side 36
	En mobiltelefon er forbundet med den originale telefon via Bluetooth.	» hæfte Radio eller
	Opladningsmåler for mobiltelefonbatteri. Kun til rådighed for apparater, der er præinstalleret fra fabrikken	» hæfte Navigations-system
	Advarsel om risiko for isglat vej. Udetemperatur under +4° C (+39° F)	» Side 30

	Start-stop-system aktiveret	» Side 182
	Start-stop-system ikke tilgængeligt	
ECO	Status for brændstofbesparelse	» Side 30



» i kombiinstrumentet på side 39

Gearstang

Manuel gearkasse

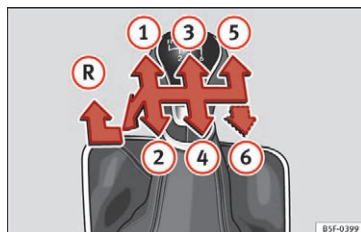

Fig. 42

De enkelte gears positioner er vist på gearstangen » Fig. 42.

- Træd koblingspedalen helt ned, og hold den nede.
- Sæt gearstangen i den ønskede position.

- Slip koblingspedalen.

Sådan sættes bilen i bakgear

- Træd koblingspedalen helt ned, og hold den nede.
- Sæt gearstangen i frigear, tryk den nedad og helt til venstre, og skub den herefter helt frem for at sætte bilen i bakgear »» Fig. 42
- Ⓡ.
- Slip koblingspedalen.



»» Side 158

⚠ PAS PÅ

Du må aldrig sætte bilen i bakgear, mens bilen kører – fare for ulykke!

Automatisk gearkasse*

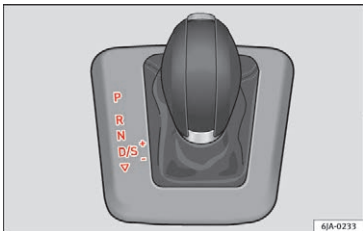

Fig. 43

- P** Parkeringslås
- R** Bakgear
- N** Neutral (frigear)
- D** Drive (fremadkørsel)
- S** Sportsfunktion ved fremadkørsel
- +/- tiptronic-funktion: Skub gearvælgeren fremad (+) for at geare et gear op eller bagud (-) for at geare et gear ned.



»» ⚠ i Indledning til emnet på side 159



»» Side 158

SOS

»» Side 41

⚠ PAS PÅ

- Hvis du skifter gearvælgerposition, mens bilen holder stille, og motoren kører, må du ikke give gas – fare for ulykke!
- Sæt aldrig gearvælgeren i position R eller P under kørsel – fare for ulykke!

Nødoplåsning af gearvælgerlås

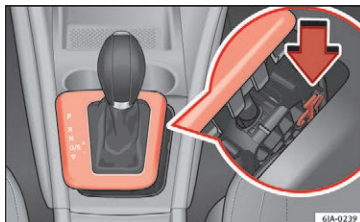

Fig. 44 Nødoplåsning af gearvælgerlås

Hvis strømforsyningen afbrydes (fx på grund af et afladet batteri, en defekt sikring), eller gearvælgerlåsen er defekt, kan gearvælgeren ikke længere tages ud af position P på normal vis, og bilen kan ikke længere bevæges. Gearvælgeren skal nødoplåses.

- Træk håndbremsen.
- Tag fat foran i begge sider af gearvælgerafdækningen, og træk den forsigtigt opad.
- Løsn også afdækningen bagest.
- Tryk den gule kunststofdel i pilens retning med en finger »» Fig. 44.
- Tryk samtidig på låseknappen i gearvælgergrebet, og placer gearvælgeren i position N (hvis gearvælgeren igen placeres i position P, låses den igen).

Klimaregulering

Hvordan fungerer Climatronic*?

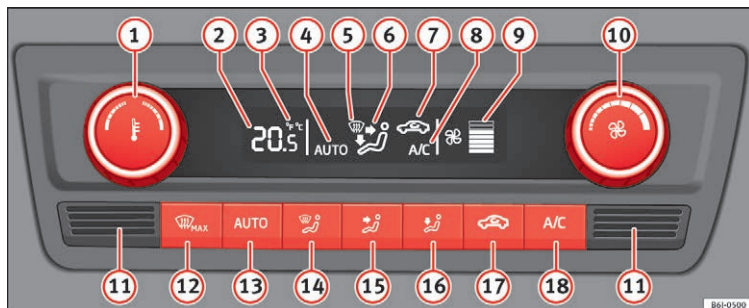

Fig. 45

Regulator

- ① Indstilling af kabinettemperatur

Visning

- ② Valgt kabinettemperatur
- ③ I celsius eller fahrenheit
- ④ Automatikfunktion for airconditionanlæg
- ⑤ Afrimning af forrude eller fjernelse af dug fra forrude
- ⑥ Indstilling af luftstrømmens retning
- ⑦ Recirkulationsfunktion

- ⑧ Tilslutning og afbrydelse af køling

- ⑨ Indstillet blæserhastighed

Regulator

- ⑩ Regulering af blæser
- ⑪ Kabinettemperatursensor
- ⑫ Afrimning af forrude eller fjernelse af dug fra forrude
- ⑬ Automatikfunktion
- ⑭ Luftfordeling til ruderne
- ⑮ Luftfordeling til overkroppen

- ⑯ Luftfordeling til fodrummet

- ⑰ Recirkulationsfunktion

- ⑱ Tilslutning og afbrydelse af køling



» i Vigtige sikkerhedsanvisninger vedr. klimareguleringen på side 45



» Side 151

Hvordan fungerer det manuelle airconditionlæg*?

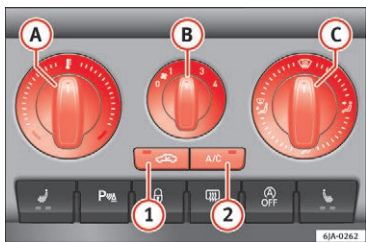

Fig. 46

- A Temperatur
- B Blæser
- C Luftfordeling

2 A/C: tilsluttet airconditionanlæg

- luft til forruden, affugtnings-/defrosterfunktion
- luft til overkroppen
- luft til fødderne
- luft til forruden og fødderne

1 Recirkulationsfunktion

Basispositioner	Regulatorposition			Knap		Luftdyser 4
	A	B	C	1	2	
Affugtning/afisning af forrude og sideruder	Helt til højre	3 eller 4		Deaktiveret	Aktiveres automatisk ^{a)}	Skal åbnes og rettes mod sideruden
Behagelig varme	Ønsket temperatur	2 eller 3		Skal ikke aktiveres	Skal ikke aktiveres	Åbning
Hurtigste afkøling	Helt til venstre	Kortvarigt 4, derefter 2 eller 3		Bliver automatisk forbundet ^{b)}	Forbundet	Åbning
Optimal køling	Ønsket temperatur	1 eller 2		Skal ikke aktiveres	Forbundet	Skal åbnes og rettes mod loftet
Friskluftfunktion – ventilation	Helt til venstre	Ønsket position		Skal ikke aktiveres	Deaktiveret	Åbning

^{a)} Kontrollampen i knappen 2 lyser efter tilslutning – også selv om alle betingelserne for køleanlæggets funktion ikke er opfyldt. Dermed signaleres det, at kølefunktionen er klar, når alle betingelser er opfyldt » Side 149, Generelt.

^{b)} Under særlige omstændigheder kan recirkulationsfunktionen automatisk blive aktiveret » Side 150. I så fald lyser kontrollampen i knappen .





» » i Vigtige sikkerhedsanvisninger
vedr. klimareguleringen på side 45



» » Side 149

Hvordan fungerer varme- og friskluftsystemet?

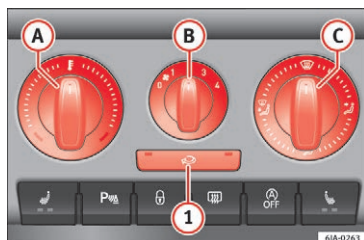

Fig. 47

A Temperatur

B Blæser

C Luftfordeling

– luft til forruden, affugtnings-/defrosterfunktion

– luft til overkroppen

– luft til fødderne

– luft til forruden og fødderne

1 Recirkulationsfunktion

Basispositioner	Regulatorposition			Knap 1	Luftdyser 4
	A	B	C		
Affugtning/afisning af forrude og sideruder	Helt til højre	3 eller 4		Deaktiveret	Skal åbnes og rettes mod sideruden
Behagelig varme	Ønsket temperatur	2 eller 3		Skal ikke aktiveres	Åbning
Friskluftfunktion – ventilation	Helt til venstre	Ønsket position		Skal ikke aktiveres	Åbning



» » i Vigtige sikkerhedsanvisninger vedr. klimareguleringen på side 45



» » Side 148

Vigtige sikkerhedsanvisninger vedr. klimareguleringen

⚠ PAS PÅ

- Af hensyn til trafikikkerheden er det vigtigt, at alle ruderne er fri for is, sne og dug. Du skal derfor sørge for at sætte dig ind i, hvordan varme- og ventilationsanlægget skal betjenes, hvordan ruderne afdugges og afrymes, og hvordan kølefunktionen virker.
- Du bør ikke lade recirkulationsfunktionen være aktiveret i længere tid, da der ikke tilføres frisk luft. Den brugte luft kan gøre føreren og passagererne trætte, under visse omstændigheder reducere opmærksomheden og medføre, at ruderne dugger. Der er større risiko for ulykke. Deaktiver recirkulationsfunktionen, så snart ruderne dugger.

⚠ PAS PÅ

Afbryd ikke Climatronic i længere tid end nødvendigt.

- Tilslut straks Climatronic, så snart ruderne dugger.

Kontrol af væskestande

Påfyldningsmængder

Påfyldningsmængder

Tank	55 l, deraf 7 l reserve
Sprinklervæskebeholdere i modeller uden forlygtesprinklere	3,5 l
Sprinklervæskebeholdere i modeller med forlygtesprinklere	5,4 l

Brændstof

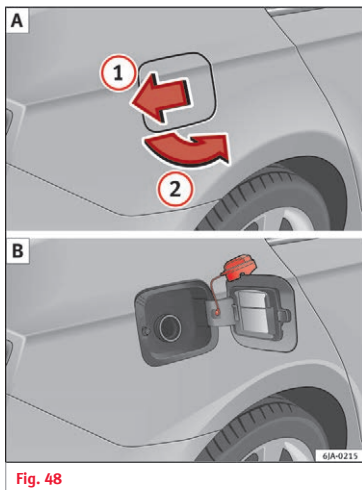

Fig. 48

Når du anvender centrallåsen, bliver tankklappen automatisk låst op og låst.

Åbning af tankdæksel

- Tryk på tankklappen ① » » Fig. 48 A i pilens retning, og åbn klappen i pilens retning ②.
- Skru tankdækslet mod venstre og ud.
- Sæt tankdækslet ind i den øverste del af tankklappen » » Fig. 48 B.



Lukning af tankdæksel

- Drej tankdækslet helt mod højre.
- Luk tankklappen.



» Side 200

⚠ PAS PÅ

Hvis du vælger at medbringe en reservedunk, skal du overholde gældende lov på området. Vi anbefaler, at du af hensyn til sikkerheden ikke kører med en reservedunk i bilen. I tilfælde af en ulykke kan reservedunken blive beskadiget, så brændstoffet løber ud af tanken – brandfare!

Olie

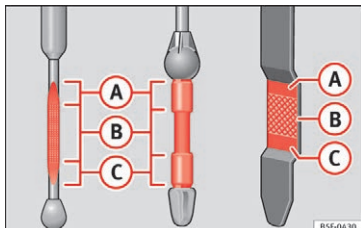

Fig. 49



Fig. 50

Oliestanden kan aflæses på oliepinden i motorrummet » » Side 205.

Oliestanden skal være i området mellem **A** og **C**. Oliestanden må aldrig være over område **A**.

- Område **A**: Du må ikke påfylde mere olie.
- Område **B**: Du kan påfylde olie, oliestanden skal dog forblive inden for dette område.
- Område **C**: Påfyld olie op til området **B**.

Påfyldning af olie

- Skru dækslet af påfyldningsåbningen til motorolie » » Fig. 50.
- Påfyld olien langsomt.
- Kontroller indimellem oliestanden, så du ikke kommer til at fylde for meget olie på.
- Når oliestanden mindst er i område **B**, skal du forsigtigt skru dækslet på påfyldningsåbningen.

Oliespecifikationer

Motor type	Specifikation
Benzinmotor uden variable serviceintervaller	VW 502 00/VW 504 00
Benzinmotor med variable serviceintervaller (LongLife)	VW 504 00
Dieselmotorer uden diesel-partikelfilter (DPF)	VW 505 01/VW 506 01/VW 507 00
Dieselmotorer med diesel-partikelfilter (DPF) Med eller uden variable serviceintervaller (med eller uden LongLife-serviceinterval) ^{a)}	VW 507 00

^{a)} Anvend kun de anbefalede olier. Ellers kan der opstå motorskader.

Tilsætningsmidler til motorolie

Bland ikke motorolien med andre smøremidler. Skader, der skyldes sådanne tilsætningsmidler, er ikke omfattet af garantien.



» Side 206

Kølevæske

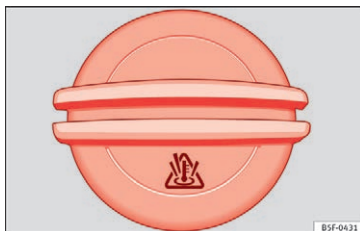

Fig. 51

Kølevæskebeholderen er placeret i motorrummet »» Side 205.

Påfyld kølevæske, når motoren er kold, og kølevæskestanden er under **MIN**.

Kølevæskespecifikation

Motorens køleanlæg anvender specielt behandlet vandblanding fra fabrikken, der har en andel på mindst 40 % af det lille kølevæsketilætningsmiddel **G 13** (TL-VW 774 J). Denne blanding giver frostbeskyttelse ned til -25° C (-13° F) og beskytter også letmetaldelene i motorens kølesystem mod korrosion. Desuden forhindrer den kalkaflejring og øger kølevæskens kogepunkt betydeligt.

For at beskytte dette kølesystem skal andelen af kølevæsketilætningsmiddel altid være mindst 40 % – også i varmt klima, hvor det ikke er nødvendigt med frostbeskyttelse.

Hvis det af klimatiske årsager er nødvendigt med en større beskyttelse, kan indholdet af kølevæske forhøjes, men kun op til 60 %, da frostbeskyttelsen ellers reduceres, og kølingen forringes.

Når der efterfyldes kølevæske, skal der anvendes en blanding bestående af **destilleret vand** og en andel på mindst 40% af kølevæsketilætningsmidlet G 13 eller G 12 plus plus (TL-VW 774 G) (begge lille farve) for at opnå en optimal korrosionsbeskyttelse. En blanding af G 13 og motorkølevæskerne G 12 plus (TL-VW 774 F), G 12 (rød) eller G 11 (grønblå) reducerer den korrosionsbeskyttende virkning og skal undgås.



»» Side 208

PAS PÅ

- **Kølevæsketilætningsmidlet og dermed også hele kølevæsken er sundhedsskadelig. Undgå kontakt med kølevæsken. Kølevæskedampen er også sundhedsskadelig. Opbevares derfor altid kølevæsketilætningsmidlet sikkert, især uden for små børns rækkevidde – fare for forgiftning!**
- **Hvis der er sprøjet kølevæsketilætningsmiddel i dine øjne, skal du straks skylle øjnene med rent vand og hurtigst muligt søge lægehjælp.**
- **Søg også straks lægehjælp, hvis du ved en fejl er kommet til at drikke kølevæske.**

Bremsevæske



Fig. 52

Bremsevæskebeholderen er placeret i motorrummet »» Side 205.

Væskestanden skal være mellem mærkerne **MIN** og **MAX**. Hvis væskestanden ligger under **MIN**, skal du kontakte et værksted.



»» Side 209

PAS PÅ

- **Hvis du anvender en for gammel bremsevæske, kan der dannes dampblokker i bremsesystemet, når bremserne belastes kraftigt. Det reducerer bremsevirkningen og dermed også kørselssikkerheden kraftigt.**
- **Hvis væskestanden er under MIN-mærket, må du ikke køre videre – fare for ulykke! Henvend dig til dit autoriserede værksted.**

Sprinkleranlæg



Fig. 53

Sprinklervæskebeholderen er placeret i motorrummet »»  Side 205.

Ved påfyldning skal du blande et af de ruderensmidler, som SEAT anbefaler, med vand.

Tilsæt et specielt frostbeskyttelsesmiddel ved kolde udetemperaturer.



»» Side 210

Batteri

Batteriet er placeret i motorrummet »»  Side 205. Det er vedligeholdelsesfrit. Det bliver kontrolleret i forbindelse med serviceeftersynet.



»» Side 210

⚠ PAS PÅ

- Batterisyren er stærkt ætsende og skal derfor behandles meget forsigtigt. Brug beskyttelseshandsker, -briller og -beklædning, når du arbejder med batterier. Ætsende dampe i luften irriterer luftvejene og medfører bindehindebetændelse og luftvejsinfektioner. Virker ætsende på emaljen. Ved hudkontakt opstår der dybe og vanskeligt helende sår. Gentagen kontakt med fortyndet syre forårsager hudsygdomme (infektioner, bylder, revner i huden). Når syren kommer i forbindelse med vand, fortyndes den, og der udvikles en betydelig varme.
- Batteriet må ikke vippe, da der i så fald kan trænge syre ud ad gasudluftningsåbningerne. Beskyt øjnene ved hjælp af beskyttelsesbriller eller afskærmning! Der er fare for at blive blind! Hvis et øje har været i kontakt med batteriesyre, skal du straks skylle det pågældende øje med rent vand i nogle minutter. Søg derefter straks lægehjælp.
- Hvis du har fået syrestænk på huden eller tøjet, skal syren hurtigst muligt neutraliseres med mildt sæbevand. Skyl derefter med rigeligt vand. Hvis du har indtaget syre, skal du straks søge lægehjælp.
- Børn må ikke komme i nærheden af batteriet.
- Når batterier oplades, frigives der brint, og der opstår en meget eksplosiv knaldgas. En

eksplosion kan også forårsages af gnister ved afbrydelse eller løsning af kabelstikkene, når tændingen er tilsluttet.

- Ved at forbinde batteriets poler (fx med metalgenstande og ledninger) opstår der en kortslutning. Eventuelle følger af kortslutning: sammensmeltning af blykanter, eksplosion og batteribrand, syrestænk
- Åben ild og flammer, rygning og handlinger, hvorved der opstår gnister, er forbudt. Undgå gnistdannelse i forbindelse med håndtering af kabler og elektriske apparater. Kraftige gnister medfører fare for kvæstelser.
- Før enhver form for arbejde på bilens elektriske system skal motoren standses, tændingen og alle elektriske apparater skal afbrydes, og minuskablet (-) skal afbrydes fra batteriet. Hvis du vil skifte pærer, er det tilstrækkeligt at slukke den pågældende lygte.
- Oplad aldrig et frossent eller optøet batteri – eksplosionsfare og fare for ætsning! Udskift et frossent batteri.
- Anvend aldrig starthjælp på batterier med for lav elektrolytstand – eksplosionsfare og fare for ætsning!
- Anvend aldrig et beskadiget batteri – eksplosionsfare! Udskift straks et beskadiget batteri.

Selvhjælp

Sikringer

Sikringer i instrumentpanelet

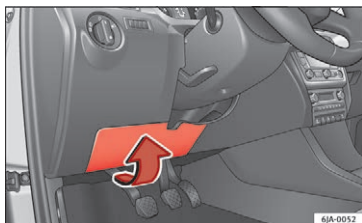

Fig. 54

Åbning og lukning af sikringsboks under instrumentpanelet

- Drej forsigtigt dækslet i pilens retning, og tag det af »» Fig. 54.
- Efter du har udskiftet sikringen, skal du modsat pilens retning placere afdækningen på instrumentenheden igen på en sådan måde, at afdækningens tapper passer ind i åbningerne på instrumentenheden. Luk afdækningen ved at trykke let på den.

Farvemarkeringer på sikringer under instrumentpanelet

Farve	Strømstyrke i ampere
Sort	1
Lilla	3
Lysebrun	5
Brun	7,5
Rød	10
Blå	15
Gul	20
Hvid eller gennemsigtig	25
Grøn	30
Orange	40



»» Side 84

⚠ PAS PÅ

Det elektriske systems højspænding kan forårsage stød, alvorlige forbrændinger og død!

- Rør aldrig ved tændingsystemets elektriske ledninger.
- Undgå kortslutninger i bilens elektriske systemer.

⚠ PAS PÅ

Hvis du anvender uegnede sikringer, reparerer sikringer eller forbinder en strømkreds uden sikringer, kan det forårsage brand og alvorlige kvæstelser.

- Monter aldrig større sikringer. Sikringer skal udskiftes med sikringer med samme styrke (samme farve og samme påskrift) og samme størrelse.
- Reparer aldrig sikringer.
- Udskift aldrig sikringer med en metaltråd, clips eller lignende.

Sikringer i motorrummet

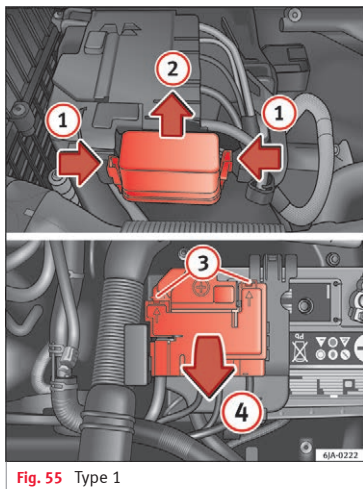

Fig. 55 Type 1

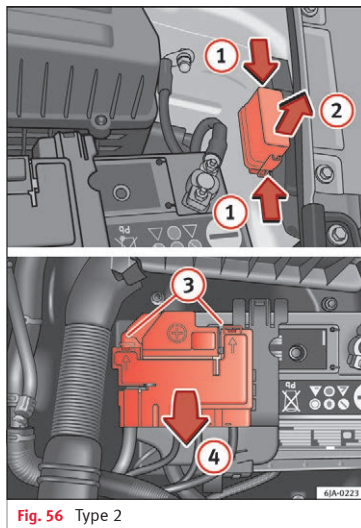

Fig. 56 Type 2

Åbning af sikringsboks i motorrummet

- Tryk samtidig på de fleksible tapper på afdækningen til sikringer i pilens retning ①
» Fig. 55 eller » Fig. 56.
- Træk afdækningen af i pilens retning ②.
- Løsn låsemekanismerne i åbningerne ③ med en flad skruetrækker.
- Åbn klappen i pilens retning ④.



» Side 84

Udskiftning af sikring, der er brændt over

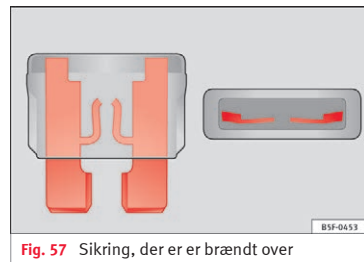

Fig. 57 Sikring, der er brændt over

Forberedelser

- Afbryd tændingen, sluk lyset, og afbryd alle elektriske forbrugere.
- Åbn den pågældende sikringsboks
» » Side 84.

Sådan ser du, at sikringer er brændt over

Du kan se, at en sikring er brændt over, ved at metaltråden er brændt over » Fig. 57.

Lys på sikringen med en lommelygte for at se, om den er brændt over.

Udskiftning af sikring

- Træk sikringen ud.
- Den sikring, der er brændt over, skal udskiftes med en ny sikring med *samme* styrke (samme farve og påskrift) og *samme* størrelse.
- Sæt afdækningen på igen, og luk afdækningen til sikringsboksen.

Pærer

Pærer (12 V)

Forlygterne i komplet LED-teknologi er konstrueret, så de holder i hele bilens levetid, og kan ikke udskiftes. Hvis pæren bliver beskadiget, skal du kontakte et autoriseret værksted.

Derefter angives den lyskilde, som anvendes til den pågældende funktion.

Halogenforlygter	Udførelse
Dagskørellys/positionslys	P21W SLL
Nærtlys	H7 LL
Fjernlys	H7 LL
Blinklys	– PY21W

Forlygter i komplet LED-teknologi	Udførelse
-----------------------------------	-----------

Ingen pære kan udskiftes. Alle funktioner varetages af lysdioder.

Tågeforlygte	Udførelse
Tågeforlygter/kurvelys*	H8

Baglygter med pærer	Udførelse
Stop-/baglys	P21/5W

Positionlys	P21/5W (i siden) R5W (i bagklappen)
-------------	--

Blinklys	– PY21W
----------	---------

Tågebaglygte	P21W
--------------	------

Baklygte	P21W
----------	------



LED-baglygter	Udførelse
Blinklys	– PY21W
Tågebaglygte	P21W
Baklygte	P21W

Baklygte	P21W
----------	------

Alle øvrige funktioner varetages af lysdioder.

Fremgangsmåde i tilfælde af havari

Forarbejde

- Parker bilen på en vandret flade og på et sikkert sted så langt væk fra trafikken som muligt.
- Træk håndbremsen.
- Tænd havariblinket.
- *Manuel gearkasse:* Sæt bilen i 1. gear.
- *Automatisk gearkasse:* Placer gearvælgeren i position **P**.
- Hvis du kører med anhænger, skal anhængerens frakobles fra bilen.
- Læg bilens værktøj* »  Side 79 og reservehjulet klart »  Side 216.
- Overhold gældende lov i de enkelte lande (sikkerhedsveste, advarselstrekant etc.).
- Få alle passagerer til at stige ud. De bør opholde sig uden for farezonen (fx bag et auto-værn).

PAS PÅ

- Følg de nævnte trin, og beskyt dermed dig selv og andre trafikanter.
- Hvis du skal skifte hjul på en skrånende vej, skal du blokere hjulet overfor med en sten eller lignende, så bilen ikke ruller væk.

Reparation af et dæk med havarisæt-tet

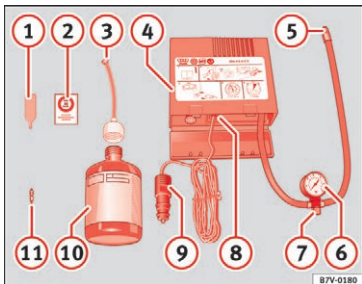

Fig. 58

Havarisættet er placeret i bagagerummet under bagagerumbunden.

Tætning af dæk

- Skru ventilhætten og ventilkeglen af dækventilen. Anvend værktøjet til afmontering af ventilkegler » Fig. 58 -ventilkegle- til at skrue ventilkeglen ud. Læg ventilkeglen på et rent underlag.
- Ryst flasken med dæktætningsmiddel kraftigt » Fig. 58 10.
- Skru påfyldningsslangen » Fig. 58 3 på flasken med dæktætningsmiddel. Folien på lukningen bliver automatisk brudt.

- Fjern proppen fra påfyldningsslangen » Fig. 58 3, og sæt den åbne ende helt på dækventilen.
- Hold flasken med bunden opad, og fyld hele indholdet af flasken med dæktætningsmiddel i dækket.
- Tag flasken med dæktætningsmiddel af dækventilen.
- Skru ventilkeglen ind i dækventilen igen med værktøjet til afmontering af ventilkegler » Fig. 58 1.

Oppumpning af dæk

- Skru luftkompressorens påfyldningsslange » Fig. 58 5 fast på dækventilen.
- Kontroller, om luftaftapningskruen » Fig. 58 7 er lukket.
- Start bilens motor, og lad den køre.
- Sæt stikket » Fig. 58 9 ind i bilens 12-volts-stikdåse » Side 138.
- Tilslut luftkompressoren med tilslutnings- og afbryderkontakten » Fig. 58 8.
- Lad luftkompressoren køre, indtil der er opnået et dæktryk på 2,0-2,5 bar (29-36 psi/200-250 kPa). **Højst 8 min.**
- Afbryd luftkompressoren.
- Skru påfyldningsslangen af dækventilen, hvis det nævnte dæktryk ikke opnås.
- Flyt bilen 10 m, så dæktætningsmidlet kan blive fordelt i dækket.

- Skru luftkompressorens påfyldningsslange fast på dækventilen igen.
- Forsøg igen at pumpe dækket.
- Hvis det stadig ikke er muligt at opnå det angivne dæktryk, er dækket for beskadiget. Køb ikke videre, og søg hjælp hos en fagmand.
- Afbryd luftkompressoren. Skru påfyldningsslangen af dækventilen.
- Hvis det var muligt at opnå et dæktryk på 2,0-2,5 bar, skal du køre videre med det samme med maksimalt 80 km/h (50 mph).
- Kontroller dæktrykket igen efter 10 minutters kørsel » Side 82.



» i Havarisæt TMS (Tyre Mobility System)* på side 81



» Side 80

PAS PÅ

Et dæk, der er fyldt med tætningsmiddel, har ikke de samme køreegenskaber som et almindeligt dæk.

- Køb ikke hurtigere end 80 km/h (50 mph).
- Undgå at accelerere med fuld gas, bremse kraftigt op og køre hurtigt i sving.
- Kontroller dæktrykket efter 10 minutters kørsel!

Hjulskift

Bilens værktøj*

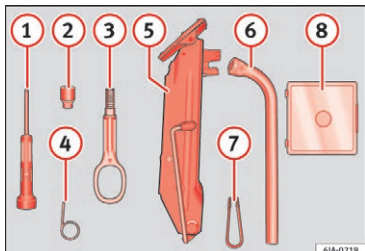

Fig. 59 Bilens værktøj

Bilens værktøj og donkraften med mærkat er placeret i en kunststofboks i reservehjulet eller i rummet til reservehjulet. Her er der også plads til det aftagelige kuglehoved til anhængertrækket. Boksen er fastgjort til reservehjulet med et bånd.

Bilens værktøj består af følgende dele (afhængigt af udstyret):

- ① Skruetrækker
- ② Adapter til sikkerhedsbolte
- ③ Slæbebøjle
- ④ Afmonteringsbøjle til hjulkapsler
- ⑤ Donkraft
- ⑥ Hjulnøgle

- ⑦ Plastikklemme til hjulboltafdækning
- ⑧ Pæresæt

Før du lægger donkraften på plads igen, skal du dreje donkraftens arm helt ind.



» ⚠ i Forarbejde på side 51



» Side 79

Hjulkapsel

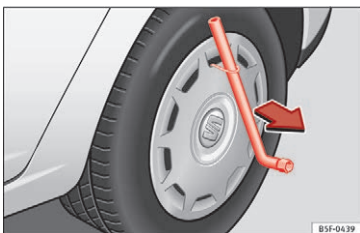

Fig. 60

Afmontering

- Hægt afmonteringsbøjlen fra bilens værktøj* fast på hjulkapslens forstærkede kant.
- Skub hjulnøglen gennem afmonteringsbøjlen, anvend dækket som greb, og træk hjulkapslen af.

Montering

- Tryk hjulkapslen på fælgen ved ventiludsnittet.
- Tryk hjulkapslen ind i fælgen, så den går rigtigt i hak hele vejen rundt.

ⓘ FORSIGTIG

- Tryk med hånden, slå ikke på hjulkapslen! Hårde slag, hovedsageligt på de steder, hvor hjulkapslen endnu ikke er ført ind i fælgen, kan medføre beskadigelse af hjulkapslens førings- og centreringselementer.
- Inden montering af hjulkapslen på en stål-fælg, der er fastgjort med en sikkerhedsbolt, skal du kontrollere, at sikkerhedsbolten befinder sig i boringen i området ved ventilen » Side 54, Sikkerhedsbolte*.
- Hvis du eftermonterer hjulkapsler, skal du sørge for, at der er en tilstrækkelig lufttilførsel til bremserne, så de kan blive afkølet.

Hjulboltens kapper

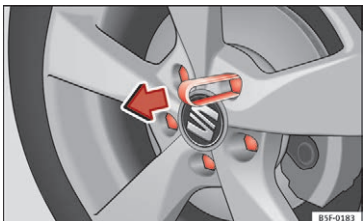

Fig. 61 Sådan tages hjulboltens dækkapper af

Afmontering

- Skub plastikklemmen (hører med til bilens værktøj) på dækkappen, indtil den går i hak » **Fig. 61**.
- Træk kappen af med plastikklemmen.

Montering

- Sæt dækkapperne helt på hjulboltene.

Dækkapperne til hjulboltene er placeret i en boks i reservehjulet eller i rummet til reservehjulet.

Sikkerhedsbolte*

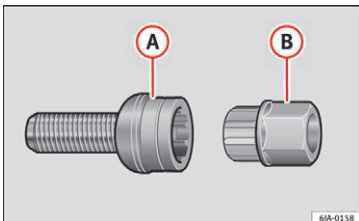

Fig. 62 Sikkerhedsbolt med adapter

Sikkerhedsboltene (en sikkerhedsbolt pr. hjul) kan kun løsnes og spændes fast med den medfølgende adapter.

- Træk hjulkapslen/centerkapslen af fælgen eller dækkappen af sikkerhedsboltene.
- Stik adapterens **(B)** » **Fig. 62** side med tænder helt ind i sikkerhedsboltens **(A)** indvendige tænder, så det kun er den udvendige sekskant, der rager ud.
- Skub hjulnøglen helt på adapteren **(B)**.
- Løsn eller spænd hjulbolten fast » **Side 54**.
- Når du har trukket adapteren af, skal du montere hjulkapslen/centerkapslen igen eller sætte dækkappen på sikkerhedsboltene.

- **Kontroller tilspændingsmomentet** med en momentnøgle så hurtigt som muligt.

Det er en god ide at skrive den kode ned, der er slået ind på adapterens endeflade eller i sikkerhedsboltens endeflade. Ved hjælp af denne kode kan du få fat i en ny adapter fra SEAT Original tilbehørssortimentet, hvis det skulle blive nødvendigt.

Sørg altid for at opbevare adapteren til hjulboltene i bilens værktøj.

Sådan løsnes og spændes hjulboltene fast

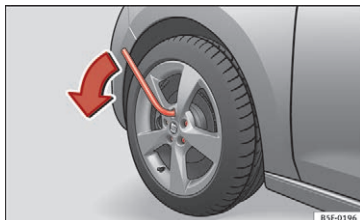

Fig. 63 Hjulskift: løsning af hjulbolte

Løsning af hjulbolte

- Sæt hjulnøglen helt ind over hjulbolten ¹⁾.

¹⁾ For at kunne løsne og spænde sikkerhedsboltene fast skal du benytte en speciel adapter » **Side 54**.

- Tag fat i enden af hjulnøglen, og skru boltten ca. **en** omdrejning mod venstre »» **Fig. 63**.

Fastspænding af hjulbolte

- Sæt hjulnøglen helt ind over hjulbolten ¹⁾.
- Tag fat i enden af hjulnøglen, og drej boltten mod højre, indtil den er spændt fast.

⚠ PAS PÅ

Løsn kun hjulboltene lidt (ca. en omdrejning), når bilen ikke er løftet med donkraften – fare for ulykke!

Løft af bil

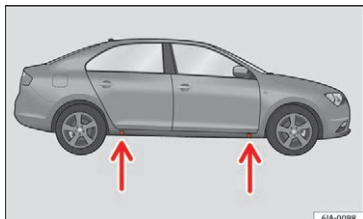

Fig. 64 Hjulskift: Her kan donkraften sættes på.

¹⁾ For at kunne løsne og spænde sikkerhedsboltene fast skal du benytte en speciel adapter »» Side 54.

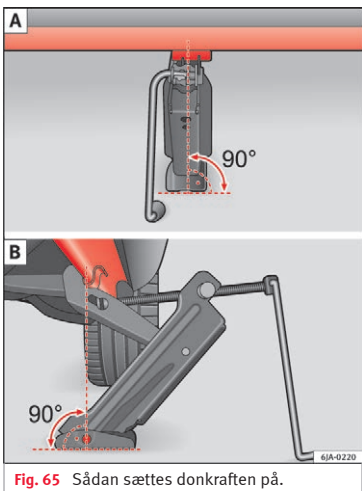

Fig. 65 Sådan sættes donkraften på.

Når du skal sætte donkraften på, skal du vælge det løftepunkt, der er tættest på det defekte hjul »» **Fig. 64**. Løftepunktet befinder sig under markeringen på panelet.

- Løft donkraften ved at dreje på grebet under løftepunktet, indtil dens klo er umiddelbart under løftepunktet på det nederste panel.

- Stil donkraften således, at dens griber får fat i kanten på panelet »» **Fig. 65** – B under markeringen på panelet.
- Sørg for, at donkraftens bundplade står på et lige underlag, og at den befinder sig i lodret position »» **Fig. 65** i forhold til det punkt, hvor dens griber tager fat i kanten på panelet.
- Drej donkraften yderligere opad med håndsvinget, indtil hjulet løftes fra jorden.

Af- og påmontering af hjul

Når du har løsnet hjulboltene og løftet bilen ved hjælp af donkraften, skal hjulet skiftes.

Afmontering af hjul

- Skru hjulboltene ud ved hjælp af hjulnøglen, og læg dem på et rent underlag.
- Tag hjulet af.

Montering af hjul

Når du monterer dæk med fast omløbsretning, skal du følge anvisningerne i »» Side 56.

- Sæt hjulet på.



- Skru hjulboltene i, og spænd dem let fast ved hjælp af hjulnøglen.
- Sænk forsigtigt bilen ved hjælp af donkraften*.
- Spænd hjulboltene fast over kryds med hjulnøglen.

Hjulboltene skal være rene og lette at skru ud og i. Kontroller anlægsfladerne på fælgen og navet. Fjern snavs fra disse flader, inden hjulet monteres.



Dæk med fast omløbsretning

Dæk med fast omløbsretning kan kendes på pilene på siden af dækket, der angiver omløbsretningen. Det er af stor betydning, at den foreskrevne omløbsretning overholdes ved montering af hjulene for at garantere de optimale egenskaber for dækket, hvad angår vejgreb, larm, slid og akvaplaning.

Hvis du undtagelsesvis bliver nødt til at montere reservehjulet* mod omløbsretningen, skal du køre forsigtigt, da dækket ikke besidder de optimale egenskaber. Det er vigtigt, når vejen er våd.

Udskift det punkterede dæk så hurtigt som muligt, og sørg for, at dækkene har den obligatoriske drejeretning i den rigtige retning igen.

Efterarbejde

- **Letmetalfælge:** Sæt hjulboltens dækkaper på igen.
- **Stålfælge:** Sæt hjulkapslen på igen »» Side 53.
- Læg alle reparationsredskaberne på plads.
- Hvis det udskiftede dæk ikke passer ned i reservehjulsfordybningen, skal du opbevare det sikkert i bagagerummet »»  Side 141.
- Kontroller dæktrykket i det monterede hjul så hurtigt som muligt.
- Korrigér og gem dæktrykket i biler med dæktrykskontrolvisning »»  Side 217.
- Få hjulboltens tilspændingsmoment, der bør være 120 Nm, kontrolleret med en momentnøgle så hurtigt som muligt. Kør forsigtigt indtil da.
- Få det defekte hjul udskiftet så hurtigt som muligt.

Snekæder

Anvendelse

Snekæder er kun beregnet til *forhjulene*.

Snekæder forbedrer ikke kun bilens fremdrift på vinterglatte veje, men også bremseevnen.

Af tekniske årsager er det kun tilladt at anvende snekæder på følgende fælg-/dækkombinationer:

Fælgstørrelse	Indpresningsdybde	Dækstørrelse
5J x 14 ^{a)}	35 mm	175/70
6J x 15 ^{b)}	38 mm	185/60
6J x 15 ^{b)}	38 mm	195/55

^{a)} Anvend kun snekæder med små led. De må ikke være mere end **9 mm** i højden – inklusive kædelås.

^{b)} Anvend kun snekæder med små led. De må ikke være mere end **13 mm** i højden – inklusive kædelås.

Tag hjulkapslerne af, inden du monterer snekæder.

FORSIGTIG

Når du kører på snefri strækninger, skal du tage snekæderne af. De forringer bilens køreegenskaber, beskadiger dækkene og bliver hurtigt ødelagt.

Bugsering af bil i nødstilfælde

Bugsering

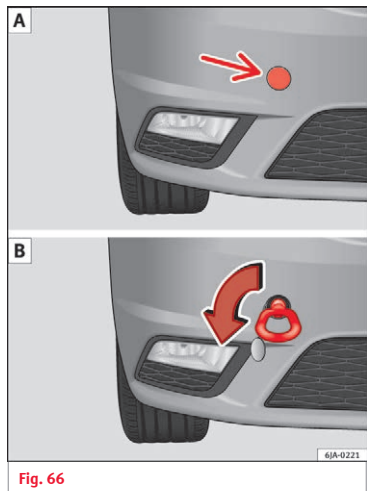

Fig. 66

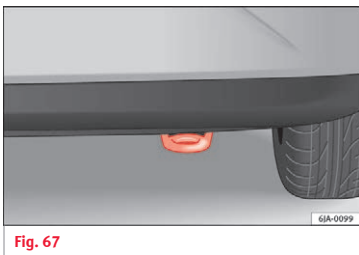

Fig. 67

Slæbebøjler

- Fastgør stangen eller tovet til slæbebøjerne.

De er en del af bilens værktøj »» Side 79.

- Skru det forreste slæbeøjle ind i gevindet »» Fig. 66, og spænd det fast med hjuløglen.

Slæbeøjlet bagpå er placeret i højre side under den bageste stødfanger »» Fig. 67.

Slæbetov eller -stang

Slæbestangen giver øget sikkerhed og en lavere risiko for beskadigelse.

Det anbefales at anvende et slæbetov, hvis der ikke er en slæbestang til rådighed. Slæbetovet skal være elastisk for at undgå skader på bilen.

Føreren af bilen, der skal trække

- Start først med at køre rigtigt, når tovet er blevet stramt.
- Når du starter med at køre, skal du slippe koblingspedalen meget langsomt (manuel gearkasse) eller give gas meget forsigtigt (automatisk gearkasse).

Kørestil

Det kræver en vis øvelse at bugsere – specielt hvis du bruger et *slæbetov*. Begge førere bør være fortrolige med de vanskeligheder, der er ved bugsering. Uerfarne førere bør hverken slæbe andre biler i gang eller bugserer dem.

Du skal altid køre således, at der ikke bruges unødvendigt stor trækraft, og at du undgår stødvis belastning af bilemne. Hvis du ikke kører på en asfalteret vej, er der risiko for, at fastgørelsesdelene bliver overbelastet.

Slæbeøjjerne er placeret under bundpladen i bagagerummet.

Tilslut tændingen, så blinklyset og viskersprinkler-anlægget til forruden fungerer. Kontroller, at ratlåsen er deaktiveret, og at rattet kan bevæges frit.

I biler med manuel gearkasse skal du placere gearstangen i frigeare. Ved automatisk gearkasse, skal du sætte gearvælgeren i position **N**.



Træd kraftigt på bremsepedalen for at bremse. Når motoren er standset, fungerer bremsekræftforstærkeren ikke.

Servostyringen fungerer kun, når tændingen er tilsluttet, og bilen ruller, og forudsat at bilens batteri er tilstrækkeligt opladet. Når motoren er standset, skal du bruge flere kræfter til at styre med.

Sørg for, at tovet hele tiden holdes stramt.



» Side 82

Igangsløbning

Hvis motoren ikke kan starte, skal du i første omgang forsøge at starte den ved hjælp af batteriet fra en anden bil » Side 58. Man bør kun starte motoren ved at slæbe den i gang, hvis det ikke virker med at oplade batteriet. Dette sker ved at udnytte hjulenes bevægelse.

Biler med **benzinmotor** må kun slæbes i gang over en *kort* strækning, da der ellers kan trænge uforbrændt brændstof ind i katalysatoren.

- Sæt bilen i 2. eller 3. gear, mens den holder stille.
- Træd koblingspedalen ned, og hold den nede.

- Tilslut tændingen.
- Når begge biler er begyndt at køre, skal du slippe koblingspedalen.
- Så snart motoren er startet: Træd koblingspedalen ned, og sæt bilen i frigear.

Starthjælp

Startkabler

Startkabler skal have et tilstrækkeligt stort kabeltværsnit.

Hvis motoren ikke kan starte, fordi batteriet er afladet, kan du starte den ved hjælp af et batteri fra en anden bil.

De to batterier skal have en nominel spænding på 12 V. **Kapaciteten** (Ah) på hjælpebatteriet må ikke være væsentligt ringere end den på det afladede batteri.

Til starthjælp skal du anvende **startkabler, jf. normen DIN 72553** (følg kabelproducentens anvisninger). Kabeltværsnittet skal være mindst 25 mm² til biler med benzinmotor og mindst 35 mm² til biler med dieselmotor.

Startkabler

Pluskabel – i de fleste tilfælde rødt

Minus kabel – i de fleste tilfælde sort

⚠ PAS PÅ

- Et afladet batteri kan fryse allerede ved temperaturer på under knap 0° C (+32° F). Du må ikke foretage starthjælp på et frosset batteri – eksplosionsfare!
- Følg altid advarselne vedr. arbejde i motorrummet » Side 203.
- De uisolerede dele på polklemmerne må under ingen omstændigheder berøre hinanden. Desuden må det startkabel, der er tilsluttet til batteriets pluspol, ikke komme i berøring med elektrisk ledende dele på bilen – risiko for kortslutning!
- Tilslut ikke startkablet til det afladede batteris minuspol. Hvis der dannes gnister, når motoren startes, kan knaldgassen, der kommer ud af batteriet, antændes.
- Placer startkablerne, så de bevægelige dele i motorrummet ikke kan gribe fat i dem.
- Bøj dig ikke ind over batterierne – fare for ætsning!
- Battericellernes propper skal være skruet helt fast.
- Hold åben ild, glødende cigaretter og lignende væk fra batterierne – eksplosionsfare!
- Anvend aldrig starthjælp på batterier med for lav elektrolytstand, ellers er der eksplosionsfare og fare for ætsning.

i Anvisning

- Der må ikke være kontakt mellem de to biler, da der i så fald kan overføres strøm, allerede når pluspolerne forbindes.
- Det afladede batteri skal være korrekt tilsluttet til bilens ledningsnet.
- Det anbefales at købe startkablerne i en specialforretning med bilbatterier.

Starthjælp: beskrivelse

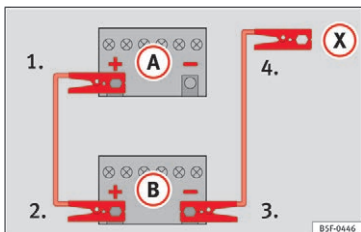

Fig. 68 Tilslutningsdiagram for biler uden start-stop-system

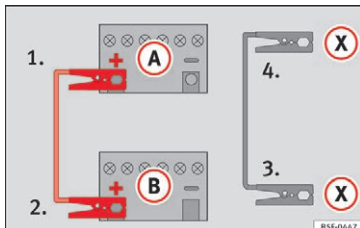

Fig. 69 Tilslutningsdiagram for biler med start-stop-system

Tilslutning af startkabler

1. Afbryd tændingen i begge biler »» » **Δ**.
 2. Sæt den ene ende af det røde startkabel på pluspolen (+) i bilen med det afladede batteri (A) »» » **Fig. 68**.
 3. Sæt den anden ende af det røde startkabel på pluspolen (+) i den bil, der skal give strøm (B).
 4. *I biler uden start-stop-system:* Sæt den ene ende af det sorte startkabel på stel-punktet (-) på den bil (B) »» » **Fig. 68**, der skal give strøm.
- I biler med start-stop-system skal du tilslutte den ene ende af det sorte startkabel (X) til et egnet stel-punkt på karrosseriet, til en massiv metal-del, som er monteret på motorblokken, eller på selve motorblokken »» » **Fig. 69**.

5. I bilen med det afladede batteri skal du tilslutte den anden ende af det sorte startkabel (X) til en massiv metal-del, som er monteret på motorblokken, eller på selve motorblokken, men det skal være et sted, som er langt væk fra batteriet (A).
6. Placer kablerne, så de bevægelige dele i motorrummet ikke kan gribe fat i dem.

Start

7. Start motoren i den bil, der skal give strøm, og lad den køre i tomgang.
8. Start motoren i bilen med det afladede batteri, og vent 2-3 min., indtil motoren kører jævnt.

Afmontering af startkabler

9. Hvis bilens lys er tændt, skal du slukke det, før du tager startkablerne af.
10. Tilslut varmeblæseren og elbagruden i bilen med det afladede batteri for at udligne de spændingsspidser, der kommer, når startkablerne tages af.
11. Tag kablerne af i den præcist omvendte rækkefølge i forhold til beskrivelsen ovenfor, mens motorerne kører.

Sørg for, at de tilsluttede klemmer har tilstrækkelig metallisk kontakt med polerne. »»

Hvis motoren ikke vil starte, skal du afbryde startforsøget efter 10 sek. og forsøge igen efter ca. 1 min.

⚠ PAS PÅ

- Læs og følg advarslerne i forbindelse med arbejde i motorrummet »»  Side 203.
- Det strømgivende batteri skal have samme spænding (12 V) og ca. samme kapacitet (se påskriften på batteriet) som det afladede batteri. Ellers er der eksplosionsfare!
- Udfør aldrig starthjælp, hvis et af batterierne er frosset – eksplosionsfare! Også efter at batteriet er tøet op, er der fare for ætsning, fordi der kan løbe batterisyre ud. Udskift batteriet, hvis det har været frosset.
- Hold åben ild, glødende cigaretter og lignende væk fra batterierne. Ellers er der eksplosionsfare!
- Følg betjeningsvejledningen fra producenten af startkablerne.
- Tilslut ikke minuskablet i den anden bil direkte til det afladede batteris minuspol. Hvis der dannes gnister, kan knaldgassen, der kommer ud af batteriet, antændes – eksplosionsfare!
- Sæt aldrig minuskablet på brændstofsystems dele eller på bremsørørene i den anden bil.
- De uisolerede dele på polklemmerne må ikke berøre hinanden. Desuden må det kabel, der er tilsluttet til batteriets pluspol, ikke

komme i berøring med elektrisk ledende dele på bilen – risiko for kortslutning!

- Placer startkablerne, så de bevægelige dele i motorrummet ikke kan gribe fat i dem.
- Bøj dig ikke ind over batterierne – fare for ætsning!

i Anvisning

Bilerne må ikke berøre hinanden, da der i så fald kan overføres strøm, allerede når pluspolerne forbindes.

Viskerblade – udskiftning

Udskiftning af viskerblade

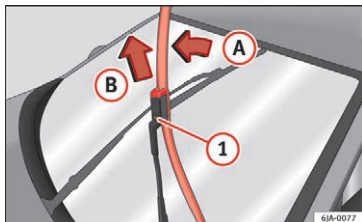



Fig. 70 Forrhudevviskerblade

Inden udskiftning skal viskerarmene placeres i serviceposition.



Serviceposition

- Luk motorhjælmen.
- Tilslut tændingen, og afbryd den igen.
- Tryk viskerarmen til positionen **④** »»  Fig. 139 »»  Side 130. Viskerarmene kører til serviceposition.

Afmontering af viskerblad

- Klap viskerarmen væk fra ruden, hvorved viskerbladet skal bevæges let i viskerarmens retning – pil **A** »» Fig. 70.
- Grib fat øverst på viskerarmen med en hånd.
- Løsn låseanordningen **①** med den anden hånd, og tag viskerbladet af i pilens retning **B**.

Montering af viskerblad

- Sæt viskerbladet helt ind, indtil det går i hak.
- Kontroller, at viskerbladet sidder rigtigt fast.
- Klap viskerarmen tilbage på ruden.
- Tilslut tændingen, og tryk betjeningsarmen til viskerne til position **④** »»  Fig. 139 »»  Side 130, så viskerarmene vender tilbage til udgangsposition.

Udskiftning af viskerblad bagpå*

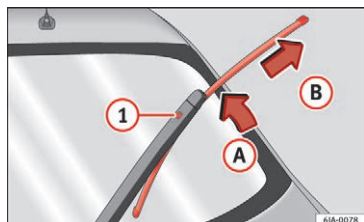

Fig. 71 Viskerblad til bagrude

Afmontering af viskerblad

- Klap viskerarmen væk fra ruden, hvorved viskerbladet skal bevæges let i viskerarmens retning – pil **A** » Fig. 71.
- Grib fat øverst på viskerarmen med en hånd.
- Løsn låseanordningen **1** med den anden hånd, og tag viskerbladet af i pilens retning **B**.

Montering af viskerblad

- Sæt viskerbladet helt ind, indtil det går i hak.
- Kontroller, at viskerbladet sidder rigtigt fast.
- Klap viskerarmen tilbage på ruden.

Sikkerhed

Trafiksikkerhed

Sikkerheden er vigtig!

Dette kapitel indeholder vigtige informationer, tips, forslag og advarsler, som du bør læse af interesse for din egen og dine passagerers sikkerhed.

PAS PÅ

- Dette afsnit indeholder vigtige informationer til fører og passagerer vedr. brug af bilen. I servicemappens andre kapitler kan du også finde vigtige informationer om, hvordan du opnår optimal sikkerhed for dig og dine passagerer.
- Sørg for, at den komplette servicemappe altid er i bilen. Dette er især vigtigt, hvis du låner bilen ud eller sælger den.

Kørselsanvisninger

Før du kører

Af hensyn til din egen og dine passagerers sikkerhed bør du følge nedenstående punkter, inden du kører:

- Sørg for, at lys og blinklys på bilen fungerer korrekt.

- Kontroller dæktrykket.
- Sørg for, at alle ruder er klare og sikrer et godt udsyn.
- Fastgør bagage sikkert » Side 141.
- Sørg for, at der ikke er genstande, der kan hindre betjeningen af pedalerne.
- Indstil spejlene, forsædet og hovedstøtten, så de passer til din krops størrelse.
- Sørg for, at bagsædepassagerernes hovedstøtter er i brugsposition » Side 66.
- Bed dine passagerer om at indstille hovedstøtterne, så de passer til deres krops størrelse.
- Beskyt børn ved at sætte dem i et egnet børnesæde, og sørg for, at børnenes sikkerhedssele er spændt korrekt » Side 77.
- Sid korrekt. Bed også dine passagerer om at sidde korrekt » Side 63.
- Spænd altid sikkerhedsselen korrekt, inden du kører. Bed også dine passagerer om at spænde sikkerhedsselen korrekt » Side 67.

Sikkerhedsfaktorer

Som fører er du ansvarlig for dig selv og dine passagerer. Hvis kørselssikkerheden bliver

påvirket, udsætter du dig selv og andre trafikanter for fare » .

- Lad fx ikke dine passagerer eller telefonsamtaler aflede din opmærksomhed fra trafikken.
- Køb aldrig, hvis din evne til at køre er nedsat (fx på grund af medicin, alkohol eller narkotika).
- Overhold færdselsloven og hastighedsgrænserne.
- Tilpas altid hastigheden til vejforholdene, trafikken og vejret.
- Sørg for at holde regelmæssige pauser på lange rejser – mindst hver anden time.
- Hvis det er muligt, bør du undlade at køre, når du er træt eller er i tidsnød.

PAS PÅ

Hvis kørselssikkerheden reduceres under kørsel, øges faren for ulykker og kvæstelser.

Sikkerhedsudstyr

Du bør ikke sætte din egen og dine passagerers sikkerhed på spil. I tilfælde af en ulykke kan sikkerhedsudstyret reducere faren for kvæstelser. Den følgende liste indeholder en del af sikkerhedsudstyret i din SEAT:

- Optimerede trepunktsseler

- Selekraftbegrænsere på forsæderne og de yderste bagsædepladser
- Selestrammere til forsæderne
- Selehøjdeindstilling til forsæderne
- Frontairbags
- Sideairbags i forsædernes ryglæn
- Sideairbags i bagsæderyglænene*
- Hovedairbags
- Aktive hovedstøtter foran*
- ISOFIX-holdere til ISOFIX-børnesæder til de yderste bagsæder
- Hovedstøtter foran, der kan indstilles i højden
- Hovedstøtter bag med brugs- og hvileposition
- Indstillelig ratstamme

Det nævnte sikkerhedsudstyr har til formål, at du og dine passagerer bliver beskyttet optimalt i tilfælde af en ulykke. Sikkerhedsudstyret hjælper ikke dig eller dine passagerer, hvis du eller dine passagerer sidder forkert eller ikke indstiller og anvender udstyret korrekt.

Sikkerhed vedrører alle!

Korrekt siddeposition for personer i bilen

Korrekt siddeposition for føreren

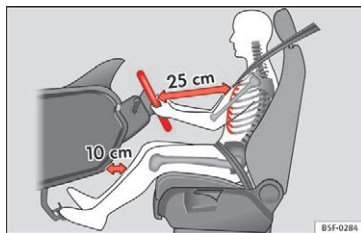

Fig. 72 Korrekt afstand mellem fører og rat

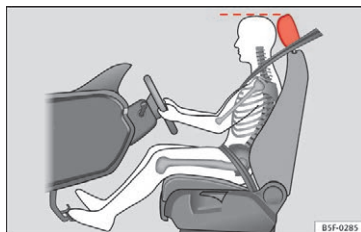

Fig. 73 Korrekt indstilling af førerens hovedstøtte

Af hensyn til sikkerheden og for at reducere faren for kvæstelser i tilfælde af en ulykke an-

befaler vi, at føreren sidder på følgende måde:

- Indstil rattet, så afstanden mellem rattet og førerens brystkasse er mindst 25 cm » Fig. 72.
- Indstil førersædet i længderetningen, så du kan træde speederen, bremse- og koblingspedalen helt ned med let bøje ben » Δ.
- Sørg for, at du kan nå rattets øverste punkt.
- Indstil hovedstøtterne således, at hovedstøttens øverste kant er på højde med den øverste del af dit hoved » Fig. 73.
- Indstil ryglænet i lodret position, så det støtter hele ryggen.
- Spænd altid sikkerhedsselen korrekt, inden du kører » Side 67.
- Hold fødderne i bunden af bilen, så du altid har fuld kontrol over bilen.

Indstilling af førersæde »  Side 12

⚠ PAS PÅ

- Hvis føreren sidder forkert, kan det medføre alvorlige kvæstelser.
- Indstil førersædet, så der mindst er 25 cm mellem brystkassen og rattets midte » Fig. 72. Hvis du sidder tættere på end 25 cm, beskytter airbagsystemet ikke optimalt.

»

- Hvis du på grund af fysiske forhold ikke er i stand til at overholde minimumsafstanden på 25 cm, skal du kontakte et værksted. Der kan de rådgive dig om eventuelle nødvendige ændringer.
- Under kørsel skal du altid have begge hænder på rattet. Tag fat om rattets sider på den yderste kant (i en position svarende til klokken 9 og 3). Det reducerer faren for kvæstelser, hvis førerens frontairbag udløses.
- Hold aldrig begge hænder på den øverste del af rattet (i en position svarende til klokken 12) eller i en anden position (fx i midten af rattet). I sådanne situationer kan du som fører pådrage dig kvæstelser på armene, hænderne og i hovedet, hvis frontairbaggen udløses.
- For at reducere faren for kvæstelser, som føreren kan pådrage sig i tilfælde af en pludselig opbremsning eller ulykke, må ryglænet aldrig være stillet langt tilbage under kørsel! Airbagsystemet og sikkerhedsselen beskytter kun optimalt, hvis ryglænet står i lodret position, og føreren har spændt sikkerhedsselen korrekt.
- Indstil hovedstøtten korrekt for at få optimal beskyttelse.

Korrekt siddeposition for forsædepassageren

Af hensyn til sikkerheden og for at reducere faren for kvæstelser i tilfælde af en ulykke an-

befaler vi, at forsædepassageren sidder på følgende måde:

- Skub passagersædet så langt tilbage som muligt »  **A**.
- Indstil ryglænet i lodret position, så det støtter hele ryggen.
- Indstil hovedstøtterne således, at hovedstøttens øverste kant er på højde med den øverste del af dit hoved » **Side 65**.
- Hold fødderne i bunden af bilen foran passagersædet.
- Spænd altid sikkerhedsselen korrekt, inden du kører » **Side 67**.

Forsædepassagerens frontairbag kan **undtagelsesvis** » **Side 75** frakobles.

Indstilling af passagersæde »  **Side 12**

PAS PÅ

- Hvis forsædepassageren sidder forkert, kan det medføre alvorlige kvæstelser.
- Indstil passagersædet, så der mindst er 25 cm mellem brystkassen og instrumentpanelet. Hvis du sidder tættere på end 25 cm, beskytter airbagsystemet ikke optimalt.
- Hvis du på grund af fysiske forhold ikke er i stand til at overholde minimumsafstanden på 25 cm, skal du kontakte et værksted. Der kan de rådgive dig om eventuelle nødvendige ændringer.

- Under kørsel skal du altid holde fødderne i bunden af bilen – sid aldrig med fødderne på instrumentpanelet, ud af vinduet eller på sæderne! Hvis du sidder forkert, kan det medføre en større fare for kvæstelser i tilfælde af en opbremsning eller en ulykke. I tilfælde af en airbagudløsning kan det medføre livsfarlige kvæstelser, hvis du sidder forkert.
- For at reducere faren for kvæstelser, som forsædepassageren kan pådrage sig i tilfælde af en pludselig opbremsning eller ulykke, må ryglænet aldrig være stillet langt tilbage under kørsel! Airbagsystemet og sikkerhedsselen beskytter kun optimalt, hvis ryglænet står i lodret position, og forsædepassageren har spændt sikkerhedsselen korrekt. Jo længere ryglænet er stillet tilbage, desto større er faren for kvæstelser, der forårsages af, at sikkerhedsselen ikke sidder korrekt, og at du sidder forkert.
- Hovedstøtterne skal være indstillet korrekt, så de beskytter optimalt.

Korrekt siddeposition for bagsædepassagerer

For at mindske faren for kvæstelser i tilfælde af en pludselig opbremsning eller en ulykke skal bagsædepassagererne være opmærksomme på nedenstående retningslinjer:

- Sid oprejst.
- Indstil hovedstøtten korrekt » **Side 66**.

- Hold fødderne i bunden af bilen foran bagsædet.
- Spænd altid sikkerhedsselen korrekt, inden du kører»» Side 67.
- Anvend et egnet børnesikkerhedssystem, hvis du har børn med i bilen »» Side 77.

⚠ PAS PÅ

- Hvis bagsædepassagererne sidder forkert, kan det medføre alvorlige kvæstelser.
- Hovedstøtterne skal være indstillet korrekt, så de beskytter optimalt.
- Sikkerhedsselerne beskytter kun optimalt, hvis ryglænet står i lodret position, og passagererne har spændt sikkerhedsselen korrekt. Hvis bagsædepassagererne ikke sidder oprejst, øges faren for kvæstelser, fordi selen sidder forkert.

Eksempler på forkert siddeposition

- Sikkerhedsselerne kan kun beskytte optimalt, hvis de sidder korrekt. En forkert siddeposition reducerer sikkerhedsselens beskyttende virkning væsentligt og øger faren for kvæstelser, fordi sikkerhedsselen sidder forkert. Som fører er du ansvarlig for dig selv og dine passagerer – især børn.
- Lad aldrig en passager sidde forkert under kørsel»» ⚠.

Nedenstående liste indeholder eksempler på siddepositioner, der kan være farlige for alle personer i bilen. Listen er ikke fuldstændig, men vi vil gerne gøre dig opmærksom på emnet.

Når bilen kører, skal du derfor følge nedenstående retningslinjer:

- Stå aldrig op i bilen.
- Stå aldrig på sæderne.
- Sid aldrig på knæ på sæderne.
- Indstil aldrig ryglænet langt bagud.
- Læn dig aldrig mod instrumentpanelet.
- Læg dig aldrig på bagsædet.
- Sæt dig aldrig kun på den forreste del af sædet.
- Sid aldrig med siden til kørselsretningen.
- Læn dig aldrig ud af vinduet.
- Sid aldrig med fødderne ud af vinduet.
- Sid aldrig med fødderne på instrumentpanelet.
- Sid aldrig med fødderne på sædepolstringen.
- Sid aldrig i bunden af bilen.
- Kørsel aldrig uden sikkerhedsseler.
- Ophold dig aldrig i bagagerummet.

⚠ PAS PÅ

- Alle forkerte siddepositioner øger faren for alvorlige kvæstelser.
- Ved at sidde forkert udsætter personerne i bilen sig for livsfarlige kvæstelser, hvis airbaggene udløses og rammer en person, der sidder forkert.
- Sæt dig korrekt inden kørsel, og bliv altid siddende i denne stilling under kørsel. Bed dine passagerer om at sætte sig korrekt og blive siddende i denne stilling under hele køreturen »» Side 63, Korrekt siddeposition for personerne i bilen.

Korrekt indstilling af hovedstøtter foran

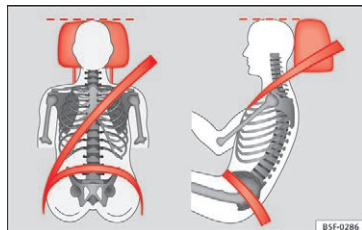

Fig. 74 Korrekt indstillet hovedstøtte set forfra og fra siden

Hovedstøtter, som er indstillet korrekt, er med til at beskytte personerne i bilen og kan »»

i de fleste ulykkesituationer reducere faren for kvæstelser.

- Indstil hovedstøtterne, så hovedstøtternes øverste kant er på højde med den øverste del af hovedet, men ikke lavere end øjenhøjden » Fig. 74.

Indstilling af hovedstøtter » Side 132

Aktive hovedstøtter*

I tilfælde af påkørsler bagfra bliver personer i bilen presset tilbage i sædet. Det tryk, som kroppen i den forbindelse udøver på ryglænet, udløser de aktive hovedstøtter* på forsæderne. Hovedstøtterne bevæger sig lynhurtigt fremad og samtidig opad. Ved hjælp af denne bevægelse formindskes afstanden mellem hovedet og hovedstøtten, og faren for kvæstelser i hovedet som fx piskesmældsskader reduceres derved.

⚠ PAS PÅ

- Hvis du kører i bilen, når hovedstøtterne er afmonteret eller ikke er korrekt indstillet, øger det faren for alvorlige kvæstelser. Kørsel med forkert indstillede hovedstøtter kan i tilfælde af ulykker forårsage dødelige kvæstelser og øge risikoen for kvæstelser i tilfælde af pludselige manøvrer og opbremsninger.
- Hovedstøtterne skal altid være indstillet korrekt i forhold til kroppens størrelse.

i Anvisning

De aktive hovedstøtter kan også blive udløst, hvis der udøves et kraftigt tryk på ryglænet (fx hvis man lader sig falde tilbage i sædet, når man stiger ind i bilen), eller hvis der udøves tryk bagfra på en af de forreste hovedstøtter. Denne utilsigtede udløsning udgør dog ikke nogen risiko, da de aktive hovedstøtter straks bevæger sig tilbage til udgangspositionen og igen er klar til brug.

Korrekt indstilling af hovedstøtter bagi

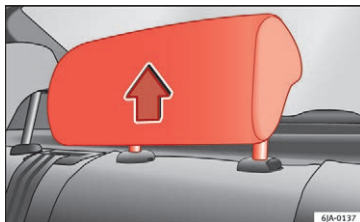

Fig. 75 Hovedstøtte i brugsposition

Når hovedstøtterne bagi er indstillet korrekt, er de med til at beskytte personerne i bilen og kan i de fleste ulykkesituationer reducere faren for kvæstelser.

De yderste hovedstøtter bagi

- De yderste hovedstøtter bagi har fire positioner.
- Tre **brugspositioner** » Fig. 75. I disse positioner fungerer hovedstøtten som en almindelig hovedstøtte, og sammen med sikkerhedsselen beskytter den bagsædepassagerne.
- En **hvileposition**.
- Træk hovedstøtten i pilens retning med begge hænder for at indstille den i brugspositionen.

Den midterste hovedstøtte bagi*

- Den midterste hovedstøtte bagi har kun to positioner: **brugsposition** (hovedstøtte oppe) og **hvileposition** (hovedstøtte nede).

⚠ PAS PÅ

- Når der er passagerer på bagsædet, må hovedstøtterne aldrig være i hvileposition.
- Byt ikke om på den midterste hovedstøtte og de to yderste hovedstøtter. Fare for kvæstelser i tilfælde af en ulykke!

ⓘ FORSIGTIG

Læs og følg anvisningerne vedr. indstilling af hovedstøtter » Side 132.

Området ved pedalerne

Pedaler

- Sørg for, at du altid uhindret kan træde speederen, bremse- og koblingspedalen helt ned.
- Sørg for, at pedalerne kan komme uhindret tilbage til udgangsstillingen.
- Sørg for, at måtterne er fastgjort sikkert og ikke hindrer betjeningen af pedalerne under kørsel »» ⚠.

Anvend kun måtter, der ikke hindrer betjeningen af pedalerne, og som ikke kan rutsje rundt. Egnede måtter fås i specialforretninger. Der er monteret fastgørelsesdele* til måtterne i bunden af bilen.

Hvis en bremsekreds svigter, skal du træde bremsepedalen længere ned end normalt for at standse bilen.

Egnet fodtøj

Tag fodtøj på, som giver god støtte, og som giver dig en god føling med pedalerne.

⚠ PAS PÅ

- Hvis pedalerne ikke kan betjenes uhindret, kan det føre til kritiske situationer i trafikken og alvorlige kvæstelser.

- Læg eller monter aldrig måtter eller andre bundbeklædninger oven på den monterede måtte, da området ved pedalerne bliver mindre, og betjeningen af pedalerne dermed kan hindres, hvilket kan udgøre en fare for ulykke.
- Læg aldrig genstande i bunden af bilen i førersiden. En genstand kan komme ind under pedalerne og hindre betjeningen af pedalerne. I tilfælde af en pludselig manøvre eller opbremsning er der risiko for, at du ikke længere kan bremse, betjene koblingspedalen eller give gas – fare for ulykke!

Sikkerhedsseler

Hvorfor bruge sikkerhedssele?

Antal siddepladser

Din bil har **fem** siddepladser – to siddepladser foran og tre siddepladser bagi. Hvert sæde har en trepunktssæle.

Nogle modelversioner er godkendt til **kun** fire siddepladser. To foran og to bagi.

⚠ PAS PÅ

- Tag aldrig flere personer med i bilen, end der er siddepladser til.
- Alle personer i bilen skal have den sikkerhedssele på, der hører til deres siddeplads, og den skal være spændt korrekt. Børn skal transporteres i et børnesæde for at beskytte dem.

Seleadvarselsslampe* 🚒

Kontrollampen minder føreren om at spænde sikkerhedsselen.

Før du begynder at køre:

- Spænd altid sikkerhedsselen korrekt, inden du kører.
- Bed dine passagerer om at spænde sikkerhedsselen, inden du kører.

– Beskyt børn med et egnet børnesikkerhedssystem, der passer til barnets størrelse og alder.

Kontrollampen  i kombiinstrumentet lyser¹⁾, hvis føreren eller forsædepassageren¹⁾ ikke har spændt sikkerhedssele, når tændingen tilsluttes.

Hvis sikkerhedssele ikke er spændt, når kørslen startes, og hastigheden er over 25 km/h (15 mph), eller hvis de tages af under kørslen, lyder der et akustisk signal i nogle sekunder. Desuden blinker seleadvarslampen .

Kontrollampen  i kombiinstrumentet slukker, først når føreren og forsædepassageren har spændt sikkerhedssele, mens tændingen er tilsluttet.

Sikkerhedsselelernes beskyttelsesfunktion



Fig. 76 Hvis sikkerhedssele er spændt korrekt, bliver føreren ikke kastet frem ved en pludselig opbremsning.

Når sikkerhedssele er spændt korrekt, sørger de for, at personer i bilen sidder korrekt. Sikkerhedsselelerne forhindrer også ukontrollerede bevægelser, som kan medføre alvorlige kvæstelser. Desuden reducerer korrekt spændte sikkerhedsselelernes fare for at blive kastet ud af bilen.

Personer i bilen, der har spændt deres sikkerhedssele korrekt, profiterer i høj grad af, at sikkerhedsselelerne opfanger kroppens bevægelser optimalt. Derudover er konstruktionen af bilens forende og andre dele af bilens passive sikkerhedskoncept, fx airbagsystemet, med til at begrænse kroppens bevægelser.

Dermed reduceres faren for kvæstelser. Derfor skal sikkerhedsselelerne altid spændes inden en køretur, også selv om det kun er lige rundt om hjørnet.

Sørg for, at dine passagerer også har spændt sikkerhedsselelerne korrekt. Ulykkesstatistikker har vist, at faren for kvæstelser reduceres væsentligt, og at chancen for at overleve efter en meget alvorlig ulykke øges, hvis sikkerhedsselelerne er spændt korrekt. Korrekt spændte sikkerhedsselelernes øger desuden den optimale beskyttelse, når airbaggene udløses i tilfælde af en ulykke. Derfor er det i de fleste lande påbudt ved lov, at man skal bruge sikkerhedssele.

Selv om bilen er udstyret med airbags, skal sikkerhedsselelerne spændes. Frontairbaggene udløses fx kun i nogle frontalkollisioner. Frontairbaggene bliver ikke udløst ved mindre frontal- og sidekollisioner, ved påkørsler bagfra, hvis bilen ruller rundt, eller ved ulykker, hvor airbagudløsningsværdien i styreenheden ikke overskrides.

Anvend derfor altid sikkerhedssele, og sørg for, at dine passagerer har spændt sikkerhedsselelerne korrekt, inden du kører!

¹⁾ Afhængigt af model

Vigtige sikkerhedsanvisninger vedr. brug af sikkerhedsseler

- Anvend altid sikkerhedsselen som beskrevet i dette afsnit.
- Sørg for, at sikkerhedsselerne altid kan anvendes og ikke er beskadigede.

⚠ PAS PÅ

- Hvis du har spændt sikkerhedsselen forkert eller slet ikke har spændt den, øges faren for livsfarlige eller dødelige kvæstelser. Sikkerhedsselerne beskytter kun optimalt, hvis de er spændt korrekt.
- Spænd altid sikkerhedsselen korrekt, inden du kører – også ved bykørsel. Det gælder også dine passagerer – fare for kvæstelser!
- For at sikkerhedsselerne kan beskytte optimalt, er det meget vigtigt, at de sidder korrekt.
- Der må aldrig være spændt to personer fast med én sikkerhedssele (gælder også børn).
- Hold fødderne i bunden af bilen foran sædet, så længe bilen kører.
- Løsn aldrig sikkerhedsselen, mens bilen kører – livsfare!
- Sikkerhedsselen må ikke være snoet, mens den er spændt.
- Selen må ikke føres hen over faste genstande eller genstande, der kan gå i stykker (briller, kuglepennet etc.), da det kan medføre kvæstelser ved ulykker.

- Selen må ikke sidde i klemme, være beskadiget eller berøre skarpe kanter.
- Sikkerhedsselen må aldrig sidde under armen eller i en anden forkert position.
- Hvis du har meget tykke og løstsiddende beklædningsgenstande på (fx en frakke over en blazer), kan sikkerhedsselen ikke sidde korrekt, og den virker derfor ikke, som den skal.
- Åbningen, som låsetappen skal føres ned i, må ikke være stoppet til med papir eller lignende, da det forhindrer låsetappen i at gå sikkert i hak.
- Du må aldrig ændre selens placering ved hjælp af seleklemmer, øjer eller lignende.
- Sikkerhedsseler, der er flossede eller har revner, beskadigede sammenføjninger, seleoprullere eller låsedele kan medføre alvorlige kvæstelser i tilfælde af en ulykke. Kontroller derfor regelmæssigt, at ingen af selerne er beskadigede.
- Hvis en sikkerhedssele er blevet belastet og strakt i forbindelse med en ulykke, skal den udskiftes på et værksted. Det kan være nødvendigt at udskifte sikkerhedsselen, også selv om der ikke er nogen synlige skader på selen. Desuden skal de steder, hvor sikkerhedsselen sidder fast, også kontrolleres.
- Forsøg aldrig selv at reparere sikkerhedsselerne. Sikkerhedsselerne må ikke afmonteres eller på anden måde ændres.
- Selen skal holdes ren. Hvis den er meget snavset, kan det medføre, at seleoprulleren ikke fungerer korrekt » Side 199.

Hvad sker der fysisk ved en frontalkollision?

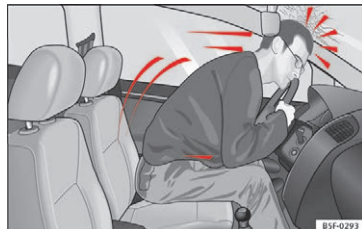

Fig. 77 En fører, der ikke har sikkerhedssele på, bliver kastet fremad.



Fig. 78 En bagsædepassager, der ikke har sikkerhedssele på, bliver kastet fremad og ind i den fastspændte fører.

Rent fysisk sker der følgende i forbindelse med en frontalkollision. Når en bil begynder at køre, besidder både bilen og personerne i »

bilen såkaldt kinetisk energi (bevægelsesenergi).

Den kinetiske energis størrelse afhænger i høj grad af bilens hastighed, dens vægt og personerne i bilen. Jo højere bilens hastighed og vægt er, desto større er den energi, der skal opfanges i forbindelse med en ulykke.

Bilens hastighed er dog den vigtigste faktor. Hvis hastigheden fx fordobles fra 25 km/h til 50 km/h (fra 15 mph til 30 mph), firedobles den kinetiske energi!

Da personerne i bilen i vores eksempel ikke har sikkerhedssele på, bliver hele den kinetiske energi fra personerne i bilen overført til muren ved kollisionen.

Selv om du kun kører med en hastighed mellem 30 km/h (19 mph) og 50 km/h (30 mph), bliver kroppen i tilfælde af en ulykke udsat for kræfter, som let kan overstige et ton (1.000 kg). De kræfter, som din krop udsættes for, tiltager endnu mere ved højere hastigheder.

Personer, der ikke har sikkerhedssele på, er altså ikke forbundet med bilen. I tilfælde af en frontalkollision vil disse personer altså bevæge sig videre med samme hastighed, som bilen bevægede sig med før kollisionen! Dette eksempel gælder ikke kun frontalkollisioner, men alle typer ulykker og kollisioner.

Allerede ved lave hastigheder påvirkes kroppen ved en kollision af så store kræfter, at de

ikke kan afværges med hænderne. I tilfælde af en frontalkollision bliver personer i bilen, der ikke har sikkerhedssele på, kastet fremad og rammer ukontrolleret forskellige dele i kabinen, fx rattet, instrumentpanelet eller forruden » Fig. 77.

Det er også vigtigt, at bagsædepassagererne spænder sikkerhedssele korrekt, da de i tilfælde af en ulykke ellers bliver slynget ukontrolleret rundt i bilens kabine. En passager på bagsædet, der ikke har spændt sikkerhedssele, er således ikke kun til fare for sig selv, men også for dem, der sidder foran » Fig. 78.

Korrekt indstilling af sikkerhedssele

Sådan spændes sikkerhedssele, og sådan tages den af

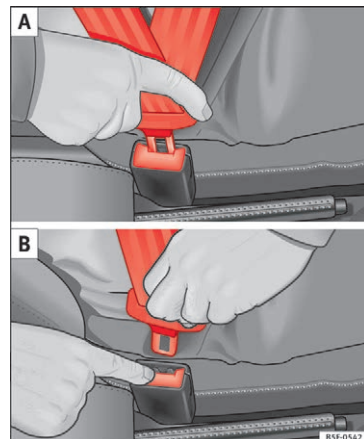

Fig. 79 Sådan sættes sikkerhedsselelås på, og sådan frigøres den fra selelåsen.

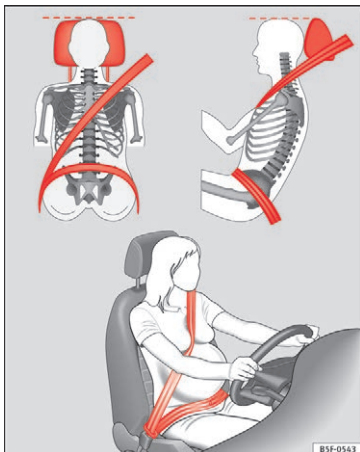

Fig. 80 Placering af sikkerhedssele ved bryst og hofter hos gravide kvinder

Sådan spændes sikkerhedssele

For at sikkerhedssele kan beskytte optimalt, er det meget vigtigt, at de sidder korrekt.

- Indstil sædet og hovedstøtten korrekt.
- Tag fat i selens låsetap, og træk selen jævnt hen over bryst og hofter.

- Stik låsetappen ind i den selelås, der hører til den pågældende siddeplads. Du skal kunne høre, at den går i hak »» **Fig. 79 A**.

- Kontroller, at sikkerhedsselen sidder korrekt fast i låsen, ved at trække i selen.

Sikkerhedsselerne har en seleopruller ved selens skulderdel. Når du trækker langsomt i selen, kan du trække selen ud, som du ønsker det. Men i tilfælde af en pludselig opbremsning, ved bjergkørsel, i sving og ved acceleration blokerer seleoprulleren selens skulderdel.

Seleoprullerne til forsæderne er udstyret med en selestrammer »» **Side 72**.

Sådan tages sikkerhedssele af

- Tryk på den røde knap på selelåsen »» **Fig. 79 B**. Låsetappen springer ud »» **▲**.

- Før selen tilbage med hånden, mens den ruller op. Det letter oprulningen, og beklædningen bliver ikke beskadiget.

Sikkerhedsselens placering

Det er meget vigtigt for at opnå optimal beskyttelse, at sikkerhedssele sidder korrekt.

Du kan anvende nedenstående udstyr til at placere sikkerhedssele korrekt ved skulderen:

- Selehjændeindstilling til forsæderne

- Højdeindstillelige forsæder*

▲ PAS PÅ

- **Sikkerhedssele beskytter kun optimalt, hvis ryglænet står i lodret position, og sikkerhedssele er spændt korrekt.**

- **Sæt aldrig låsetappen i en selelås, der hører til et andet sæde. Hvis du gør det, beskytter sikkerhedssele ikke, som den skal, og faren for kvæstelser øges.**

- **Løsn aldrig sikkerhedssele, mens bilen kører. Ellers øges faren for alvorlige eller dødelige kvæstelser.**

- **Forkert placering af selen kan medføre alvorlige kvæstelser i tilfælde af en ulykke.**

- **Sikkerhedsselens skulderdel skal sidde midt på skulderen og aldrig hen over halsen. Sikkerhedsselen skal sidde fladt og tæt ind til overkroppen »» **Fig. 80**.**

- **Sikkerhedsselens hoftedel skal sidde hen over hofterne og aldrig hen over maven. Sikkerhedsselen skal sidde fladt og tæt ind til hofterne »» **Fig. 80**. Stram selv selen lidt, hvis det er nødvendigt.**

- **Hos gravide skal selens hoftedel placeres så lavt hen over hofterne som muligt og aldrig hen over maven. Desuden skal selen altid ligge fladt ind til kroppen, så den ikke trykker på underlivet.**

- **Hvis du monterer et børnesæde fra gruppe 0, 0+ eller 1, skal børnesædeskningen altid aktiveres »» **Side 77**.**

- **Læs og følg advarselserne »» **Side 69**.**

Selehøjdeindstilling

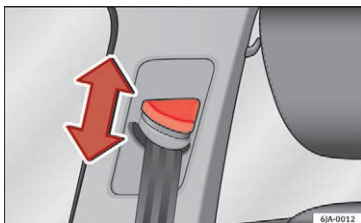

Fig. 81 Placering af selehøjdeindstilling

Selehøjdeindstillingen til forsæderne kan anvendes til at placere selen korrekt ved skulderen.

- Tryk på vendebeslaget i det øverste område, og hold det i denne position » Fig. 81.
- Skub vendebeslaget opad eller nedad, indtil du har indstillet sikkerhedselen » Side 70.
- Ryk derefter kort i sikkerhedselen for at kontrollere, at vendebeslaget sidder sikkert fast.

Selestrammere

Selestrammerens funktion

Læs de supplerende informationer nøje igennem » Side 14.

Sikkerhedsseleer til de forreste siddepladser er udstyret med selestrammere. I tilfælde af alvorlige frontalkollisioner, sidekollisioner og påkørsler bagfra bliver selestrammerne kun udløst af sensorer, hvis den pågældende sikkerhedssele er spændt. Ved hjælp af selestrammerne bliver sikkerhedsseleer strammet modsat den retning, de trækkes ud i, og personernes bevægelse fremad reduceres.

Selestrammerne foran bliver ikke udløst ved mindre ulykker, hvor bilen ikke påvirkes af en stor kraft forfra.

Anvisning

- Når selestrammerne udløses, opstår der fint støv. Det er normalt og er ikke tegn på brand i bilen.
- Når hele bilen eller enkelte dele af systemet skal skrottes, skal de gældende sikkerhedsforskrifter altid overholdes. På værksteder kender de disse forskrifter og kan give dig nærmere oplysninger om dem.

Service og bortskaffelse af selestrammere

Selestrammerne er en del af sikkerhedsseleer, der er placeret ved siddepladserne i din bil. Hvis du udfører arbejde på en selestrammer eller af- og påmonterer dele af systemet på grund af andre reparationer, kan sikkerhedsseleer blive beskadiget. Dette kan medføre, at selestrammerne ikke fungerer korrekt eller slet ikke fungerer i tilfælde af en ulykke.

For at selestrammernes funktion ikke skal blive reduceret, og afmonterede dele ikke skal forårsage kvæstelser og forurening, skal der overholdes nogle forskrifter, som de kender på værkstederne.

PAS PÅ

- Enhver form for arbejde på selestrammerne og sikkerhedsseleer samt af- og påmontering af systemets dele i forbindelse med andre reparationer må kun foretages på et værksted.
- Selestrammerne beskytter dig kun i tilfælde af én ulykke og skal udskiftes efter en udløsning.

Airbagsystem

Generelt

Hvorfor skal man spænde sikkerhedssele og sidde korrekt?

For at airbagene kan give optimal beskyttelse, når de udløses, skal sikkerhedssele altid sidde rigtigt, og personen i bilen skal sidde korrekt.

Airbagsystemet er ikke en erstatning for sikkerhedssele, men en del af bilens samlede passive sikkerhedskoncept. Vær opmærksom på, at airbagsystemet kun giver optimal beskyttelse, hvis sikkerhedssele spændes korrekt, og hovedstøtterne indstilles korrekt. Derfor skal sikkerhedssele ikke kun anvendes på grund af færdselsloven, men også af hensyn til sikkerheden » Side 67, **Hvorfor bruge sikkerhedssele?**

Airbaggen folder sig ud i løbet af få millisekunder. Derfor kan der forårsages dødelige kvæstelser, hvis du i øjeblikket for airbagudløsningen har indtaget en forkert siddeposition. Derfor er det nødvendigt, at alle personer i bilen sidder korrekt under kørsel.

En kraftig opbremsning kort før en ulykke kan føre til, at en person uden sikkerhedssele slynges frem i det område, hvor airbaggen udløses. I dette tilfælde kan personen påføre

sig livsfarlige eller dødelige kvæstelser, hvis airbaggen udløses. Det gælder især for børn.

Hold altid størst mulig afstand til frontairbaggen. Så kan den i tilfælde af en udløsning folde sig helt ud og dermed beskytte optimalt.

De vigtigste faktorer for udløsning af airbagene er ulykkens type, kollisionsvinklen og bilens hastighed.

Det afgørende for udløsning af airbagene er det decelerationsforløb, som forekommer og måles af styreenheden i forbindelse med kollisionen. Hvis decelerationsforløbet i forbindelse med en kollision er under den værdi, der er gemt i styreenheden, bliver front-, side- og/eller hovedairbags ikke udløst. Vær opmærksom på, at synlige og store skader på ulykkesbilen ikke er nogen indikation af, at airbagene skulle have været udløst.

PAS PÅ

- Forkert anvendelse af sikkerhedssele eller en forkert siddeposition kan medføre alvorlige eller dødelige kvæstelser.
- Alle personer i bilen – også børn – der ikke er fastspændt korrekt, kan blive alvorligt eller dødeligt kvæstet, hvis airbaggen udløses. Børn op til 12 år skal altid sidde på bagsædet. Tag aldrig børn med i bilen, hvis de ikke er fastspændt eller ikke er fastspændt korrekt i forhold til deres vægt.
- Hvis du ikke er fastspændt, læner dig ud mod siden, læner dig fremad eller sidder for-

kert under kørslen, øges faren for kvæstelser væsentligt. Faren for kvæstelser øges endnu mere, hvis du i et sådant tilfælde bliver ramt af en airbag, der udløses.

- For at reducere faren for kvæstelser på grund af en airbag, der udløses, skal du altid spænde sikkerhedssele korrekt » Side 67.
- Indstil altid forsæderne korrekt.

Beskrivelse af airbagsystemet

Airbagsystemet består (afhængigt af bilens udstyr) hovedsageligt af følgende:

- En elektronisk styre- og overvågningsenhed (styreenhed)
- Frontairbags til fører og forsædepassager
- Sideairbags
- Hovedairbags
- En kontrollampe  i kombiinstrumentet » Side 75
- En nøglekontakt til frakobling af forsædepassagerens frontairbag
- En kontrollampe til fra- og tilkobling af forsædepassagerens frontairbag

Airbagsystemets funktion overvåges elektronisk. Airbagkontrollampen lyser altid i nogle sekunder, efter at tændingen er tilsluttet (selvdiagnose). »

Der er fejl i systemet, hvis kontrollampen :

- ikke lyser, når tændingen tilsluttes »» Side 75
- ikke slukker, ca. 4 sek. efter at tændingen er tilsluttet
- slukker og lyser igen, efter at tændingen er tilsluttet
- lyser eller blinker under kørsel.

Airbagsystemet udløses ikke:

- hvis tændingen er afbrudt
- ved mindre frontalkollisioner
- ved mindre sidekollisioner
- ved påkørsler bagfra
- hvis bilen ruller rundt.

 PAS PÅ

• Sikkerhedsseleer og airbagsystemet beskytter kun optimalt, hvis personer sidder korrekt »» Side 63, Korrekt siddeposition for personer i bilen.

• Hvis der er fejl i airbagsystemet, skal det omgående kontrolleres på et værksted. Ellers er der risiko for, at airbagsystemet ikke udløses eller ikke udløses korrekt i tilfælde af en frontalkollision.

Airbagaktivering

Airbaggene folder sig ud på brøkdele af et sekund og med høj hastighed for at kunne give ekstra beskyttelse i tilfælde af en ulykke. Når airbaggen folder sig ud, kan der dannes fint støv. Det er normalt og er ikke tegn på brand i bilen.

Airbagsystemet er kun klart til brug, når tændingen er tilsluttet.

I særlige ulykkesituationer kan forskellige airbags blive udløst på samme tid.

Airbaggene **udløses ikke** ved lette frontal- og sidekollisioner, ved påkørsler bagfra, eller hvis bilen ruller rundt eller vælter.

Udløsningsfaktorer

De omstændigheder, der forårsager en aktivering af airbagsystemet, kan ikke beskrives på generel vis. Nogle faktorer spiller en vigtig rolle i den forbindelse, fx kollisionsobjektets beskaffenhed (hårdt, blødt), kollisionsvinklen og bilens hastighed.

Det afgørende for en udløsning af airbaggene er decelerationsforløbet.

Styreenheden analyserer kollisionforløbet og udløser det pågældende sikkerhedssystem.

Hvis den deceleration, der forekommer og måles ved en kollision, ligger under de referenceværdier, som er gemt i styreenheden,

udløses airbaggene ikke, selv om bilen godt kan være kraftigt deformeret som følge af kollisionen.

Ved kraftige frontalkollisioner udløses følgende airbags:

- Førerens frontairbag
- Forsædepassagerens frontairbag

Ved kraftige sidekollisioner udløses følgende airbags:

- Sideairbaggen foran i den side, hvor kollisionen sker
- Sideairbaggen bag i den side, hvor kollisionen sker
- Hovedairbaggen i den side, hvor kollisionen sker

Hvis bilen er involveret i en ulykke, hvor der finder en airbagudløsning sted, sker der følgende:

- Kabinelyset lyser (hvis kontakten til kabinelyset står på dørkontaktstillingen).
- Havariblinket tændes.
- Alle døre låses op.
- Brændstoffilførslen til motoren afbrydes.

Kontrollampe til airbagsystem og selestrammer

Kontrollampen overvåger alle airbags og selestrammere, der er monteret i bilen, inklusive styreenheder og kabelforbindelser.

Overvågning af airbag- og selestrammersystemet

Airbag- og selestrammersystemets funktion overvåges konstant elektronisk. Hver gang tændingen tilsluttes, lyser kontrollampen  i nogle sekunder (selvdiagnose), og i kombiinstrumentets display* vises meddelelsen **AIRBAG/GURTSTRAFFER (airbag/selestrammer)**.

Systemet skal kontrolleres, hvis kontrollampen :

- ikke lyser, når tændingen tilsluttes
- ikke slukker, ca. 4 sek. efter at tændingen er tilsluttet
- slukker og lyser igen, efter at tændingen er tilsluttet
- lyser eller blinker under kørsel.

Hvis der opstår en fejl, lyser kontrollampen konstant. Afhængigt af fejlen kommer der også en tilsvarende fejlmelding i kombiinstrumentets display i ca. 10 sek., og der lyder et kort akustisk signal. I et sådant tilfælde bør du omgående få systemet kontrolleret på et værksted.

Hvis et værksted har frakoblet en af airbagge, blinker kontrollampen i nogle sekunder efter udført kontrol og slukker så, hvis der ikke er nogen fejl.

PAS PÅ

- Hvis der opstår en fejl, kan airbag- og selestrammersystemet ikke beskytte optimalt.
- I tilfælde af fejl bør systemet omgående kontrolleres på et værksted. Ellers er der risiko for, at airbagge eller selestrammerne ikke udløses eller ikke udløses korrekt i forbindelse med en ulykke.

Frakobling af airbags

Frakobling af frontairbag

Frakobling af airbags er kun beregnet til bestemte tilfælde, fx i følgende situationer:

- Hvis det er nødvendigt at anvende et bagudvendt børnesæde på passagersædet (i nogle lande grundet afvigende lovmæssige bestemmelser ved et fremadvendt børnesæde) **»» Side 78**
- Hvis minimumsafstanden på 25 cm mellem midten af rattet og førerens brystkasse ikke kan overholdes, selv om førersædet er indstillet korrekt
- Hvis det er nødvendigt at montere specielle dele på grund af fysisk handicap

- Hvis du har fået monteret andre sæder (fx ortopædiske sæder uden sideairbags)

Du kan frakoble forsædepasagerens frontairbag **»» Side 76**.

Vi anbefaler at du får en SEAT forhandler til at udføre frakoblingen af de andre airbags.



Overvågning af airbagsystemet

Airbagsystemets funktionsdygtighed overvåges elektronisk – også hvis en airbag er frakoblet.

Hvis airbaggen er blevet frakoblet med et diagnoseapparat:

- Airbagkontrollampen  lyser i 4 sek. efter tilslutning af tændingen og blinker derefter i 12 sek.

Hvis airbaggen er blevet frakoblet med kontakten til airbaggen i instrumentpanelet, gælder følgende:

- Efter tilslutning af tændingen lyser airbagkontrollampen  i kombiinstrumentet i ca. 4 sek.
- Frakoblingen af airbaggen bliver vist ved, at kontrollampen **OFF**  i meddelelsen **PASSENGER AIR BAG OFF**  lyser i den midterste del af instrumentpanelet **»» Fig. 82 ③**.

Anvisning

- Vær opmærksom på reglerne for frakobling af airbaggen i det land, hvor du kører. **»»**

- SEAT partnerne ved, hvilke airbags i din bil, der kan frakobles.

Kontakt til forsædepassagerens frontairbag

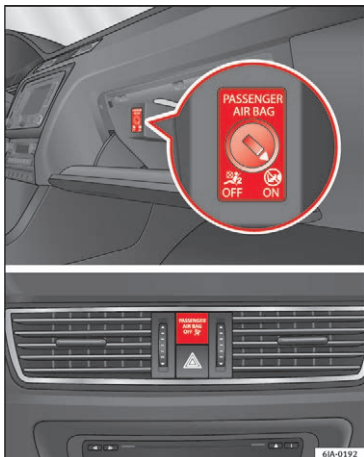

Fig. 82 Kontakt til forsædepassagerens frontairbag/kontrollampe til frakobling af forsædepassagerens frontairbag

Læs de supplerende informationer nøje igennem » Side 17.

Det er kun forsædepassagerens frontairbag, der frakobles med kontakten.

Tilkobling af airbag

- Afbryd tændingen.
- Åbn handskerummet.
- Sæt nøglekammen ind i den slids, hvormed forsædepassagerens frontairbag kan frakobles » **Fig. 82**. I den forbindelse skal nøglekammen stikkes helt ind, så det svarer til ca. 3/4 af nøglekammens længde.
- Drej nu forsigtigt nøglen til positionen **ON**. Hvis du kan mærke modstand, skal du ikke bruge flere kræfter, men derimod kontrollere, om nøglekammen er ført helt ind til sin slutposition.
- Luk handskerummet.
- Kontroller, at airbagkontrollampen **OFF** i meddelelsen **PASSENGER AIR BAG OFF** i den midterste del af instrumentpanelet lyser, når tændingen er tilsluttet.

Kontrollampe i meddelelsen **PASSENGER AIR BAG OFF** (frakoblet frontairbag til forsædepassager)

Hvis forsædepassagerens frontairbag er **frakoblet**, lyser kontrollampen i nogle sekunder efter tilslutning af tændingen, hvorefter den slukker i ca. 1 sek. og derefter lyser igen.

Hvis kontrollampen blinker, er der en systemfejl i frakoblingen af airbaggen » i Frakob-

ling af frontairbag til forsædepassager på side 17. Kontakt et værksted omgående.

Sikker transport af børn

Sikkerhed for børn

Introduktion

Af hensyn til sikkerheden og på baggrund af ulykkesstatistikker bør børn op til 12 år altid sidde på bagsædet. Alt efter alder, størrelse og vægt skal børn spændes fast på bagsædet i et børnesæde eller ved hjælp af bilens sikkerhedsseler. Af hensyn til sikkerheden bør børnesædet monteres midt på bagsædet eller bag passagersædet.

Fysikkens grænser gælder også for børn i tilfælde af en ulykke » Side 69. I modsætning til voksne er børns muskler og knoglestruktur ikke fuldt udviklede. Derfor er der større risiko for, at børn pådrager sig kvæstelser.

For at mindske denne risiko må børn kun sidde i specielle børnesæder!

Vi anbefaler, at du anvender et børnesikkerhedssystem fra SEAT Original Tilbehør med navnet Peke. Det fås til alle aldre (men ikke i alle lande).

Disse specielt udviklede og godkendte systemer opfylder normen ECE-R44.

Ved montering og brug af børnesæder skal gældende lov på området og børnesædeproducentens anvisninger overholdes. Læs og

overhold under alle omstændigheder » Side 77.

Vi anbefaler, at du lægger børnesædeproducentens betjeningsvejledning ind i service-mappen, så du altid har den i bilen.

Vigtige anvisninger vedr. forsædepassagerens frontairbag

Læs de supplerende informationer nøje igennem »  Side 20.

Følg sikkerhedsanvisningerne i følgende kapitler:

- Sikkerhedsafstand til forsædepassagerens frontairbag » Side 73, **Hvorfor skal man spænde sikkerhedsselen og sidde korrekt?**
- Genstande mellem passageren og forsædepassagerens frontairbag »  i Forreste airbags på side 16

En funktionsdygtig frontairbag til forsædepassageren udgør en stor fare for et barn, der sidder med ryggen mod kørselsretningen, idet kollisionstyrken fra en airbag mod børnesædet kan forårsage livsfarlige eller dødelige kvæstelser. Børn op til 12 år skal altid sidde på bagsædet.

Derfor opfordrer vi dig indtrængende til at sørge for, at børn bliver placeret på bagsædet. Det er det sikreste sted i bilen. Som et alternativ kan forsædepassagerens frontairbag

frakobles med nøglekontakten » Side 75. Anvend et børnesæde, der er egnet til barnets alder og størrelse, hvis du skal have børn med i bilen » Side 77.

PAS PÅ

- Under kørsel skal alle personer i bilen – især børn – sidde og være fastspændt korrekt.
- Sid aldrig med børn eller babyer på skødet – livsfare!
- Giv aldrig et barn lov til at komme med i bilen uden at være fastspændt eller til at stå op eller sidde på knæ under kørsel. I tilfælde af en ulykke kan barnet blive slynget gennem bilen og dermed kvæste sig selv og andre personer i bilen livsfarligt.
- Hvis børn sidder forkert under kørsel, er de udsat for en øget fare for kvæstelser i tilfælde af en pludselig opbremsning eller en ulykke. Det gælder især børn, der sidder på passagersædet, når airbagsystemet udløses i forbindelse med en ulykke. Det kan medføre alvorlige og livsfarlige kvæstelser.
- Et egnet børnesæde kan beskytte børn!
- Lad aldrig et barn sidde alene i børnesædet eller i bilen, når den er parkeret, da der alt efter årstiden kan opstå meget høje temperaturer, der kan være dødelige.
- Børn, der er under 1,50 m høje, må ikke fastspændes med en normal sikkerhedssele uden brug af et børnesæde, da det i tilfælde af en pludselig opbremsning eller en ulykke

kan medføre kvæstelser i maveregionen og ved halsen.

- Der må kun være fastspændt ét barn i et børnesæde » Side 78, Børnesæder.

Børnesæder

Opdeling af børnesæder i forskellige grupper

Anvend kun godkendte børnesæder, der er egnede til det pågældende barn.

Normen ECE-R 44 gælder for børnesæder. ECE-R står for Economic Commission of Europe-regulativ.

Børnesæderne opdeles i fem forskellige grupper:

Gruppe 0: op til 10 kg (op til ca. 9 måneder)

Gruppe 0+: op til 13 kg (op til ca. 18 måneder)

Gruppe 1: fra 9 til 18 kg (op til ca. 4 år)

Gruppe 2: fra 15 til 25 kg (op til ca. 7 år)

Gruppe 3: fra 22 til 36 kg (over ca. 7 år)

Alle børnesæder, der er kontrolleret i henhold til ECE-R 44-normen, bærer ECE-R 44-kontrol-

mærket (et stort E i en cirkel med et kontrolnummer nedenunder).

Ved montering og brug af børnesæder skal gældende lov på området og børnesædeproducentens anvisninger overholdes.

Vi anbefaler, at du lægger børnesædeproducentens betjeningsvejledning ind i service-mappen, så du altid har den i bilen.

SEAT anbefaler at anvende børnesæder fra **Original Tilbehør-kataloget**. Disse sæder er udviklet og kontrolleret med henblik på brug i biler fra SEAT. Du kan få oplyst af en SEAT partner, hvilket sæde, der passer til din model og den ønskede aldersgruppe.

PAS PÅ

Læs og følg altid informationerne og advarselne vedr. brug af børnesæder » Side 77.

Hjælp ved havari

Selvhjælp

Udstyr til nødstilfælde

Førstehjælpskasse og advarselstrekkant*

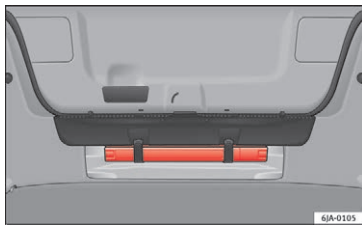

Fig. 83 Placering af advarselstrekkanten

Du kan fastgøre advarselstrekkanten, der maks. er 436 x 45 x 32 mm, til beklædningen på bagvæggen med gummibånd » Fig. 83.

⚠ PAS PÅ

Hvis førstehjælpskassen og ildslukkeren ikke er fastgjort korrekt, kan den blive slynget gennem kabinen og forårsage kvæstelser i tilfælde af pludselige manøvrer eller i tilfælde af en ulykke.

i Anvisning

- Vær opmærksom på holdbarhedsdatoen for indholdet i førstehjælpskassen.
- Vi anbefaler, at du anvender førstehjælpskassen og advarselstrekkanten fra SEAT Original Tilbehør, som kan købes hos autoriserede SEAT partnere.

Ildslukker*

Læs omhyggeligt vejledningen, der er placeret på ildslukkeren.

Ildslukkeren skal kontrolleres af en autoriseret person en gang om året (overhold eventuelt afvigende, gældende lov).

⚠ PAS PÅ

Hvis ildslukkeren ikke er fastgjort korrekt, kan den blive slynget gennem kabinen og forårsage kvæstelser i tilfælde af en pludselig manøvre eller i tilfælde af en ulykke.

i Anvisning

- Ildslukkeren skal opfylde gældende lov på området.
- Vær opmærksom på, hvornår ildslukkeren skal udskiftes (se udløbsdatoen). Hvis ildslukkeren anvendes efter udløbsdatoen, virker den ikke længere korrekt.

Bilens værktøj*

Læs de supplerende informationer nøje igennem » 📖 Side 53.

⚠ PAS PÅ

- Donkraften, som følger med fra fabrikken, er kun beregnet til din bilmodel. Du må under ingen omstændigheder bruge den til at løfte tungere biler eller andre genstande med – fare for kvæstelser!
- Kontroller, at værktøjet er sikkert fastgjort i bagagerummet.

i Anvisning

- Sørg for, at boksen altid er fastgjort med båndet.
- Donkraften er som hovedregel vedligeholdelsesfri. Smør den om nødvendigt med universalfedt.

Hjulskift

Indledning til emnet

Læs de supplerende informationer nøje igennem » 📖 Side 53.

⚠ PAS PÅ

- Hvis du finder dig i trafikken, skal du tænde havariblinket og stille »

advarselstrekanten op i den foreskrevne afstand. Overhold i den forbindelse gældende national lovgivning. Du beskytter dermed ikke kun dig selv, men også andre trafikanter.

- Hvis bilen punkterer, skal du parkere den så langt væk fra den øvrige trafik som muligt. Stedet bør om muligt have et lige og fast underlag.

- Hvis du skal skifte hjul på en skrånende vej, skal du blokere hjulet overfor med en sten eller lignende, så bilen ikke uventet kan rulle væk.

- Hvis bilen efterfølgende udstyres med andre dæk end de dæk, der er monteret fra fabrikken, er det nødvendigt at følge anvisningerne på »» Side 216, Nye dæk og hjul.

- Løft altid bilen, mens dørene er lukket.

- Når bilen er løftet med donkraften, må du aldrig stikke legemsdele, fx arme eller ben, ind under bilen.

- Sørg for, at donkraften er sikret mod at skride ved hjælp af egnede støtter. Hvis donkraften står på et blødt, glat underlag, kan det medføre, at donkraften glider af, og bilen falder ned. Stil derfor donkraften på et fast underlag, eller anvend en stor, stabil underlagsplade. Hvis donkraften står på et glat underlag, fx brosten eller fliser, bør du anvende et skridsikket underlag (fx en gummimatte).

- Start aldrig motoren, mens bilen er løftet – fare for kvæstelser!

- Sæt kun donkraften på de dertil beregnede steder.

⚠ FORSIGTIG

- Det foreskrevne tilspændingsmoment for hjulbolte på stål- og letmetalfælle er 120 Nm.
- Hvis sikkerhedsbolten spændes for hårdt, kan sikkerhedsbolten og adapteren blive beskadiget.

ℹ Anvisning

- Du kan købe et sikkerhedsboltsæt hos en autoriseret SEAT partner.
- Overhold i forbindelse med hjulskift gældende national lovgivning.

Hjulbolte

Fælgene og **hjulboltene** er tilpasset til hinanden. Hvis du monterer andre fælle på bilen – fx letmetalfælle eller fælle med vinterdæk – skal du anvende de hjulbolte, der hører til fælgene, og som derfor har den rigtige længde og form. Dette er nødvendigt for hjulenes stabilitet og en korrekt funktion af bremsesystemet.

ℹ Anvisning

- Du må under ingen omstændigheder smøre hjulboltene med fedt eller olie!
- Hvis du ikke kan løsne boltene, kan du forsigtigt trykke med foden på enden af hjulnøg-

len. Hold samtidig fast i bilen, og sørg for, at du og bilen står sikkert.

- Hvis du i forbindelse med et hjulskift konstaterer, at hjulboltene er korroderede, eller at de er svære at skrue ud og i, skal boltene udskiftes, før tilspændingsmomentet kontrolleres.

Dækreparation

Havarisæt TMS (Tyre Mobility System)*

Læs de supplerende informationer nøje igenem »» 📖 Side 52.

Havarisættet (Tyre Mobility System) er placeret i en boks under bundbeklædningen i bagagerummet.

Ved hjælp af havarisættet kan du reparere dækskader med en diameter på op til 4 mm, som er forårsaget af et fremmedlegeme eller et hul, sikkert. Fjern ikke fremmedlegemer, fx skruer eller søm, fra dækket!

Reparationen kan udføres direkte på bilen.

Reparationen med havarisættet **erstatte ingen omstændigheder** en permanent dækreparation. Den kan kun anvendes til at køre til det nærmeste værksted.

Havarisættet må ikke anvendes i følgende tilfælde:

- Hvis fælgen er beskadiget
- Hvis udetemperaturen er under -20° C (-4° F)
- Hvis hullerne er større end 4 mm
- Hvis dækkets side er beskadiget
- Ved kørsel med meget lavt dæktryk eller et helt fladt dæk
- Hvis holdbarhedsdatoen (se påfyldningsflasken) er overskredet

⚠ PAS PÅ

Læs og følg advarselserne » ⚠ i Indledning til emnet på side 79.

- Tætningsmiddel er sundhedsskadeligt og skal straks fjernes, hvis det kommer i kontakt med huden.
- Påfyldningsslangen og luftkompressoren kan blive varme, når du pumper dækket op – fare for kvæstelser!
- Læg ikke den varme påfyldningsslange og den varme luftkompressor på brændbare materialer – brandfare!
- Hvis det ikke er muligt at pumpe dækket op til mindst 2,0 bar (29 psi/200 kPa), er skaden for stor. Tætningsmidlet er ikke i stand til at tætte dækket 🚫. Kør ikke videre, og søg hjælp hos en fagmand.

⚠ FORSIGTIG

Afbryd luftkompressoren efter maks. 8 min. – risiko for overophedning! Inden du tilslutter luftkompressoren igen, skal du lade den køle af i et par minutter.

🌿 Miljøanvisning

Brugt tætningsmiddel eller tætningsmiddel, hvis holdbarhedsdato er overskredet, skal bortskaffes under overholdelse af miljøforskrifterne.

i Anvisning

- Følg den separate betjeningsvejledning fra producenten af havarisættet.
- Du kan købe en ny flaske med dæktætningsmiddel fra SEAT Original Tilbehør-sortimentet.
- Udskift straks det dæk, der er repareret ved hjælp af havarisættet, eller få informationer om reparationsmulighederne på et værksted.

Havarisættets dele*

Fig. 84 Havarisættets dele

Havarisættet indeholder:

- 1 Værktøj til afmontering af ventilkegle
- 2 Mærkat med angivelse af hastighedsgrænse max. 80 km/h eller max. 50 mph
- 3 Påfyldningsslange med prop
- 4 Kompressor
- 5 Påfyldningsslange
- 6 Dæktryksmåler
- 7 Luftaftapningsskrue
- 8 Tilslutnings- og afbryderkontakt
- 9 12-volts-kabelstik » Side 138
- 10 Flaske med tætningsmiddel
- 11 Ny ventilkegle

»

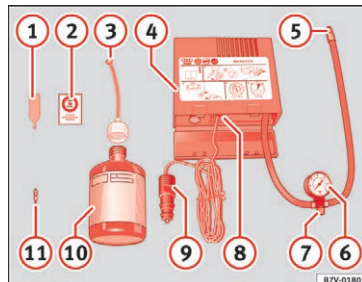
Værktøjet til af- og påmontering af ventilkegler **1** » **Fig. 84** har en slids på den nederste ende, som ventilkeglen passer ind i. Kun på den måde kan ventilkeglen skrues ud af og ind i dækventilen igen. Dette gælder også for den nye ventilkegle **11**.

Forarbejde ved anvendelse af havari-sættet

Inden du anvender havarisættet, skal du udføre følgende forarbejde:

- Hvis bilen punkterer, skal du parkere den så langt væk fra den øvrige trafik som muligt. Stedet bør om muligt have et lige og fast underlag.
- **Alle passagerer skal stige ud.** Passagererne må ikke opholde sig på vejen under udskiftningen af hjulet (de skal i stedet for opholde sig fx bag ved autoværnet).
- Sæt bilen i **frigear**, eller sæt **gearvælgeren i position P** (automatisk gearkasse).
- Træk **håndbremsen** helt.
- Kontroller, om reparationen kan udføres ved hjælp af havarisættet » **Side 80**.
- Hvis der er tilkoblet en anhænger, skal den frakobles.
- Tag **havarisættet** ud af bagagerummet.

- Klæb mærkaten **2** » **Fig. 84** » **Side 81** på instrumentpanelet i førerens synsfelt.
- Fjern ikke fremmedlegemer, fx skruer eller søm, fra dækket.
- Skru hættens af dækventilen.
- Skru ventilkeglen ud ved hjælp af værktøjet til af- og påmontering af ventilkeglen **1**, og læg den på et rent underlag (klud, papir eller lignende).

Styring efter 10 minutters kørsel

Kontroller dæktrykket efter 10 minutters kørsel!

Hvis dæktrykket er 1,3 bar (18,8 psi/130 kPa) eller lavere:

- **⚠️ Kør ikke videre!** Dækket kan ikke tætnes tilstrækkeligt med havarisættet.
- Søg hjælp hos en fagmand.

Hvis dæktrykket er 1,3 bar (18,8 psi/130 kPa) eller højere:

- Korrigér dæktrykket, så det igen er korrekt (se indersiden af tankklappen).
- Kør forsigtigt videre til nærmeste værksted med maksimalt 80 km/h (50 mph).

Bugsering af bil

Indledning til emnet

Læs de supplerende informationer nøje igennem »  **Side 57**.

Biler med manuel gearkasse kan bugseres med et slæbetov eller en trækstang eller med løftet for- eller bagaksel.

Biler med automatisk gearkasse kan bugseres med et slæbetov eller en trækstang eller med løftet foraksel. Hvis bilens bagende løftes, bliver den automatiske gearkasse beskadiget!

Bilen må maksimalt bugseres med **30 km/h**.

⚠️ FORSIGTIG

• **Start ikke motoren ved hjælp af igangslæbning – risiko for motorskade!** I biler med katalysator kan der komme uforbrændt brændstof i katalysatoren, hvor det kan blive antændt. Det vil medføre beskadigelse og ødelæggelse af katalysatoren. Du kan anvende en anden bils batteri til starthjælp »  **Side 59**.

• Hvis gearkassen i din bil på grund af en fejl ikke længere indeholder nogen olie, må bilen kun bugseres med de trækkende hjul løftet med et specielt køretøj eller en anhænger.

• Hvis det ikke er muligt at bugser på normal vis, eller hvis bugseringen strækker sig

over mere end 50 km, skal bilen transporteres på et specielt køretøj eller på en anhænger.

- For at begge biler bliver skånet under bugseringen, skal slæbetovet være af et elastisk materiale. Der må derfor kun anvendes et tov af kunstfiber eller lignende elastisk materiale.

- Du skal altid sørge for, at der ikke bruges unødvendigt stor trækraft, og at du undgår stødvis belastning af bilerne. Hvis du ikke kører på en asfalteret vej, er der altid risiko for, at fastgørelsesdelene bliver overbelastet og beskadiget.

- Slæbetovet eller trækstangen må kun fastgøres på de dertil beregnede slæbebøjler eller den aftagelige trækstang til anhængertrækket » Side 185 eller » Side 83.

Anvisning

- Vi anbefaler, at du anvender tovet eller stangen fra SEAT Original Tilbehør, som kan købes hos autoriserede SEAT partnere.
- Det kræver en vis øvelse at bugserer en bil. Begge førere bør være fortrolige med de specielle forhold, der gør sig gældende ved bugsering. Uerfarne førere bør hverken bugserer eller blive bugseret.
- Overhold national lovgivning ved bugsering, særligt vedr. markering af den bil, der bugserer, og den, der bliver bugseret.

- Slæbetovet må ikke være snoet, da det kan få slæbebøjet foran på din bil til at skrue sig løs.

Slæbebøje foran

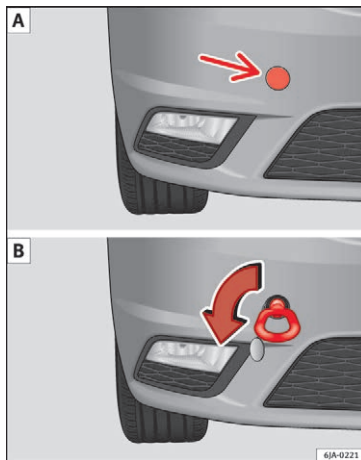

Fig. 85 Forreste stødfanger: Afdækning / Montering af slæbebøje

Fjernelse og montering af afdækning

- Tryk på den venstre del af afdækningen i området ved pilen » **Fig. 85 A**.

- Træk afdækningen af den forreste stødfanger.

- Når slæbebøjet er blevet skruet ud, skal du sætte afdækningen på og trykke den ind. Afdækningen skal gå sikkert i hak.

Af- og påmontering af slæbebøje

- Skru slæbebøjet helt i ved at dreje det mod venstre med hånden » **Fig. 85 B**.

Til fastspænding anbefaler vi, at du fx anvender hjulnøglen, slæbebøjet fra en anden bil eller en lignende genstand, som du kan stikke gennem øjet.

- Skru slæbebøjet mod højre og ud.

FORSIGTIG

Slæbebøjet skal altid skrues helt i og spændes fast. Ellers kan slæbebøjet gå i stykker ved bugsering eller igangslæbning!

Sikringer og pærer

Sikringer

Indledning til emnet

På grund af en konstant videreudvikling af bilene, udstyrsafhængige sikringsplaceringer og en samlet sikring af flere forbrugere med en sikring var det ved redaktionens afslutning ikke muligt at oprette en aktuel oversigt over sikringspladserne for en elektrisk forbruger. Du kan få informationer vedr. detaljer om sikringsplaceringen hos en SEAT partner.

Som udgangspunkt kan flere forbrugere være sikret med samme sikring. Omvendt kan der høre flere sikringer til en forbruger.

Sikringer må kun udskiftes, hvis årsagen til fejlen er fundet. Hvis en sikring, som du lige har sat i, brænder over igen efter kort tid, skal det elektriske system kontrolleres på et værksted.

Supplerende informationer og advarsler:

- Forberedelser inden arbejde i motorrummet » Side 203

ⓘ FORSIGTIG

- For at undgå beskadigelser på det elektriske system i bilen skal du altid afbryde tændingen, slukke lyset, afbryde alle elektriske

forbrugere og tage bilnøglen ud af tændingslåsen, inden du skifter en sikring.

- Hvis du udskifter en sikring med en, der er kraftigere, kan der også opstå skader andre steder i det elektriske system.
- Åbne sikringsbokse skal beskyttes, så der ikke trænger snavs og fugt ind i dem, for at forhindre beskadigelse af det elektriske system.

ⓘ Anvisning

- Der kan høre flere sikringer til en forbruger.
- Flere forbrugere kan være sikret med samme sikring.

Sikringer i instrumentpanelet

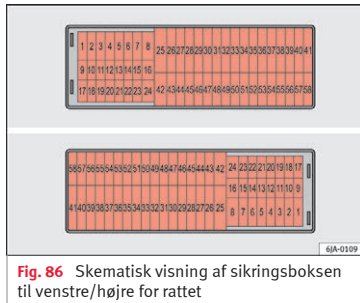

Fig. 86 Skematisk visning af sikringsboksen til venstre/højre for rattet

Læs de supplerende informationer nøje igen » » Side 49.

Sikringer skal udskiftes med sikringer med samme styrke (samme farve og samme påskrift) og samme størrelse.

ⓘ FORSIGTIG

- Afmonter sikringsboksens afdækninger forsigtigt, og monter dem korrekt igen for at undgå skader på bilen.
- Åbne sikringsbokse skal beskyttes, så der ikke trænger snavs og fugt ind i dem. Snavs og fugt i sikringsboksene kan forårsage beskadigelser på det elektriske system.

ⓘ Anvisning

Der er flere sikringer i bilen, end der er angivet i dette kapitel. De bør kun udskiftes på et værksted.

Udskiftning af pærer

Indledning til emnet

Læs de supplerende informationer nøje igen » » Side 51.

Afhængigt af udstyr anvendes der forskellige forlygte- og baglygtesystemer:

- Halogenforlygter (dobbelte forlygter)
- Forlygter i komplet LED-teknologi*

- Baglygter med pærer
- LED-baglygter*

System med forlygter i komplet LED-teknologi*

Forlygterne i komplet LED-teknologi opfylder alle lysfunktioner (dagskørellys, positionslys, blinklys, nærlys og fjernlys) med lysemitterende dioder (LED) som lyskilde.

Forlygterne i komplet LED-teknologi er konstrueret således, at de holder i løbet af hele bilens levetid. Lyskilderne kan ikke udskiftes. Hvis en forlygte svigter, skal den udskiftes på et værksted.

Udskiftningen af pærer kræver en vis øvelse. Vi anbefaler derfor, at du i tvivlstilfælde lader en autoriseret SEAT partner udskifte pærer, eller at du i nødstilfælde søger hjælp hos andre fagfolk.

- Inden udskiftning af en pære skal du først afbryde tændingen og slukke alle lygter.
- Rør ikke pærenes glaskolbe med hænderne, da fingeraftryk vil fordampe på grund af varmen fra pæren, forkorte levetiden og sætte sig som kondens på spejlfladen, hvilket reducerer lysets funktion.
- En pære må kun udskiftes med en identisk pære. Den pågældende betegnelse står på pærens sokkel eller på glaskolben.

- I reserveljusfordybningen eller under bagagerumsafdækningen er der et opbevaringsrum til æsken med ekstra sikringer.

⚠ PAS PÅ

- Arbejde i motorrummet, mens motoren er varm, kræver ekstra stor forsigtighed – fare for forbrænding!
- Pærerne kan eksplodere på grund af overtryk, når de udskiftes – fare for kvæstelser!
- Når du udskifter en pære, skal du passe på ikke at komme til skade på skarpe genstande i forlygtehuset.

⌚ FORSIGTIG

- Før enhver form for arbejde på bilens elektriske system skal du tage tændingsnøglen ud. Ellers er der risiko for kortslutning!
- Sluk lyset/parkeringslyset, inden du udskifter en pære.

♻ Miljøanvisning

Du kan få informationer om bortskaffelse af defekte pærer i specialforretninger.

i Anvisning

- Grundet meteorologiske forhold (kulde, fugt) kan forlygterne, tågelygterne, baglygterne og blinklygterne dugge til i kort tid. Dette har ingen indflydelse på lygternes levetid. Når lygterne er tændt, forsvinder duggen i lyskeglens område efter kort tid. Der kan

dog stadigvæk være dug på indersiden af kanterne.

- Kontroller med jævne mellemrum, at alle bilens lamper og lygter, især de udvendige, virker. Dette er ikke kun vigtigt for din egen sikkerhed, men også for de andre trafikanters.
- Sørg for at få en tilsvarende ny pære, når den gamle skal udskiftes.
- Rør ikke pærenes glaskolbe direkte med hånden, men anvend en klud eller et papirlømtørklæde – ellers vil det fingeraftryk, der efterlades, fordampe på grund af varmen fra den tændte pære, sætte sig på spejlfladen og gøre reflektoren mat.

Dobbelt forlygte

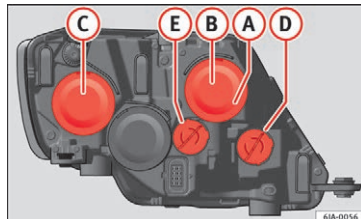

Fig. 87 Forlygtepærer

Placering af pærer i dobbelt forlygte

- Ⓐ Positionsls



- B** Fjernlys
- C** Nærlys
- D** Blinklys
- E** Dagskørelys

Udskiftning af pære til positionslys

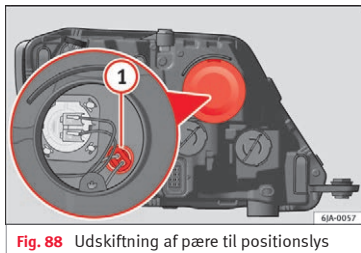

Fig. 88 Udskiftning af pære til positionslys

- Åbn motorhjelmen.
- Tag beskyttelseskappen » **Fig. 88** af.
- Træk fatningen » **Fig. 88** **1** udad og af.
- Tag den defekte pære ud, og sæt en ny i.
- For at sætte den nye pære i skal du gøre det samme i omvendt rækkefølge.
- Sæt beskyttelseskappen på. Vær under monteringen opmærksom på, at afdækningen sidder sikkert i huset.
- Kontroller, om den nye pære virker.

Udskiftning af pære til fjernlys

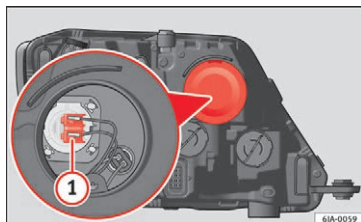

Fig. 89 Udskiftning af pære til fjernlys

- Åbn motorhjelmen.
- Tag beskyttelseskappen af.
- Træk stikket » **Fig. 89** **1** udad og af.
- Træk pæren ud, og sæt den nye pære korrekt i hak i pæreholderen.
- For at sætte den nye pære i skal du gøre det samme i omvendt rækkefølge.
- Sæt beskyttelseskappen på. Vær under monteringen opmærksom på, at afdækningen sidder sikkert i huset.
- Kontroller, om den nye pære virker.

Udskiftning af pære til nærlys



Fig. 90 Udskiftning af pære til nærlys: hjulkasse

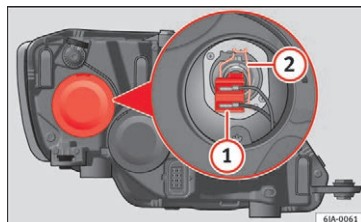

Fig. 91 Udskiftning af pære til nærlys

- Drej hjulet for at få adgang til hjulkasseafdækningen, og fjern afdækningen » **Fig. 90**.
- Tag beskyttelseskappen til forlygten af » **Fig. 91** af.
- Træk stikket » **Fig. 91** **1** udad og af.

- Tag fjederen » Fig. 91 ② af ved at trykke den ind og dreje mod højre.
- Tag pæren ud, og sæt den nye pære i, så pladens fastgørelsestap sidder i pæreholderen.
- Sæt stikket på.
- Sæt beskyttelseskappen på. Vær under monteringen opmærksom på, at afdækningen sidder sikkert i huset.
- Sæt hjulkasseafdækningen på.
- Kontroller, om den nye pære virker.

Udskiftning af pære til havariblink

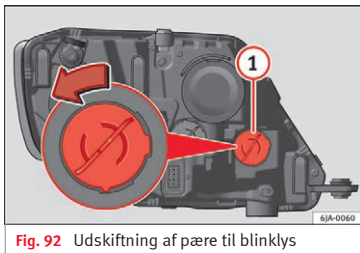

Fig. 92 Udskiftning af pære til blinklys

- Åbn motorhjelmen.
- Drej pæreholderen » Fig. 92 ① mod uret, og tag den af.

- Tag pæren ud ved at trykke på pæreholderen og samtidig dreje den mod venstre.
- Sæt pæreholderen med den nye pære i igen, og drej den helt med uret.
- Kontroller, om den nye pære virker.

Udskiftning af pære til dagskørelys

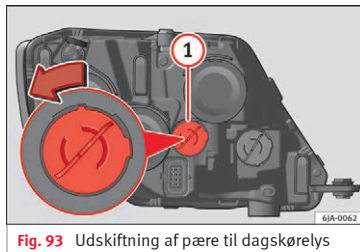

Fig. 93 Udskiftning af pære til dagskørelys

- Åbn motorhjelmen.
- Drej pæreholderen » Fig. 93 ① mod uret, og tag den af.
- Tag pæren ud ved at trykke på pæreholderen og samtidig dreje den mod venstre.
- Sæt pæreholderen med den nye pære i igen, og drej den helt med uret.
- Kontroller, om den nye pære virker.

Udskiftning af pærer til tågeforlygte

Pære til tågeforlygte

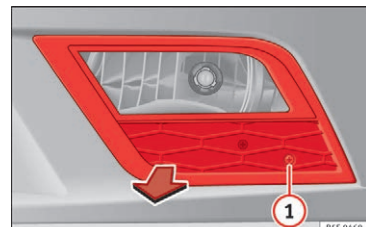

Fig. 94 Tågeforlygte

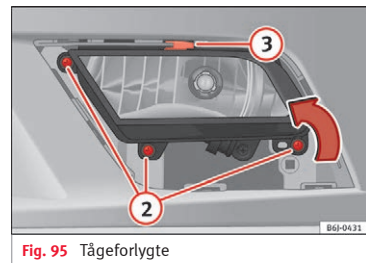

Fig. 95 Tågeforlygte

- Skru skruen » Fig. 94 ① ud af tågeforlygtens gitter ved hjælp af en skruetrækker. »

- Vip clipsene ud af gitterets kanter med en lille vippebevægelse.
- Skru skruerne (3x) » Fig. 95 ② ud for at tage tågeforlygten ud.
- Træk metalclipsen på oversiden af tågeforlygten af i retning mod bilens yderside » Fig. 95 ③.

Fjernelse af pæreholder

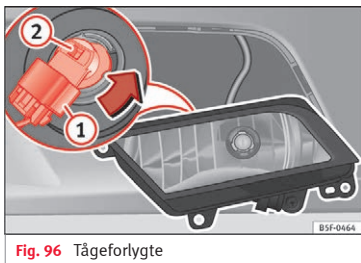

Fig. 96 Tågeforlygte

- Træk stikket » Fig. 96 ① af pæren.
- Drej pæreholderen » Fig. 96 ② mod venstre, og træk i den.

¹⁾ I forbindelse med LED-baglygterne på skærmen er det kun muligt at udskifte havariblinket. Billederne i denne instruktionsbog svarer til pærenes version og svarer ikke helt præcist til lysdiodernes version.

- Tag pæren ud ved at trykke på pæreholderen og samtidig dreje den mod venstre.
- For at sætte den nye pære i skal du gøre det samme i omvendt rækkefølge.
- Kontroller, om pæren virker.

- Løsn og fjern de to skruer i lygtens forreste del » Fig. 97 ① med en skruetrækker eller en T20 torxnøgle (skal drejes mod uret). Sørg for, at skruerne ikke bliver væk.
- Træk baglygten bagud (» Fig. 97 ②), indtil baglygten løsner sig fra holderen.

Udskiftning af lygter bagpå (på skærmen)

Afmontering af baglygte¹⁾

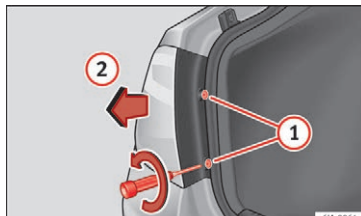

Fig. 97 Afmontering af baglygte i siden

Kontroller, hvilken pære der er defekt.

- Åbn bagklappen, og få adgang til vandkalamrådet.

Afmontage af pæreholder

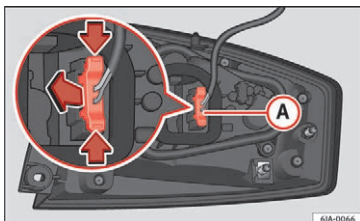

Fig. 98 Lygtestik bag på baglygten

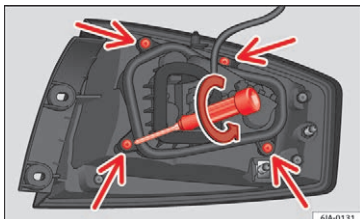

Fig. 99 Skruer bag på baglygten

- Løsn stikket **(A)** » Fig. 98 til lygten ved at trykke på tapperne i siden (pile), og træk stikket ud.
- Læg lygten på en vandret overflade på en blød klud, så yderglasset ikke bliver ridset.
- Løsn de fire skruer fra pæreholderen ved at skrue mod uret med en skruetrækker eller

en T20 torxnøgle » Fig. 99. Sørg for, at skrueene til pæreholderen ikke bliver væk.

Udskiftning af pærer

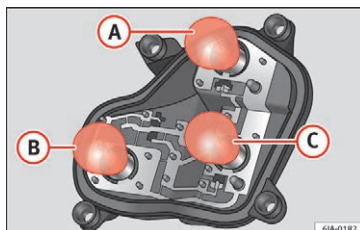

Fig. 100 Pærernes placering i pæreholderen.

Pærerne er fastgjort med en bajonetlås. Pærernes placering er vist i den efterfølgende tabel.

- Tryk pæren lidt ind i pæreholderen, drej den derefter mod uret, og tag den defekte pære ud.
- Sæt den nye pære i, tryk den ind i fatningen, og drej den helt med uret.
- Fjern om nødvendigt fingeraftryk fra pæreglasset med en klud.
- Kontroller, om pærerne virker.
- Sæt pæreholderen i igen.

– Skru de fire skruer til pæreholderen fast med uret.

Placering af pærer

» Fig. 100	Pærens funktion
(A)	Blinklys: PY21W NA LL
(B)	Positions-/stoplys: P21/5W
(C)	Positionslys: P21/5W

i Anvisning

Kontroller pakningens tilstand. Hvis pakningen er beskadiget, kan du købe en ny pakning hos din SEAT partner.

Montering af baglygte

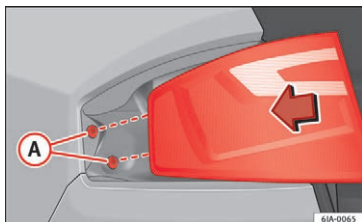

Fig. 101 Montering af baglygte

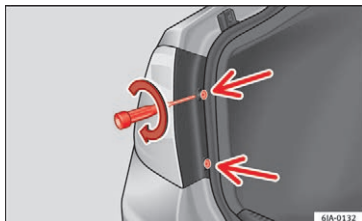

Fig. 102 Montering af baglygte

- Sørg for at tilslutte stikket korrekt.

¹⁾ I forbindelse med LED-baglygterne bagpå er det kun muligt at udskifte baglyset og tågebaglygten. Billederne i denne instruktionsbog svarer til pærens version og svarer ikke helt præcist til lysdioderens version.

- Tryk baglygten bagud (i kørselsretningen), så fastgørelserne griber fat i gummibøsnin-geme » Fig. 101 A).
- Skru de to skruer til den forreste del af lygten fast med en skruetrækker eller en T20 torxnøgle (drej med uret » Fig. 102).

Udskiftning af lys bagpå (på bagklappen)

Afmontering af pæreholder¹⁾

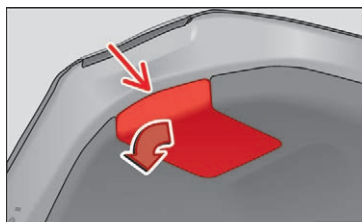

Fig. 103 Afmontering af afdækning til bagklap

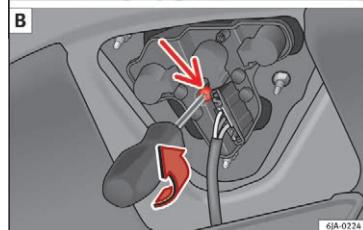
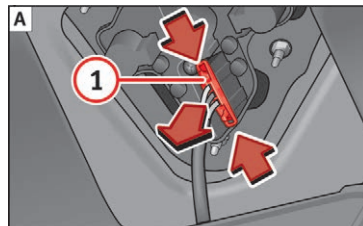

Fig. 104 Afmontering af pæreholder

Når pærene skal udskiftes, skal bagklappen være åben.

Du kan få fat i de inderste baglygters pæreholder via indersiden af bagklappen.

- Kontroller, hvilken pære der er defekt.

- Drej afdækningen til baglygterne i pilens retning med hånden for at få adgang til lygterne.
- Løsn stikket ① » Fig. 104 A, og skru pæreholderen » Fig. 104 B af. Sørg for, at skruerne til pæreholderen ikke bliver væk.
- Udskift pærene » Side 91.
- Fjern om nødvendigt fingeraftryk fra pæreglasset med en klud.
- Kontroller, om pærerne virker.
- Monter pæreholderen igen » Side 91.
- Skru pæreholderen fast.

i Anvisning

Kontroller pakningens tilstand. Hvis pakningen er beskadiget, kan du købe en ny pakning hos din SEAT partner.

Udskiftning af pærer

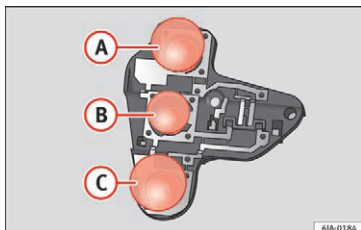

Fig. 105 Pærenes placering i pæreholderen.

- Pærene er fastgjort med en bajonetlås. Pærenes placering er vist i den efterfølgende tabel » Tab. på side 91.
- Tryk pæren lidt ind i pæreholderen, drej den derefter mod uret, og tag den defekte pære ud.
 - Sæt den nye pære i, tryk den ind i fatningen, og drej den helt med uret.

Placering af pærer

» Fig. 105	Pærens funktion	
Ⓐ	Baklygte	P21W
Ⓑ	Positionslys	R5W LL
Ⓒ	Tågebaklygte	P21W

i Anvisning

Alt efter land og udførelse er den ene af de to sider ikke udstyret med en tågebaklygte. I så fald er åbningen til baglygten forsynet med en afdækning.

Montering af pæreholder

- Sæt pæreholderen ind i baglygten, og ret den til, så den sidder fast.
- Skru pæreholderen fast med den pågældende skrue.
- Sørg for at tilslutte stikket korrekt.
- Luk afdækningen til den indvendige beklædning.

Udskiftning af pære til nummerpladelygte

Afmontering af pæreholder



Fig. 106 Afmontering af nummerpladelygte

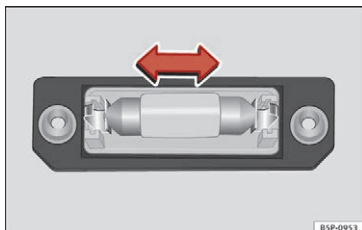

Fig. 107 Udskiftning af pære

- For at sætte den nye pære i skal du gøre det samme i omvendt rækkefølge.

Anvisning

Alt efter bilens udstyr kan nummerpladelyset være LED-lygter. Den estimerede levetid overstiger bilens levetid. Hvis en LED-lygte svigter, skal den udskiftes på et værksted.

- Skru skruerne ud for at kunne tage lampens glas af »» **Fig. 106.**
- Tag pæren ud i pilens retning »» **Fig. 107.**

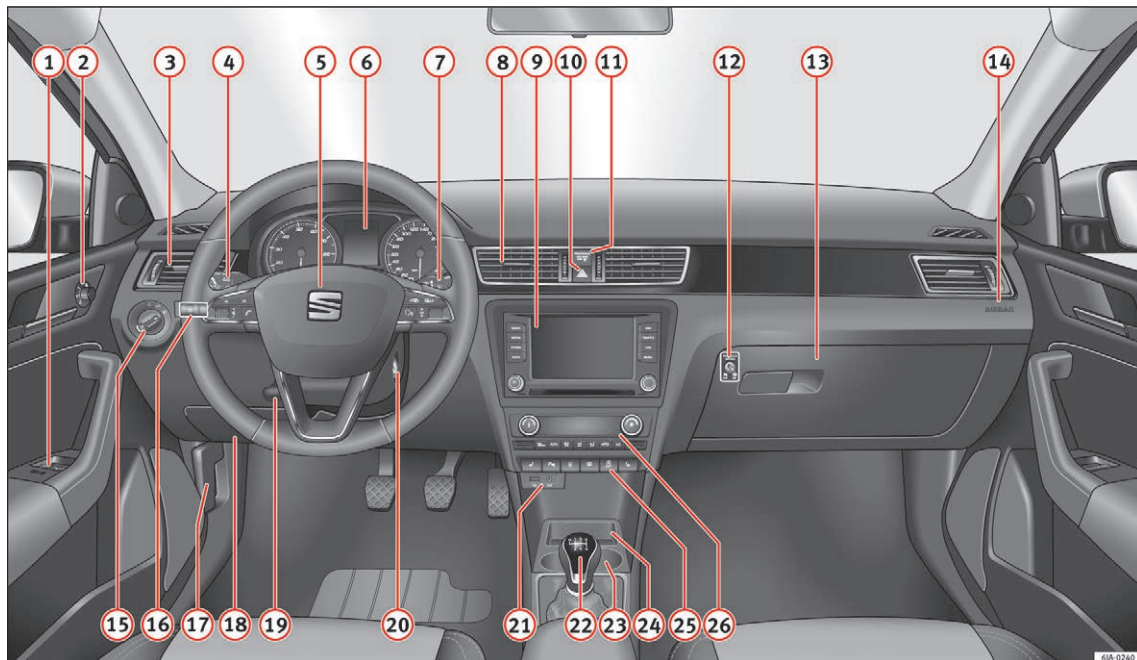

Fig. 108 Kabine

6JA-0240

Betjening

Cockpit

Oversigt

- | | | | | | |
|----|---|-----|--|--|--|
| 1 | Kontakter til elruder | 121 | | | |
| 2 | Kontakt til indstilling af sidespejle med elektrisk indstilling | 131 | | | |
| 3 | Luftdyser | 148 | | | |
| 4 | Betjeningsarm til multifunktionskontakt: | | | | |
| | – Blinklys, fjernlys og parkeringslys, overhalingslys | 124 | | | |
| | – Fartpilot | 176 | | | |
| 5 | Rat: | | | | |
| | – Med horn | | | | |
| | – Med frontairbag i førerside | 16 | | | |
| | – Med kontakter til audio, navigationssystem og telefon | 107 | | | |
| 6 | Oversigt over instrumenter: instrumenter og kontrollamper | 95 | | | |
| 7 | Betjeningsarm til multifunktionskontakt: | | | | |
| | – Kørecomputer | 28 | | | |
| | – Viskere og sprinkleranlæg | 130 | | | |
| 8 | Luftdyser | 148 | | | |
| 9 | Afhængigt af udstyr: | | | | |
| | – Audiosystem | | | | |
| | – Navigationssystem | | | | |
| 10 | Knap til havariblink | 127 | | | |
| 11 | Kontrollampe til frakoblet frontairbag til forsædepassager | 76 | | | |
| 12 | Kontakt til forsædepassagerens frontairbag | 76 | | | |
| 13 | Afhængigt af udstyr, handskerum med: | | | | |
| | – cd-afspiller* og/eller sd-kort*
» hæfte Radio | | | | |
| 14 | Frontairbag til forsædepassager ... | 16 | | | |
| 15 | Lyskontakt | 123 | | | |
| 16 | Lyslængderegulering | 123 | | | |
| 17 | Udløserarm til åbning af motorhjelme | 204 | | | |
| 18 | Sikringsboks | 84 | | | |
| 19 | Arm til indstilling af ratstamme ... | 15 | | | |
| 20 | Tændingslås | 154 | | | |
| 21 | USB-/AUX-IN-indgang | 111 | | | |
| 22 | Afhængigt af udstyr: | | | | |
| | – Gearstang (manuel gearkasse) .. | 158 | | | |
| | – Gearvælger (automatisk gearkasse) | 160 | | | |
| 23 | Afhængigt af udstyr: | | | | |
| | – Drikkevareholder | 137 | | | |
| | – Askebægerholder | 138 | | | |
| 24 | Opbevaringsrum | 135 | | | |
| 25 | Afhængigt af udstyr, betjenings-elementer til: | | | | |
| | – sædevarme til førersæde | 133 | | | |
| | – parkeringsassistent | 168 | | | |
| | – centrallåsknap | 116 | | | |
| | – elbagrude | 129 | | | |
| | – start-stop-system | 182 | | | |
| | – sædevarme til passagersæde ... | 133 | | | |
| 26 | Afhængigt af udstyr: | | | | |
| | – Betjeningslementer til varmeanlæg | 148 | | | |
| | – Betjeningslementer til airconditionanlæg | 149 | | | |
| | – Betjeningslementer til Climatronic | 151 | | | |

Anvisning

I højrestyrede biler afviger placeringen af betjeningslementerne delvis fra den placering, som er vist på » Fig. 108. Symbolerne er dog de samme for de pågældende betjeningslementer.

Instrumenter og advarsel lamper

Instrumentpanel

Oversigt over instrumenter

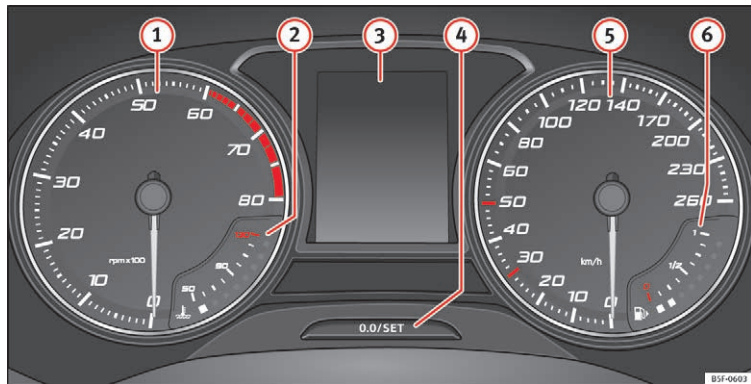

Fig. 109 Kombiinstrumentets display i instrumentpanelet

Supplerende informationer vedr. instrumenterne » Fig. 109:

- ① **Omdrejningstæller** (motorens omdrejninger x 100 pr. minut)
 Begyndelsen af det røde område i omdrejningstælleren markerer i alle gear det maksimalt tilladte motoromdrejningstal for en tilkørt og driftsvarm motor. Inden du når det røde område, bør du skifte til

næste højere gear, vælge gearvælgerposition **D** eller flytte foden fra speederen » ❶.

- ② **Termometer til motorkølevæske** » Side 206
 ③ **Displayvisninger**
 ④ **Indstillingsknop og visning** » Side 99
 ⑤ **Speedometer**

- ⑥ **Tankmåler** » Side 100

⚠ PAS PÅ

Hvis førerens opmærksomhed afledes, kan det medføre ulykker og kvæstelser.

- Du må aldrig betjene knapperne i kombiinstrumentet under kørsel.

ⓘ FORSIGTIG

- For at undgå motorskader må viseren i omdrejningstælleren kun være i skalaens røde område i et kort øjeblik.
- Undgå høje motoromdrejningstal, fuld gas og kraftig motorbelastning, når motoren er kold.

🌿 Miljøanvisning

Tidlig opgearing hjælper med til at spare brændstof og reducere støj.

anbefalingerne i gearskifteindikatoren. Du kan finde yderligere informationer fra **»**  Side 30.

ⓘ FORSIGTIG

Omdrejningstællernålen **①** **»** Fig. 109 må kun stå i det røde område **①** et øjeblik, ellers er der risiko for motorskade.

🌿 Miljøanvisning

Tidlig opgearing reducerer bilens brændstofforbrug og støj.

Omdrejningstæller

Omdrejningstælleren viser motoromdrejningstallet pr. minut **»** Fig. 109 **①**.

Omdrejningstælleren giver dig sammen med gearskifteindikatoren mulighed for, at køre bilens motor i et mere egnet omdrejningsområde.





Begyndelsen af det røde område i omdrejningstælleren markerer i alle gear det maksimalt tilladte motoromdrejningstal for en tilkørt og driftsvarm motor. Før dette område nås, skal du skifte til et højere gear i biler med manuel gearkasse, skifte til gearvælgerposition D i biler med automatisk gearkasse eller fjerne foden fra speederen.

Det er mest fornuftigt at undgå høje motoromdrejningstal og at orientere sig i forhold til

Displayvisninger

I kombiinstrumentets display **»** Fig. 109 **③** kan der alt efter bilens udstyr blive vist forskellige informationer, når tændingen tilsluttes:

- Åben motorhjelms bagklap og åbne døre **»**  Side 31
- Informationer og advarsler
- Kilometerstand
- Klokkeslæt
- Navigationsanvisninger
- Udetemperatur
- Kompasvisning
- Gearvælgerposition **»** Side 160

- Gearskifteanbefaling (manuel gearkasse) **»**  Side 30
- Kørecomputer og menuer med forskellige indstillinger **»**  Side 28
- Serviceindikator **»**  Side 36
- Ekstra hastighedsvisning **»**  Side 32
- Hastighedsadvarselssystem **»**  Side 35
- Statusvisning for start-stop-system **»** Side 182
- Status for brændstofbesparelse (ECO) **»** Side 98
- Motorbogstaver

Kilometertæller

Kilometertælleren registrerer det samlede antal kilometer, som bilen har kørt.

Triptælleren (trip) viser det antal kilometer (miles), bilen har kørt siden seneste nulstilling af triptælleren. Det sidste ciffer skifter for hver 100 m (1/10 miles).

- Tryk et kort øjeblik på knappen **»** Fig. 109 **④** for at nulstille triptælleren.
- Hvis du trykker på knappen **④** og holder den inde i 3 sek., bliver den sidste værdi vist.

Time

- Når klokkeslættet skal indstilles, skal du trykke knappen **»** Fig. 109 **④** og holde den inde i mere end 3 sek. for at indstille timerne eller minutterne. **»**

- Tryk på det øverste eller det nederste område på knappen **4** for at indstille yderligere. Hold knappen inde for at bladere hurtigt.
- Tryk på knappen **4** igen for at afslutte indstillingen af klokkeslættet.

Du kan også indstille klokkeslættet via knappen **CAR** og funktionsknappen **Setup** i Easy Connect-systemet » **Side 105**.

Kompas

Når tændingen er tilsluttet, og navigationssystemet er tilsluttet, vises det verdenshjørne, du kører mod, i kombiinstrumentets display.

Gearvælgerposition

Den valgte gearvælgerposition bliver vist både ved siden af gearvælgeren og i kombiinstrumentets display. I positionerne **D** og **S** samt i tiptronic bliver det valgte gear også vist i displayet.

Gearskifteanbefaling (manuel gearkasse)

I kombiinstrumentets display får du under kørsel vist et anbefalet gear at skifte til for at spare brændstof » **Side 30**.

Ekstra hastighedsvisning (mph eller km/h)

Under kørsel kan du ud over speedometrets visning få vist hastigheden i en anden måleenhed (mph eller km/h).

I biler til lande, hvor en permanent visning af den ekstra hastighedsvisning er påbudt ved lov, er det ikke muligt at deaktivere visningen.

Du kan også indstille den ekstra hastighedsvisning via knappen **CAR** og funktionsknappen **Setup** i Easy Connect-systemet » **Side 105**.

Hastighedsadvarsel

Hvis du overskrider den indstillede hastighed, bliver det vist i kombiinstrumentets display. Det vil fx være hensigtsmæssigt at indstille hastighedsadvarslen, hvis du anvender vinterdæk, som ikke er godkendt til bilens tophastighed » **Side 35**.

Du kan også indstille hastighedsvisningen via knappen **CAR** og funktionsknappen **Setup** i Easy Connect-systemet » **Side 105**.

Driftsvisning for start-stop

I kombiinstrumentets display bliver der vist informationer om den aktuelle status » **Side 182**.

Status for brændstofbesparelse (ECO)*

Afhængigt af udstyr viser kombiinstrumentet informationen **ECO** under kørsel, hvis bilen befinder sig i en tilstand med lavt brændstofforbrug.

Motorbogstaver

Tryk på knappen » **Fig. 109 4** i mere end 15 sek. for at få vist bilens motorbogstaver. I den forbindelse skal tændingen være tilsluttet, og motoren skal være standset.

PAS PÅ

Følg sikkerhedsanvisningerne » **4** i I kombiinstrumentet på side 39.

PAS PÅ

Også selv om temperaturen udenfor ligger over frysepunktet, kan veje og broer godt være tilisede.

- Ved udetemperaturer over +4° C (+39° F) kan der også være risiko for glatte veje – også selv om iskrystalsymbolet ikke bliver vist.
- Stol aldrig kun på udetermometret!

Anvisning

- Der findes flere forskellige kombiinstrumenter, derfor kan displayenes type og visning variere. Hvis et display ikke viser advarsler eller informationer, vises fejlene udelukkende med kontrollamper.
- Alt efter bilens udstyr er nogle indstillinger og visninger også mulige via Easy Connect-systemet.
- Hvis der vises forskellige advarsler, bliver symbolerne vist i nogle sekunder efter hinanden. Symbolerne slukker først, når fejlen er afhjulpet.

Kilometertæller

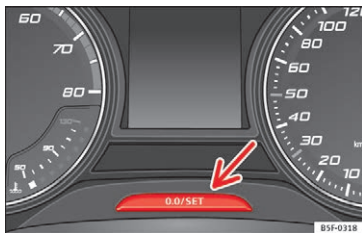

Fig. 110 Kombiinstrument: kilometertæller og nulstillingsknap

Den tilbagelagte strækning vises i kilometer (km) eller miles (mi). Måleenhederne (kilometer (km)/miles (mi)) kan ændres i radioen/Easy Connect*. Du kan finde yderligere informationer i vejledningen til Easy Connect*.

Kilometertæller/triptæller

Kilometertælleren viser strækningen, som bilen har kørt i alt.

Triptælleren viser den strækning, som bilen har kørt siden sidste nulstilling. På den måde kan du måle korte strækninger. Det sidste ciffer skifter for hver 100 m eller 1/10 mile.

Triptælleren kan nulstilles ved at trykke på knappen **0.0/SET** » **Fig. 110**.

Fejlvisning

Hvis der er en fejl i kombiinstrumentet, bliver **DEF** vist i triptælleren's visningsområde. Få hurtigst muligt fejlen afhjulpet.

Kølevæsketermometer

I biler uden kølevæsketermometer bliver der vist en kontrollampe \uparrow , når temperaturen er forhøjet » **Side 208**. Vær opmærksom på » **!**.

Kølevæsketermometret **2** » **Fig. 109** virker kun, når tændingen er tilsluttet. For at undgå motorskader skal du overholde følgende anvisninger vedr. temperaturområderne.

Koldt område

Hvis det kun er lysdioderne i den nederste del af skalaen, der lyser, betyder det, at motoren endnu ikke har nået sin driftstemperatur. Undgå høje motoromdrejningstal, fuld gas og kraftig belastning af motoren.

Normalt område

Motoren har nået sin driftstemperatur, når dioderne ved normal kørestil lyser op til det midterste område af skalaen. Ved kraftig motorbelastning og høje udetemperaturer kan de lysende dioder også bevæge sig videre opad. Dette har ingen betydning, så længe

kontrollampen \uparrow i kombiinstrumentets display ikke lyser.

Varmt område

Hvis dioderne lyser i det øverste visningsområde, og kontrollampen \uparrow vises i kombiinstrumentets display, er kølevæsketemperaturen for høj » **Side 208**.

⚠ FORSIGTIG

- Hvis motoren skal have en lang levetid, skal man undgå høje motoromdrejningstal, kørsel med speederen i bund og kraftig belastning af motoren de første 15 min., hvor motoren stadig er kold. Fasen, indtil motoren er varm, afhænger også af udetemperaturen. Vær i den forbindelse opmærksom på motorolietemperatur* » **Side 206**.
- Ekstra forlygter og andre tilbehørsdele foran køleluftindtaget forringer kølevæskens kølevirkning. Ved høje udetemperaturer og kraftig motorbelastning bliver risikoen for overophedning af motoren øget!
- Frontspoileren sørger også for korrekt fordeling af køleluften under kørsel. Hvis spoileren er beskadiget, forringes kølevirkningen, og der er risiko for, at motoren bliver overophedet. Søg hjælp hos en fagmand.

Visning af tankindhold

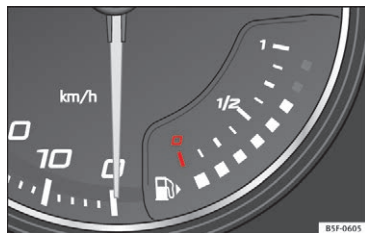

Fig. 111 Tankmåler

Visningen af tankindholdet » Fig. 111 fungerer kun, når tændingen er tilsluttet.

Tanken rummer ca. 55 l. Hvis nålen når reserveområdet, lyser advarselssymbolet i kombiinstrumentet » Side 104, og der lyder et akustisk signal.

ⓘ FORSIGTIG

Kør aldrig tanken helt tom! Hvis brændstofforsyningen er uregelmæssig, kan der opstå motorfejl. Uforbrændt brændstof kan komme ind i udstødningssystemet, hvilket kan føre til beskadigelse af katalysatoren.

ℹ Anvisning

I nogle biler er tankmåleren en del af kombiinstrumentet.

Kontrollamper

Håndbremse Ⓟ

Hvis kontrollampen Ⓟ lyser, er håndbremsen trukket. Hvis bilen derudover kører med over 6 km/h (4 mph) i mere end 3 sek., lyder der et akustisk signal.

I informationsdisplayet bliver der vist følgende:

Lösen Sie die Handbremse! (Tøsn håndbremsen)

Bremsesystem ⓘ

Advarselsslampe ⓘ lyser, hvis bremsevæskestanden er for lav, eller der er fejl i ABS.

I informationsdisplayet bliver der vist følgende:

Bremssflüssigkeit. Bedienungsanleitung! (bremsevæske – instruktionsbog)

Stop, stands motoren, og kontroller bremsevæskestanden » Side 209.

⚠ PAS PÅ

• Når du åbner motorrummet for at kontrollere bremsevæsken, skal du overholde følgende anvisninger » Side 203, Motorrum.

• Hvis kontrollampe ⓘ lyser samtidig med kontrollampe ⓘ » Side 102, Antiblokeringsystem (ABS) ⓘ, ⓘ, skal du standse bilen! Henvend dig til dit autoriserede værksted.

• Fejl i bremsesystemet eller i antiblokeringsystemet (ABS) kan medføre, at bremselængden bliver længere – fare for ulykke!

Spænd sikkerhedssele ⚠

Når tændingen tilsluttes, lyser kontrollampe ⚠ for at gøre opmærksom på, at føreren eller forsædepassageren i bilen skal spænde sikkerhedssele. Kontrollampe slukker, når føreren eller forsædepassageren har spændt sikkerhedssele » Side 67.

Generator ⚡

Hvis kontrollampe ⚡ lyser, når motoren kører, bliver batteriet ikke ladet op.

Henvend dig til dit autoriserede værksted. Få bilens elektriske system kontrolleret.

ⓘ FORSIGTIG

Hvis kontrollampe ⚡ (fejl i kølesystem) lyser samtidig med kontrollampe ⓘ, skal du standse bilen – risiko for ulykke!

Åben dør 

Hvis kontrollampen lyser , betyder det, at en af dørene, bagklappen eller motorhjelmene er åben.

Motorolie **Kontrollampen**  **blinker rødt (lavt olietryk)**

I informationsdisplayet bliver der vist følgende:

Öldruck. Schalten Sie den Motor aus! Bedienungsanleitung! (olietryk – stands motoren – instruktionsbog)

Stop, stands motoren, og kontroller motoroliestanden » Side 207.

Hvis kontrollampen  blinker, selv om oliestanden er i orden, må du **ikke køre videre**. Motoren må heller ikke køre i tomgang.

Henvend dig til dit autoriserede værksted.

Kontrollampen  **lyser gult (motoroliestand for lav)**

I informationsdisplayet bliver der vist følgende:

Ölstand überprüfen! (kontroller oliestanden)

Stop, stands motoren, og kontroller motoroliestanden » Side 207.

Hvis motorhjelmene er åben i mere end 30 sek., slukker kontrollampen. Hvis der ikke påfyldes motorolie, lyser kontrollampen igen efter 100 km.

Kontrollampen  **blinker gult (motoroliestandssensor defekt)**

I informationsdisplayet bliver der vist følgende:

Ölstandssensor. Werkstatt! (oliestandssensor – værksted)

Hvis motoroliestandssensoren er defekt, blinker kontrollampen  flere gange, efter at tændingen er blevet tilsluttet, og der lyder et akustisk signal.

Henvend dig til dit autoriserede værksted.

Kølevæskestand/kølevæsketemperatur 

Hvis kontrollampen  (blå) lyser, har motoren endnu ikke nået driftstemperaturen¹⁾. Undgå høje motoromdrejningstal, fuld gas og kraftig belastning af motoren.



Hvis kontrollampen  (rød) lyser eller blinker, er kølevæsketemperaturen for høj, eller kølevæskestanden er for lav.

I informationsdisplayet bliver der vist følgende:

Kühlmittel prüfen! Bedienungsanleitung! (kontroller kølevæske – instruktionsbog)

Stop bilen, og stands motoren. Kontroller kølevæskestanden » Side 208, og påfyld kølevæske, hvis det er nødvendigt » Side 208.

Hvis kølevæskestanden ligger inden for det foreskrevne område, kan kølevæskestandens høje temperatur skyldes, at køleventilatoren er defekt. Kontroller sikringen til ventilatoren, og udskift om nødvendigt sikringen »  Side 49.

Lyser kontrollampen  (rød) stadigvæk, selv om kølevæskestanden og sikringen til køleventilatoren er i orden , **skal du standse bilen!**

Henvend dig til dit autoriserede værksted.

⚠ PAS PÅ

- **Åbn aldrig kølevæskebeholderen uagtsomt. Når motoren er driftsvarm, står systemet under tryk – fare for forbrænding! Inden dækslet åbnes, skal motoren køle af.**

¹⁾ Dette gælder ikke biler med informationsdisplay.

- Rør ikke ved ventilatoren. Ventilatoren kan også automatisk gå i gang, når tændingen er afbrudt.

Servostyring

Hvis kontrollampen  lyser, er der en fejl i servostyringen.

Servostyringssystemet fungerer med reduceret styreassistent.

Henvend dig til dit autoriserede værksted.

Stabilitetskontrol (ESC)

Hvis kontrollampen  blinker, regulerer ESP.

Hvis kontrollampen  lyser, når tændingen tilsluttes, kan det være, at ESP er deaktiveret af tekniske årsager. Afbryd tændingen, og tilslut den igen. Hvis kontrollampen er slukket, når tændingen tilsluttes på ny, fungerer ESP normalt igen.

Hvis kontrollampen  fortsat lyser, er der en fejl i ESP.

I informationsdisplayet bliver der vist følgende:

Störung: Elektronisches Stabilisierungsprogramm (ESP) (fejl – elektronisk stabilitetsprogram (ESP))

Eller

Störung: Antriebsschlupfregelung (ASR) (fejl – hjulspindsregulering (ASR))

Henvend dig til dit autoriserede værksted.

Yderligere informationer » Side 167, Elektronisk stabilitetsprogram (ESC).

Anvisning

Hvis batteriet tilsluttes og afbrydes igen, lyser den gule kontrollampe  i forbindelse med tilslutningen. Kontrollampen skal slukke efter en kort strækning.

Hjulspindsregulering (ASR)

Hvis kontrollampen  blinker, regulerer ASR.

Hvis kontrollampen  lyser, når tændingen tilsluttes, kan det være, at ASR-systemet er deaktiveret af tekniske årsager. Afbryd tændingen, og tilslut den igen. Hvis kontrollampen er slukket, når tændingen tilsluttes på ny, fungerer ASR normalt igen.

Hvis kontrollampen  fortsat lyser, er der en fejl i ASR.

I informationsdisplayet bliver der vist følgende:

Störung: Antriebsschlupfregelung (ASR) (fejl – hjulspindsregulering (ASR))

Henvend dig til dit autoriserede værksted.

Yderligere informationer » Side 168, Hjulspindsregulering (ASR).

Antiblokeringsystem (ABS)

Hvis kontrollampen  lyser, er der en fejl i ABS.



I informationsdisplayet bliver der vist følgende:

Fehler ABS (fejl i ABS)

Det er kun bremsesystemet, der fungerer i bilen, uden hjælp fra ABS-systemet.

Henvend dig til dit autoriserede værksted.

PAS PÅ

- Hvis kontrollampen  » Side 100 lyser samtidig med kontrollampen ,  skal du standse bilen! Henvend dig til dit autoriserede værksted.
- En fejl i antiblokeringsystemet (ABS) kan føre til øgede bremselængder – risiko for ulykke!

Tågebaglygte

Kontrollampen  lyser, hvis tågebaglygten er tændt » Side 126.

Defekt pære 

Kontrollampen  lyser, hvis en af pærerne er defekt:

- I nogle sekunder efter tilslutning af tændingen
- Når den defekte pære tændes

I informationsdisplayet bliver der fx vist følgende:

Abblendlicht vorne rechts prüfen! (kontroller nærløst forrest i højre side)

Anvisning

Der sidder forskellige pærer i positionslyset i baglygterne og i nummerpladebelysningen. Kontrollampen  lyser kun, hvis alle pærer til nummerpladeløset eller positionslyset (i forbindelse med kombineret lys bagpå) svigter. Derfor anbefales det, at pærernes funktion kontrolleres regelmæssigt.

Udstødningskontrolsystem 

Hvis kontrollampen  lyser, er der en fejl i udstødningsystemet. Motorkontrollampen tillader fortsat kørsel i nødprogram.

Henvend dig til dit autoriserede værksted.

Forvarmning  (dieselmotorer)

Når bilen startes, lyser kontrollampen . Motoren kan startes med det samme, når kontrollampen slukker.

Hvis kontrollampen  **ikke lyser** eller **slukker**, er der en fejl i forglødeanlægget.

Hvis kontrollampen  begynder at **blinke** under kørsel, er der en fejl i motorsystemets elektroniske system. Motorkontrollampen tillader fortsat kørsel i nødprogram.

Henvend dig til dit autoriserede værksted.

Motorstyring EPC (benzinmotorer)

Hvis kontrollampen **EPC** lyser, er der en fejl i motorstyringen. Motorkontrollampen tillader fortsat kørsel i nødprogram.





Henvend dig til dit autoriserede værksted.

Partikelfilter  (dieselmotorer)

Dieselpartikelfiltret bortfiltrerer næsten alle sodpartikler fra udstødningsystemet. Ved almindelig kørsel regenereres filtret automatisk. Dieselmotoren regenererer automatisk, uden at kontrollampen  i den forbindelse lyser. Det kan bemærkes via et øget tomgangsomsdrejningstal og en bestemt lugt.

Hvis filtret ikke kan rense sig selv, eller det ikke kan renses automatisk (fx hvis du kun kører korte ture), bliver filtret tilstoppet med sod, og kontrollampen  for dieselpartikelfiltret lyser.

Du kan selv rense filtret ved at køre på følgende måde: Køb i ca. 15 min. med mindst 60 km/h i 4. eller 5. gear (automatisk gearkasse: gearvælgerposition S). Hold motoromdrejningstallet på omkring 2000 omdr./min. Den temperaturstigning, der opnås, sørger for, at soden i filtret forbrændes. Når rensningen er afsluttet, slukker kontrollampen.

Hvis kontrollampen  ikke slukker, eller alle tre kontrollamper (dieselpartikelfilter , fejl i udstødningskontrolsystem  og forglødeanlæg ) lyser, skal du få bilen repareret på et værksted.

⚠ PAS PÅ

- Tilpas altid hastigheden til vejforholdene, trafikken og vejret.
- Dieselpartikelfiltret bliver meget varmt! Derfor bør du aldrig parkere bilen et sted, hvor udstødningsrøret kan komme i kontakt med tørt græs eller materialer, der let kan antændes – brandfare!

ⓘ FORSIGTIG

Så længe kontrollampen  lyser, skal man regne med et øget brændstofforbrug og under »

visse omstændigheder også en nedsat motorydelse.

Anvisning

- Undgå korte ture for at opnå en korrekt sodforbrænding i partikelfiltret.
- Anvendelsen af brændstof med et forhøjet svovlindhold kan forkorte partikelfiltrets levetid væsentligt. På et værksted kan du få yderligere informationer om, i hvilke lande der anvendes brændstof med forhøjet svovlindhold.

Brændstofreserve

Kontrollampen  lyser, hvis der kun er ca. 7 l brændstof tilbage i tanken.

I informationsdisplayet bliver der vist følgende:

Tanken! Reichweite...km (tank bilen - rækkevidde - km)

Anvisning

Meddelelsen på skærmen forsvinder først, når du har tanket og kørt en kort strækning.

Airbagsystem

Hvis kontrollampen  lyser, er der en fejl i airbagsystemet.

I informationsdisplayet bliver der vist følgende:

Störung Airbag! (fejl i airbag)

Airbagsystemets funktionsdygtighed overvåges elektronisk – også hvis en airbag er frakoblet.



Hvis en front-, side- eller hovedairbag eller en selestrammer blev frakoblet via diagnosticeringsystemet, sker der følgende:

- Kontrollampen  lyser i 4 sek. og blinker i yderligere 12 sek. efter tilslutning af tændingen.

I informationsdisplayet bliver der vist følgende:

Airbag/Gurtstraffer ausgeschaltet! (airbag/selestrammer deaktiveret)

Hvis forsædepassagerens frontairbag er blevet frakoblet via kontakten til airbags i siden i handskerummet, sker der følgende:

- Kontrollampen  lyser i ca. 4 sek., når tændingen tilsluttes.
- Frakoblingen af airbaggen bliver vist ved at kontrollampen **OFF** ; i meddelelsen **PASSENGER AIR BAG OFF** ; i den midterste del af instrumentpanelet lyser **» Fig. 82 » Side 76.**

PAS PÅ

Kontakt et autoriseret værksted i forbindelse med en fejl i airbagsystemet for at få det kontrolleret. Ellers er der fare for, at airbaggene ikke udløses i tilfælde af en ulykke.

Dæktryk kontrol*

Hvis kontrollampen lyser , er trykket på et af dækkene faldet betydeligt. Kontroller og tilpas trykket i alle dæk **» Side 213.**

Hvis kontrollampen  blinker, foreligger der en systemfejl.

Henvend dig til dit autoriserede værksted.

Yderligere informationer **» Side 217, Dæktryk*.**

Anvisning

Hvis batteriet bliver afbrudt, lyser kontrollampen , når tændingen tilsluttes. Kontrollampen skal slukke efter en kort strækning.

Sprinklervæske stand



Hvis kontrollampen  lyser, er sprinklervæskestanden for lav. Påfyld sprinklervæske **» Side 210, Påfyldning af sprinklervæske.**

I informationsdisplayet bliver der vist følgende:

Scheibenwaschwasser auffüllen! (påfyld sprinklervæske)

gearvælgeren til den automatiske gearkasse skal flyttes fra position **P** eller **N** » Side 161.

Blinklys

Afhængigt af blinklysarmens position blinker den venstre  eller højre  lygte.

Hvis der er fejl i et blinklys, blinker kontrollampen ca. dobbelt så hurtigt.

Hvis havariblinket tændes, blinker alle blinklys samt begge kontrollamper.

Yderligere informationer » Side 124, Blink- og fjernlysarm.

Tågeforlygter

Kontrollampen  lyser, hvis tågeforlygterne er tændt » Side 125.

Hastighedsregulering

Kontrollampen  lyser, når fartpiloten aktiveres » Side 176.

Gearvælgerlås

Hvis kontrollampen  lyser, skal du træde på bremsepedalen. Det er nødvendigt, hvis

Fjernlys



Kontrollampen  lyser, når fjernlyset tændes, eller hvis overhalingslyset anvendes » Side 124.

Introduktion til systemet Easy Connect*

Systemindstillinger (CAR) *

Menuen CAR (setup)

Læs de supplerende informationer nøje igen »  Side 26.

Tryk på Easy Connect-systemknappen  og funktionsknappen  for at vælge indstillingsmenuerne.

Antallet af faktisk tilgængelige menuer og betegnelsen på de forskellige menuoptioner er afhængige af bilens elektronik og udstyr.

Når du trykker på menuknappen, bliver den senest aktiverede menu automatisk kaldt frem.

Hvis kontrolboksen til funktionsknappen er markeret med , er funktionen aktiv.

Når du trykker på menuknappen  bliver den sidst aktiverede menu automatisk kaldt frem.

De ændringer, der bliver foretaget i indstillingsmenuerne, bliver automatisk gemt, når menuerne lukkes. »

Funktionsknapper i menuen Einstellungen Fahrzeug (bilindstillinger)	Side
ESC-System	»» Side 167
Reifen (dæk)	»» Side 217
Fahrerassistenz (førerassistenter)	»» Tab. på side 26
Einparken und rangieren (parkering og manøvrering)	»» Side 168
Beleuchtung (lys)	»» Tab. på side 26
Rückspiegel und Scheibenwischer (bakspejl og viskere)	»» Tab. på side 26
Öffnen und schließen (åbning og lukning)	»» Tab. på side 26
Multifunktions-Display (kørecomputer)	»» Tab. på side 26
Datum und Uhrzeit (dato og klokkeslæt)	»» Tab. på side 26
Stück (stk.)	»» Tab. på side 26
Service	»» Side 36
Werkseinstellungen (fabriksindstillinger)	»» Tab. på side 26

Kommunikation og multimedier

Betjeningselementer på rattet*

Brugeranvisninger

Rattet har multifunktionsmoduler, som du kan betjene funktionerne audio, telefon og radio-navigations-system med i bilen, uden at din opmærksomhed bliver afledt fra trafikken.

Der er to typer multifunktionsmoduler:

- Audioudførelse til betjening af de tilgængelige audiofunktioner (radio, audio-cd, mp3-cd, iPod^{®1)}, USB¹⁾)
- Audio-/telefonudførelse til betjening af de tilgængelige audiofunktioner (radio, audio-cd, mp3-cd, iPod^{®1)}, USB¹⁾, sd¹⁾) og Bluetooth-systemet

¹⁾ Alt efter bilens udstyr

Betjening af audiosystemet

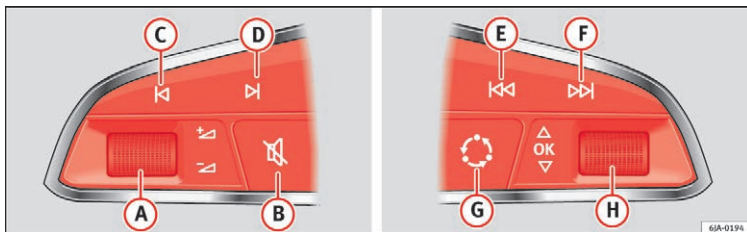

Fig. 112 Betjeningselementer på rattet

Knap	Radio	Medier (undtagen AUX)	AUX
Drej på A	Forøgelse/reducering af lydstyrke	Forøgelse/reducering af lydstyrke	Forøgelse/reducering af lydstyrke
Tryk på A	Ingen funktion	Ingen funktion	Ingen funktion
B	Afbrydelse af lyd	Pause	Afbrydelse af lyd
C	Søgning efter forrige radiostation	<i>Et kort tryk:</i> skift til forrige musiknummer <i>Et længere tryk:</i> hurtig tilbagespoling	Ingen funktion
D	Søgning efter næste radiostation	<i>Et kort tryk:</i> skift til næste musiknummer <i>Et længere tryk:</i> hurtig fremspoling	Ingen funktion
E	Forrige gemte station	Forrige mappe	Ingen funktion
F	Næste gemte station	Næste mappe	Ingen funktion
G	Skift af audiokilde	Skift af audiokilde	Skift af audiokilde
Drej på H	Ændring af kørecomputerens funktion	Ændring af kørecomputerens funktion	Ændring af kørecomputerens funktion
Tryk på H	Indstilling af kørecomputer	Indstilling af kørecomputer	Indstilling af kørecomputer

Betjening af audio- + telefonsystemet

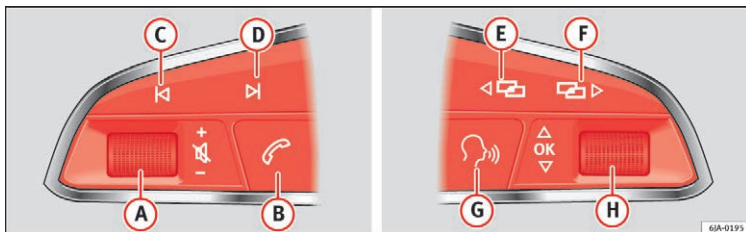

Fig. 113 Betjeningselementer på rattet

Knap	Radio	Medier (undtagen AUX)	AUX	Telefon ^{a)}	Navigation ^{a)}
Drej på A	Forøgelse/reducering af lydstyrke	Forøgelse/reducering af lydstyrke	Forøgelse/reducering af lydstyrke	Forøgelse/reducering af lydstyrke	Forøgelse/reducering af lydstyrke
Tryk på A	Afbrydelse af lyd	Pause	Afbrydelse af lyd	Afbrydelse af lyd	Afbrydelse af lyd
B	<i>Kort tryk:</i> fremkaldelse af telefonmenu i kombiinstrumentet ^{a)} <i>Langt tryk:</i> genkald ^{a)}	<i>Kort tryk:</i> fremkaldelse af telefonmenu i kombiinstrumentet ^{a)} <i>Langt tryk:</i> genkald ^{a)}	<i>Kort tryk:</i> fremkaldelse af telefonmenu i kombiinstrumentet ^{a)} <i>Langt tryk:</i> genkald ^{a)}	<i>Kort tryk:</i> modtagelse af aktiv telefonsamtale/afslutning/åbning af telefonmenu <i>Langt tryk:</i> afvisning af et indgående opkald/skift af et opkald til privatfunktion/genkald	<i>Kort tryk:</i> fremkaldelse af telefonmenu i kombiinstrumentet ^{a)} <i>Langt tryk:</i> genkald ^{a)}
C	Søgning efter forrige radiostation	<i>Et kort tryk:</i> skift til forrige musiknummer <i>Et længere tryk:</i> hurtig tilbagespoling	Ingen funktion	Ingen funktion ^{b)}	Radio-/mediefunktion (undtagen AUX)
D	Søgning efter næste radiostation	<i>Et kort tryk:</i> skift til næste musiknummer <i>Et længere tryk:</i> hurtig fremspoling	Ingen funktion	Ingen funktion ^{b)}	Radio-/mediefunktion (undtagen AUX)

Betjening

Knap	Radio	Medier (undtagen AUX)	AUX	Telefon ^{a)}	Navigation ^{a)}
E	Menuskift i kombiinstrumentet	Menuskift i kombiinstrumentet	Menuskift i kombiinstrumentet	Menuskift i kombiinstrumentet	Menuskift i kombiinstrumentet
F	Menuskift i kombiinstrumentet	Menuskift i kombiinstrumentet	Menuskift i kombiinstrumentet	Menuskift i kombiinstrumentet	Menuskift i kombiinstrumentet
G	Aktivering/deaktivering af stemmestyring ^{a)}	Aktivering/deaktivering af stemmestyring ^{a)}	Aktivering/deaktivering af stemmestyring ^{a)}	Ingen funktion ^{b)}	Aktivering/deaktivering af stemmestyring
<i>Drej på</i> H	Næste/forrige gemte station ^{c)}	Næste/forrige sang/nummer ^{c)}	Indstilling i kombiinstrumentets menu, afhængigt af hvilken man befinder sig i	Indstilling i kombiinstrumentets menu, afhængigt af hvilken man befinder sig i	Indstilling i kombiinstrumentets menu, afhængigt af hvilken man befinder sig i
<i>Tryk på</i> H	Indstilling i kørecomputeren eller bekræftelse af menu-punktet i kombiinstrumentet afhængigt af menupunktet	Indstilling i kørecomputeren eller bekræftelse af menu-punktet i kombiinstrumentet afhængigt af menupunktet	Indstilling i kørecomputeren eller bekræftelse af menu-punktet i kombiinstrumentet afhængigt af menupunktet	Indstilling i kørecomputeren eller bekræftelse af menu-punktet i kombiinstrumentet afhængigt af menupunktet	Indstilling i kørecomputeren eller bekræftelse af menu-punktet i kombiinstrumentet afhængigt af menupunktet

^{a)} Afhængigt af bilens udstyr

^{b)} Under en aktiv telefonsamtale, ellers radio-/mediefunktion (undtagen AUX)

^{c)} Kun hvis kombiinstrumentet er i audiomenuen

Multimedia

MDI-indgang

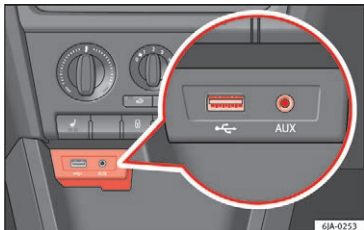

Fig. 114 MDI-indgang

Du kan læse en beskrivelse af betjeningen i den pågældende betjeningsvejledning til audio- eller navigationssystemet.

MDI-indgang

MDI-indgangen sidder over opbevaringsrummet i midterkonsollen foran »» Fig. 114.

MDI-indgangen omfatter USB- og AUX-IN-indgangen.

MDI-indgangen er beregnet til at tilslutte eksterne apparater (fx iPod®, mp3-afspiller eller USB-nøgler) til musikafspilning via det fabriksmonterede audio- eller navigationssystem.

For at kunne tilslutte Apple multimedia-apparater (fx iPod®/iPhone®...), skal du anskaffe

den pågældende adapter, der fremgår af SEAT Original Tilbehør-kataloget.

Åbning og lukning

Fjernbetjening

Generelt

Læs de supplerende informationer nøje igennem »» Side 9.

Med nøglen med fjernbetjening kan du gøre følgende:

- Låse bilen op og låse den
- Låsning og oplåsning af bagklap

Senderen med batterierne sidder i nøglen med fjernbetjening. Modtageren er placeret i bilens kabine. Det maksimale virkningsområde for nøglen med fjernbetjening er ca. 30 m. Når batterierne bliver svagere, vil afstanden blive kortere.

Nøglen med fjernbetjening har en del, som kan klappes ud. Den anvendes til manuel oplåsning og låsning af bilen samt til at starte bilen med.

Hvis en nøgle bliver væk og bliver udskiftet, eller en modtager bliver repareret eller udskiftet, skal systemet tilpasses hos en SEAT-forhandler. Først derefter kan du bruge nøglen med fjernbetjening igen.

Anvisning

- Når tændingen er tilsluttet, bliver fjernbetjeningen automatisk deaktiveret.
- Fjernbetjeningen kan have midlertidigt nedsat funktion, hvis der i nærheden af bilen er sendere, som arbejder i samme frekvensområde (fx mobiltelefoner og fjernsynssendere).
- Hvis centrallåsen eller tyverialarmen kun reagerer på fjernbetjeningen fra en afstand på mindre end 3 m, skal batteriet udskiftes » Side 113.
- Bilen kan ikke låses med fjernbetjeningen, når førerdøren er åbnet.

Oplåsning og låsning af bilen

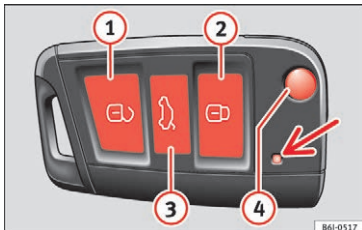

Fig. 115 Nøgle med fjernbetjening

Oplåsning af bilen

- Tryk på knappen **1**.

Låsning af bilen

- Tryk på knappen **2**.

Deaktivering af safefunktion

- Tryk to gange inden for 2 sek. på knappen **2**. Yderligere informationer » Side 114.

Oplåsning af bagklap

- Tryk på knappen **3**. Yderligere informationer » Side 121.

Udklappning af nøgle

- Tryk på knappen **4**.

Indklappning af nøgle

- Tryk på knappen **4**, og klap nøglen ind i den oprindelige position.



Oplåsning af bilen vises ved at blinklyset blinker to gange. Hvis ingen af dørene eller bagklappen bliver åbnet, inden der er gået 30 sek., efter at bilen er blevet låst op med knappen **1**, bliver bilen automatisk låst igen, og safefunktionen og/eller tyverialarmen aktiveres igen. Denne funktion forhindrer, at bilen ved en fejltagelse bliver låst op.

Visning af låsning

Blinklygterne blinker for at indikere, at bilen er låst korrekt.

Hvis en dør eller bagklappen ikke er lukket, når bilen låses, blinker blinklyset kun, hvis den pågældende dør/bagklap lukkes.

Anvisning

- Fjernbetjeningen bør kun anvendes, hvis dørene og bagklappen er lukket, og når du kan se bilen.
- Undlad at trykke på låseknappen  på fjernbetjeningen, inden du sætter nøglen ind i låsecylinderen, idet du risikerer at låse bilen ved en fejl. Tryk i så fald på oplåsingsknappen  på fjernbetjeningen.

Synkronisering af fjernbetjening

Hvis bilen ikke kan låses eller låses op med nøglen med fjernbetjening, er der muligvis en uoverensstemmelse mellem nøglekoden og koden til styreenheden. Dette kan forekomme, hvis der hyppigt trykkes på knapperne på fjernbetjeningen uden for fjernbetjeningens virkeområde, eller hvis batteriet er blevet udskiftet.

I så fald skal der foretages en synkronisering på følgende måde:

- Tryk på en knap på nøglen med fjernbetjening.
- Åbn døren med nøglen inden for det følgende minut.

Nøgler

Generelt

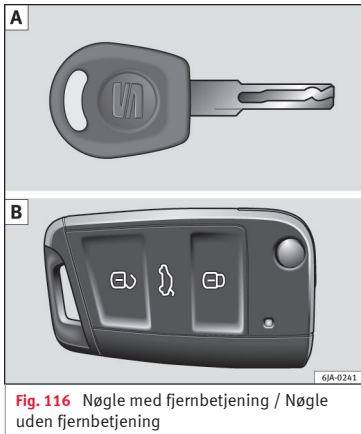

Fig. 116 Nøgler med fjernbetjening / Nøgler uden fjernbetjening

Der udleveres altid to nøgler sammen med bilen. Afhængigt af udstyr kan din bil være udstyret med nøgler uden fjernbetjening » **Fig. 116** - **A** eller med fjernbetjening » **Fig. 116** - **B**.

⚠ PAS PÅ

- Lad aldrig nøglen sidde i bilen, når du forlader den – heller ikke, hvis det bare er et kort

øjeblik. Dette er særligt vigtigt, hvis der er børn i bilen. Børnene ville kunne starte motoren eller tilslutte elektrisk udstyr (fx elruderne) – fare for kvæstelser!

- Du må kun tage nøglen ud af tændingslåsen, når bilen holder helt stille. Ellers er der risiko for, at rattet pludselig blokerer – fare for ulykke!

ⓘ FORSIGTIG

- Hver nøgle indeholder elektroniske komponenter og skal derfor beskyttes mod fugt og kraftige rystelser.
- Hold nøglekammen helt ren. Urenheder (tekstilfibre, støv etc.) kan påvirke låsecylindrens og tændingslåsens funktioner negativt.

ⓘ Anvisning

Hvis du mister en nøgle, skal du henvende dig til en autoriseret SEAT partner, som kan skaffe en ny nøgle.

Udskiftning af batteri i nøgle med fjernbetjening

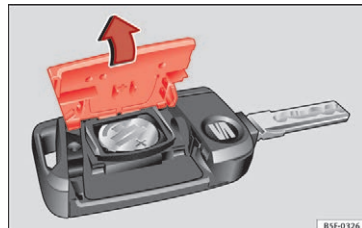

Fig. 117 Bilnøgle: åbning af afdækning til batterirum

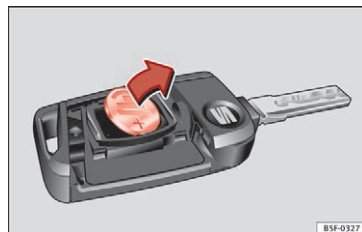

Fig. 118 Bilnøgle: udtagning af batteri

SEAT anbefaler, at du får et værksted til at udskifte batteriet.

Batteriet sidder på bagsiden af bilnøglen under en afdækning. »

Udskiftning af batteri

- Klap bilnøglen nøglekam ud.
- Tag afdækningen på bagsiden af bilnøglen »» Fig. 117 af i pilens retning »» ❶.
- Vip batteriet ud af batterirummet med en egnet, tynd genstand »» Fig. 118.
- Sæt et nyt batteri i som vist på billedet »» Fig. 118, og tryk det ind i batterirummet modsat pilens retning »» ❷.
- Sæt afdækningen på som vist på billedet »» Fig. 117, og tryk den modsat pilens retning på bilnøglen, indtil den går i hak.

❶ FORSIGTIG

- Hvis batteriet ikke udskiftes fagligt korrekt, kan bilnøglen blive beskadiget.
- Batterier, der ikke passer til bilnøglen, kan ødelægge den. Udskift kun afladede batterier med nye batterier, der har samme spænding, størrelse og specifikationer.
- Når du sætter batteriet i, skal du sætte det i med den rigtige polaritet.

♻ Miljøanvisning

Afladede batterier skal bortskaffes miljørigtigt.

❶ Anvisning

Hvis du ikke kan låse eller låse bilen op med nøglen med fjernbetjening efter udskiftning af batteriet, skal nøglen med fjernbetjening synkroniseres igen »» Side 112.

Centrallås

Generelt

Ved aktivering af centrallåsen bliver alle døre, bagklappen og tankdækslet¹⁾ låst op samtidig.

Kontrollampe i førerdøren

Når dørene er blevet låst, blinker kontrollampen hurtigt i 2 sek. og efterfølgende i længere intervaller.

Hvis bilen låses med safefunktionen »» Side 115, blinker lampen i førerdøren hurtigt i 2 sek., hvorefter den slukker. Efter 30 sek. begynder den at blinke i længere intervaller.

Hvis lampen blinker hurtigt i ca. 2 sek., efterfølgende lyser konstant og blinker langsomt efter ca. 30 sek., er der en fejl i systemet til kabineovervågning og bortslæbningsovervågning »» Side 120. Henvend dig til dit autoriserede værksted.

Individuelle indstillinger

Enkeltørslåsning

Denne valgfrie funktion gør det muligt kun at oplåse førerdøren. De andre døre forbliver låst og bliver først låst op, når der trykkes igen (oplåsning).

Automatisk låsning og oplåsning

Ved en hastighed på ca. 15 km/h (9 mph) bliver dørene og bagklappen automatisk låst.

Dørene bliver automatisk låst op igen, når nøglen tages ud af tændingslåsen. Føreren eller forsædepassageren kan desuden låse dørene foran op ved at trykke på knappen  »» Side 116 til centrallås eller ved at trække i dørhåndtaget i fordøren.

⚠ PAS PÅ

De låste døre forhindrer, at uvedkommende kan trænge ind i bilen, fx når du venter ved et vejkryds. I forbindelse med en ulykke bliver det dog vanskeligere at få adgang til bilens kabine – livsfare!

❶ Anvisning

- Du kan få foretaget en individuel indstilling hos din SEAT partner.

¹⁾ Gælder for biler med tankdæksel uden nøgle

- I tilfælde af en ulykke med airbagudløsning bliver de låste døre automatisk låst op for at give hjælpere adgang til bilen.

- Hvis der er en fejl i centrallåssystemet, kan du kun oplåse eller låse førerdøren med nøglen »» Side 115. De andre døre samt bagklappen kan betjenes manuelt.

- Nødlåsning »»  Side 10.

- Nødoplåsning af bagklap »»  Side 11

Åbning med nøgle

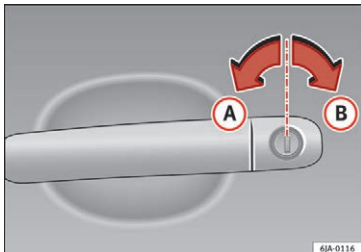

Fig. 119 Nøglepositioner ved låsning og oplåsning af bilen

– Drej nøglen i førerdørens låsecylinder i kørselsretningen (åbningsposition) **A** »» **Fig. 119**.

– Træk i dørhåndtaget, og åbn døren.

- Alle dørene (i biler med tyverialarm kun førerdøren) bliver låst op.

- Bagklappen låses op.

- Tankklappen åbnes¹⁾.

- Ved dørkontaktstyring tændes kabinelyset.

- Safefunktionen bliver deaktiveret.

- Lampen i førerdøren holder op med at blinke (hvis bilen ikke er udstyret med indbrudssikring) »» Side 119.

Anvisning

I biler med tyverialarm har man efter åbning af døren 15 sek. til rådighed til at sætte nøglen i tændingslåsen og tilslutte tændingen. Hvis tændingen ikke tilsluttes inden for 15 sek., udløses alarmer.

Låsning med nøgle

– Drej nøglen i førerdørens låsecylinder mod kørselsretningen indtil låsepositionen **B** »» **Fig. 119**.

- Døre, bagklap og tankklap¹⁾ bliver låst.

- Ved dørkontaktstyring slukker kabinelyset.

- Safefunktionen bliver straks aktiveret.

- Kontrollampen i førerdøren begynder at blinke.

Anvisning

Hvis førerdøren er åben, kan bilens døre ikke låses.

Safefunktion

Centrallåsen er udstyret med en **safefunktion**. Når du låser bilen udefra, bliver dørlåsene automatisk blokeret. Lampen i førerdøren blinker hurtigt i 2 sek. og efterfølgende i længere intervaller. Ingen af dørene kan åbnes med dørhåndtaget, hverken indefra eller udefra. På den måde reduceres risikoen for uønsket indtrængen i bilens kabine.

Hvis du låser to gange efter hinanden inden for 2 sek., kan du deaktivere safefunktionen.

Hvis safefunktionen er deaktiveret, blinker kontrollampen i førerdøren hurtigt i 2 sek., hvorefter den slukker. Efter 30 sek. begynder den at blinke i længere intervaller på 30 sek.

Hvis bilen låses op eller låses igen, aktiveres safefunktionen igen.

Hvis bilen er låst, og safefunktionen er deaktiveret, kan bilen åbnes indefra ved at trække i det indvendige dørhåndtag. »»

¹⁾ Gælder for biler med tankdæksel uden nøgle

⚠ PAS PÅ

Hvis bilen er låst, og safefunktionen er aktiveret, må der ikke være nogen personer eller dyr i bilen, da hverken dørene eller ruderne kan åbnes indefra. Døer, der er låst på denne måde, gør det i nødstilfælde vanskeligere at få adgang til bilens kabine – livsfare!

ℹ Anvisning

- Tyverialarmen aktiveres, når bilens døre låses, også hvis safefunktionen er deaktiveret. Kabineovervågningen bliver dog ikke aktiveret.

- I det safefunktionen aktiveres, når bilen låses, bliver der vist SAFELock BEACHTEN (vær opmærksom på safelock) i kombiinstrumentet. I biler med informationsdisplay vises meddelelsen SAFE-Verrriegelung beachten! Bordbuch! (vær opmærksom på SAFE-låsning – instruktionsbog).

Centrallåsknap



Fig. 120 Knap til centrallås

Hvis bilen ikke blev låst udefra, kan låsningen og oplåsningen af dørene foretages indefra ved at trykke på knappen » Fig. 120, også hvis tændingen ikke er tilsluttet.

Låsning af alle døre, bagklap og tankklap¹⁾

– Tryk på knappen Ⓞ » Fig. 120. Kontrollampen Ⓞ i knappen lyser.

Oplåsning af alle døre, bagklap og tankklap¹⁾

– Tryk på knappen Ⓞ » Fig. 120. Lampen Ⓞ i knappen slukker.

Hvis din bil er blevet låst med centrallåsknappen:

- Det er ikke muligt at åbne bagklappen udefra (sikkerhedsforanstaltning, fx hvis bilen holder ved et vejkræds).
- Dørene kan åbnes enkeltvis ved at trække i dørhåndtaget.
- Hvis en af dørene er åben, kan bilens døre ikke låses.
- I tilfælde af en ulykke med airbagudløsning låses dørene, der er låst indefra, automatisk op for at give hjælpere adgang til bilen.

⚠ PAS PÅ

Centrallåsen fungerer også, når tændingen er afbrudt. Da det er vanskeligere at komme ind i bilen i en nødsituation, når dørene er låst indefra, må du aldrig efterlade børn i bilen uden opsyn – livsfare!

ℹ Anvisning

Når safefunktionen » Side 115 er aktiveret, fungerer dørhåndtagene og centrallåsknappen ikke.

¹⁾ Gælder for biler med tankdæksel uden nøgle

Oplåsning/låsning af bil med Keyless Access

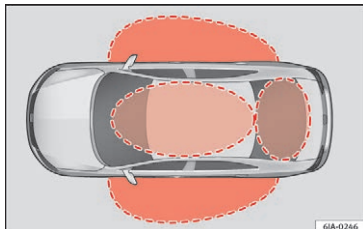

Fig. 121 Nøglefrit låse- og startsystem Keyless Access: nærzoner

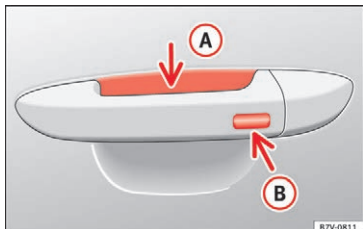

Fig. 122 Det nøglefrit låse- og startsystem Keyless Access: sensorflade **A** til oplåsning på indersiden af dørhåndtaget og sensorflade **B** til låsning på ydersiden af dørhåndtaget

Keyless Access er et nøglefrit start- og låsesystem, som gør det muligt at låse bilen op og låse den uden aktivt at bruge bilnøglen. Det

er tilstrækkeligt, at der er én gyldig bilnøgle i virkeområdet i nærheden af bilen » **Fig. 121**, og at du berører en af sensorfladerne på dørhåndtagene » **Fig. 122**.

Generelle informationer

Hvis der er en gyldig bilnøgle i virkeområdet i nærheden af bilen » **Fig. 121**, modtager den en adgangsberettigelse fra det nøglefrie låse- og startsystem Keyless Access, når en af sensorfladerne på dørhåndtagene berøres, eller der trykkes på knappen på bagklappen. Derefter kan du anvende følgende funktioner uden aktivt at bruge bilnøglen:

- Keyless Entry: oplåsning af bilen via håndtagene på de fire døre eller knappen i bagklappen
- Keyless Go: start af motoren og kørsel i bilen. I den forbindelse skal der være en gyldig bilnøgle inde i bilen, og du skal trykke på startknappen » **Side 155**.
- Keyless Exit: låsning af bilen via et af de fire dørhåndtag

Centrallåsen og låsesystemet fungerer ligesom ved det normale oplåsings- og låsningssystem. Det er kun betjeningsselementerne, der er anderledes.

Oplåsningen af bilen bliver vist ved, at alle blinklygterne blinker *to gange*, og ved låsningen af bilen blinker de *en gang*.

Hvis en af dørene eller bagklappen ikke bliver åbnet efter oplåsning af bilen, bliver bilen automatisk låst igen efter nogle sekunder.

Oplåsning og åbning af døre (Keyless Entry)

- Tag fat i dørhåndtaget. Derved berøres sensorfladen » **Fig. 122 A** (pil) på dørhåndtaget, og bilen låses op.
- Åbn døren.

I biler uden safefunktion: lukning og låsning af døre (Keyless Exit)

- Afbryd tændingen.
- Luk førerdøren.
- Berør sensorfladen **B** (pil) på dørhåndtaget *en gang*. Døren til det dørhåndtag, der anvendes, skal være lukket.

Biler med safefunktion: lukning og låsning af døre (Keyless Exit)

- Afbryd tændingen.
- Luk førerdøren.
- Berør sensorfladen **B** (pil) på dørhåndtaget *en gang*. Bilen er låst med safefunktion » **Side 115**. Døren til det dørhåndtag, der anvendes, skal være lukket.
- Berør sensorfladen **B** (pil) på dørhåndtaget *to gange* for at låse bilen uden at aktivere safefunktionen » **Side 115**.



Oplåsning og låsning af bagklap

Hvis der er en gyldig bilnøgle i bagklappens virkeområde » **Fig. 121**, låses bagklappen automatisk op, når du åbner den låste bil.

Åbn eller luk bagklappen som en *normal* bagklap » **Side 120**.

Bagklappen låses automatisk efter lukningen. Bagklappen lukker **ikke** automatisk efter lukningen under følgende betingelser:

- Hvis hele bilen er låst op
- Hvis den senest anvendte nøgle er i bilens kabine. Alle blinklygter på bilen blinker *fire gange*. Hvis hverken en dør eller bagklappen bliver åbnet, bliver bilen låst igen efter nogle sekunder.

Låsning af bilen med ekstra nøgle

Hvis der er en bilnøgle i kabinen, og bilen bliver låst udefra med en ekstra nøgle, blokerer den nøgle, der er inde i kabinen, og kan ikke længere bruges til start af motoren » **Side 153**. For at gøre det muligt at starte motoren skal man trykke på knappen  på den nøgle, der er i kabinen » **Side 112**.

Automatisk afbrydelse af sensorer

Hvis bilen ikke låses op eller låses i længere tid, afbrydes nøglesensoren i passagerdøren automatisk.

Hvis en sensorflade på dørhåndtaget udløses uforholdsmæssigt mange gange, mens bilen

er låst (fx på grund af svajende grene fra en hæk), afbrydes alle nøglesensorerne i et par minutter. Hvis det kun drejer sig om den uønskede sensor på førerdøren, er det kun denne sensor, der deaktiveres.

Sensorene er igen aktive i følgende situationer:

- Når der er gået et stykke tid
- **ELLER:** Hvis bilen bliver låst op med knappen  på nøglen
- **ELLER:** Hvis bagklappen bliver åbnet

Komfortfunktioner

For at **komfortlukke** alle elrudere og det elektriske panoramaskyde-/vippe tag skal du holde din finger nogle sekunder på sensorfladen til låsning » **Fig. 122**  i det yderste område af håndtaget på fører- eller passagerdøren, indtil ruderne og taget er lukket.

Døråbningen, når du tager fat i et dørhåndtag, sker i henhold til de indstillinger, der er aktiveret i menuen **Einstellung (indstilling)** – **Komfort**.

FORSIGTIG

En kraftig vand- eller dampstråle kan aktivere sensorfladerne på dørhåndtagene, hvis der er en gyldig bilnøgle i virkeområdet. Hvis mindst en af ruderne er åben, og sensorfladen  på et af dørhåndtagene aktiveres permanent, lukkes alle rudere. Hvis vand- eller

dampstrålen kortvarigt bliver fjernet fra sensorfladen  på et af dørhåndtagene og derefter rettet mod den igen, åbnes alle rudere muligvis » **Side 118**, **Komfortfunktioner**.

Anvisning

- Hvis bilens batteri eller batteriet i bilnøglen er svagt eller afladet, kan bilen muligvis ikke låses op eller låses med Keyless Access-system. Bilen kan låses op eller låses manuelt »  **Side 9**.
- Hvis der ikke er nogen gyldig nøgle i bilen, eller systemet ikke registrerer denne, kommer der en tilsvarende anvisning i kombiinstrumentets display. Dette er muligt, hvis et andet radiosignal forårsager forstyrrelser med nøglesignalet (fx tilbehørsdel til mobile apparater), eller hvis nøglen er dækket af en genstand (fx aluminiumskuffert).
- Sensorernes funktion i dørhåndtagene kan forringes af kraftig snø på sensorerne, fx et saltlag. I dette tilfælde skal bilen rengøres » **Side 194**.
- I biler med automatisk gearkasse kan bilen kun låses, hvis gearvælgeren er placeret i position P.

Børnesikring



Fig. 123 Aktivering af børnesikring

Børnesikringen forhindrer, at bagdørene kan åbnes indefra. Du kan kun åbne dørene udefra.

Børnesikringen aktiveres eller deaktiveres via nøglen med fjernbetjening.

Aktivering af børnesikring

– Drej slidsen til børnesikringen i pilens retning » Fig. 123 (ved højre dør i modsat retning).

Deaktivering af børnesikring

– Drej slidsen til børnesikringen i pilens retning (ved højre dør i modsat retning).

Tyverialarm*

Generelt

Tyverialarmen giver en større beskyttelse mod indbrudsforsøg i bilen. Når systemet registrerer uvedkommende indtrængen i bilen, udløses akustiske og optiske advarselssignaler.

Aktivering af tyverialarm

Tyverialarmen aktiveres automatisk, når du låser bilen med nøglen i førerdøren eller med fjernbetjeningen. Ca. 30 sek. efter at du har låst bilen, er tyverialarmen aktiveret.

Deaktivering af tyverialarm

Tyverialarmen deaktiveres ved at trykke på oplåsningsknappen på fjernbetjeningen. Hvis bilen ikke åbnes, inden der er gået 30 sek., efter at den er blevet låst op med fjernbetjeningen, bliver tyverialarmen automatisk aktiveret igen.

Hvis bilen låses op med nøglen via førerdøren, er der 15 sek. til at sætte nøglen ind i tændingslåsen og tilslutte tændingen. Hermed deaktiveres tyverialarmen. Hvis tændingen **ikke tilsluttes** inden for 15 sek., **udløses alarmen**.

Hvornår udløses alarmen?

Følgende områder af bilen overvåges:

- Motorhjelms
- Bagklap
- Døre
- Tilslutning af tænding
- Bilens hældning » Side 120, Kabineovervågning og bortslæbningsovervågning
- Kabine » Side 120, Kabineovervågning og bortslæbningsovervågning
- Fald af elektrisk spænding i bilens systemer
- Fabriksmonteret anhængertræk

Hvis en af batteriklemmerne afbrydes, når tyverialarmen er aktiveret, bliver alarmen straks udløst.

Hvordan stoppes alarmen?

Du kan deaktivere alarmen ved at trykke på udløserknappen på nøglen med fjernbetjening eller tilslutte tændingen.

Anvisning

- Levetiden for strømkilden til alarmsirenen er 5 år. For yderligere informationer skal du kontakte et værksted.
- For at være sikker på, at tyverialarmen fungerer korrekt, skal du kontrollere, at alle døre og ruder er lukket, før du forlader bilen.

»

- **Kodningen af fjernbetjeningen og modtageenheden udelukker, at der kan anvendes fjernbetjeningen, som hører til andre biler.**

Kabineovervågning og bortslæbningsovervågning

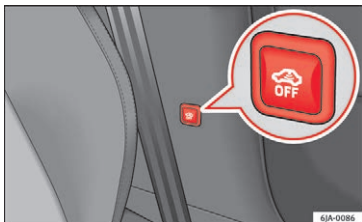



Fig. 124 Knap til kabineovervågning og bortslæbningsovervågning

Kabineovervågningen aktiveres, hvis der registreres en bevægelse inde i kabinen.

Deaktivering af kabine- og bortslæbningsovervågning

- Afbryd tændingen.
- Åbn førerdøren.
- Tryk på knappen  » **Fig. 124** på midterkonsollen. Symbolet  i knappen, der lyser rødt, lyser derefter orange.

- Bilen låses inden for de efterfølgende 30 sek.

Når bilen låses igen, bliver kabine- og bortslæbningsovervågningen aktiveret igen.

Anvisning

- **Kabine- og bortslæbningsovervågningen skal deaktiveres, hvis der er risiko for, at alarmer udløses, fordi der er et barn eller et dyr i kabinen samt under transport (fx med skib eller tog) og bugsering af bilen.**
- **Et åbent brillerum forringer kabineovervågningens effektivitet. For at sikre at kabineovervågningen fungerer fuldt ud, skal brillerummet altid lukkes, inden bilen låses.**

Bagklap

Automatisk låsning af bagklap

Hvis du har låst bilen med åben bagklap ved at trykke på knappen  på fjernbetjeningen, bliver bagklappen automatisk låst, når den lukkes.

Du kan aktivere funktionen til forlængelse af begrænsningen af automatisk låsning af bagklap. Hvis denne funktion er aktiveret, kan du åbne bagklappen igen inden for et bestemt tidsrum efter oplåsning af bagklappen via knappen  på nøglen med fjernbetjening **2** » **Side 112**.

Hvis du ønsker det, kan du få aktiveret eller deaktiveret funktionen til begrænsning af den automatiske låsning af bagklappen på et autoriseret SEAT værksted. Der vil du få alle nødvendige informationer.

Så længe den automatiske låsning ikke er gennemført, er der risiko for ulovlig indtrængen i bilen. Vi anbefaler derfor altid at låse bilen med knappen  på fjernbetjeningen eller med nøglen uden fjernbetjening » **Side 115**.

Bagklap



Fig. 125 Bagklap: åbning udefra



Fig. 126 Udsnit af bagklappens indvendige beklædning: greb til at lukke bagklappen med

Læs de supplerende informationer nøje igen » Side 10.

Du kan åbne bagklappen via et elektrisk system. Det aktiveres via SEAT logoet i bagklappen.

Afhængigt af bilens tilstand er dette systems funktion til rådighed eller spærret.

Når bagklappen er låst, kan den ikke åbnes. Hvis bagklappen derimod er låst op, er åbningssystemet aktiveret, og bagklappen kan åbnes.

For at skifte mellem tilstandene låst/låst op skal du trykke på knappen eller knappen » Fig. 115 på nøglen med fjernbetjening.

Hvis bagklappen er åben eller ikke ordentligt lukket, bliver det vist i kombiinstrumentets display.* Fra en hastighed på 6 km/h (4 mph) bliver der udløst et advarselssignal, hvis bagklappen bliver åbnet.*

Anvisning

- Når bagklappen lukkes, bliver låsecylindren låst, og alarmsystemet aktiveres. Dette gælder kun, hvis bilen er blevet låst, inden bagklappen lukkes.
- Ved acceleration eller hastigheder over 5 km/h (3 mph) bliver grebet øverst i området omkring nummerpladefordybningen låst. Når du standser og åbner døren, bliver grebet låst op igen.

Elektrisk åbning og lukning af ruder

Betjening af elruder

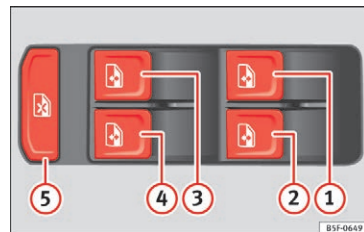

Fig. 127 Udsnit af førerdøren: kontakter til betjening af elruder

Læs de supplerende informationer nøje igen » Side 12.

Elruderne fungerer kun, når tændingen er tilsluttet.

Åbning



- Du åbner ruden ved at trykke let på den pågældende kontakt i døren. Når du slipper kontakten, bliver forløbet stoppet.
- Du kan også åbne ruden i førersiden automatisk ved at trykke kontakten helt ind (fuldstændig åbning). Hvis du trykker på kontakten igen, standser åbningen med det samme.





Lukning

– Du kan lukke ruden ved at trække let i den pågældende kontakt. Når du slipper kontakten, bliver forløbet stoppet.

Sikkerhedsknap

Du kan deaktivere betjeningsknapperne i bagdørene ved at trykke på sikkerhedsknappen  » **Fig. 127**. Betjeningsknapperne i bagdørene kan aktiveres igen ved at trykke på sikkerhedsknappen .

Hvis betjeningsknapperne i bagdørene er deaktiveret, lyser kontrollampen  i sikkerhedsknappen .

FORSIGTIG

- Hold ruderne rene, for at sikre at elruderne fungerer korrekt.
- I tilfælde af at ruderne er frosset til, skal du først fjerne isen » Side 197, Ruder og sidespejle, før du betjener elruderne, da rudeoptræksmekanismen ellers kan blive beskadiget.
- Når du forlader den låste bil, skal du sørge for, at ruderne altid er lukket.

Anvisning

- Anvend først og fremmest varme-, klima- og ventilationssystemet til ventilation af kabinen under kørsel. Hvis ruderne er åbne, kan støv og andet snavs trænge ind i bilen, og der

kan desuden opstå ubehagelig vindstøj ved bestemte hastigheder.

- Hold sideruderne lukket ved høje hastigheder for at undgå et overdrevet højt benzinforbrug.

Anvisning

Elrudemekanismen er udstyret med termosikring. Hvis ruderne åbnes og lukkes flere gange efter hinanden, kan denne sikring blive overophedet. I så fald bliver ruderne midlertidigt blokeret. Så snart sikringen er kølet af, kan ruderne betjenes igen.

Rudeoptrækkets kraftbegrænsning

Elruderne er udstyret med en kraftbegrænsning. Kraftbegrænsningen reducerer faren for kvæstelser, når elruderne lukkes automatisk.

Hvis der er en forhindring ved ruden, bliver lukningen stoppet, og ruden bliver kørt nogle centimeter tilbage.

Hvis en forhindring forhindrer ruden i at lukke inden for de næste 10 sek., stoppes lukningen igen, og ruden bliver kørt nogle centimeter tilbage.

Hvis du inden for 10 sek. forsøger at lukke ruden igen, efter at den er blevet kørt tilbage for anden gang, og forhindringen ikke er blevet fjernet, er det kun lukningen, der stop-

pes. Kraftbegrænsningsfunktionen er stadig aktiveret.

Kraftbegrænsningsfunktionen er kun deaktiveret, hvis du inden for de næste 10 sek. igen forsøger at lukke ruden. **I dette tilfælde lukker ruden uden kraftbegrænsning.**

Efter en ventetid på mere end 10 sek. er kraftbegrænsningen aktiv igen.

Se, og bliv set

Lys

Indledning til emnet

Læs de supplerende informationer nøje igennem »» Side 23.

I **højrestyrede biler** afviger placeringen af betjeningselementerne delvis fra den placering, som er vist på »» **Fig. 128** »» Side 123. Symbolerne, der viser de enkelte betjeningselementer, er dog identiske.

⚠ FORSIGTIG

- Overhold gældende lov på området.
- Føreren er dog til enhver tid ansvarlig for, at lyset indstilles og anvendes korrekt.

ℹ Anvisning

- Hvis lyskontakten er i position $\Rightarrow \leftarrow$, tændingsnøglen er taget ud, og førerdøren er åben, lyder der et akustisk advarselssignal. Når førerdøren lukkes (tænding afbrudt), slukkes det akustiske advarselssignal. Positionsløset forbliver dog tændt for om nødvendigt at oplyse den parkerede bil.
- Når det er koldt eller fugtigt, kan forlygterne midlertidigt dugge indvendigt. Årsagen er temperaturforskellen mellem forlygteglasets inder- og yderside. Når lyset er tændt, er fladen, hvor lyset kommer ud fra, hurtigt dug-

fri. I forlygteglasets kanter kan der dog stadig være dug. Det samme kan være tilfældet for bag- og blinklygterne. Dette har ingen indflydelse på lygternes levetid.

Positions- og nærlys

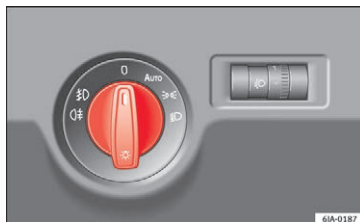

Fig. 128 Kombiinstrument: lyskontakt

Tænding af positionslys

– Drej lyskontakten »» **Fig. 128** til position $\Rightarrow \leftarrow$.

Tænding af nærlys

– Drej lyskontakten »» **Fig. 128** til position $\Rightarrow \leftarrow$.

Slukning af lys (undtagen dagskørellys)

– Drej lyskontakten »» **Fig. 128** til position 0.

Regulering af rækkevidde for forlygter

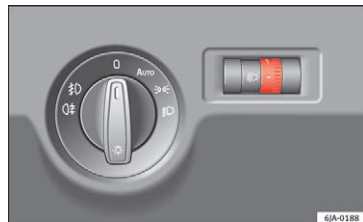

Fig. 129 Kombiinstrument: lyslængderegulering

– Drej regulatoren »» **Fig. 129**, indtil den ønskede lyslængde for forlygterne opnås.

Indstillingspositioner

Indstillingspositionerne svarer ca. til følgende ladetilstande på bilen:

- ① Forsæder optaget, bagagerum tomt
- ② Alle pladser i bilen optaget, bagagerum tomt
- ③ Alle pladser i bilen optaget, bagagerum læsset
- ④ Forsæder optaget, bagagerum læsset

⚠ FORSIGTIG

Indstil altid lyslængdereguleringen på følgende måde: »»

- Så andre trafikanter ikke bliver blændet, særligt modkørende
- Så lyslængden er tilstrækkelig til sikker kørsel

Anvisning

Vi anbefaler, at du indstiller forlygternes lyslængderegulering, når nærlyset er tændt.

Dagskørelys

Dagskørelyet er med til at øge kørselssikkerheden. Det drejer sig om lygter, der er integreret i forlygterne, og som tændes, hver gang tændingen tilsættes, og lyskontakten står i position **O** eller **AUTO** » Fig. 128. Så snart positionslyset tændes, slukkes dagskørelyet automatisk.

Aktivering af dagskørelys

- Tag nøglen ud af tændingslåsen, flyt blinklysarmen opad (blinklys i højre side), tryk den bagud (overhalingslys), og hold den i denne position.
- Sæt nøglen i tændingslåsen, og tilslut tændingen. Hold nøglen i denne stilling i 3 sek. Afbryd derefter tændingen. Dagskørelyet er aktiveret, og det pågældende lys kan tændes.

Deaktivering af dagskørelys

- Tag nøglen ud af tændingslåsen, flyt blinklysarmen nedad (blinklys i venstre side), tryk den bagud (overhalingslys), og hold den i denne position.
- Sæt nøglen i tændingslåsen, og tilslut tændingen. Hold nøglen i denne stilling i 3 sek. Afbryd derefter tændingen. Dagskørelyet er deaktiveret, og det pågældende lys kan ikke tændes.

Automatisk lys i forbindelse med dagskørelys

Hvis *det automatiske lys* er aktiveret, og *dagskørelyet* samtidig er tændt, tændes nærlyset og instrumentbelysningen automatisk, så snart forholdene kræver det (fx ved kørsel gennem en tunnel), og dagskørelyet slukkes. Hvis det automatiske lys slukker nærlyset igen (fx når du kører ud af en tunnel), tændes dagskørelyet igen.

PAS PÅ

Baglygterne bliver ikke tændt i forbindelse med dagskørelys. En bil uden tændte baglygter kan ikke ses af andre trafikanter i mørke, i nedbør eller ved lav sigtbarhed.

Anvisning

I nogle lande skal man være opmærksom på de lovmæssige forskrifter.

Blink- og fjernlysarm

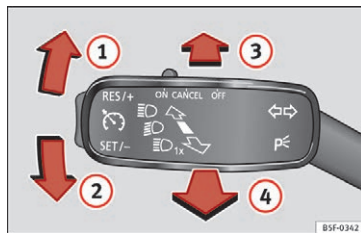

Fig. 130 Blink- og fjernlysarm

Blink- og fjernlysarmen anvendes ikke kun til blink- og fjernlyset, men også til parkerings- og overhalingslyset.

Blinklys i højre ⇨ og venstre ⇦ side

- Tryk armen » Fig. 130 opad ① eller nedad ②.
- For selv at bestemme, hvor længe blinkefunktionen skal være aktiveret (fx ved vognbaneskift), skal du holde armen nede i trykpunktet.

Komfortblinklys

Tryk armen opad eller nedad, indtil du mærker en let modstand, for at aktivere komfortblinklyset, og slip armen. Blinklyset blinker tre gange.

Komfortblinklyset tændes og slukkes via knappen **CAR** og funktionsknappen **Setup** til Easy Connect-systemet » Side 105.

I biler uden tilsvarende menu kan funktionen deaktiveres på et værksted.

Fjernlys

- Tænd nærlýset » Side 123.
- Tryk armen » Fig. 130 fremad i pilens retning **3**.
- Du slukker fjernlyset ved at trykke armen mod rattet i pilens retning **4**.

Overhalingslys

- Træk armen » Fig. 130 mod rattet (fjedret position) i pilens retning **4**.

Parkeringslys

- Betjeningsanvisninger » Side 127

FORSIGTIG

Anvend derfor kun fjernlyset eller overhalingslyset, hvis det ikke blænder andre.

Anvisning

- Hvis komfortblinklyset er tændt (blinker tre gange), og komfortblinklyset i den anden side aktiveres, stopper den aktive side med at blinke, og det blinker kun én gang i den nyvalgte side.

- Blinklygterne virker kun, når tændingen er tilsluttet. I kombiinstrumentet blinker kontrollampen eller .

- Når du retter op efter at have drejet, slukkes blinklysene automatisk.

- Hvis en pære til blinklyset er defekt, blinker kontrollampen dobbelt så hurtigt.

Automatisk lys AUTO

Hvis lyskontakten står i positionen **AUTO** » Fig. 128, bliver positionslyset, nærlýset og nummerpladelyset tændt og slukket automatisk.

Den lyssensor, der er placeret mellem forruden og bakspejlet, regulerer lyset.

Hvis lyskontakten står i positionen **AUTO**, lyser symbolet **AUTO** i lyskontakten. Hvis kørelýset tændes automatisk, lyser symbolet også i lyskontakten.

Automatisk lys ved regn

Hvis lyskontakten står i position **AUTO**, og den automatiske viskerfunktion er aktiveret i mere end 10 sek., eller viskerne (position **2** eller **3**) er tilsluttet i mere end 15 sek. » Side 130, bliver positions- og nærlýset automatisk tændt.

Hvis den automatiske viskerfunktion, eller viskerne (position **2** eller **3**) ikke tilsluttes i et tidsrum på ca. 4 min., slukkes lyset igen.

FORSIGTIG

Der må ikke placeres nogen mærkater eller lignende genstande foran lyssensoren, da det kan bevirke, at funktionen ikke virker korrekt.

Tågeforlygter*

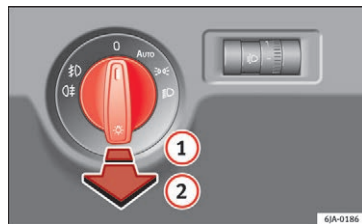

Fig. 131 Kombiinstrument: lyskontakt

Tænding af tågeforlygter

– Drej først lyskontakten » Fig. 131 til position , eller **AUTO**.

– Træk lyskontakten til position **1**.

Når tågeforlygterne er tændt, lyser kontrollampen i kombiinstrumentet » Side 100.

Tågeforlygter med CORNER-funktion*

✓ Gælder ikke for biler, der er udstyret med forlygter med komplet LED-teknologi

Forlygter med drejefunktion giver en bedre oplysning af området omkring bilen, når du kører gennem sving eller parkerer etc.

Tågeforlygterne med drejefunktion tændes i henhold til ratvinklen eller det tændte blinklys¹⁾, hvis følgende betingelser er opfyldt:

- Bilen holder stille, og motoren kører, eller bilen kører med en hastighed på maksimalt 40 km/h (25 mph).
- Dagskørelset er ikke tændt.
- Nærlyset er tændt.
- Tågeforlygterne er ikke tændt.
- Bilen er ikke sat i bakgear.

Tågebaglygte

Tænding af tågebaglygte

- Drej først lyskontakten » Fig. 131 » Side 125 til position \Rightarrow , \Rightarrow eller AUTO.
- Træk lyskontakten til position ②.

Hvis bilen ikke er udstyret med tågeforlygter » Side 125, skal du tænde tågebaglygten ved at dreje kontakten til position \Rightarrow eller \Rightarrow og herefter trække den i position ②. Denne kontakttpe kan kun indstilles til en position.

Når tågebaglygterne er tændt, lyser kontrol-lampen \Rightarrow » Side 100 i kombiinstrumentet.

Hvis bilen er udstyret med et **fabriksmonteret anhængertræk eller et anhængertræk fra kataloget SEAT Originaldele**, og du kører med en anhænger, og tågebaglygten er tændt, er det kun tågebaglygten på anhænger, der lyser.

Funktionen Coming home/leaving home*

Ved dårlige lysforhold aktiverer denne funktion automatisk lyset et kort stykke tid, når du parkerer bilen, eller hvis du nærmer dig bilen igen.

Funktionen aktiveres automatisk, når følgende betingelser er opfyldt:

- Lyskontakten skal stå i position AUTO » Side 125.

- Udsynet skal være reduceret i området omkring bilen.
- Tændingen skal være afbrudt.

For at aktivere funktionen skal du tænde overhalingslyset, inden du forlader bilen.

Den lyssensor, der er placeret mellem forruden og bakspejlet, regulerer lyset.

Funktionen aktiverer automatisk positions- og nærlyset, områdebelysningen i sidespejlene samt nummerpladelyset.

Funktionen coming home

Lyset bliver automatisk tændt, når førerdøren åbnes (inden for 60 sek. efter afbrydelse af tændingen).

Når alle døre og bagklappen er lukket, slukkes lyset.

Hvis en dør eller bagklappen bliver ved med at være åben, slukker lyset inden for 60 sek.

Funktionen leaving home

Lyset tændes automatisk, når bilen er blevet låst med fjernbetjening.

Lyset slukker efter ca. 10 sek., eller når bilen er blevet låst.

¹⁾ Hvis der er konflikt mellem de to aktiveringstyper, fx hvis rattet er drejet mod venstre, og højre blinklys er tændt, har blinklyset den højeste prioritet.

Kontakt til havariblink



Fig. 132 Kombiinstrument: knap til havariblink

- Tryk på kontakten  » **Fig. 132** for at tænde eller slukke havariblinket.

Når havariblinket er tændt, blinker alle blinklys i bilen samtidig med kontrollamperne i kombiinstrumentet og kontrollampen i kontakten. Du kan også tænde havariblinket, når tændingen er afbrudt.

Ved en ulykke med udløsning af en airbag tændes havariblinket automatisk.

Anvisning

Tænd fx havariblinket i følgende tilfælde:

- Hvis du kommer til en kø
- Hvis du er ude for et uheld eller i nødtilfælde

Parkeringslys*

Parkeringslys

- Afbryd tændingen.
- Træk blinklysarmen » **Fig. 130** » Side 124 opad eller nedad – parkeringslyset i højre eller venstre side tændes.

Parkeringslys i begge sider

- Drej lyskontakten » **Fig. 128**  » Side 123 til positionen , og lås bilen.

Anvisning

- Parkeringslyset  kan kun tændes, når tændingen er afbrudt.
- Hvis du har højre eller venstre blinklys tændt, og du afbryder tændingen, tændes parkeringslyset ikke automatisk.

Tilpasning af forlygter

Nærlysets lyskegle er asymmetrisk, derfor lyser den kraftigere ind mod kanten af vejen i den side, som bilen kører i.

Hvis du kører i et land med venstrekørsel i en bil, der er produceret til et land med højrekørsel (eller omvendt), er det normalt nødvendigt at afdække et område af forlygternes lygteglas med folie eller indstille forlygterne for ikke at blænde den modkørende trafik.

I den forbindelse er der specifikke foreskrevne værdier for lyset, der skal overholdes på forskellige punkter for lysfordelingen. Dette lys betegnes også lys til udlandskørsel.

Lysfordelingen i halogenforlygter eller forlygter i komplet LED-teknologi på SEAT Leon-modellerne gør det muligt at overholde de foreskrevne værdier for lys til udlandskørsel, uden at der skal anvendes afdækninger, eller at der skal foretages en indstilling af lygterne.

Anvisning

Lyset til udlandskørsel må kun anvendes midlertidigt. Hvis du planlægger et længere ophold i et land med venstrekørsel, skal du få et værksted til at omstille forlygterne.

Kabinelys

Kabinelys

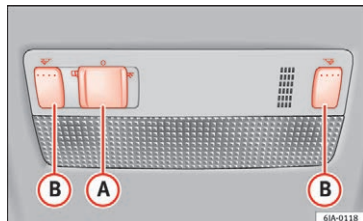

Fig. 133 Lys – type 1

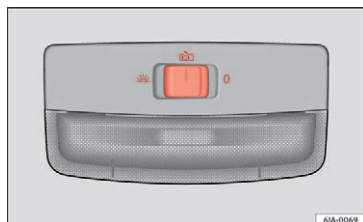





Fig. 134 Lys – type 2

Læs de supplerende informationer nøje igennem »»  Side 24.

Hvis betjeningen af lyset med dørkontakten er aktiveret (kontakten **A** »» Fig. 133 står i positionen ) , lyser lyset i følgende tilfælde:

- Hvis bilen bliver låst op
- Hvis en af dørene bliver åbnet
- Hvis tændingsnøglen tages ud

Hvis betjeningen af lyset med dørkontakten er aktiveret (kontakten **A** står i positionen ) , slukker lyset i følgende tilfælde:

- Hvis bilen bliver låst
- Hvis tændingen bliver tilsluttet
- Ca. 30 sek. efter at alle døre er blevet lukket

Hvis en dør er åben, eller kontakten **A** står i positionen ) , slukker kabinelyset inden for 10 min., så batteriet ikke bliver afladet.

Kabinelampe bagi



Fig. 135 Kabinelys bagi

Tryk på knappen »» Fig. 135 for at tænde/slukke lyset.

Kabinelamper/ambientelys*

Ambientelyset belyser området ved midterkonsollen, området ved fødderne og afdækningen ved instrumentpanelet, når fjernlyset er tændt.

Belysningen i området ved midterkonsollen og området ved fødderne er i fuld styrke, når dørene er åbnet, og reducerer intensiteten, når fjernlyset er tændt.

Lystyrken for ambientelyset* kan indstilles via **Easy Connect > Einstellungen Licht (indstillinger lys) > Innenbeleuchtung (kabinelys)** »»  Side 26.

Handskerumslampe

Når du åbner handskerummet bliver lyset automatisk tændt. Når du lukker handskerummet, slukker lyset.

Bagagerumsls

Når du åbner bagklappen, tændes lyset automatisk, og efter ca. 10 min. med åbent bagagerum, slukker det automatisk.

Godt udsyn

Afslutning af elbagrude



Fig. 136 Kontakt til elbagrude

– Du tilslutter og afbryder elbagruden ved at trykke på kontakten  » Fig. 136 – kontrollampen i kontakten lyser eller slukker.

Elbagruden virker kun, når motoren kører.

Når der er gået 7 min., **afbrydes** elbagruden automatisk.

Miljøanvisning

Du bør afbryde elbagruden, når ruden igen er klar. Det lavere strømforbrug har en positiv indflydelse på brændstofforbruget » Side 164.

Anvisning

Hvis der sker et fald i den elektriske spænding i bilens elektriske systemer, bliver elbagruden automatisk afbrudt for at sikre, at der er tilstrækkelig energi til rådighed til motorstyringen » Side 213, Automatisk afbrydelse af elektriske apparater.

Solskærme

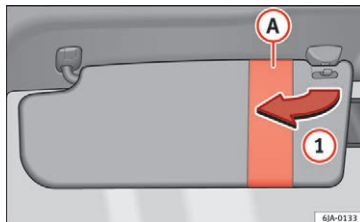

Fig. 137 Solskærm til føreren

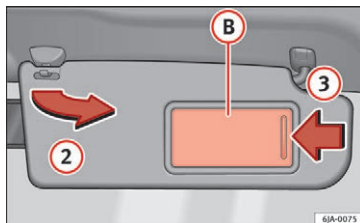

Fig. 138 Solskærm til forsædepassageren

Solskærmene til fører og forsædepassager kan trækkes ud af holderne i midten af bilen og drejes i pilens retning **1** » Fig. 137 eller **2** » Fig. 138 over til dørene.

Stroppen **A** kan anvendes som holder til små genstande som fx noter eller lignende.

Solskærmen til forsædepassageren er udstyret med et makeupspejl **B** med afdækning. Skub afdækningen i pilens retning **3** for at åbne » Fig. 138.

⚠ PAS PÅ

Solskærmene må ikke drejes ud mod sideruderne og ind i hovedairbaggenes udløsningsområde, hvis der er fastgjort genstande som eksempelvis kuglepenne på dem. I tilfælde af en udløsning af hovedairbaggen vil personer i bilen kunne blive beskadiget.

Viskere og sprinkleranlæg

Indledning til emnet

Viskerne og sprinkleranlægget fungerer kun, når tændingen er tilsluttet.

Ved den automatiske viskerfunktion reguleres intervaltrinen i regnvejr forhold til, hvor meget det regner. »

Når du har sat bilen i bakgear, kører bagrudeviskeren en gang, hvis forrudeviskerne er tilsluttet.

Påfyld sprinklervæske » Side 210.

ⓘ FORSIGTIG

- Om vinteren skal du, før du kører, eller før du tilslutter viskerne første gang, kontrollere, at viskerbladene ikke er frosset fast. Hvis viskerne tilsluttes, når viskerbladene er frosset fast, kan både viskerbladene og viskermotoren blive beskadiget!

- Hvis tændingen afbrydes, når viskerne er tilsluttet, kører viskerne automatisk videre i samme trin, når tændingen tilsluttes igen. Ved lave temperaturer kan viskerbladene fryse fast på forruden, når tændingen er afbrudt.

- Løsn fastfrosne viskerblade forsigtigt fra for- eller bagruden.

- Fjern sne og is fra viskerne inden kørsel.

- Hvis viskerne håndteres uforsigtigt, er der risiko for, at forruden bliver beskadiget.

- Af hensyn til sikkerheden skal viskerbladene udskiftes en til to gange om året. Du kan købe dem hos en autoriseret SEAT partner.

- Hvis viskerbladene er klappet væk fra forruden, kan tændingen ikke tilsluttes. Ellers ville viskerne vende tilbage til deres udgangsposition og ville i den forbindelse kunne beskadige lakken på motorhjelm.

ⓘ Anvisning

Hold viskerbladene rene. Viskerbladene kan være behæftet med voksrester fra et automatisk vaskeanlæg » Side 195.

- Hvis bilen er udstyret med sprinklerdyser, bliver disse opvarmet, når motoren tændes.

Betjening af visker-sprinkler-anlæg



Fig. 139 Betjeningsarm til viskerne

Kort viskerfunktion

– Hvis du **kun** vil køre viskerne hen over forruden **et kort øjeblik**, skal du trykke armen nedad til position **(4)** » Fig. 139.

Intervalfunktion/automatisk viskerfunktion med regnsensor*

– Bevæg armen opad til positionen **(1)** » Fig. 139.

– Indstil varigheden for viskeintervallet eller regnsensorens følsomhed med kontakten **(A)**.

Kontakten **(A)** har fire positioner.

Regnsensoren* er en del af intervalfunktionen.

Regnsensoren* regulerer viskeintervallet afhængigt af nedbørsmængden.

Langsom viskerfunktion

– Bevæg armen opad til positionen **(2)** » Fig. 139.

Viskerfunktion uden intervaller

– Bevæg armen opad til positionen **(3)** » Fig. 139.

Visker-sprinkler-automatik til rengøring af forrude

– Træk armen ind mod rattet til position **(5)** » Fig. 139 for at tilslutte visker-sprinkler-anlægget.

– Slip armen. Sprinkleranlægget stopper, og viskerne udfører en til tre viskerbevægelser mere (afhængigt af hvor længe der blev sprøjtet med sprinklervæske).

Bagrudevisker*

– Tryk armen fremad til position **(6)** » Fig. 139. Bagrudeviskeren kører hvert 6. sek.

Visker-sprinkler-automatik til rengøring af bagrude*

- Tryk armen helt frem til position ⑦ » Fig. 139. Sprinkleranlægget og viskeren til bagruden fungerer samtidigt.
- Slip armen. Sprinkleranlægget stopper, og viskerne udfører en til tre viskerbevægelser mere (afhængigt af hvor længe der blev sprøjtet med sprinklervæske). **Når du slipper armen, bliver den i position ⑥.**

Afbrydelse af viskere

- Sæt armen i position ① » Fig. 139.

⚠ PAS PÅ

Det kan ske, at regnsensoren ikke registrerer regnen tilstrækkeligt godt, og at viskerne derfor ikke bliver tilsluttet.

- Tilslut i god tid viskerne manuelt efter behov, hvis vandet på forruden begrænser udsynet.

i Anvisning

Sæt ikke mærkater på forruden i området foran regnsensoren*. Det kan medføre funktionsfejl.

Forlygtesprinklere*

Når nær- eller fjernlyset er tændt, og betjeningsarmen bevæges til position ⑤ » Fig.

139, bliver forlygtesprinklerne aktiveret et kort øjeblik. Forlygtesprinklerne bliver desuden også aktiveret, når forrudesprinkleranlægget er blevet betjent 10 gange.

Fastsiddende snavs (som fx insektræster) bør fjernes fra forlygteglassene med jævne mellemrum, fx i forbindelse med tankning. Overhold følgende anvisninger » Side 197, Forlygteglas:

Holderne til sprinklerdyserne bør holdes fri for sne og is med en afisningspray for at sikre, at forlygtesprinklerne også fungerer om vinteren.

⚠ FORSIGTIG

Træk aldrig i sprinklerdyserne – risiko for beskadigelse!

Spejle

Bakspejl med manuel afblænding

Grundindstilling

- Indstil armen ved spejlets underkant, så den peger fremad.

Afblænding af spejl

- Træk i armen ved spejlets underkant, så den peger bagud.

Sidespejle

Læs de supplerende informationer nøje igennem » Side 15.

Inden du begynder at køre, skal du indstille spejlene, så du har et godt udsyn bagud.

i Anvisning

- Varmen i sidespejlene virker kun, når motoren kører.
- Rør ikke ved sidespejlens spejlflader, når varmen i sidespejlene er tilsluttet.
- Hvis den elektriske indstilling svigter, kan begge sidespejle indstilles manuelt, ved at du trykker på kanten af spejlfladen.
- Hvis der er fejl i den elektriske spejlindstilling, skal du kontakte et værksted.

Sæder og hovedstøtter

Indstilling af sæder og hovedstøtter

Indledning til emnet

Læs de supplerende informationer nøje igennem »»  Side 12.

Førersædet skal indstilles på en sådan måde, at føreren kan træde pedalerne helt ned med let bøje de ben.

Førersædets ryglæn skal indstilles på en sådan måde, at du kan nå rattets øverste punkt med let bøje de arme.

Den korrekte indstilling er særlig vigtig for at:

- du kan nå betjeningselementerne sikkert og hurtigt
- du kan sidde afslappet uden at blive træt
- **sikkerhedsselerne og airbagsystemet kan give maksimal beskyttelse.**

Anvisning

Med tiden kan mekanismen til indstilling af ryglænets hældning blive begrænset i, hvor meget det kan bevæges.

Hovedstøtter

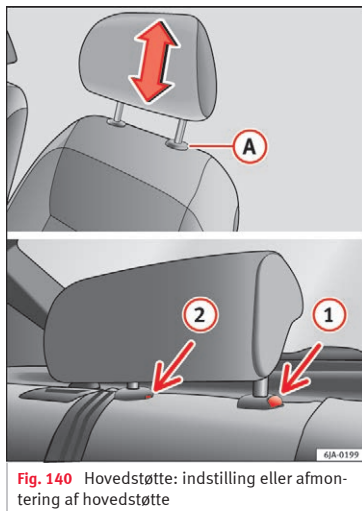



Fig. 140 Hovedstøtte: indstilling eller afmontering af hovedstøtte

Læs de supplerende informationer nøje igennem »»  Side 13.

På sportssæder kan hovedstøtterne hverken indstilles i højden eller afmonteres.

Af- og påmontering af hovedstøtter foran

- Skub hovedstøtten helt op.

- Tryk på knappen **A** »» Fig. 140, og træk hovedstøtten ud.

- Ved genmontering skal hovedstøtten sættes ned i åbningerne i ryglænet og trykkes nedad, indtil den går i hak.

Af- og påmontering af hovedstøtter bagi

- Skub hovedstøtten helt op.
- Tryk på låseknappen **1** »» Fig. 140, og tryk samtidig en flad skruetrækker (maksimalt 5 mm) ind i åbningen **2**, og træk hovedstøtten ud.
- Ved genmontering skal hovedstøtten sættes ned i åbningerne i ryglænet og trykkes nedad, indtil den går i hak.

Du opnår den bedste beskyttelse, når hovedstøttens øverste kant er på højde med den øverste del af dit hoved.

Hovedstøtterne skal tilpasses højden på personer i bilen. Når hovedstøtterne er indstillet korrekt, sørger de sammen med sikkerhedsselerne for at beskytte personer i bilen effektivt »» Side 63.



Sædefunktioner

Sædevarme i forsæder*



Fig. 141 Sædevarme til forsæderne

Sædehwyderne og ryglænene på forsæderne kan opvarmes elektrisk.

Når du trykker på knappen  eller  » Fig. 141, kan du tilslutte og regulere varmen i fører- eller passagersædet.

Når du trykker én gang, tilsluttes sædevarmen med maksimal varmeydelse.

Ved at trykke flere gange på knappen nedreguleres sædevarmens ydelse, indtil den til sidst afbrydes. Sædevarmens ydelse kan ses på, hvor mange kontrollamper der lyser i knappen.

⚠ PAS PÅ

Hvis du eller en af dine passagerer har nedsat smerte- og/eller temperaturfølelse, fx på grund af medicin, lammelse eller kronisk sygdom (fx diabetes), anbefaler vi, at det undlades at benytte sædevarmen. Det kan medføre alvorlige forbrændinger på ryg, bagdel og ben. Hvis du alligevel ønsker at anvende sædevarmen, anbefaler vi, at du holder regelmæssige pauser, når du kører længere strækninger, så kroppen kan komme sig over belastningen i forbindelse med kørslen. Kontakt din læge for at få en vurdering af din personlige situation.

- Hvis der sker et fald i den elektriske spænding i bilens elektriske systemer, bliver sædevarmen automatisk afbrudt for at sikre, at der er tilstrækkelig energi til rådighed til motorstyringen » Side 213, Automatisk afbrydelse af elektriske apparater.

ⓘ FORSIGTIG

- For ikke at ødelægge sædevarmens varmelementer bør du ikke sætte knæet i sædet eller udsætte det for andre for kraftige punktbelastninger.
- Anvend ikke sædevarmen, når der ikke sidder en person på sædet, eller hvis der er genstande, der er fastgjort til sædet eller ligger på sædet, som fx et børnesæde eller en taske. Der kan opstå en fejl i sædevarmens varmelementer.
- Rengør ikke sæderne med væske » Side 199.

ⓘ Anvisning

- Sædevarmen bør kun blive tilsluttet, når motoren kører. På den måde skånes batteriets kapacitet markant.

Armlæn til forsæder med internt opbevaringsrum*

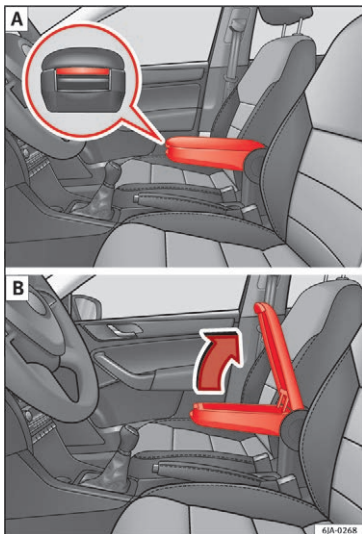

Fig. 142 Armlæn / åbning og lukning af opbevaringsrum

Indstilling af armlænets højde

- Løft armlænet helt op, og klap det derefter ned.

- Løft armlænet igen, indtil det går i hak i en af de fem positioner.

Åbning af opbevaringsrum

- Tryk på knappen foran på armlænet » Fig. 142 - [A].
- Løft afdækningen til opbevaringsrummet » Fig. 142 - [B].

Armlæn til bagsæder



Fig. 143 Bagsæde: armlæn

- For at øge komforten kan du klappe armlænet ned med grebet » Fig. 143.

Fremklapning af bagsæderyglæn

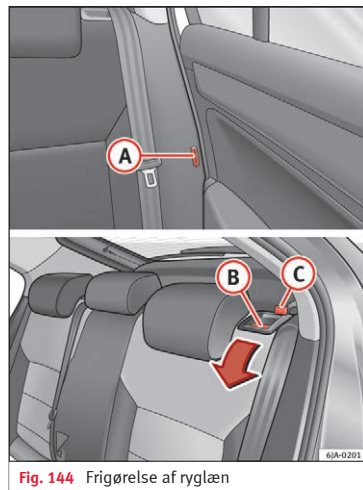

Fig. 144 Frigørelse af ryglæn

Fremklapning

- Inden bagsæderne klappes frem, skal du indstille forsæderne, så disse ikke kan beskadige bagsæderne. Hvis forsæderne er skubbet helt tilbage, anbefales det at afmontere hovedstøtterne, inden bagsæderyglæne klappes frem. Læg de afmonterede hovedstøtter et rent og sikkert sted.

- Før sikkerhedsselens låsetap ind i åbningen (A) » Fig. 144 i den pågældende side af bilen – sikkerhedsposition.
- Frigør ryglænet ved at trykke på låseknappen (B), og klap det frem.

Tilbageklapning

- Hvis du har afmonteret hovedstøtten, skal du sætte det ind i det let hævede ryglæn.
- Klap ryglænet tilbage til udgangsposition, indtil låseknappen går i hak – kontroller dette ved at trække i ryglænet » !.
- Kontroller, at den røde markering (C) ikke længere er synlig.

⚠ PAS PÅ

- Når du har klappet ryglænene tilbage, skal selerne og seletåsene være placeret i deres oprindelige position og være klar til brug.
- Ryglænsdelene skal være gået sikkert i hak, så der ikke kan rutsje genstande fra bagagerummet ind i kabinen ved en pludselig opbremsning – fare for kvæstelser!
- Kontroller, at ryglænet er gået rigtigt i hak. Kun hvis det er tilfældet, kan trepunktsselen til det midterste bagsæde fungere, som den skal.

! FORSIGTIG

Når du aktiverer ryglænene, skal du sørge altid sørge for, at sikkerhedsseleer ikke bliver

beskadiget. Sikkerhedsseleer må under ingen omstændigheder blive klemt af det tilbageklappede ryglæn.

Transport og praktisk udstyr

Praktisk udstyr

Handskerum



Fig. 145 Kombiinstrument: handskerum

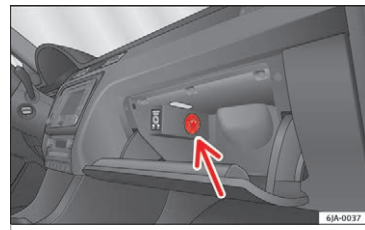

Fig. 146 Handskerum: betjening af køling

Åbning og lukning af opbevaringsrum i passagersiden

- Træk grebet i afdækningen » Fig. 145 i pilens retning, og træk afdækningen udad.
- Luk afdækningen, indtil du kan høre et klik.

Afhængigt af udstyret er cd-afspilleren placeret i handskerummet. Betjeningen af systemet er beskrevet i den medfølgende betjeningsvejledning.

Handskerumskøling*

Åbn eller luk lufttilførslen ved at dreje på hjulet » Fig. 146.

Hvis lufttilførslen er åben, og airconditionanlægget er tilsluttet, strømmer der kølig luft ind i opbevaringsrummet.

Hvis lufttilførslen er åben, og airconditionanlægget er afbrudt, strømmer der luft udefra (uafkølet) ind i handskerummet.

Hvis airconditionanlægget varmer, eller handskerumskølingen ikke anvendes, anbefales det at lukke for lufttilførslen.

⚠ PAS PÅ

- Af hensyn til sikkerheden skal alle opbevaringsrum være lukket under kørsel.
- Læg ikke genstande på instrumentpanelet. Disse genstande kan rutsje rundt eller falde ned under kørsel (ved acceleration eller i

sving) og aflede din opmærksomhed fra trafikken – fare for ulykke!

- Sørg for, at der ikke rutsjer genstande fra midterkonsollen eller fra andre opbevaringsrum ned i førerens fodrum under kørsel. Så vil du ikke længere kunne bremse, koble ud eller give gas – fare for ulykke!

i Anvisning

I handskerummet kan der opbevares en flaske, der kan rumme maksimalt 1 l.

Opbevaringsrum til sikkerhedsvest

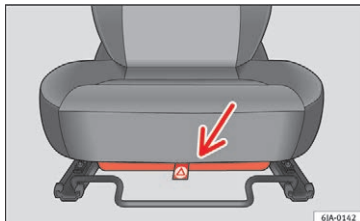

Fig. 147 Førersæde: opbevaringsrum

Under førersædet er der et opbevaringsrum » Fig. 147 til sikkerhedsveste.

⚠ PAS PÅ

Dette opbevaringsrum er udelukkende forbeholdt sikkerhedsvestene. Opbevar ikke andre genstande her. Hvis der falder en genstand ud, kan det gøre betjeningen af pedalene vanskeligere eller umuligt.

ⓘ FORSIGTIG

Dette opbevaringsrum er udelukkende forbeholdt sikkerhedsvestene. Der må ikke opbevares andre genstande her, da opbevaringsrummet ellers kan blive beskadiget.

Opbevaringsrum i forsæderne

Der er opbevaringslommer på bagsiden af forsæderyglæne.

Disse lommer er beregnet til opbevaring af kort, blade eller lignende.

⚠ PAS PÅ

Der må ikke opbevares tunge genstande i lommerne – fare for kvæstelser!

ⓘ FORSIGTIG

Opbevar ikke store genstande, som fx flasker eller genstande med skarpe kanter, i lommerne, da lommerne og sædeindtrækket ellers kan blive beskadiget.

Drikkevarerholdere i midterkonsollen

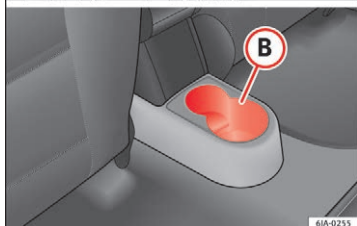
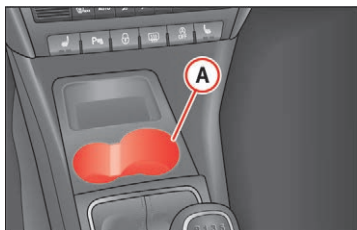

Fig. 148 Midterkonsol: drikkevarerholdere

- A** Drikkevarerholder foran i midterkonsollen
- B** Drikkevarerholder bag i midterkonsollen

⚠ PAS PÅ

- Stil ikke varme drikke i drikkevarerholderen. Når bilen kører, risikerer du at få den varme drik ud over dig – fare for skoldning!
- Anvend ikke beholdere af materiale, der kan gå i stykker (fx af glas, porcelæn). I tilfæl-

de af en ulykke vil det kunne medføre kvæstelser.

⚠ FORSIGTIG

Under kørsel skal der være låg på drikkevarerne, når de er placeret i drikkevarerholderen. Ellers kan drikkevarerne løbe ud og derved beskadige det elektriske system eller sædepolstringen, fx når du bremser.

Drikkevarerholder i armlænet til bagsæderne

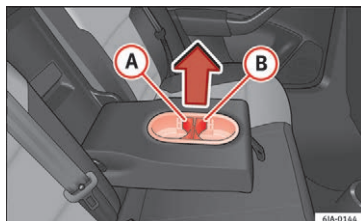

Fig. 149 Armlæn til bagsæde: drikkevarerholder

Der er plads til to drikkevarer i holderen.

Ved hjælp af delene **A** og **B** » Fig. 149, der kan afmonteres, kan du ændre størrelsen på åbningerne i holderen.

– Træk delen **A** eller **B** ud i pilens retning, og placer den i den ønskede position i drikkevarerholderen.

Lighter*

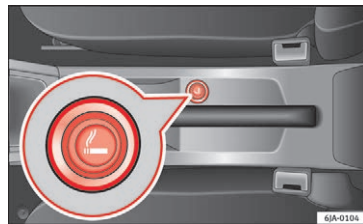

Fig. 150 Midterkonsol: lighter

Lighteren er placeret i midterkonsollen foran » Fig. 150.

Betjening af lighter

- Tryk lighterenes knap ind » Fig. 150.
- Vent, indtil knappen springer frem.
- Træk lighteren ud med det samme, og tænd cigaretten med lighterenes glødende varmespiral.
- Sæt lighteren tilbage i stikdåsen.

⚠ PAS PÅ

- Vær forsigtig, når du bruger lighteren! Ukorrekt brug af lighteren kan forårsage forbrændinger og alvorlige kvæstelser.
- Lighteren virker også, når tændingen er afbrudt, og tændingsnøglen er taget ud. Efterlad derfor aldrig børn uden opsyn i bilen.

i Anvisning

- Der kan tilsluttes elektrisk tilbehør til 12-volts-stikdåsen » Side 138, 12-volts-stikdåse.
- Yderligere anvisninger » Side 193, Tilbehør og tekniske ændringer

Askebægre*

Fig. 151 Midterkonsol: Askebæger foran / Askebæger bagi

Udtagning af askebægre

- Tag askebægret » **Fig. 151** opad og ud.

Isætning af askebægre

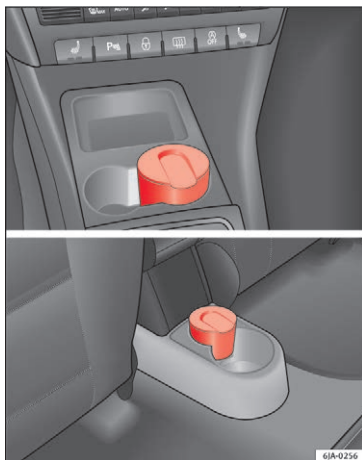
- Sæt askebægret lodret i.

⚠ PAS PÅ

Læg aldrig brændbare genstande i askebægre – brandfare!

ⓘ FORSIGTIG

Hold ikke fast i afdækningen, når du skal tage askebægre ud – risiko for, at den knækker af.

12-volts-stikdåse

Fig. 152 Midterkonsol: 12-volts-stikdåse

12-volts-stikdåsen er placeret i midterkonsollen foran » **Fig. 152**.

Anvendelse af stikdåse

- Åbn stikdåsens afdækning eller lighteren.
- Sæt stikket fra det elektriske tilbehør i stikdåsen.

Yderligere anvisninger » Side 193, Tilbehør og tekniske ændringer

⚠ PAS PÅ

- Forkert brug af stikdåsen og det elektriske tilbehør kan forårsage brand, forbrændinger og andre alvorlige kvæstelser.
- Efterlad aldrig børn uden opsyn i bilen. 12-volts-stikdåserne fungerer også, når tændingen er afbrudt, og tændingsnøglen er taget ud.
- Hvis det tilsluttede elektriske apparat bliver for varmt, skal du straks slukke det og afbryde netforbindelsen.

ⓘ FORSIGTIG

- 12-volts-stikdåsen kan kun anvendes til tilslutning af godkendt elektrisk tilbehør med en effekt på op til 120 W.
- Overskrid aldrig den maksimale effekt, da bilens elektriske system ellers kan blive beskadiget.
- Bilens batteri bliver afladet, hvis motoren er standset, og der er tilsluttet elektriske forbrugere – risiko for afladning af batteri!
- For at undgå beskadigelser må du kun anvende stik, som passer i stikdåsen.
- Anvend kun tilbehør, som er kontrolleret i henhold til de gældende retningslinjer for elektromagnetisk kompatibilitet.
- For at undgå beskadigelser, der skyldes spændingsudsving, skal du afbryde det appa-

rat, der er tilsluttet til 12-volts-stikdåsen, før du tilslutter eller afbryder tændingen, samt før du starter motoren.

- Følg anvisningerne i betjeningsvejledningen til de tilsluttede apparater!

Multimedieholder



Fig. 153 I midterkonsollen foran: multimedieholder

Multimedieholderen er placeret i opbevaringsrummet i midterkonsollen foran » **Fig. 153**.

Du kan anvende opbevaringsrummet til opbevaring af fx en mobiltelefon, en mp3-spiller eller lignende apparater.

⚠ PAS PÅ

Anvend aldrig multimedieholderen som askebæger eller til opbevaring af brændbare genstande – brandfare!

Brillerum*



Fig. 154 Detalje i loftbeklædning: brillerum

– Tryk på afdækningen til brillerummet, der åbner nedad » **Fig. 154**.

⚠ PAS PÅ

Dette opbevaringsrum må kun åbnes, når du lægger dine briller i det, eller når du tager dem ud.

ⓘ FORSIGTIG

- Opbevar ikke nogen varmefølsomme genstande i opbevaringsrummet, da de ellers kan blive beskadiget.
- Opbevaringsrummet i siden må maksimalt belastes med 0,25 kg.

Tøjkroge*

Tøjkroge er placeret på den midterste stolpe og på grebene på den indvendige beklædning over bagdøre.

⚠ PAS PÅ

- Sørg for, at tøjet, som hænger på krogene, ikke begrænser udsynet bagud.
- Hæng kun let tøj på krogene, og sørg for, at der ikke er tunge genstande eller genstande med skarpe kanter i lommerne.
- Hæng ikke tøjet på bøjle, da det begrænser sideairbaggens funktion.

⚠ FORSIGTIG

Taskekroge i siderne må maksimalt belastes med 2 kg hver.

Netlommer på forsædernes ryglæn

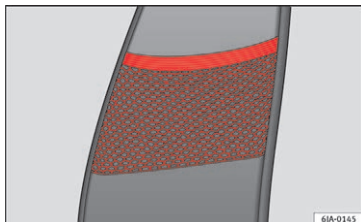

Fig. 155 Forsædernes ryglæn: netlommer

På indersiden af forsædernes ryglæn er der netlommer » Fig. 155.

Netlommerne er beregnet til små og lette genstande som fx mobiltelefoner eller mp3-afspillere.

⚠ PAS PÅ

- Den maksimalt tilladte belastning af netlommerne må ikke overskrides. Tunge genstande kan ikke fastgøres ordentligt – fare for kvæstelser!

⚠ FORSIGTIG

- Netlommerne må maksimalt belastes med 150 g.
- Opbevar ikke store genstande (fx flasker) eller genstande med skarpe kanter, i lommerne, da lommerne ellers kan blive beskadiget.

Opbevaringsrum i midterkonsollen



Fig. 156 Midterkonsol: opbevaringsrum

Opbevaringsrum uden afdækning i midterkonsollen » Fig. 156

Opbevaringsrum i fordøren

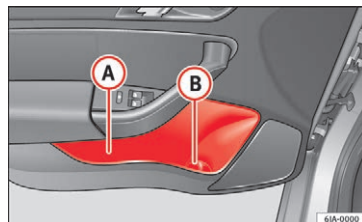

Fig. 157 Opbevaringsrum i dørbeklædning

I området **(B)** » **Fig. 157** i opbevaringsrummet i fordøren er der placeret en flaskeholder.

⚠ PAS PÅ

For at undgå at begrænse sideairbaggens aktionsradius må du kun anvende område **(A)** » **Fig. 157** i opbevaringsrummet i fordøren til opbevaring af genstande, der ikke stikker ud af opbevaringsrummet.

Opbevaringsrum i bagagerummet*

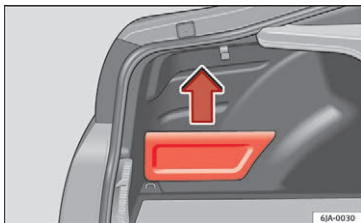

Fig. 158 Bagagerum: opbevaringsrum

Du kan fjerne afdækningen til opbevaringsrummet i siden for at øge bagagerummets størrelse.

– Grib fat i afdækningens overside, og træk den af i pilens retning » **Fig. 158**.

⚠ FORSIGTIG

- Opbevaringsrummene er beregnet til små genstande med en samlet vægt på 1,5 kg.
- Pas på, at opbevaringsrummet eller bagagerumsbeklædningen ikke bliver beskadiget, når du anvender opbevaringsrummet.

Opbevaring af bagage

Pakning af bagagerum

Al bagage eller løse genstande skal fastgøres sikkert i bagagerummet.

Genstande, der ikke er fastgjort og derfor rutsjer frem og tilbage i bagagerummet, kan forringe bilens køreegenskaber eller kørselssikkerheden på grund af forskydningen af tyngdepunktet.

- Fordel bagagen jævnt i bagagerummet.
- Opbevar tung bagage så langt fremme i bagagerummet som muligt.
- Opbevar tung bagage nederst i bagagerummet.
- Fastgør tunge genstande ved hjælp af fastgørelsesøjerne » **Side 142**.

⚠ PAS PÅ

- Løs bagage eller andre løse genstande i bagagerummet kan forårsage alvorlige kvæstelser.
- Opbevar altid genstande i bagagerummet, og fastgør dem til fastgørelsesøjerne.
- Anvend spændebånd, der er særligt egnet til fastgørelse af tunge genstande.
- I tilfælde af en pludselig manøvre eller en ulykke kan løse genstande blive slynget fremad og medføre kvæstelser på personer i bilen eller andre trafikanter. Denne øgede fare for kvæstelser stiger endnu mere, hvis genstande, der slynges rundt, rammes af en airbag, der udløses. I en sådan situation kan genstande blive til projektiler – livsfare!
- Vær opmærksom på, at bilens køreegenskaber ændres ved transport af tunge ting, fordi tyngdepunktet bliver forskudt – fare for ulykke! Kørestilen og hastigheden skal derfor tilpasses til omstændighederne/situationen.
- Overskrid aldrig de tilladte akseltryk og den tilladte totalvægt. Hvis disse vægtangivelser overskrides, kan bilens køreegenskaber ændre sig og medføre ulykker, kvæstelser og beskadigelse af bilen.
- Lad aldrig bilen stå uden opsyn, når især bagklappen er åben. Der er risiko for, at børn kan komme op i bagagerummet og lukke bagklappen indefra. Så er de låst inde og kan ikke komme ud uden hjælp udefra – livsfare!
- Lad aldrig børn lege i og omkring bilen. Når du forlader bilen, skal du lukke og låse både »

bagklappen og alle døre. Inden du låser bilen, skal du sikre dig, at der ikke er nogen personer i bilen.

Anvisning

- **Udluftning i bilen er med til at forhindre, at ruderne dugger. Den brugte luft slipper ud gennem udluftningsglidser i bagagerummets sidebeklædning. Sørg for, at udluftningsglidserne ikke er dækket til.**
- **Seler, der skal anvendes til fastgørelse af bagage til fastgørelsesøjerne, kan købes som tilbehør.**

Fastgørelsesøjer*

I bagagerummet kan der være fire fastgørelsesøjer til fastgørelse af bagage og andre genstande.

- Anvend altid egnede seler til at fastgøre bagage og andre genstande til fastgørelsesøjerne med **»»**  i **Pakning af bagagerum** på side 141.
- Klap fastgørelsesøjerne op for at kunne fastgøre selerne til dem.

I tilfælde af en kollision eller en ulykke kan også små og lette genstande bevæge sig med så stor kraft, at de kan forårsage alvorlige kvæstelser. Kraftens størrelse afhænger i høj grad af bilens hastighed og genstandens

vægt. Bilens hastighed er dog den vigtigste faktor.

Eksempel: En genstand på 4,5 kg ligger i bilen og er ikke fastgjort. I tilfælde af en frontkollision med en hastighed på 50 km/h (31 mph) skaber genstanden kræfter, der er 20 gange så store som dens vægt. Det betyder, at genstandens vægt stiger til ca. 90 kg. Det er ikke svært at forestille sig, hvilke kvæstelser genstanden kan forårsage, hvis den flyver gennem kabinen og rammer en person. Denne øgede fare for kvæstelser stiger endnu mere, hvis genstande, der slynges rundt, rammes af en airbag, der udløses.

PAS PÅ

- **Hvis bagage eller andre genstande bliver fastgjort til fastgørelsesøjerne med uegnede eller beskadigede seler, kan det medføre kvæstelser i tilfælde af en opbremsning eller ulykke.**
- **Fastgør aldrig et børnesæde til fastgørelsesøjerne.**

Bagagerum

Indledning til emnet

For ikke at påvirke de korrekte køreegenskaber for din bil skal du være opmærksom på følgende:

- Fordel lasten så jævnt som muligt.
- Læg tung bagage så langt frem i bagagerummet som muligt.
- Fastgør bagagen til fastgørelsesøjerne eller med fastgørelsesnettet **»» Side 143.**

I tilfælde af en ulykke bevæger selv små og lette genstande sig med så stor kraft, at de kan forårsage alvorlige kvæstelser. Kraftens størrelse afhænger af bilens hastighed og genstandens vægt. Bilens hastighed er dog den vigtigste faktor.

Eksempel: En genstand på 4,5 kg ligger i bilen og er ikke fastgjort. I tilfælde af en frontkollision med en hastighed på 50 km/h (31 mph), får genstanden en energi, der er 20 gange så stor som dens vægt. Det betyder, at der opstår en vægtemæssig kraft på ca. 90 kg. Det er ikke svært at forestille sig, hvilke kvæstelser genstanden kan forårsage, hvis den flyver gennem kabinen og rammer en person.

PAS PÅ

- **Opbevar genstande i bagagerummet, og fastgør dem til fastgørelsesøjerne.**
- **I tilfælde af en pludselig manøvre eller en ulykke kan ikke-fastgjorte genstande i kabinen blive slynget frem og medføre kvæstelser på personer i bilen eller andre trafikanter. Denne fare bliver endnu større, hvis genstande, der bliver slynget rundt i bilen, rammer en airbag, der udløses. I så fald kan personerne i**

bilen blive kvæstet af genstandene, der bliver slynget tilbage – livsfare!

- Vær opmærksom på, at bilens køreegenskaber ændres ved transport af tunge ting, fordi tyngdepunktet bliver forskudt – fare for ulykke! Hastigheden og kørestilen skal derfor tilpasses i forhold hertil.

- Hvis bagage bliver fastgjort til fastgørelsesøjerne med uegnede eller beskadigede seler, kan det medføre kvæstelser i tilfælde af en opbremsning eller ulykke. Anvend altid egnede seler, der kan fastgøres sikkert til fastgørelsesøjerne, for at forhindre, at bagage kan flyve frem i bilen.

- Bagagen skal pakkes, så den ikke kan rutsje fremad ved en pludselig manøvre eller opbremsning – fare for kvæstelser!

- Hvis du transporterer fastgjorte skarpe og farlige genstande i det udvidede bagagerum, som opstår ved at klappe bagsæderyglænet frem, skal du altid sørge for, at sikkerheden er garanteret for den person, der sidder på den tilbageværende bagsædeplads » Side 64.

- Hvis der sidder en på siddepladsen ved siden af den fremklappede sædedel, skal du rette maksimal opmærksomhed mod at garantere sikkerheden, fx ved at placere den bagage, du skal transportere, på en sådan måde, at det forhindres, at sædet kan klappe tilbage ved en kollision bagfra.

- Kørsel aldrig med bagklappen på klem eller helt åben, da der ellers kan trænge udstødningsgasser ind i kabinen – fare for forgiftning!

- Overskrid aldrig de tilladte akseltryk og den tilladte totalvægt – fare for ulykke!
- Transporter aldrig personer i bagagerummet.

ⓘ FORSIGTIG

Pas på, at varmetrædere i elbagruden ikke bliver ødelagt på grund af spidse genstande i bagagerummet.

ⓘ Anvisning

Dæktrykket skal tilpasses til læsset » Side 214, Dækkets levetid.

Biler i klasse N1

I forbindelse med biler i klasse N1 uden beskyttelsesgitter, skal der anvendes en sikkerhedsanordning, der opfylder normen EN 12195 (1-4), for at sikre bagagen.

Fastgørelseselementer*

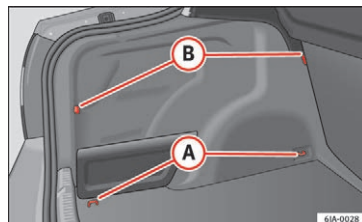

Fig. 159 Bagagerum: fastgørelseselementer

Der er følgende fastgørelseselementer i bagagerummet » Fig. 159:

- Ⓐ Fastgørelsesøjler til fastgørelse af bagage og bagagenet
- Ⓑ Fastgørelsesøjler til endelig fastgørelse af bagagenet

ⓘ FORSIGTIG

Fastgørelsesøjerne må maksimalt belastes med 3,5 kN (350 kg).

ⓘ Anvisning

Det forreste fastgørelsesøjle Ⓑ er placeret under det klapbare bagsæderyglæn » Fig. 159.

Kroge*

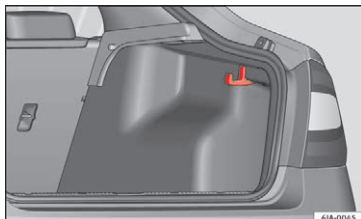

Fig. 160 Bagagerum: krog

I bagagerummets sider er der placeret taskekroge til fastgørelse af mindre bagage, fx tasker etc. »» Fig. 160.

ⓘ FORSIGTIG

Taskekroge i siderne må maksimalt belastes med 7,5 kg hver.

Bagagenet*

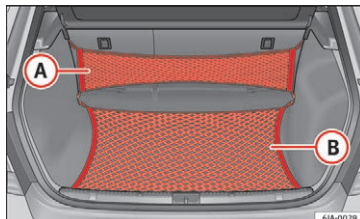

Fig. 161 Bagagenet

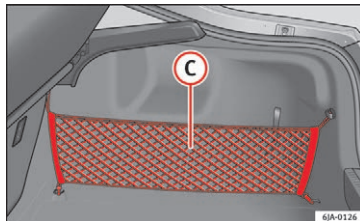

Fig. 162 Bagagenet

Eksempler på fastgørelse af bagagenet
»» Fig. 161 og »» Fig. 162.

- Ⓐ Tværnet
- Ⓑ Net til bilens bund
- Ⓒ Langt net

⚠ PAS PÅ

Den maksimalt tilladte belastning af nettene må ikke overskrides. Tunge genstande er ikke tilstrækkeligt sikret. Fare for kvæstelser!

ⓘ FORSIGTIG

- Bagagenettene må maksimalt belastes med 1,5 kg.
- Der må ikke opbevares genstande med skarpe kanter i bagagenettene. Bagagenettet kan blive beskadiget!

Afdækning til opbevaringsrum

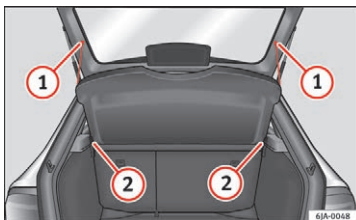

Fig. 163 Afmontering af bagagerumsafdækning

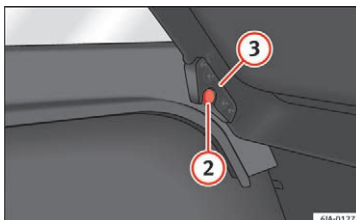

Fig. 164 Afmontering af bagagerumsafdækning

Hvis du skal transportere større stykker bagage, kan bagagerumsafdækningen afmonteres, hvis det er nødvendigt.

Afmontering af bagagerumsafdækning

- Løsn holderen til bagagerumsafdækningen **1** » Fig. 163.
- Fjern afdækningen fra holderen **2** ved at slå let med hånden mod afdækningens underside.

Montering af bagagerumsafdækning

- Placer afdækningen på beklædningens vandrette overflader.
- Ret holderne til afdækningen **3** » Fig. 164 til i forhold til holderne **2** i beklædningen.
- Slå let på afdækningens overside med hånden for at sikre, at de er placeret korrekt.
- Hægt holderen **1** ind i afdækningen.

⚠ PAS PÅ

Der må ikke placeres genstande på bagagerumsafdækningen, der ved en hård opbremsning eller ved en kollision er til fare for personer i bilen.

⚠ FORSIGTIG

- Bagagerumsafdækningen må maksimalt belastes med 1 kg.
- I tilfælde af ukorrekt håndtering kan afdækningen løse sig og blive beskadiget, eller beklædningen kan blive beskadiget, når bag-

klappen lukkes. Følg nedenstående anvisninger:

- Holderne i afdækningen **3** » Fig. 164 skal være gået korrekt i hak i beklædningens holdere **2**.
- Mængden af bagage må ikke overskride afdækningens højde.
- Når afdækningen er åben, må den ikke krydse afdækningens forsegling.
- Der må ikke være genstande i mellemrummet mellem den åbne afdækning og bagsæderyglænet.

📄 Anvisning

Når du åbner bagklappen, bliver bagagerumsafdækningen løftet med op.

Tagbøjlesystem*

Indledning til emnet

⚠ PAS PÅ

- Bagagen på tagbøjlesystemet skal spændes sikkert fast – fare for ulykke!
- Fastgør altid bagagen korrekt med egnede og ubeskadigede seler eller spændebånd.
- Fordel bagagen så jævnt som muligt på taget.
- Vær opmærksom på, at bilens køreegenskaber ændres ved transport af tunge eller

»

store ting på tagbøjlesystemet, fordi tyngdepunktet forskydes, og luftmodstanden bliver større – fare for ulykke! Kørestilen og hastigheden skal derfor altid tilpasses til de aktuelle omstændigheder.

- Undgå pludselige manøvrer og opbremsninger.
- Tilpas hastigheden og kørestilen til udsynet samt vejr-, vej- og trafikforholdene.
- Overskrid aldrig de tilladte akseltryk og den tilladte totalvægt – fare for ulykke!

ⓘ FORSIGTIG

- Anvend kun tagbøjlesystemer, der er godkendt af SEAT.
- Hvis du anvender andre tagbøjlesystemer eller ikke monterer andre tagbøjlerne korrekt, er skader forårsaget heraf ikke omfattet af garantien. Følg derfor altid den monteringsvejledning, som følger med tagbøjlesystemet.
- Sørg for, at bagklappen ikke rammer bagagen på taget, når den åbnes.
- Bilens samlede højde ændres med den bagage, der er fastgjort på tagbøjlesystemet. Sammenlign bilens højde med den faktiske gennemkørselshøjde, fx inden du kører gennem tunneler eller gennem garageporte.
- Afmonter altid tagbøjlesystemet, inden du vasker bilen i et vaskeanlæg.
- Sørg for, at tagantennen ikke beskadiges af den fastgjorte bagage.

♻ Miljøanvisning

Hvis den aerodynamiske modstand øges, øges brændstofforbruget også.

Fastgørelsespunkter

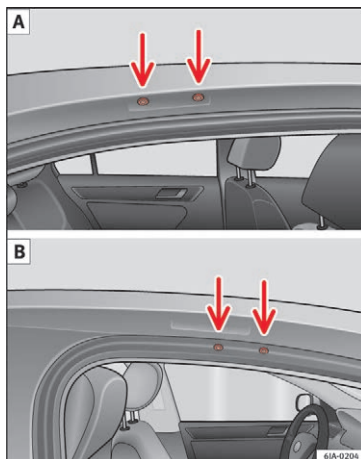

Fig. 165 Fastgørelsespunkter til tagbøjler

Placering af fastgørelsespunkter til tagbøjler
 » Fig. 165:

- Ⓐ Bageste fastgørelsespunkter

- Ⓑ Forreste fastgørelsespunkter

Følg anvisningerne vedr. montering og afmontering i den medfølgende vejledning.

ⓘ FORSIGTIG

Følg anvisningerne i håndbogen.

Last på taget

Den tilladte tagbelastning (inklusive tagbøjlesystemet) på **75 kg** og bilens tilladte totalvægt må ikke overskrides.

Hvis du anvender et tagbøjlesystem, som kun kan holde til en mindre belastning, kan den tilladte tagbelastning ikke udnyttes. I sådanne tilfælde må tagbøjlesystemet kun belastes med den maksimale vægt, som er angivet i monteringsvejledningen.

Klima

Varme- og airconditionlæg

Generelt

Varmevirkningen afhænger af kølevæsketemperaturer, og den fulde varmeydelse opnås derfor først, når motoren er driftsvarm.

Når køleanlægget er tilsluttet, sænkes temperaturen og luftfugtigheden i bilen. Derfor giver det et bedre indeklima i bilen, når udetemperaturen og luftfugtigheden er høj. I den kolde årstid forhindres det, at ruderne dugger.

Du kan kortvarigt vælge recirkulationsfunktionen for at øge køleeffekten.

For at varme- og køleanlægget kan fungere korrekt, skal luftindtaget foran forruden være fri for is, sne og blade.

Når køleanlægget er tilsluttet, kan der dryppe **kondensvand** fra fordampere til airconditionen, og der kan dannes en vandpyt under bilen. Det er normalt og er ikke tegn på utæthed!

Anvisning

- Den brugte luft slipper ud gennem udluftningsåbningerne bagest i bagagerummet.
- Vi anbefaler, at du ikke ryger i bilen, når recirkulationsfunktionen er aktiveret, da den røg, der suges ud af kabinen, sætter sig fast på fordampere til airconditionlægget. Det medfører vedvarende lugtgener, når airconditionlægget er tilsluttet, som er meget tidskrævende og omkostningstungt at fjerne (udskiftning af fordampere).
- For at anlægget skal fungere uden problemer, må luftdyserne i bagagerummet ikke dækkes til.

Økonomisk brug af airconditionlæg

Når airconditionlægget er tilsluttet, bruger kompressoren motorydelse, hvilket påvirker brændstofforbruget.

Hvis kabinen er blevet kraftigt opvarmet af solen, kan du åbne ruder eller døre, så den varme luft kan slippe ud.

Hvis ruderne er åbne under kørsel, bør airconditionlægget ikke være tilsluttet.

Hvis den ønskede kabinetemperatur kan opnås uden at tilslutte køleanlægget, bør du vælge friskluftfunktionen.

Miljøanvisning

Når du sparer brændstof, reduceres udstødningsemissionen.

Fejl

Hvis køleanlægget ikke arbejder ved udetemperaturer over +5° C (+41° F), er der en funktionsfejl. Der kan være følgende årsager til dette:

- En af sikringerne er brændt over. Kontroller sikringen, og udskift den, hvis det er nødvendigt » Side 84.
- Airconditionlæggets kompressor er automatisk blevet midlertidigt afbrudt, da motorens kølevæsketemperatur er for høj » Side 99.

Hvis du ikke selv kan afhjælpe funktionsfejlen, eller køleydelsen stadig aftager, skal du afbryde systemet. Du kan få hjælp på et værksted.

Luftdyser

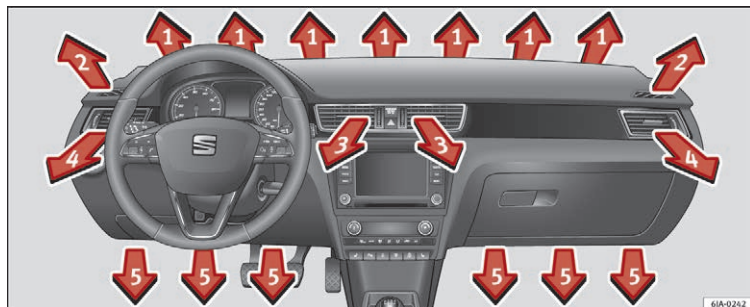

Åbning af luftdyserne 3 og 4

- Drej det lodrette indstillingshjul opad.

Lukning af luftdyserne 3 og 4

- Drej det lodrette indstillingshjul nedad.

Ændring af luftstrøm fra luftdyserne 3 og 4

- For at ændre luftstrømmens retning i højden skal du dreje skydeknappen opad eller nedad. » Fig. 166.
- For at ændre luftretningen til siderne skal du dreje skydeknappen mod højre eller venstre.

Indstillingen af luftmængden, der kommer ud af dyserne, reguleres via regulatoren **C**

» Fig. 167. Luftdyserne 3 » Fig. 166 og 4 kan lukkes og åbnes enkeltvis.

Afhængigt af positionen for drejekontakterne til varmeanlægget eller airconditionanlægget og de klimatiske forhold strømmer der opvarmet, ikke opvarmet eller afkølet luft ud ad de åbne luftdyser.

Fig. 166 Luftdyser

Varme og frisk luft

Betjening

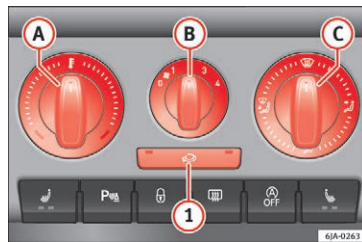



Fig. 167 Varme anlæg: betjenings-elementer

Læs de supplerende informationer nøje igenem »»  Side 44.

Indstilling af temperatur

- Drej drejeregulatoren **A** »» **Fig. 167** mod højre for at øge temperaturen.
- Drej drejeregulatoren **A** mod venstre for at reducere temperaturen.

Regulering af blæser

- Drej blæserkontakten **B** »» **Fig. 167** til en af positionerne 1 til 4 for at tilslutte blæseren.
- Drej blæserkontakten **B** til position 0 for at afbryde blæseren.
- Tryk på knappen **1** for at lukke frisklufttilførslen »» **Δ** i **Recirkulationsfunktion**  på side 149.

Regulering af luftfordeling

- Med kontakten til regulering af luftfordelingen **C** »» **Fig. 167** kan du regulere luftens retning »» **Side 148, Luftdyser**.

Du kan indstille alle betjeningslementer til en vilkårlig mellemposition med undtagelse af blæserkontakten **B** »» **Fig. 167**.

For at forhindre at ruderne dugger, skal blæseren altid være tilsluttet.

Anvisning

Hvis du indstiller luftfordelingen til ruderne, anvendes hele luftmængden til at afrieme ruderne, og dermed føres der ingen luft ned i fodrummet. Det kan medføre begrænsning af varmekomforten.

Recirkulationsfunktion

Med recirkulationsfunktionen forhindres det i vid udstrækning, at der kommer forurenede luft ind i kabinen udefra, fx når du kører gennem en tunnel eller i kø.

Når drejknappen **C** »» **Fig. 167** står i defrosterindstillingen, er recirkulationsluftspjældet altid åbent (lysindikator slukket).

Hvis drejknappen **C** indstilles i defrosterindstillingen fra en hvilken som helst position, bliver recirkulationsfunktionen automatisk deaktiveret i denne position.

Aktivering af recirkulationsfunktion

I alle drejknappens **C** positioner undtagen defroster:

- Tryk på knappen **1** »» **Fig. 167**; kontrollampen i knappen lyser og viser, at recirkulationsfunktionen i bilens kabine er blevet aktiveret.

Deaktivering af recirkulationsfunktion

I alle drejknappens **C** positioner undtagen defroster:

- Tryk på knappen **1** endnu engang; kontrollampen i knappen slukker og viser, at lufttilførslen udefra er blevet aktiveret.

Hvis drejknappen **C** står på afisning, er lufttilførslen i bilens kabine altid udefra.

Δ PAS PÅ

Læs og følg advarselne »» **Δ** i **Vigtige sikkerhedsanvisninger** vedr. klimareguleringen på side 45.

Airconditionanlæg (manuelt)*

Generelt

Køleanlægget arbejder kun, hvis der er trykket på knappen **A/C** **2** »» **Fig. 168** »» **Side 150**, og følgende betingelser er opfyldt:

- Motoren skal køre.
- Udetemperaturen skal være over ca. +2° C (+36° F).
- Blæserkontakten skal stå i position 1-4.

Når kølingen er tilsluttet, kan der under visse betingelser strømme luft med en temperatur på ca. +5° C (+41° F) ud af dyserne. Ved langvarig og forskellig fordeling af luftstrømmen »»

fra dyserne og store temperaturforskelle, fx ved udstigning af bilen, kan sarte personer blive forkølet.

Anvisning

Vi anbefaler, at du får rengjort airconditionanlægget en gang om året på et værksted.

Betjening

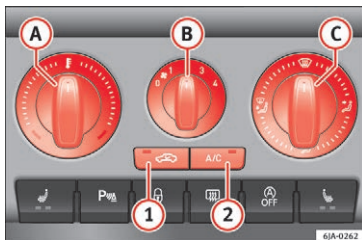



Fig. 168 Airconditionanlæg: betjeningselementer

Læs de supplerende informationer nøje igennem »  Side 43.

Indstilling af temperatur

- Drej drejeregulatoren **A** » **Fig. 168** mod højre for at øge temperaturen.
- Drej drejeregulatoren **A** mod venstre for at reducere temperaturen.

Regulering af blæser

- Drej blæserkontakten **B** » **Fig. 168** til en af positionerne 1 til 4 for at tilslutte blæseren.
- Drej blæserkontakten **B** til position 0 for at afbryde blæseren.
- Hvis du vil lukke for tilførslen af frisk luft, skal du bruge knappen  **1** » Side 150, Recirkulation.

Regulering af luftfordeling

- Med kontakten til regulering af luftfordelingen **C** » **Fig. 168** kan du regulere luftens retning » Side 148.

Afbrydelse og tilslutning af airconditionanlæg

- Tryk på knappen **A/C** **2** » **Fig. 168**. Kontrollampen i knappen lyser.
- Når du trykker på knappen **A/C** **2** igen, slukker kontrollampen i knappen.

Maksimal køleydelse

- Hvis kontakten **A** indstilles til maksimal køleydelse (blå visning), lyser knapperne **1**  og **2** **A/C**.
- Recirkulationsfunktionen bliver automatisk aktiveret for at køle hurtigere.

Anvisning

- Ved afrimning af for- og sideruderne udnyttes hele varmeydelsen. Der føres ikke varm luft ned i fodrummet. Det kan medføre begrænsning af varmekomforten.
- Kontrollampen i knappen **A/C** lyser efter tilslutning også, selv om alle betingelserne for køleanlæggets funktion ikke er opfyldt. Dermed signaleres det, at kølefunktionen er klar, når alle betingelser er opfyldt » Side 149, Generelt.

Recirkulation

Med recirkulationsfunktionen forhindres det i vid udstrækning, at der kommer forurenede luft ind i kabinen udefra, fx når du kører gennem en tunnel eller i kø.

Når drejknappen **C** » **Fig. 168** står i defrosterindstillingen, er recirkulationsluftspjældet altid åbent (lysindikator slukket).

Hvis drejknappen **C** indstilles i defrosterindstillingen fra en hvilken som helst position, bliver recirkulationsfunktionen automatisk deaktiveret i denne position.

Aktivering af recirkulationsfunktion

I alle drejknappens **C** positioner undtagen defroster:

• Tryk på knappen **1** » Fig. 168; kontrollampen i knappen lyser og viser, at recirkulationsfunktionen i bilens kabine er blevet aktiveret.

Deaktivering af recirkulationsfunktion

I alle drejknappens **C** positioner undtagen defroster:

• Tryk på knappen **1** endnu engang; kontrollampen i knappen slukker og viser, at lufttilførslen udefra er blevet aktiveret.

Hvis drejknappen **C** står på afisning, er lufttilførslen i bilens kabine altid udefra.

⚠ PAS PÅ

Læs og følg advarselne » ⚠ i Vigtige sikkerhedsanvisninger vedr. klimareguleringen på side 45.

Climatronic* (automatisk airconditionanlæg)

Generelt

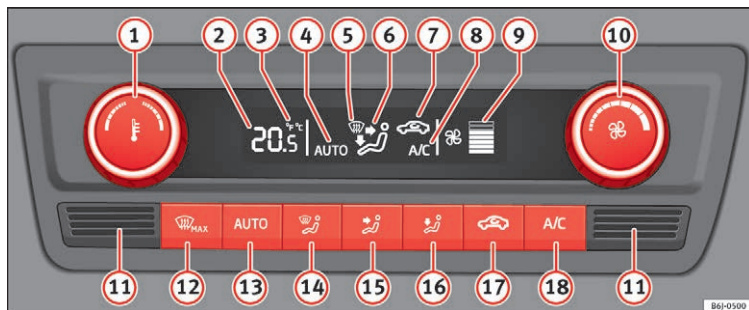

Fig. 169 Betjeningslementer til Climatronic

Læs de supplerende informationer nøje igenem » Side 42.

Climatronic holder automatisk en komfortemperatur konstant. I den forbindelse æn-



dres temperaturen på den luft, der kommer ud af luftdyserne, blæserhastigheden og luftfordelingen automatisk. Anlægget tager også højde for solskin, så det ikke er nødvendigt at regulere manuelt. Det har også en fugt-

hedssensor, som hjælper med at afdugge forruden automatisk.

Automatikfunktionen » Side 152 giver det størst mulige velbefindende på alle årstider. »

Beskrivelse af Climatronic



Kølingen arbejder kun, hvis følgende betingelser er opfyldt:

- Motoren skal køre.
- Udetemperaturen skal være over ca. +2° C (+36° F).
-   **Fig. 169** skal være tilsluttet.

Ibrugtagning af Climatronic



Hvis du trykker på en knap, bliver den pågældende funktion aktiveret, og airconditionlægget tilsluttes, hvis det var afbrudt, undtagen hvis der trykkes på knappen  **Fig. 169** (recirkulation).

Afbrydelse af Climatronic



- Drej kontakten  mod venstre, indtil segmenterne i kolonnen  **Fig. 169** slukker.
- Når der er gået **1 sek.**, skal du dreje på kontakten igen, så displayet slukkes.

For at sikre kølingen når motoren belastes meget, afbrydes klimakompressoren, hvis kølevæsketemperaturen er høj.

Anbefalet indstilling til alle årstider

- Indstil den ønskede temperatur – vi anbefaler +22° C (+72° F).
- Tryk på knappen   **Fig. 169**.
- Indstil luftdyserne **3** og **4** **Side 148**, så luftstrømmen er rettet lidt opad.

Skift mellem at få vist temperaturen i celsius eller fahrenheit

Tryk samtidig i **2 sek.** på knapperne  og  **Fig. 169**. På displayet bliver dataene vist i den ønskede enhed.



Anvisning

- Vi anbefaler, at du får rengjort Climatronic en gang om året på et værksted.
- Kabinetempersensoren  **Fig. 169** er placeret i den nederste del. Klæb og dæk ikke sensoren til, da det kan have negativ indflydelse på Climatronic.

Automatikfunktion

Automatikfunktionen har til opgave at holde temperaturen konstant og at forhindre, at ruderne i kabinen dugger.

Aktivering af automatikfunktion

- Indstil temperaturen mellem +16° C (+64° F) og +29° C (+84° F).
- Indstil luftdyserne **3** **Side 148** og **4**, så luftstrømmen er rettet lidt opad.
- Tryk på knappen   **Fig. 169**. I displayet vises **AUTO**.

Du kan deaktivere automatikfunktionen ved at trykke på en knap til luftfordelingen eller ved at øge eller reducere blæserhastigheden. Temperaturen reguleres alligevel.

Indstilling af temperatur

- Når du har tilsluttet tændingen, kan du indstille den ønskede kabinetemperatur med drejeregulatoren  **Fig. 169**.

Du kan indstille kabinetemperaturen mellem +16° C (+64° F) og +29° C (+84° F). I dette område reguleres kabinetemperaturen automatisk. Hvis du vælger en lavere temperatur end +16° C (+64° F), vises symbolet LO. Hvis du vælger en højere temperatur end +29° C (+84° F), vises symbolet HI. I begge yderstillinger kører Climatronic med maksimal køle- eller varmeydelse, og der sker ingen regulering af temperaturen.

Ved langvarig og ujævn fordeling af luftstrømmen fra dyserne (især i fodrummet) og store temperaturforskelle, fx ved udstigning af bilen, kan sarte personer blive forkølet.

Recirkulationsfunktion

Med recirkulationsfunktionen forhindres det i vid udstrækning, at der kommer forurenede luft ind i kabinen udefra, fx når du kører gennem en tunnel eller i kø.

Aktivering af recirkulationsfunktion

- Tryk på knappen   **Fig. 169**. Symbolet  bliver vist i displayet.

Deaktivering af recirkulationsfunktion

- Tryk på knappen  **17** » » Fig. 169. Symbolet  i displayet forsvinder.

⚠ PAS PÅ

Læs og følg advarselne » » ⚠ i Vigtige sikkerhedsanvisninger vedr. klimareguleringen på side 45.

i Anvisning

Hvis recirkulationsfunktionen er aktiveret i ca. 15 min., begynder symbolet  at lyse for at gøre opmærksom på langvarig recirkulation. Hvis du ikke deaktiverer recirkulationsfunktionen, fortsætter symbolet med at blinke i ca. 5 min.

Regulering af blæser

Climatronic regulerer automatisk blæsertrinet afhængigt af kabinetemperaturen. Du kan dog indstille blæsertrinene manuelt efter eget ønske.

- Drej regulatoren **10** » » Fig. 169 mod venstre (reducering af blæserhastighed) eller mod højre (forøgelse af blæserhastighed).

Hvis du afbryder blæseren, afbrydes Climatronic også.

⚠ PAS PÅ



Læs og følg advarselne » » ⚠ i Vigtige sikkerhedsanvisninger vedr. klimareguleringen på side 45.

Afvisning af forrude

Afrimning af forrude – aktivering

- Tryk på knappen  **12** » » Fig. 169.

Afrimning af forrude – deaktivering

- Tryk flere gange på knappen  **12** » » Fig. 169, eller tryk på knappen .

Temperaturen reguleres automatisk. Der strømmer mere luft ud af luftdyserne **1** » » Side 148 og 2.

Kørsel

Start og standsning af motor

Indledning til emnet

Læs de supplerende informationer nøje igen- nem » »  Side 22.

ⓘ FORSIGTIG

- Hvis rattet er drejet helt til siden, når bilen holder stille, og motoren kører, skal du bruge flere kræfter i forbindelse med servostyringen. Dette kan komme til udtryk i kraft af en øget støjmængde. Hold aldrig rattet drejet helt til en af siderne i mere end 15 sek., ellers er der risiko for skader i servostyringen!
- Starteren må kun aktiveres (tændingsnøglen i position **3**) » » Fig. 170 » » Side 154), når motoren er standset. Hvis starteren bliver betjent, når motoren er startet, kan den blive beskadiget.
- Slip tændingsnøglen, så snart motoren starter. Ellers kan starteren blive beskadiget.
- Undgå høje motoromdrejningstal, fuld gas og kraftig motorbelastning, så længe motoren endnu ikke har nået sin driftstemperatur, da der ellers er risiko for motorskade.
- Start ikke motoren ved hjælp af ingangslæbning – risiko for motorskade! I biler med katalysator kan der komme uforbrændt brændstof i katalysatoren, hvor det kan blive antændt. Det vil føre til beskadigelse af katalysatoren. » »

Du kan anvende en anden bils batteri til start-hjælp » Side 58.

- Efter en længere køretur med kraftig motorbelastning skal du ikke standse motoren med det samme. Lad den køre i tomgang i ca. 1 min. Dermed undgår du en varmeophobning i motorrummet.

Miljøanvisning

Lad ikke motoren køre varm, mens bilen holder stille. Kør så snart det er muligt, efter at motoren er startet. Derved når motoren hurtigere sin driftstemperatur, og udstødningen af skadelige stoffer er mindre.

Anvisning

- Motoren kan kun startes med en original tændingsnøgle fra SEAT.
- Når du har startet en kold motor, kan der kortvarigt forekomme kraftigere motorstøj. Dette er normalt. Der er derfor ingen grund til at være bekymret.
- Når motoren er standset, kan køleventilatoren køre videre i op til 10 min. – også når tændingen er afbrudt.
- Hvis motoren ikke starter ved andet startforsøg, kan sikringen til brændstofpumpen være defekt. Kontroller sikringen, og udskift den om nødvendigt » Side 84, eller henvend dig til et værksted.
- Lås altid rattet, når du forlader bilen. Det gør det vanskeligere at stjæle din bil.

Servostyring

Servostyringen bevirker, at du skal bruge færre kræfter til at styre bilen med.

Hvis servostyringen svigter, eller motoren er standset (bugsering), kan bilen stadig styres som normalt. Du skal dog bruge flere kræfter til at styre med.

Sikkerhedssystem til spærring af tændingen (startspærre)

I nøglen sidder der en elektronisk chip. Den sørger for, at startspærren deaktiveres, når du sætter nøglen i tændingslåsen. Når du tager tændingsnøglen ud af tændingslåsen, aktiveres den elektroniske startspærre automatisk.

Motoren kan kun startes med en autoriseret nøgle.

I informationsdisplayet bliver der vist følgende:

**Wegfahrsicherung aktiviert!
(Startspærre aktiveret)**

Tændingslås

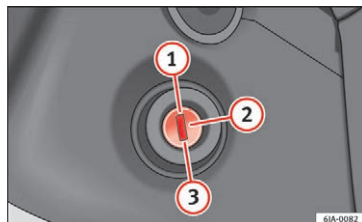

Fig. 170 Tændingsnøglen positioner

Benzinmotorer

- 1 – tænding afbrudt, motor standset, rattet kan låses.
- 2 – tændingen tilsluttes.
- 3 – motoren startes.

Dieselmotorer

- 1 – afbrydelse af brændstofførelse, tænding afbrudt, motor standset, rattet kan låses.
- 2 – forglodning af motor, tændingen tilsluttes.
- 3 – motoren startes.

Når tændingsnøglen er taget ud, kan du **låse rattet** ved at dreje det, indtil du kan høre, at ratlåsebolten går i hak.

Når **rattet er blokeret**, og tændingsnøglen ikke kan drejes eller kun vanskeligt kan drejes til position 2, skal du dreje rattet lidt frem og tilbage for at deaktivere ratlåsen.

Startknap



Fig. 171 I ratstammen: startknap til det nøglefrie låse- og startsystem Keyless Access. I højrestyrede biler er placeringen symmetrisk.

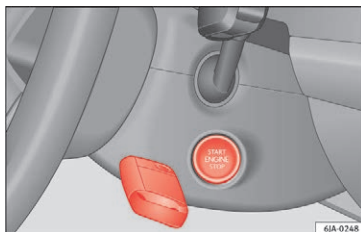

Fig. 172 Nødstart i forbindelse med låse- og startsystemet KESSY

Startknappen kan kun anvendes, hvis der er en gyldig bilnøgle i bilen.

Når du forlader bilen, og tændingen er afbrudt, aktiverer åbningen af førerdøren den elektroniske ratlås.

Tilslutning og afbrydelse af tænding

- Tryk en gang et kort øjeblik på startknappen »» **Fig. 171** uden at træde bremse- eller koblingspedalen ned »» ⚠.

Nødstartfunktion

Hvis der ikke registreres nogen gyldig bilnøgle i kabinen, skal der foretages en nødstartfunktion. Der vises en tilsvarende visning i kombiinstrumentets display. Dette kan fx være tilfældet i forbindelse med et svagt eller afladet batteri i bilnøglen:

- Hold bilnøglen mod ratstammen, umiddelbart efter at du har trykket på startknappen »» **Fig. 172**.
- Tændingen bliver automatisk tilsluttet, og motoren bliver startet.

Nødstandsning

Hvis det ikke er muligt at standse motoren ved at trykke et kort øjeblik på startknappen, skal du foretage en nødstandsning:

- Tryk på startknappen to gange i løbet af 1 sek. eller en gang i mere end 2 sek. »» ⚠.
- Motoren standser automatisk.

Start af motoren på ny

Når motoren er standset, og der ikke registreres en gyldig bilnøgle i kabinen, er det kun muligt at starte motoren igen inden for ca. 5 sek. Du får vist en information i kombiinstrumentets display.

Når tiden er udløbet, kan motoren ikke længere startes uden en gyldig nøgle med fjernbetjening i kabinen.

⚠ PAS PÅ

Enhver uovervejet bevægelse i bilen kan medføre alvorlige kvæstelser.

- Når du trykker på startknappen, må du *ikke* træde på bremse- eller koblingspedalen, da motoren ellers kan starte med det samme. »»

⚠ PAS PÅ

Uforsigtig brug eller brug af bilnøglen uden opsyn kan medføre ulykker og alvorlige kvæstelser.

- Når du forlader bilen, skal du altid tage alle bilnøgler med. Ellers vil børn eller uvedkommende personer kunne låse bilen, starte motoren eller tilslutte tændingen og således betjene elektrisk udstyr (fx elruderne).

i Anvisning

I biler med dieselmotor og Keyless Access kan motoren starte forsinket, hvis motoren skal forglødes.

Start af motor

Biler med **dieselmotor** er udstyret med et forglødeanlæg. Når tændingen er tilsluttet, lyser forglødekontrollampen ∞ . Motoren kan startes med det samme, når kontrollampen slukker.

Mens der forglødes, bør større elektriske forbrugere ikke være tilsluttet, da de belaster bilens batteri unødvendigt.

Start af motor

- Inden start skal du placere gearvælgeren i position **P** eller **N** og trække håndbremsen helt.

- Træd koblingspedalen helt ned, og start motoren **3** \gg **Fig. 170** \gg Side 154 uden at træde på speederen. Hold koblingspedalen nede, indtil motoren starter.
- Så snart motoren starter, skal du slippe tændingsnøglen. Nøglen springer tilbage til position **2**.
- Hvis motoren ikke starter efter ca. 10 sek., skal du dreje nøglen til position **1** igen. Gentag forsøget efter ca. 30 sek.
- Løsn håndbremsen inden igangsætning.

Standstning af motor med nøgle

Du standser motoren ved at dreje tændingsnøglen til position **1** \gg **Fig. 170** \gg Side 154.

Bremser og bremsekraftforstærker**Indledning til emnet****⚠ PAS PÅ**

- Bremsekraftforstærkeren fungerer kun, når motoren kører. Når motoren er standset, skal du bruge flere kræfter til at bremse – fare for ulykke!
- Når du holder bilen standset eller bremser i en bil med benzinator og manuel gearkasse

i det lave omdrejningsområde, skal du træde på koblingspedalen. Ellers kan der opstå funktionsmæssige begrænsninger i bremsekraftforstærkeren – fare for ulykke!

- I forbindelse med beskadigelse af en standardmonteret frontspoiler eller eftermontering af en anden frontspoiler, hjulkapsler etc. skal du sikre dig, at lufttilførslen til forhjulsbremserne ikke forringes. Ellers kan der opstå funktionsmæssige begrænsninger i bremsesystemet – fare for ulykke!
- Løsn altid håndbremsen helt. Er håndbremsen kun løsnnet delvis, kan det føre til overopledning af de bageste bremser og dermed forringe bremsesystemets funktion – fare for ulykke!
- Efterlad aldrig børn uden opsyn i bilen. Børnene kan fx løsne håndbremsen eller sætte bilen i frigear. Bilen kan begynde at køre – fare for ulykke!
- Hvis brændstofniveauet er for lavt, kan motorgangen være ujævn, eller motoren kan gå i stå. Derved kan de bremseunderstøttende systemers funktionsdygtighed forringes – fare for ulykke!
- Tilpas altid kørestilen til udsynet samt vejr-, vej- og trafikforholdene. Den øgede kørselssikkerhed, som de bremseunderstøttende systemer giver, bør aldrig forlede dig til at løbe en øget sikkerhedsrisiko – fare for ulykke!

ⓘ FORSIGTIG

- Vær opmærksom på anvisningerne vedr. nye bremsebelægninger » Side 163.
- Et let tryk på bremsepedalen, hvor det ikke er nødvendigt at bremse, medfører et tidligt slid. Dette medfører overophedning af bremserne og dermed en længere bremselængde og større slid.
- For at sikre at bremseassistenten fungerer optimalt, skal alle hjul være udstyret med dæk, der er godkendt af producenten.

ⓘ Anvisning

- I forbindelse med en nødopbremsning, der af bremsesystemet registreres som farlig for bagvedkørende biler, blinker stoplyset automatisk. Når hastigheden er blevet reduceret til under 10 km/h (6 mph), eller bilen er blevet standset, holder stoplyset op med at blinke, og havariblinket tændes. Når du accelererer eller sætter i gang igen, slukkes havariblinket automatisk.
- Før du kører en længere strækning ned ad bakke, skal hastigheden sættes ned. Skift til næste lavere gear (manuel gearkasse), eller vælg en lavere gearvælgerposition (automatisk gearkasse). På den måde udnyttes motorens bremsevirkning, og bremserne aflastes. Hvis det også er nødvendigt at bremse, må du ikke bremse konstant, men i intervaller.
- Ændringer på bilen (fx på motoren, på bremserne, chassiset eller en anden dæk-/fælgkombination) kan påvirke de brem-

seunderstøttende systemers funktion » Side 193, Tilbehør og tekniske ændringer.

- I forbindelse med en fejl i ABS-systemet, bliver ESP, ASR og EDS også automatisk deaktiveret. Hvis der er en fejl i ABS, indikeres dette af en kontrollampe  » Side 102.

Informationer vedr. bremserne**Slid**

Sliddet på bremsebelægningerne afhænger af kørselsbetingelserne og kørestilen. Hvis du kører meget i bytrafik og mange korte ture eller meget sportsligt, bliver bremsebelægningerne slidt hurtigere. Få bremsebelægningernes tykkelse kontrolleret på et værksted mellem serviceeftersyn under disse **krævede betingelser**.

Fugtighed eller vejsalt

Hvis bremserne er våde eller tilsede, og hvis du kører på saltede veje, kan bremsevirkningen indtræde med en vis forsinkelse. Bremserne skal du hurtigst muligt bremse tørre ved at bremse flere gange.

Korrosion

Korrosion på bremseskiverne og snavs på bremsebelægningerne forværres, hvis bilen er parkeret i lang tid, og hvis bremsesystemet kun belastes lidt. Hvis bremsesystemet ikke belastes så meget, samt ved korrosion

anbefaler vi, at du bremser kraftigt flere gange fra høj hastighed for at rense bremseskiverne.

Fejl i bremsesystemet

Hvis du konstaterer, at du skal træde bremsepedalen længere ned, og bremselængden pludseligt er længere, før bremserne virker, er der muligvis en fejl i bremsesystemet. Kø straks til nærmeste værksted for at få fejlen afhjulpet. På vej til værkstedet skal du køre med reduceret hastighed og være forberedt på, at du skal træde kraftigere på bremsepedalen.

Lav bremsevæskestand

Hvis bremsevæskestanden er for lav, kan der opstå fejl i bremsesystemet. Bremsevæskestanden overvåges elektronisk » Side 100, Bremsesystem .

Bremsekraftforstærker

Bremsekraftforstærkeren forstærker det tryk, som du frembringer med bremsepedalen. Bremsekraftforstærkeren fungerer kun, når motoren kører.

Håndbremse

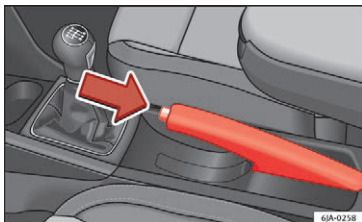



Fig. 173 Midterkonsol: håndbremse

Sådan trækkes håndbremsen

- Træk håndbremsearmen så langt op som muligt.

Sådan løsnes håndbremsen

- Træk håndbremsearmen lidt opad, og tryk **samtidig** låseknappen » Fig. 173 ind.
- Tryk armen helt ned, mens knappen er trykket ind.

Når håndbremsen er trukket, og tændingen er tilsluttet, lyser kontrollampen .

Manuel gearkasse

Gearskift

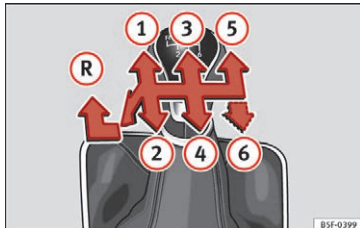



Fig. 174 Skiftediagram for 5-trins eller 6-trins manuel gearkasse

Læs de supplerende informationer nøje igenem » Side 40.

Du skal altid træde på koblingspedalen og holde den helt nede, når du skifter gear, for at undgå unødigt slid på koblingen.

Vær opmærksom på anvisningerne vedr. gearskiftet for at opnå et optimalt omdrejningstal under kørslen »  Side 30.

Sæt kun bilen i bakgear, når den holder stille. Vent et øjeblik med koblingen trådt helt ned, inden du sætter bilen i bakgear, mens motoren kører, for at undgå støj ved gearskiftet.

Baklygterne lyser, når du har sat bilen i bakgear, og tændingen er tilsluttet.

Anvisning

Under kørsel bør du ikke lægge din hånd på gearstangen. Trykket fra hånden kan på sigt medføre, at skiftegaflerne bliver slidt for tidligt.

Automatisk gearkasse

Indledning til emnet

Op- og nedgearing sker automatisk. Men du kan også skifte gearkassen over i **tiptronic**-funktionen. I denne funktion kan du skifte gear manuelt » Side 161.

Motoren kan kun **startes**, når gearvælgeren er i position **P** eller **N**. Hvis gearvælgeren ikke er i disse positioner, når styretøjet blokeres, når tændingen tilsluttes/afbrydes, eller når motoren startes, vises advarslen **Wählhebel in Position P/N bringen!** (**Placer gearvælgeren i position P/N**) eller → **P/N** i kombiinstrumentets display.

Ved temperaturer under -10° C (14°F) kan du kun starte motoren i gearvælgerposition **P**.



Når du parkerer på lige vej, er det tilstrækkeligt at placere gearvælgeren i gearvælgerposition **P**. På skrånende vej skal du først trække håndbremsen helt og derefter vælge position **P** (parkeringslås). På den måde belastes låsemekanismen ikke for kraftigt, og gearvælgeren kan lettere tages ud af position **P**.

Hvis du under kørsel er kommet til at placere gearvælgeren i position **N**, skal du slippe speederen og vente, indtil motoren kører med tomgangsomedrejningstal, inden du kan sætte bilen i gear via gearvælgeren.

⚠ PAS PÅ

- Når bilen holder stille, og motoren kører, er det i alle gearvælgerpositioner (undtagen **P** og **N**) nødvendigt at holde bilen standset med bremsepedalen, fordi kraftoverføringen ikke afbrydes helt selv ved tomgangsomedrejningstal – bilen kryber.
- Inden du åbner motorhjelm og arbejder i motorrummet, mens motoren kører, skal gearvælgeren placeres i position **P**, og håndbremsen skal trækkes helt – fare for ulykke! Følg altid advarslerne » Side 203, Motorrum.
- Hvis du standser på en skråning, må du aldrig prøve at holde bilen på stedet ved hjælp af speederen – det vil sige ved hjælp af koblingspunktet. Der kan opstå en overophedning af koblingen. Hvis der ville være en risiko for, at koblingen overopheder som følge af overbelastning, ville koblingen åbne automatisk, og bilen ville rulle baglæns – fare for ulykke!
- Hvis du skal standse bilen på en stigning, skal du træde på bremsepedalen og holde den nede, for at forhindre at bilen ruller tilbage.
- De trækkende hjul kan spinde på glat og fedtet vej, hvis du aktiverer kickdown-funktionen – risiko for udskridning!

⚠ FORSIGTIG

- Dobbeltkoblingen i den automatiske **DSG**-gearkasse er udstyret med en overbelastningsbeskyttelse. Hvis du anvender bjergigangssætningsassistenten, når bilen holder stille eller kører langsomt op ad bakke, vil der ske en større varmebelastning af koblingerne.
- Hvis koblingerne bliver overophedet, bliver symbolet  vist i displayet sammen med advarselen **Getriebe überhitzt. Anhalten! Bedienungsanleitung!** (gearkasse overophedet – stop – instruktionsbog). Samtidig lyder der et advarselssignal. Stands i så fald bilen og motoren, og vent indtil symbolet  slukker. Risiko for beskadigelse af gearkasse! Når symbolet er slukket, kan du fortsætte kørslen.

Igangsætning og kørsel

Start

- Træd på bremsepedalen, og hold den nede.
- Tryk på låseknappen, placer gearvælgeren i den ønskede position » Side 160, og slip låseknappen igen.
- Slip bremsepedalen, og giv gas.

Standsnng

- Ved korte ophold, fx i kryds, er det ikke nødvendigt at placere gearvælgeren i gearvælgerposition **N**. Der er tilstrækkeligt at træde på bremsen. Motoren må imidlertid kun køre med tomgangsomedrejningstal.

Parkering

- Træd på bremsepedalen.
- Træk håndbremsen.
- Hold låseknappen inde, sæt gearvælgeren i position **P**, og slip låseknappen.

Kickdown-funktion

Kickdown-funktionen giver maksimal acceleration.

Hvis du træder speederen helt ned, aktiveres kickdown-funktionen i det pågældende køreprogram. Denne funktion vægtes højere end køreprogrammerne uden at tage hensyn til den aktuelle gearvælgerposition (**D**, **S** eller **tiptronic**) og er beregnet til at accelerere bilen maksimalt ved at udnytte motorens maksimale ydelsespotentiale. Afhængigt af kørslen gearer gearkassen et eller flere gear ned, og bilen accelererer. Opgearing til næste højere gear sker først, når det maksimalt tilladte motoromedrejningstal er nået.

Gearvælgerpositioner

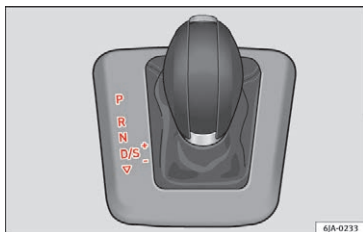

Fig. 175 Gearvælger

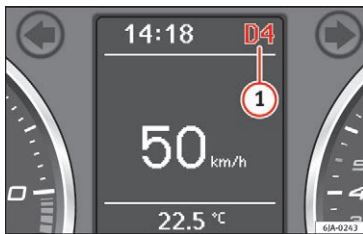



Fig. 176 Infodisplay: gearvælgerpositioner

Læs de supplerende informationer nøje igennem »»  Side 41.

Den aktuelle gearvælgerposition vises i kombiinstrumentets informationsdisplay  »» Fig. 176.

– parkeringslås

I denne position er de trækkende hjul låst mekanisk.

Parkeringslåsen må kun aktiveres, når bilen holder stille.

Hvis gearvælgeren skal placeres i eller tages ud af denne position, skal du trykke låseknapen på gearvælgergrebet ind og træde på bremsepedalen på samme tid.

Hvis batteriet er fladt, er det ikke muligt at tage gearvælgeren ud af position **P**.

– bakgear

Du må kun vælge bakgearet, når bilen holder stille, og når motoren kører i tomgang.

Hvis du vil flytte gearvælgeren fra position **P** eller **N** til position **R**, skal du træde på bremsepedalen og trykke låseknapen ind på samme tid.

Hvis tændingen er tilsluttet, og gearvælgeren er i position **R**, lyser bakygterne.

– neutral (frigear)

I denne position er gearkassen i frigear.

Hvis du vil flytte gearvælgeren til position **D** eller **R** fra position **N** (hvis gearvælgeren står i denne position i mere end 2 sek.), skal du træde på bremsepedalen, når hastigheden er under 5 km/h (3 mph), når bilen holder stille, og når tændingen er tilsluttet.

– drive (fremadkørsel)

I denne position geares der automatisk op og ned i de fremadgående gear afhængigt af motorbelastningen, hastigheden og det dynamiske skifteprogram.

For at flytte gearvælgeren fra position **N** til **D** skal du træde på bremsepedalen, hvis hastigheden er under 5 km/h (3 mph), eller hvis bilen holder stille.

I nogle situationer (fx ved bjergkørsel eller kørsel med anhænger) kan det være en fordel at skifte midlertidigt over til det manuelle skifteprogram »» Side 161 for at tilpasse udvekslingsforholdet manuelt til kørselsbetingelserne.

– sport

Ved snit opgearing udnyttes motorens ydelsespotentialer fuldt ud. Nedgearing sker ved højere motoromdrejningstal end i position **D**.

Du skal trykke låseknapen på gearvælgergrebet ind, når gearvælgeren flyttes fra position **D** til position **S**.

tiptronic-gearkasse

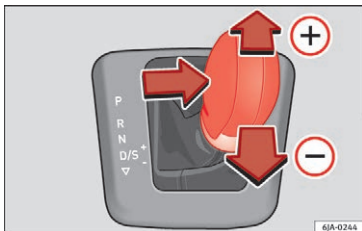

Fig. 177 Gearvælger: tiptronic

Med tiptronic kan føreren også skifte gear manuelt med gearvælgeren.

Skift til manuel gearskiftefunktion

- Flyt gearvælgeren fra position **D** ud til højre. Den aktuelle gearvælgerposition og det valgte gear vises i kombiinstrumentets informationsdisplay **1** » Fig. 176.

Opgearing

- Vip gearvælgeren let fremad mod **(+)** » Fig. 177.

Nedgearing

- Vip gearvælgeren let tilbage mod **(-)** » Fig. 177.

Det manuelle skifteprogram kan vælges, både mens bilen holder stille, og mens den kører.

Under acceleration skifter gearkassen automatisk et gear op, kort før motorens maksimalt tilladte omdrejningstal er nået.

Hvis du vælger et lavere gear, gearer den automatiske gearkasse først ned, når motoren ikke kan blive kørt for højt op i omdrejninger.

Når kickdown-funktionen aktiveres, skifter gearkassen, afhængigt af bilens hastighed og motorens omdrejningstal, til et lavere gear.

i Anvisning

Kickdown-funktionen er også til rådighed ved den manuelle gearskiftefunktion.

Gearvælgerlås

Automatisk gearvælgerlås **(S)**

Gearvælgeren er blokeret i position **P** og **N**, når tændingen er tilsluttet. Du skal træde på bremsepedalen for at kunne flytte gearvælgeren fra denne position. Når gearvælgeren er i positionerne **P** eller **N**, lyser kontrollampen **(S)**

» Side 105 i kombiinstrumentet som en påmindelse til føreren.

Hvis du skifter gear hurtigt via position **N** (fx fra **R** til **D**), sørger et forsinkelselement for, at gearvælgeren ikke blokeres. På den måde er det fx muligt at rokke en bil fri, hvis den er kørt fast. Hvis gearvælgeren er i position **N** i mere end 2 sek., og bremsepedalen ikke er trådt ned, aktiveres gearvælgerlåsen.

Gearvælgerlåsen virker kun, når bilen holder stille, og ved hastigheder op til 5 km/h (3 mph). Ved højere hastigheder deaktiveres låsen automatisk i position **N**.

Låseknop

Låseknappen på gearvælgergrebet forhindrer, at du ved en fejltagelse skifter til bestemte gearvælgerpositioner. Når du trykker på låseknappen, deaktiveres gearvælgerlåsen.

Tændingslåsblokering¹⁾

Når tændingen er afbrudt, kan du kun tage tændingsnøglen ud, hvis gearvælgeren står i position **P**. Når tændingsnøglen er taget ud, er gearvælgeren blokeret i position **P**.

¹⁾ Gælder kun for nogle lande

Køreprogrammer

Den automatiske gearkasse i din bil styres elektronisk. Op- og nedgearing mellem de forskellige gear foregår automatisk afhængigt af det valgte køreprogram.

Ved **behersket kørsel** vælger gearkassen det mest økonomiske program. Ved hjælp af tidlig opgearing og sen nedgearing reduceres brændstofforbruget.

Ved **sportslig kørsel** med hurtige speederbvælgelser, ved kraftig acceleration, hyppigt skiftende hastigheder og udnyttelse af top-hastigheden tilpasser gearkassen sig til den kørestil, når du har trådt speederen helt ned (kickdown-funktion), og gearer tidligere ned, ofte også flere gear på en gang.

Valget af det mest optimale program er en kontinuerlig proces. Uafhængigt heraf kan du dog skifte til et mere dynamisk skifteprogram eller gearer ned ved hurtigt at træde på speederen. Så skifter gearkassen til et lavere gear, som passer til hastigheden. Derved bliver det muligt at accelerere hurtigt (fx hvis du ønsker at overhale), uden at det er nødvendigt at træde speederen ned til kickdown-området. Efter at gearkassen igen har skiftet til et højere gear, skifter den automatisk til det oprindelige program, hvis kørslen passer til det.

Ved bjergkørsel tilpasses gearvalget til niveauforskellene i terrænet. Derved undgås

konstante gearskift, når du kører op ad bakke. I forbindelse med nedkørsler kan du gearer ned i tiptronic-positionen for at udnytte motorbremsemomentet.

Nødprogram

Hvis der er en fejl i systemet, skiftes der over til et nødprogram.

Hvis der er funktionsfejl i gearkasseelektronikken, arbejder gearkassen i et tilsvarende nødprogram. Dette vises, ved at alle felterne i displayet lyser/slukker.

En funktionsfejl kan vise sig på følgende måde:

- Gearkassen skifter kun til visse gear.
- Du kan ikke benytte bakgearet **R**.
- Det manuelle skifteprogram er afbrudt i nødprogrammet.

Anvisning

Hvis gearkassen har skiftet til nødprogrammet, skal du hurtigst muligt køre hen til et værksted for at få fejlen afhjulpet.

Gearkassefejl

 **Getriebe: Störung! Anhalten und Wählhebel auf P stellen**

(gearkasse – fejl – stands, og sæt gearvælgeren i position P)

Der er en fejl i gearkassen. Parker bilen sikkert, og kør ikke videre. Søg hjælp hos en fagmand.

 **Getriebe: Systemstörung! Weiterfahrt möglich. (gearkasse – systemfejl – muligt at køre videre)**

Få hurtigst muligt fejlen afhjulpet på et værksted.

 **Getriebe: System gestört! Weiterfahrt eingeschränkt möglich. Rückwärtsgang nicht funktionsfähig (gearkasse – systemfejl – muligt at køre videre i begrænset omfang – bakgear virker ikke)**

Kør straks til et værksted, og få fejlen afhjulpet.

 **Getriebe: System gestört! Weiterfahrt im Modus D bis zum Abstellen des Motors möglich. (gearkasse – systemfejl – muligt at køre videre i D, indtil motoren standses)**

Kør bilen væk fra den øvrige trafik, og parker den sikkert. Søg hjælp hos en fagmand.

⚙️ **Getriebe: überhitzt. Fahrweise anpassen. (gearskasse – overophedet – tilpas kørestilen)**

Kør moderat videre. Når kontrollampen er slukket, kan du fortsætte kørslen som normalt.

⚙️ **Getriebe: Bitte Bremse betätigen und Fahrstufe erneut einlegen. (gearskasse – tråd på bremsepedalen, og sæt bilen i gear igen)**

Hvis der var fejl i gearkassen på grund af for høje temperaturer, vises informationen til føreren, når gearkassen er afkølet igen.

Tilkøring og økonomisk kørestil

De første 1500 km

Under de første 1500 km skal motoren køres til.

Indtil 1000 km

- Kør ikke hurtigere end 3/4 af tophastigheden for det valgte gear, det vil sige op til 3/4 af det maksimalt tilladte motoromdrejningstal.
- Giv ikke fuld gas.

- Undgå høje motoromdrejningstal.
- Kør ikke med anhænger.

Fra 1000 til 1500 km

- Du kan nu **lidt efter lidt** gå op på fuld hastighed for det valgte gear, det vil sige til det maksimalt tilladte motoromdrejningstal.

I de første driftstimer har motoren en højere indre friktion end senere, når alle bevægelige dele har tilpasset sig til hinanden. Resultatet af tilkøringen afhænger af kørestilen de første ca. 1500 km.

Efter tilkøringsperioden bør du heller ikke køre med unødvendigt **høje motoromdrejningstal**. Det maksimalt tilladte motoromdrejningstal er nået, når omdrejningstælleren står i begyndelsen af det røde område. I biler med manuel gearskasse skal du senest skifte til næste højere gear, når omdrejningstælleren når det røde område. **Usædvanligt høje motoromdrejningstal**, der opstår under acceleration (når der trædes på speederen), begrænses automatisk, men motoren er ikke beskyttet mod for høje omdrejningstal, der forårsages af forkert nedgearing, hvor der pludselig kan opstå et motoromdrejningstal, der er højere end det maksimalt tilladte omdrejningstal, og motoren dermed kan blive beskadiget.

I biler med manuel gearskasse gælder desuden følgende: Kør aldrig med for **lave** om-

drejningstal. Gear ned, når motoren ikke længere kører jævnt. Vær opmærksom på anbefalingerne vedr. gearskift »  Side 30.

Nye dæk

Nye dæk skal køres til, da de i begyndelsen endnu ikke har det optimale vejgreb. Kør tilsvarende mere forsigtigt de første ca. 500 km.

Nye bremsebelægninger

Nye bremsebelægninger har endnu ikke optimal friktionskraft. De skal først køres til. Kør tilsvarende mere forsigtigt de første ca. 200 km.

⚠️ FORSIGTIG

Alle hastigheds- og omdrejningsangivelser gælder kun, når motoren er driftsvarm. Kør aldrig en kold motor op i høje omdrejningstal – hverken når bilen holder stille, eller når der køres i de enkelte gear.

🌿 Miljøanvisning

Kør ikke med unødvendigt høje motoromdrejningstal. Tidlig opgearing sparer brændstof, reducerer støj og skåner miljøet.

Miljøhensyn

Ved konstruktion, materialevalg og produktion af din nye SEAT har miljøbeskyttelse haft en afgørende rolle.

Konstruktioner til fremme af genanvendelse

- Afmonteringsvenlig udformning af samlinger
- Forenklet afmontering ved opbygning i moduler
- Færre blandingsmaterialer
- Mærkning af kunststofdele og elastomerer, jf. ISO 1043, ISO 11469 og ISO 1629

Materialevalg

- Størst mulig brug af genanvendelige materialer
- Brug af kompatible kunststoffer i et område, hvor de enkelte komponenter ikke nemt kan skilles fra hinanden
- Brug af genanvendelige materialer og/eller genanvendte materialer
- Reduktion af letfordampelige komponenter inklusive lugt i kunststoffer
- Brug af cfc-frit kølemiddel

Forbud mod tungmetaller foruden de lov-mæssigt fastlagte undtagelser (bilag II til EU-direktiv 2000/53/EF om udrangerede køretøjer): cadmium, bly, kviksølv og krom VI

Produktion

- Reduktion af mængden af opløsningsmiddel i konserveringsvoks til hulrum
- Anvendelse af kunststoffolie i forbindelse med biltransport
- Brug af lim uden opløsningsmidler
- Brug af cfc-frit kølemiddel i kølesystemerne
- Genanvendelse og energigenanvendelse fra affald
- Forbedring af spildevandskvalitet
- Brug af varmegenanvendelsessystemer (varmevekslere, entalpirotorer etc.)
- Brug af vandbaseret lak

Katalysator

Af hensyn til miljøet er det meget vigtigt, at udstødningsrensningssystemet (katalysatoren) fungerer korrekt.

Overhold følgende anvisninger:

- Biler med benzinmotor må kun tankes med blyfri benzin » Side 201, Blyfri benzin.
- Fyld ikke for meget olie på motoren » Side 207, Kontrol af motoroliestand.
- Afbryd ikke tændingen under kørsel.

Hvis bilen har kørt i et land, hvor du ikke kunne få blyfri benzin, skal katalysatoren udskif-

tes, når bilen indføres i et land, hvor biler ifølge loven skal have katalysator.

PAS PÅ

- Da katalysatoren kan blive meget varm, bør du parkere bilen således, at katalysatoren ikke kan komme i kontakt med let antændelige materialer under bilen – brandfare!
- Påfør aldrig ekstra undervognsbeskyttelse eller korrosionsbeskyttende midler på udstødningsrør, katalysatorer eller varmeskjolde – brandfare!

FORSIGTIG

- Kør aldrig tanken helt tom! Hvis brændstofforsyningen er uregelmæssig, kan der opstå fejltændinger. Uforbrændt brændstof kan beskadige store dele af motoren og udstødningsystemet.
- Bare én tankpåfyldning med blyholdig benzin medfører, at katalysatoren bliver ødelagt!

Økonomisk og miljøbevidst kørsel

Brændstofforbrug, miljøbelastning og slid på motor, bremses og dæk afhænger hovedsageligt af din kørestil. Med en forudseende og økonomisk kørestil kan brændstofforbruget reduceres med 10-15 %. Nedenfor vil vi give dig nogle tips til, hvordan du både kan skåne miljøet og spare penge.

Kør forudseende

Bilen bruger mest brændstof, når den accelerer. Hvis du kører forudseende, skal du bremse mindre og dermed også accelerere mindre. Lad bilen rulle, mens den er **sat i gear**, når du fx nærmer dig et lyskryds med rødt lys. Denne form for opbremsning skåner brændstof og dæk, og samtidig udleder du ikke udstødningsemissioner og bruger ikke brændstof (påløbsafbrydelse).

Skift gear på en økonomisk måde

En effektiv måde at spare brændstof på er *tidlig* opgearing: Hvis du kører helt ud i gearene, bruger du unødvendigt meget brændstof.

Manuel gearkasse: Skift hurtigst muligt fra 1. til 2. gear. Det anbefales, at du skifter til det næste højere gear ved et omdrejningstal på ca. 2000 omdr./min. Følg den gearskifteanbefaling, der vises i kombiinstrumentet
 »  Side 30.

Undgå fuld gas

Bilens tophastighed bør så vidt muligt aldrig udnyttes fuldt ud. Brændstofforbruget, mængden af skadelige emissioner og støjniveauet øges uforholdsmæssigt meget ved høje hastigheder. Langsommere kørsel sparer brændstof.

Undgå tomgang

Når du holder i kø, ved jernbaneoverskæringer og ved lyskryds, hvor der er rødt i længere tid, kan det betale sig at standse motoren. Allerede 30-40 sek. efter at motoren er standset, er brændstofbesparelsen større end den brændstoffmængde, som er nødvendig for at starte motoren igen.

I tomgang varer det meget længe, inden motoren bliver driftsvarm. I varmkøringsfasen øges slidet, og mængden af skadelige stoffer i udstødningen er særligt høj. Kør derfor, straks efter at motoren er startet. Undgå høje omdrejningstal.

Regelmæssig service

Ved at få gennemført de foreskrevne serviceeftersyn bør du regelmæssigt og før længere køreture sikre dig, at du ikke bruger mere brændstof end nødvendigt. Bilens vedligeholdelsesstand har ikke kun positiv indflydelse på trafikikkerheden og bilens værdi, men også på **brændstofforbruget**.

En dårligt justeret motor kan medføre et brændstofforbrug, som er 10 % højere end normalt!

Undgå korte ture

Motoren og udstødningsrensningssystemet skal have nået den optimale **driftstemperatur**, før brændstofforbruget og de skadelige emissioner kan reduceres effektivt.

Når motoren er kold, er brændstofforbruget forholdsvis meget højere. Først efter ca. 4 km er motoren driftsvarm, og forbruget er normaliseret. Undgå derfor korte ture, hvis det er muligt.

Kontroller dæktrykket

Korrekt dæktryk bidrager til at spare brændstof. Blot 1 bar (14,5 psi/100 kPa) lufttryk for lidt kan øge brændstofforbruget med 5 %. For lavt dæktryk fører desuden til kraftigere **slid** på dækkene på grund af den øgede rullemodstand og forringer køreegenskaberne.

Kontroller altid dæktrykket, mens dækkene er kolde.

Kør ikke med **vinterdæk** hele året, da det øger brændstofforbruget med op til 10 %.

Undgå unødvendig bagage

Da hvert kilo ekstra **vægt** øger brændstofforbruget, kan det betale sig at kaste et blik i bagagerummet for at undgå unødvendig bagage.

Oftentimes bliver et tagbøjlesystem siddende på bilen, selv om der ikke er brug for det længere. På grund af den øgede luftmodstand bruger bilen med et tomt tagbøjlesystem ca. 12 % mere brændstof ved en hastighed mellem 100 km/h (62 mph) og 120 km/h (75 mph). »

Spar på strømmen

Motoren driver generatoren for at sikre strømforsyningen. Derfor stiger brændstofforbruget også, når strømforbruget stiger. Afbryd derfor de elektriske forbrugere igen, når der ikke længere er brug for dem. Blandt de forbrugere, der har et højt strømforbrug, er fx blæseren, når den er indstillet til et højt trin, elba-gruden eller sædevarmen*.

Anvisning

- Hvis bilen er udstyret med *start-stop-system*, anbefales det ikke at deaktivere dette system.
- Det anbefales *at lukke ruderne* ved hastigheder over 60 km/h.
- Lad ikke foden hvile *på koblingspedalen*, når du kører, da det tryk, der derved opstår, får koblingsnavet til at slæbe. Det øger ikke blot brændstofforbruget, men kan også medføre forbrænding af koblingsbelægningen og dermed til en alvorlig beskadigelse.
- Hold ikke bilen på en stigning ved hjælp af koblingspedalen. Anvend bremsepedalen eller håndbremsen, og brug sidstnævnte som hjælp til igangsætning. På den måde reduceres brændstofforbruget, og du undgår skader på koblingsnavet.
- Når du kører ned ad en stejl bakke, skal du udnytte motorens bremsevirkning ved at vælge det bedste egnede gear. Så bruger motoren slet ingen brændstof, og bremserne skånes.

Kørsel gennem vand og kørsel i terræn

Kørsel gennem vand på vejen

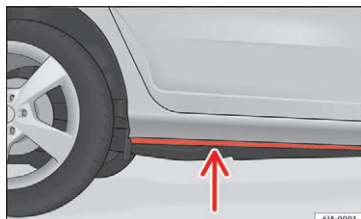

Fig. 178 Kørsel gennem vand på vejen

For at undgå skader på bilen, hvis du skal køre gennem vand (fx på oversvømmede veje), skal du være opmærksom på følgende:

- Inden du kører gennem vand, skal du finde ud af, hvor dybt det er. Vandstanden må maksimalt nå op til kanten af dørpanelet » Fig. 178.
- Kør højest i gåtempo. Ved en højere hastighed kan der dannes en bølge foran bilen, som kan forårsage, at der trænger vand ind i motorens luftindsugningssystem eller i andre dele af bilen.
- Hold aldrig stille i vandet, bak ikke, og stands ikke motoren.

- Deaktiver start-stop-systemet, inden du kører gennem vand » Side 182.

PAS PÅ

- Kørsel gennem vand, mudder, sjap og lignende kan nedsætte bremsevirkningen og øge bremselængden – fare for ulykke!
- Undgå bratte og pludselige opbremsninger umiddelbart efter kørsel gennem vand.
- Efter at du er kørt gennem vand, skal du hurtigst muligt rense og tørre bremserne ved at bremse i intervaller. Foretag kun nedbremsninger med det formål at bremse bremsekliverne tørre og at rense dem, når trafikforholdene tillader det. Andre trafikanter må ikke udsættes for fare.

FORSIGTIG

- Kørsel gennem vand kan beskadige dele af bilen som fx motoren, gearkassen, katalysatoren, undervognen eller det elektriske system alvorligt.
- Modkørende biler skaber bølger, der kan forårsage, at den tilladte vandhøjde for din bil overskrides.
- Under vandoverfladen kan der gemme sig huller, mudder eller sten, som kan gøre det vanskeligere eller endda umuligt at køre gennem vandet.
- Kør ikke gennem saltvand. Saltet kan forårsage korrosion. Skyl omgående alle dele af bilen, der har været i kontakt med saltvand, med ferskvand.

i Anvisning

Vi anbefaler, at du efter at have kørt gennem vand får bilen kontrolleret på et værksted.

Undgåelse af skader på bilen

For at undgå skader på bilen skal du være særligt opmærksom på følgende:

- Dårlige veje
- Kantsten
- Stejle ramper etc.
- Lavtsiddende dele på bilen som fx spoilere og udstødningsrør

Dette gælder især biler med sænket undervogn (sportsundervogn) og med fuldt læs.

Førerassistentsystemer

Bremse- og stabilitetssystemer

Elektronisk stabilitetsprogram (ESC)

ESP forbedrer kontrollen over bilen i situationer, hvor bilen presses til det yderste, fx ved en pludselig retningsændring. I visse kørselssituationer reducerer ESP risikoen for udskridning og forbedrer kørselsstabiliteten.

Ved hjælp af rattets drejning og hastigheden bliver den kørselsretning, som føreren ønsker at køre i, registreret og løbende sammenlignet med den faktiske kørsel. Ved afvigelse, som fx en begyndende udskridning, bremses ESC automatisk det pågældende hjul ned.

Mens systemet foretager et indgreb, blinker kontrollampen  i kombiinstrumentet.

Det **elektroniske stabilitetsprogram (ESP)** omfatter følgende systemer:

- Antiblokeringsystem (ABS)
- Hjulsjævningsregulering (ASR)
- Elektronisk differentialespærring (EDS)
- Hydraulisk bremseassistent (HBA)
- Bjergigangssætningsassistent (HHC)

Normalt skal ASR altid være aktiveret. Kun i de situationer, hvor du undtagelsesvis øn-

sker hjulspind, kan det være hensigtsmæssigt at deaktivere systemet. Eksempler:

- hvis bilen kører med snekæder
- hvis bilen kører i dyb sne eller på blødt underlag
- Hvis bilen er kørt fast og skal rokkes fri

Så snart situationen tillader det, skal du aktivere ASR igen.

Hydraulisk bremseassistent (HBA)*

Bremseassistenten aktiveres, hvis der bliver trådt meget hurtigt på bremsepedalen. Den øger bremsetrykket og bidrager på den måde til at reducere bremselængden. For maksimal reduktion af bremselængden skal du træde bremsepedalen ned og holde den nede, indtil bilen holder stille.

Takket være hjælpen fra dette system aktiveres ABS hurtigere og mere effektivt.

Når du slipper bremsepedalen, bliver bremseassistenten automatisk deaktiveret.

Bjergigangssætningsassistent (HHC)*

Igangssætningsassistenten letter igangsætning på stigninger. Systemet holder det bremsetryk, du har frembragt med bremsepedalen, i yderligere ca. 2 sek. efter at du har fjernet foden fra bremsepedalen. Du kan altså flytte foden fra bremsepedalen til speederen og sætte i gang på stigningen uden at skulle bruge håndbremsen. Bremsetrykket »

falder, efterhånden som der bliver givet mere gas. Hvis bilen ikke sætter i gang inden for 2 sek., begynder den at rulle tilbage.

Igangsætningsassistenten aktiveres fra en stigning på 5 %, når førerdøren er lukket. Den bliver kun aktiveret ved igangsætning på stigninger i fremadgående gear eller bakgear. Ved kørsel ned ad bakke er den inaktiv.

Antiblokeringsystem (ABS)

ABS forhindrer, at hjulene blokerer ved opbremsning. På den måde bibeholder føreren en bedre kontrol over bilen.

ABS-funktionen mærkes som en **pulserende bevægelse i bremsepedalen**, samtidig med at du hører støj.

Fortsæt med at træde på bremsepedalen, når ABS regulerer. Når du slipper bremsepedalen, deaktiveres ABS. Du må aldrig bremse afbrudt, når ABS regulerer!

Hjulspindsregulering (ASR)

Når hjulene spinder, tilpasser ASR trækraften fra motoren til kørselsbetingelserne. ASR gør det lettere at sætte i gang, accelerere og køre op ad bakke selv ved vanskelige kørselsbetingelser.

Mens systemet foretager et indgreb, blinker ASR-kontrollampen (🚗) i kombiinstrumentet.

Elektronisk differentialespærring

Hvis et af hjulene spinder, bremser EDS dette hjul og overfører trækraften til de øvrige hjul. Dette øger bilens stabilitet og forbedrer kørslen.

For at skivebremsen på det nedbremsede hjul ikke ophedes for meget, deaktiveres EDS automatisk ved usædvanligt kraftig belastning. Bilen har i så fald de samme egenskaber som en bil uden EDS, og du kan stadig køre den. Så snart bremsen er kølet ned, aktiveres EDS automatisk igen.

Parkeringshjælp

Brugeranvisninger

Alt efter bilens udstyr kan du få hjælp af forskellige parkeringshjælpesystemer, når du skal parkere og manøvrere.

Parkeringshjælpen bagpå er en akustisk parkeringshjælp, der advarer dig mod forhindringer *bag* bilen » Side 169.

Parkeringshjælp plus hjælper dig med at parkere og manøvrere ved akustisk og optisk at

gøre opmærksom på registrerede forhindringer *foran* og *bag* ved bilen » Side 170.

⚠ PAS PÅ

- Vær altid opmærksom på trafikken og området omkring bilen – også ved at se selv. Systemerne fritager ikke føreren for at skulle være opmærksom. Føreren har altid ansvar for parkering, når en parkeringsbås forlades eller i lignende situationer.
- Tilpas altid hastigheden og kørestilen til udsynet samt vejr-, vej- og trafikforholdene.
- Sensorerne har blinde vinkler, hvor hverken personer eller objekter kan registreres. Vær særligt opmærksom på børn og dyr.
- Hold til enhver tid øje med området omkring bilen – brug også spejlene.

ⓘ FORSIGTIG

Parkeringshjælpens funktioner kan blive påvirket negativt af forskellige faktorer, der kan forårsage skader på bilen eller omgivelserne:

- Under visse omstændigheder bliver visse objekter ikke registreret eller vist af systemet:
 - Objekter som fx afspærringskæder, trækstænger, stænger, stolper eller tynde træer
 - Objekter oven over sensorerne som fx murfremspiring

- Objekter med bestemte overflader eller strukturer som fx trådhegn eller løs sne
- Visse genstandes og beklædningsgenstandes overflader kan ikke reflektere signalerne fra ultralydssensorer. Systemet kan slet ikke registrere disse genstande eller personer, der bærer sådanne beklædningsgenstande, eller kan ikke registrere dem korrekt.
- Signalerne fra ultralydssensorerne kan blive påvirket af eksterne støjkilder. Under visse omstændigheder kan dette forhindre, at personer eller objekter registreres.
- Når du nærmer dig en lav forhindring, der allerede er blevet registreret med et advarselssignal, kan denne forsvinde ud af systemets måleområde. Der lyder i så fald ikke længere noget advarselssignal. Under visse omstændigheder kan bestemte forhindringer som fx høje kantsten, der kan beskadige undervognen, ikke registreres.
- Hvis den første advarsel fra parkeringshjælpen ignoreres, kan det forårsage alvorlige skader på bilen.
- Stød eller beskadigelser på kølergrillen, stødfangeren, hjulkassen og undervognen kan medføre, at sensorerne får en forkert indstilling. Derved kan parkeringshjælpens funktion blive reduceret. Få funktionen kontrolleret på et værksted.

Anvisning

- I visse situationer kan systemet advare, selv om der ikke er nogen forhindring i virkeområdet – fx i følgende situationer:
 - Ved rå asfalt, brosten eller et underlag, der er dækket af ukrudt
 - Ved eksterne ultralydskilder som fx rengøringskøretøjer eller andre køretøjer
 - Ved kraftigt regnvejr, snevejr eller kraftig biludstødning
 - Hvis nummerpladen (begge, foran eller bagpå) ikke er placeret perfekt på stødfangerens flade
 - I situationer, hvor der er højdeforskelle
- For at garantere at systemet kan fungere korrekt, skal ultralydssensorerne i stødfangerne holdes rene og fri for sne og is. Ultralydssensorerne må heller ikke dækkes til med mærkater eller andre genstande.
- Hvis du anvender højtryksapparater eller damp til rengøring af ultralydssensorerne, må det ikke ske direkte på dem, og du skal altid holde en afstand på mere end 10 cm.
- Nogle tilbehørsdele, der senere er blevet monteret på bilen som fx en cykelholder, kan påvirke parkeringshjælpens funktion negativt.
- For at blive fortrolig med systemet anbefaler vi, at du øver dig i at parkere på et sted eller en parkeringsplads, hvor der ikke er meget trafik. På stedet skal der være gode lys- og vejrforhold.

- Du kan ændre signalernes lydstyrke og tonehøjde samt visningen »» Side 172.
- I biler uden førerinformationssystem kan du få disse ting ændret af en SEAT partner eller et værksted.
- Vær opmærksom på anvisningerne vedr. anhængerkørsel »» Side 173.
- Visningen af Easy Connect i displayet sker med lidt forsinkelse.

Parkeringshjælp bagpå*

Parkeringshjælpen bagpå hjælper føreren med at manøvrere og parkere ved hjælp af akustiske hjælpeanvisninger.

Beskrivelse

Der sidder sensorer i den bageste stødfanger. Hvis de registrerer en forhindring, bliver du gjort opmærksom på forhindringen via akustiske signaler.

Sørg især for, at sensorerne ikke dækkes til med mærkater, aflejringer eller lignende, da dette kan begrænse systemets funktion. Anvisninger vedr. rengøring »» Side 196

De bageste sensorers omtrentlige rækkevidde starter ved følgende:

I siderne	0,90 m	
I midten	1,60 m	»»

Jo tættere du kommer på forhindringen, jo kortere bliver afstanden mellem de akustiske signaler. Ved en afstand på ca. 0,30 m er signalet konstant: Kør ikke længere frem/tilbage! » » **⚠ i Brugeranvisninger på side 168, » » **📍 i Brugeranvisninger på side 168!****

Hvis afstanden til en forhindring bliver ved med at være den samme, tager advarselssignalerne efter ca. 4 sek. lidt efter lidt af i styrke (vedrører ikke den konstante tone).

Aktivering/deaktivering

Parkeringshjælpen aktiveres automatisk, når du sætter bilen i bakgear. Der lyder et kort bekræftelssignal.

Når du tager bilen ud af bakgearet, deaktiveres parkeringshjælpen straks.

Parkeringshjælp plus*

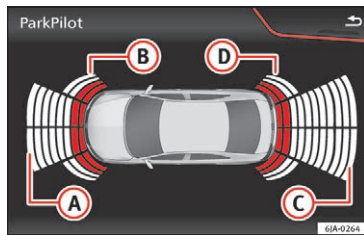

Fig. 179 Visningsområder

Parkeringshjælp plus hjælper dig via akustiske og optiske signaler, når du skal parkere.

Der sidder sensorer i den forreste og bageste stødfanger. Hvis de registrerer en forhindring, bliver du gjort opmærksom på dette i systemet Easy Connect via akustiske og optiske signaler.

Ved kollisionsfare forrest på bilen lyder de akustiske signaler foran, og hvis der er kollisionsfare ved den bageste del af bilen, lyder det akustiske signal bagi.

Sørg især for, at sensorerne ikke dækkes til med mærkater, aflejringer eller lignende, da dette kan begrænse systemets funktion. Anvisninger vedr. rengøring » » Side 196

Visningsområdet begynder ca. ved:

- A** 1,20 m
- B** 0,90 m
- C** 1,60 m
- D** 0,90 m

Jo tættere du kommer på forhindringen, jo kortere bliver afstanden mellem de akustiske signaler. Ved en afstand på ca. 0,30 m er signalet konstant: Kør ikke længere frem (eller tilbage)!

Hvis afstanden til en forhindring bliver ved med at være den samme, tager advarselssignalerne efter ca. 4 sek. lidt efter lidt af i styrke (vedrører ikke den konstante tone).

Betjening af parkeringshjælp



Fig. 180 Midterkonsol: knap til parkeringshjælp

Manuel aktivering af parkeringshjælp

- Tryk på knappen **P** *én gang*.

Manuel deaktivering af parkeringshjælp

- Tryk på knappen **P** *igen*.

Manuel slukning af parkeringshjælpen's display (akustiske signaler er fortsat aktive)

- Tryk på en knap i hovedmenuen i infotainmentsystemet, der er monteret fra fabrikken.
- **ELLER:** Tryk på funktionsknappen **ZURÜCK (tilbage)**.

Automatisk aktivering af parkeringshjælp

- Sæt bilen i bakgear, eller placer gearvælgeren i position **R**.

- **ELLER:** hvis en forhindring nærmer sig bilen forfra ved en hastighed under 10 km/h (6 mph) »» Side 171, **Automatisk aktivering**. Forhindringen registreres fra en afstand på ca. 95 cm, når den automatiske aktivering er aktiveret i infotainmentsystemet. Der kommer en reduceret visning frem.

Automatisk deaktivering af parkeringshjælp

- Placer gearvælgeren i position **P**.
- **ELLER:** Accelerer til mere end ca. 10 km/h (6 mph) i fremadgående gear.

Midlertidig afbrydelse af parkeringshjælpens lyd

- Tryk på funktionsfladen .

Ændring i reduceret visning i fuldskærmsvisning

- Sæt bilen i bakgear, eller placer gearvælgeren i position **R**.
- **ELLER:** Tryk på den reducerede visnings autosymbol.

Ekstraudstyr: ændring af bakassistentens billede (Rear View Camera (RVC))

- Sæt bilen i bakgear, eller placer gearvælgeren i position **R**.
- **ELLER:** Tryk på funktionsknappen **RVC**.

Når systemet aktiveres, lyder der et kort bekræftelsessignal, og symbolet i knappen lyser gult.

Automatisk aktivering



Fig. 181 Minimeret visning ved automatisk aktivering

Ved automatisk aktivering af parkeringshjælp plus vises et miniaturebillede af bilen og segmenterne i venstre side af displayet »» **Fig. 181**.

Den automatiske aktivering sker, når bilen langsomt nærmer sig en forhindring foran bilen. Den fungerer kun, når hastigheden for første gang falder til under ca. 10 km/h (6 mph).

Hvis du deaktiverer parkeringshjælpen via knappen **P**, skal du gøre en af følgende ting for at den automatisk bliver aktiveret igen:

- Afbryd tændingen, og tilslut den igen.
- **ELLER:** Accelerer bilen til en hastighed over 10 km/h (6 mph), og reducer derefter hastigheden til en værdi under denne igen.
- **ELLER:** Placer gearvælgeren i position **P**, og tag den ud af denne position igen.
- **ELLER:** Aktiver og deaktiver den automatiske aktivering i Easy Connect-systemmenuen.

Den automatiske aktivering med visning af miniaturesymbolet for parkeringshjælpen kan aktiveres og deaktiveres på følgende måde i Easy Connect-systemmenuen »»  Side 26:

- Tilslut tændingen.
- Vælg knappen **CAR** > **Einstellungen (indstillinger)** > **Einparken und Rangieren (parker og manøvrer)**.
- Vælg optionen **Automatische Aktivierung (automatisk aktivering)**. Funktionen er aktiveret, hvis kontrolboksen vedr. kontrol af funktionsknappen er markeret med et flueben .

Hvis systemet aktiveres automatisk, lyder der kun et signal, hvis der befinder sig forhindringer i det forreste område og i en afstand på mindre end 50 cm. »»

ⓘ FORSIGTIG

Den automatiske aktivering af parkeringshjælpen fungerer kun, hvis du kører meget langsomt. Hvis kørestilen ikke tilpasses til omgivelserne, kan der ske ulykker, og det kan medføre alvorlige kvæstelser.

Segmenter i optisk visning

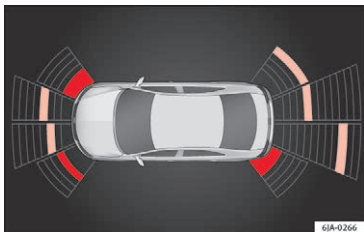

Fig. 182 Visning af parkeringshjælpen på skærmen til Easy Connect-systemet

Ved hjælp af segmenterne omkring bilen kan du vurdere afstanden til en forhindring.

Den optiske visning af segmenterne fungerer på følgende måde:

Hvide segmenter: Bliver vist, hvis der befinder sig en forhindring uden for køreområdet eller modsat kørselsretningen

Gule segmenter: Bliver vist, hvis der befinder sig forhindringer i bilens køreområde, og de er mere end 30 cm væk fra bilen

Røde segmenter: Segmenter bliver vist med denne farve, hvis forhindringerne er mindre end 30 cm væk.

Med radioerne SEAT Media System Plus/Nav System angiver en gul stjerne desuden bilens forventede bane, hvilket er baseret på rattets vinkel.

Hvis forhindringen i dette tilfælde befinder sig i kørselsretningen, lyder der et tilsvarende akustisk advarselssignal.

Jo tættere bilen kommer på en forhindring, desto tættere rykker segmenterne på bilen. Senest når det næstsidste segment bliver vist, er du kommet til kollisionsområdet. I kollisionsområdet bliver forhindringer – også uden for det område, bilen vil køre – vist med rødt. Kør ikke længere frem/tilbage » » ⚠ i **Brugeranvisninger på side 168**, » » ⓘ i **Brugeranvisninger på side 168!**

Indstilling af visning og advarselssignaler

Visningen og advarselssignalerne bliver indstillet i Easy Connect*.

Automatisk aktivering

on – optionen **Automatische Einschaltung (automatisk aktivering)** aktiveres » » Side 171.

off – optionen **Automatische Einschaltung (automatisk aktivering)** deaktiveres » » Side 171.

Lydstyrke foran*

Lydstyrke foran og i siderne

Lyd-/toneindstillinger foran*

Frekvens (lyd) af tonerne i den forreste del af bilen.

Lydstyrke bagi*

Lydstyrke i den bageste del af bilen

Lyd-/toneindstillinger bagi*

Frekvens (lyd) af tonerne i den bageste del af bilen.

Lavere lydstyrke

Når parkeringshjælpen er aktiveret, reduceres lydstyrken for den aktive audio-/videokilde alt efter den valgte option.

Fejlmeldinger

Hvis der lyder en konstant tone i nogle sekunder, når du aktiverer parkeringshjælpen, eller når den er aktiveret (og lysdioden i knappen **P** blinker i forbindelse med hjælp fra parkeringshjælp plus) er der en fejl i systemet.

Parkeringshjælp plus*

Hvis en sensor er defekt, bliver symbolet  foran/bag ved bilen vist i Easy Connect-displayet. Hvis en sensor bagpå er defekt, bliver der kun vist forhindringer i området **A** og **B** **» Fig. 179**. Hvis en sensor foran er defekt, bliver der kun vist forhindringer i området **C** og **D**.

Få hurtigst muligt fejlen afhjulpet på et værksted.

Anhængertræk

I biler, der har fabriksmonteret anhængertræk, og hvor anhængerens er forbundet elektrisk, aktiveres de bageste sensorer til parkeringshjælpen ikke, når du sætter bilen i bakgear ved at placere gearvælgeren i position **R** eller trykker på knappen **P**.

Parkeringshjælp plus

Afstanden til mulige forhindringer bag ved bilen vises ikke på skærmen og heller ikke ved hjælp af akustiske signaler.

I Easy Connect-systemet vises kun objekterne omkring den forreste del, og visningen af køreområdet forsvinder.

Bakassistent (Rear View Camera)*

Betjenings- og sikkerhedsanvisninger

PAS PÅ

- Bakkameraet gør det ikke muligt at foretage en nøjagtig beregning af afstanden til forhindringer (personer, biler etc.), og det kan heller ikke overvinde systemets grænser, hvilket kan medføre ulykker og alvorlige kvæstelser, hvis det anvendes på en utilstigtet eller ukoncentreret måde. Føreren skal hele tiden holde øje med omgivelserne for at sikre kørselssikkerheden.
- Kameralinsen forstørrelser og forvrænger synsfeltet og får objekter på skærmen til at se unøjagtige eller anderledes ud, end de er. Opfattelsen af afstanden bliver ligeledes forvrænget af denne effekt.
- På grund af skærmopløsningen eller på grund af utilstrækkeligt lys kan genstande ikke vises, eller de bliver vist uklart. Vær sær-

ligt opmærksom på master, hegn, gitre eller træer, der er smalle, idet de vil kunne beskadige bilen, uden at de er blevet vist på skærmen.

- Bakkameraet har blinde vinkler, hvor hverken personer eller genstande kan vises (små børn, dyr og bestemte genstande kan ikke registreres i synsfeltet). Hold altid øje med området omkring bilen.
- Hold kameralinsen ren samt fri for sne og is, og undlad at dække den til.
- Systemet fritager ikke føreren for at skulle være opmærksom. Hold hele tiden øje under manøvreringen i forbindelse med parkering og med området omkring bilen. Tils pas altid hastigheden og kørestilen til udsynet samt vejr-, vej- og trafikforholdene.
- Lad ikke din opmærksomhed blive afledt fra trafikken på grund af billeder, der bliver vist på skærmen.
- Bakkameraet viser kun todimensionelle billeder. På grund af den manglende rumlige dybde er det svært at se eller slet ikke muligt at se fx genstande, der rager frem, eller fordybninger i kørebanen.
- Bilens læs ændrer visningen af orienteringslinjerne på skærmen. Den bredde, som linjerne repræsenterer, reduceres, hvis bilens læs øges. Vær særligt opmærksom på området omkring bilen, når kabinen eller bagagerummet er meget læsset.
- I følgende situationer bliver genstande eller andre biler på skærmen vist tættere på eller længere væk, end de i virkeligheden er. **»**

Vær særligt opmærksom i følgende situationer:

- Hvis du fra et vandret sted kører enten op ad en bakke eller ned ad en bakke
- Hvis du kører op eller ned ad bakke og ud på et vandret sted
- Hvis bilens bagende er for tung
- Hvis bilen nærmer sig genstande, der ikke er på jorden eller rager op af jorden. Sådanne genstande kan også befinde sig uden for kameraets synsvinkel, når du bakker.

Anvisning

- Det er meget vigtigt, at være særligt forsigtig og opmærksom, hvis du endnu ikke er helt fortrolig med systemet.
- Bakassistenten er ikke til rådighed, hvis bilens bagklap er åben.

Driftsanvisninger

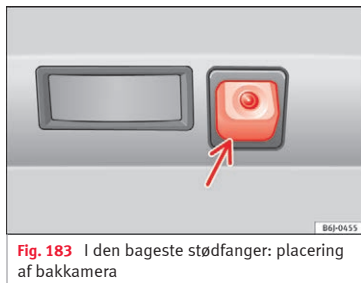

Fig. 183 I den bageste stødfanger: placering af bakkamera

Et kamera i den bageste stødfanger hjælper føreren ved baglæns parkering eller baglænskørsel » **Fig. 183**. Kamerabilledet bliver vist sammen med orienteringslinjer via infotainmentsystemet display. I den nederste del af displayet kan man se en del af stødfangeren i området omkring nummerpladen, der kan bruges som referencepunkt.

Bakassistentens indstillinger:

Bakassistenten giver brugeren mulighed for at indstille billedets *glans*, *kontrast* og *farve*.

For at foretage de nævnte indstillinger skal du gøre følgende:

- Parker bilen et sikkert sted.
- Træk håndbremsen.
- Tilslut tændingen.

- Aktiver infotainmentsystemet
- Sæt bilen i bakgear, eller placer gearvælgeren i position **R**.
- Tryk på funktionsknappen, der bliver vist i højre side af billedet.
- Foretag de ønskede indstillinger i menuen ved at trykke på funktionsknapperne $-/+$ eller ved at bevæge den pågældende bevægelseknop.

Forudsætninger for parkering og manøvrering med bakkamera

Systemet må ikke anvendes i følgende situationer:

- Hvis der ikke vises et pålideligt billede, eller hvis det er uklart, fx på grund af dårligt udsyn eller en snævset linse
- Hvis området bag bilen kun kan ses utydeligt eller ikke kan ses komplet
- Hvis bilens bagende er for tung
- Hvis kameraets position eller monteringsvinkel er blevet ændret, fx efter en påkørsel bagfra. Kontakt et værksted, og få systemet kontrolleret.

Tilvænnning til systemet

SEAT anbefaler, at du over dig i at parkere og manøvrere med bakkameraet på en parkeringsplads eller et sted, hvor der ikke er meget trafik, og hvor du har et godt udsyn og

gode vejrforhold, for at blive fortrolig med systemet, orienteringslinjerne og deres funktion.

Rengøring af kameralinse

Hold kameralinsen ren og fri for sne og is:

- Fugt linsen med almindelig rengøringsmiddel til vinduer på alkoholbasis, og rens linsen med en tør klud.
- Fjern sne med en lille kost.
- Fjern is med en afisningspray.

① FORSIGTIG

- Anvend aldrig skuremidler til at rense kameralinsen.
- Fjern aldrig sne eller is fra kameralinsen med varmt vand. Dette ville kunne beskadige linsen.

Parkering og manøvrering med bakkamera

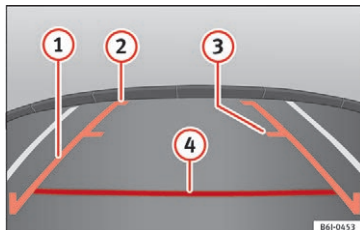

Fig. 184 Visninger i infotainmentsystemets display: orienteringslinjer

Aktivering og deaktivering af systemet

- Bakkameraet aktiveres, når bilen sættes i bakgear (manuel gearkasse), eller hvis gearvælgeren sættes i position **R** (automatisk gearkasse), når tændingen er tilsluttet, eller motoren kører.
- Systemet deaktiveres, 8 sek. efter at der skiftes væk fra bakgearet (manuel gearkasse), eller efter at der vælges en anden gearvælgerposition end **R** (automatisk gearkasse). Systemet bliver også deaktiveret med det samme, når tændingsnøglen tages ud.

I kombination med systemet til parkeringshjælpen » Side 168 stopper visningen af kamerabilledet med det samme, hvis bilen tages ud af bakgear, eller hvis du flytter gearvælgeren over på gearvælgerposition **R**. Det er bliver vist en optisk information via parkeringshjælpen.

I kombination med dette system er det også muligt at skjule billedet fra bakassistenten:

- Tryk på en af infotainmentsystemets knapper i displayet.
- ELLER: Tryk på miniaturebilen, som bliver vist i venstre side af displayet (fuldskræmsvisningen af den optiske parkeringshjælp plus bliver vist i displayet).

For at få vist billedet fra bakassistenten igen:

- Tag bilen ud af bakgearet, eller ændr gearvælgerposition, og sæt igen bilen i bakgear, eller placer gearvælgeren i position **R**.
- ELLER: Tryk på funktionsfladen **RVC**¹⁾.

Orienteringslinjernes betydning

» Fig. 184

- ① **Sidelinjer:** forlængelse af bilen (omtrentlig bredde på bilen plus sidespejle) på kørebanen

¹⁾ BEMÆRK: Funktionsknappen **RVC** er kun aktiv og til rådighed, hvis bilen er i bakgear, eller gearvælgeren står i position **R**.

- ② **Afslutning på sidelinjer:** område markeret med grønt, der slutter på kørebanen ca. 2 m bag bilen
- ③ **Mellemlinje:** markerer en afstand på ca. 1 m på kørebanen bag bilen
- ④ **Rød linje på tværs:** markerer en sikkerhedsafstand på ca. 40 cm på kørebanen bag bilen

Parkeringsmanøvre

- Placer bilen foran en parkeringsbås, og sæt bilen i bakgear (manuel gearkasse), eller placer gearvælgeren i position **R** (automatisk gearkasse).
- Bak langsomt, og drej på rattet, så orienteringslinjerne i siderne guider dig ind i parkeringsbåsen.
- Ret bilen op i parkeringsbåsen, så orienteringslinjerne i siderne er parallelle med båsen.

Fartpilot (hastighedsregulator)*

Indledning til emnet

Læs de supplerende informationer nøje igennem »»  Side 37.

Fartpiloten holder den indstillede hastighed konstant – over 30 km/h (19 mph) –, uden at

du skal træde på speederen. Det sker dog kun i det omfang, som motorydelsen og motorens bremseeffekt tillader det.

Når fartpiloten er deaktiveret, lyser kontrol-lampen  i kombiinstrumentet.

⚠ FORSIGTIG

- Ved kørsel ned ad bakke kan fartpiloten ikke holde hastigheden konstant. På grund af bilens egenvægt øges hastigheden. Du skal derfor gear ned i god tid eller tage farten af bilen med bremsepedalen.

ℹ Anvisning

- I biler med automatisk gearkasse kan fartpiloten ikke aktiveres, hvis gearvælgeren står i position **P**, **N** eller **R**.
- I biler med manuel gearkasse kan fartpiloten ikke aktiveres, hvis bilen er i 1. gear eller bakgear.

Lagring af hastighed



Fig. 185 Blink- og fjernlysarm: kontakt til fartpilot

Lagring af hastighed

- Skub kontakten ① »» Fig. 185 til position **ON**.
- Når den ønskede hastighed er nået, skal du trykke vippeknappen ② til position **SET**.

Når du slipper vippeknappen ② i position **SET**, holdes den gemte hastighed konstant, uden at du skal træde på speederen.

Ændring af gemt hastighed

Sådan øges hastigheden ved at træde på speederen

- Du kan øge hastigheden ved at træde på speederen.

- Når du slipper speederen, reduceres hastigheden igen til den hastighed, der er gemt forinden.

Hvis du overskrider den gemte hastighed med mere end 10 km/h (6 mph) i mere end 3 min., slettes den gemte hastighed. Hastigheden skal gemmes igen.

Øgning af hastighed ved tryk på knappen ②

- Tryk vippeknapen ② » Fig. 185 » Side 176 til positionen **RES**.
- Hvis du holder vippeknapen i position **RES**, øges hastigheden kontinuerligt. Når den ønskede hastighed er nået, skal du slippe vippeknapen. Hastigheden bliver gemt.

Reducering af hastighed

- Du kan **reducere** den gemte hastighed ved at trykke vippeknapen 2 » Fig. 185 » Side 176 til position ②.
- Hvis du holder vippeknapen i position **SET**, reduceres hastigheden kontinuerligt. Når den ønskede hastighed er nået, skal du slippe vippeknapen. Hastigheden bliver gemt.
- Hvis du slipper vippeknapen ved en hastighed på under 30 km/h (19 mph), gemmes hastigheden ikke, og hukommelsen bliver slettet. Hastigheden skal gemmes ved at trykke vippeknapen ② til position

SET igen, når hastigheden er blevet øget til over 30 km/h (19 mph).

Du kan reducere hastigheden ved at træde på bremsepedalen. I den forbindelse bliver fartpiloten midlertidigt deaktiveret.

Midlertidig deaktivering af fartpilot

Fartpiloten **bliver midlertidigt deaktiveret**, hvis du trykker kontakten ① » Fig. 185 » Side 176 til positionen **CANCEL** eller træder på bremse- eller koblingspedalen.

Den gemte hastighed ligger stadig i hukommelsen.

For at **genoptage** den gemte hastighed, efter at du har sluppet bremse- eller koblingspedalen, skal du et kort øjeblik trykke knappen ② til positionen **RES**.

Komplet deaktivering af fartpilot

- Skub kontakten ① » Fig. 185 » Side 176 til position **OFF**.

Områdeovervågningssystem Front Assist*

Indledning til emnet

Områdeovervågningssystemet Front Assist hjælper med til at undgå påkørsler.

Front Assist kan advare føreren mod potentielle kollisioner, forberede bilen på en nødopbremsning i risikobetonede situationer, yde hjælp i forbindelse med nedbremsninger og påbegynde en automatisk nedbremsning.

Front Assist fritager ikke føreren for at skulle være opmærksom.

Afstandsadvarsel

Hvis systemet registrerer, at der er fare for sikkerheden på grund af for lidt afstand til den forankørende bil, når der køres med en hastighed mellem ca. 60 km/h (37 mph) og 210 km/h (130 mph), kan føreren advares herom via en meddelelse i kombiinstrumentets display » Fig. 186.

Advarselstidspunktet varierer afhængigt af trafiksituationen og førerens kørestil.

Forvarsel

Hvis systemet registrerer en mulig kollision med en forankørende bil i et hastighedsområde fra ca. 30 km/h (18 mph) til 210 km/h (130 mph), kan føreren blive advaret ved »

hjælp af et akustisk advarselssignal og en meddelelse i kombiinstrumentets display » **Fig. 186.**

Advarselstidspunktet varierer afhængigt af trafiksituationen og førerens kørestil. Samtidig bliver bilen forberedt på en mulig nødopbremsning » **△.**

Akut advarsel

Hvis føreren ikke reagerer på forvarslet, kan der i et hastighedsområde fra ca. 30 km/h (18 mph) til 210 km/h (130 mph) komme et kort ryk i bremsen, når systemet griber aktivt ind, så han bliver gjort opmærksom på den forestående kollisionsfare.

Automatisk nedbremsning

Hvis føreren heller ikke reagerer på den akutte advarsel, kan systemet i et hastighedsområde fra ca. 5 km/h (3 mph) til 210 km/h (130 mph) automatisk bremse bilen i flere trin med stigende bremsekraft. Ved at reducere hastigheden i forbindelse med en mulig kollision kan systemet hjælpe med til at reducere følgerne af en ulykke.

Bremseunderstøttelse

Hvis Front Assist konstaterer, at føreren ikke bremser tilstrækkeligt i forbindelse med en potentiel kollision, kan systemet i et hastighedsområde fra ca. 5 km/h (3 mph) til 210 km/h (130 mph) øge bremsekraften og der-

med hjælpe med at undgå kollisionen. Bremseunderstøttelsen udføres kun, så længe du træder kraftigt på bremsepedalen.

△ PAS PÅ

Den intelligente teknik i Front Assist kan ikke overvinde fysikkens grænser. Ansvar for, at der bliver bremset rettidigt, ligger altid hos føreren. Hvis Front Assist kommer med en advarsel, skal føreren afhængigt af trafiksituationen straks bremse bilen ved at træde på bremsepedalen eller vige uden om forhindringen.

- Tilpas altid hastigheden og sikkerhedsafstanden til den forankørende bil til udsynet samt vejr-, vej- og trafikforholdene.
- Front Assist kan ikke egenhændigt forhindre ulykker og alvorlige kvæstelser.
- I komplicerede kørselssituationer kan Front Assist advare uden grund og foretage uønskede bremseindgreb, fx ved helleanlæg.
- Hvis funktionen i Front Assist er reduceret, kan Front Assist advare uden grund og foretage uønskede bremseindgreb (fx hvis radarsensoren er snævset eller er skubbet ud af position).
- Front Assist reagerer under kørsel ikke på personer, dyr, krydsende biler eller modkørende biler i samme vognbane.
- Føreren skal altid være klar til selv at overtage styringen af bilen.

i Anvisning

- Hvis Front Assist udfører en nedbremsning, føles bremsepedalen hårdere.
- Automatiske bremseindgreb fra Front Assist kan afbrydes ved at træde på koblingspedalen eller speederen eller ved at dreje på rattet.
- Hvis Front Assist ikke fungerer som beskrevet i dette kapitel (fx ved at der flere gange forekommer uønskede aktiveringer) skal du deaktivere Front Assist. Kontakt et værksted, og få systemet kontrolleret. SEAT anbefaler, at du kontakter en SEAT partner.

Advarsels- og kontrollamper i displayet



Fig. 186 I kombiinstrumentets display: advarsel

Afstandsadvarsel

Hvis du overskrider sikkerhedsafstanden til det forankørende køretøj, bliver der vist en afstandsadvarsel i kombiinstrumentets display .

PAS PÅ

Følg sikkerhedsanvisningerne  i kombiinstrumentet på side 39.

Anvisning

Når Front Assist er aktiveret, kan visninger vedr. andre funktioner blive skjult i displayet i instrumentpanelet, fx et indgående telefonopkald.

Radarsensor

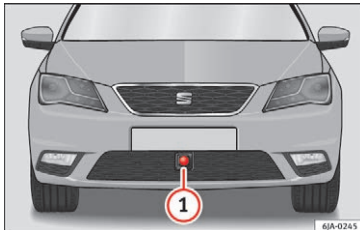



Fig. 187 I forreste stødfanger: radarsensor

Der er monteret en radarsensor i den forreste stødfanger, som skal registrere trafiksituationen  **Fig. 187** . På den måde kan forankørende biler registreres op til en afstand på ca. 120 m.

Radarsensorens udsyn kan være begrænset på grund af snavs som fx mudder eller sne eller på grund af ydre påvirkninger som fx regn eller opsprøjt. I så fald virker områdeovervågningssystemet Front Assist ikke. I kombiinstrumentets display vises **Front Assist: Keine Sensorsicht! (Front Assist – sensoren har intet udsyn)**. Rengør om nødvendigt radarsensoren .

Hvis radarsensorens funktion ikke længere er begrænset, bliver Front Assist automatisk tilgængelig igen. Meddelelsen i kombiinstrumentets display forsvinder.

Ved kraftig tilbagestråling af radarsignalet, fx i parkeringshuse eller i forbindelse med metalliske objekter (fx skinner på vejene eller plader fra vejarbejde), kan funktionen i Front Assist være påvirket negativt.

Området foran og omkring radarsensoren må ikke være dækket til af mærkater, ekstra forlygter eller lignende, da det kan påvirke funktionen i Front Assist negativt.

Konstruktionsmæssige ændringer på bilen, fx sænkning af bilen eller frontspoileren, kan medføre, at funktionen i Front Assist bliver påvirket negativt. Du skal derfor få konstruktionsmæssige ændringer foretaget på et værksted. SEAT anbefaler en SEAT partner til dette formål.

Fagligt ukorrekte reparationer på den forreste del af bilen kan medføre, at radarsensoren bliver skubbet ud af position og dermed påvirker funktionen i Front Assist negativt. Få derfor reparationer udført på et værksted. SEAT anbefaler en SEAT partner til dette formål.

FORSIGTIG

Hvis der opstår mistanke om, at radarsensoren er beskadiget eller forrykket, skal Front Assist deaktiveres. Derved kan man undgå mulige skader. Få justeret radarsensoren igen!

- Sensoren kan komme ud af position på grund af stød, fx i forbindelse med parkering. Hvis sensoren kommer ud af position, kan det nedsætte systemets funktion eller medføre deaktivering af systemet
- Reparationsarbejde på radarsensoren kræver særligt fagkendskab og specialværktøj. SEAT anbefaler en SEAT partner til dette formål.
- Fjern sne med en lille kost, og fjern helst is med en afisningspray uden opløsningsmidler.

Betjening af områdeovervågningssystemet Front Assist

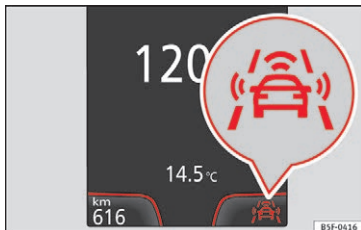

Fig. 188 I kombiinstrumentets display: visning af deaktiveret Front Assist



Fig. 189 På blink- og fjernlysarmen: knap til førerassistentsystemer

Områdeovervågningssystemet Front Assist er altid aktivt, når tændingen er tilsluttet.

Når Front Assist er deaktiveret, er funktionerne foradvarelsel og afstandsadvarelsel deaktiveret.

SEAT anbefaler, at du altid lader Front Assist være aktiveret. Undtagelser »» Side 180, Deaktivering af områdeovervågningssystemet Front Assist i følgende situationer.

Aktivering eller deaktivering af områdeovervågningssystemet Front Assist

Front Assist kan aktiveres eller deaktiveres på følgende måde, når tændingen er tilsluttet:

- Vælg den pågældende menuoption ved hjælp af knappen til førerassistentsystemer »» Fig. 189.
- **ELLER:** Aktiver eller deaktiver systemet i Easy Connect-systemet via knappen **CAR** og funktionsfladerne **☺** og **Fahrerassistenz** (førerassistenter) »» Side 26.

Hvis områdeovervågningssystemet Front Assist er deaktiveret, bliver det vist i instrumentpanelet på følgende måde: »» Fig. 188.

Aktivering eller deaktivering af forvarsel

Forvarsel funktionen kan aktiveres eller deaktiveres i Easy Connect-systemet via knappen **CAR** og funktionsfladerne **☺** og **Fahrerassistenz** (førerassistenter) »» Side 26.

Systemet bibeholder også den gennemførte indstilling, når tændingen tilsluttes igen.

SEAT anbefaler, at forvarsel funktionen altid er aktiveret.

Aktivering eller deaktivering af afstandsadvarelsel

Hvis du overskrider sikkerhedsafstanden til det forankørende køretøj, bliver der vist en afstandsadvarelsel i kombiinstrumentets display. »» Side 180. Øg i så fald sikkerhedsafstanden.

Afstandsadvarelsel funktionen kan aktiveres eller deaktiveres i Easy Connect-systemet via knappen **CAR** og funktionsfladerne **☺** og **Fahrerassistenz** (førerassistenter) »» Side 26.

Systemet bibeholder også den gennemførte indstilling, når tændingen tilsluttes igen.

SEAT anbefaler, at afstandsadvarelsel funktionen altid er aktiveret.

Deaktivering af områdeovervågningssystemet Front Assist i følgende situationer

I følgende situationer skal du deaktivere områdeovervågningssystemet Front Assist på grund af systemmæssige grænser »» Side 180:

- Hvis bilen bliver bugseret
- Hvis bilen holder på en bremseprøvestand

- Hvis radarsensoren er defekt
- Hvis radarsensoren har været udsat for et hårdt slag, fx efter en påkørsel
- Hvis den flere gange griber unødigt ind
- Hvis monterede dele midlertidigt dækker radarsensoren, fx ekstra forlygter eller lignende
- Hvis bilen skal transporteres på en biltransport, en færge eller et biltoget

⚠ PAS PÅ

Hvis du ikke deaktiverer Front Assist i de nævnte situationer, kan det medføre ulykker og alvorlige kvæstelser.

- Deaktiver Front Assist i kritiske situationer.

Systemmæssige grænser

Områdeovervågningssystemet Front Assist har bestemte fysiske og systemmæssige grænser. Under visse omstændigheder kan systemet fx reagere uønsket eller forsinket set fra førerens synspunkt. Du skal derfor altid være opmærksom og selv gribe ind, hvis det er nødvendigt.

Følgende betingelser kan medføre, at områdeovervågningssystemet Front Assist ikke reagerer eller reagerer for sent:

- Ved kørsel i skarpe sving
- Når speederen er trådt i bund

- Hvis Front Assist er deaktiveret eller defekt
- Hvis ASR er deaktiveret manuelt
- Hvis ESC regulerer
- Hvis der er en elektrisk fejl i flere stoplys på bilen eller på anhænger
- Hvis radarsensoren er snavset eller tildækket
- Hvis der forefindes metalgenstande, fx skinner på vejene eller plader fra vejarbejde
- Hvis bilen kører baglæns
- Hvis der trædes kraftigt på speederen
- I snevej eller kraftigt regnvej
- I forbindelse med smalle køretøjer, fx motorcykler
- I forbindelse med køretøjer, der kører for skudt
- I forbindelse med krydsende køretøjer
- I forbindelse med modkørende biler, der nærmer sig
- Biler med læs eller specielle opbygninger, der rager ud over bilens synspræj i siderne, bagud eller opad

Citynødbremsefunktion



Fig. 190 I kombiinstrumentets display: visning af forvarsel

Citynødbremsefunktionen er en del af områdeovervågningssystemet Front Assist, og den er altid aktiveret, når Front Assist er aktiveret.

Afhængigt af bilens udstyr kan citynødbremsefunktionen aktiveres eller deaktiveres i Easy Connect-systemet via knappen **CAR** og funktionsfladerne **☺** og **Fahrerassistenz** (førerassistenter) **»** **📖 Side 26**.

Citynødbremsefunktionen registrerer trafiksituationer i en afstand på op til ca. 10 m foran bilen, når bilen kører mellem ca. 5 km/h (3 mph) og 30 km/h (19 mph).

Hvis systemet registrerer en mulig kollision med et forankørende køretøj, forberedes bilen på en mulig nødopbremsning **»** **⚠**.

Hvis føreren ikke reagerer på en truende kollision, kan systemet automatisk bremse bilen **»**

ned i flere trin med stigende bremsekraft for at reducere hastigheden ved en mulig kollision. På den måde kan systemet hjælpe med til at reducere følgerne af en ulykke.

Displayvisninger

En automatisk nedbremsning fra citynødbremsefunktionen bliver vist med et forvarsel i kombiinstrumentets display » Fig. 190¹⁾.

⚠ PAS PÅ

Citynødbremsefunktionens intelligente teknik kan ikke overvinde fysikkens grænser. Ansvar for, at der bliver bremset rettidigt, ligger altid hos føreren.

- Tilpas altid hastigheden og sikkerhedsafstanden til den forankørende bil til udsynet samt vejr-, vej- og trafikforholdene.
- Citynødbremsefunktionen kan ikke egenhændigt forhindre ulykker og alvorlige kvæstelser.
- I komplekse kørselssituationer kan citynødbremsefunktionen foretage utilsigtede bremseindgreb, fx ved vejarbejde og metal-skiner.
- Hvis funktionen i citynødbremsefunktionen er påvirket, kan citynødbremsefunktionen advare uden grund og foretage uønskede bremseindgreb, fx hvis radarsensoren er snavset eller er skubbet ud af position.

- Under kørsel reagerer citynødbremsefunktionen ikke på personer, dyr, krydsende biler eller modkørende biler.

📄 Anvisning

- Hvis citynødbremsefunktionen udfører en nedbremsning, føles bremsepedalen hårdere.
- Automatiske bremseindgreb fra citynødbremsefunktionen kan afbrydes ved at træde på koblingspedalen eller speederen eller ved at dreje på rattet.
- Citynødbremsefunktionen kan reducere bilens hastighed og standse bilen helt. Bilen bliver ikke vedvarende holdt ved hjælp af bremsesystemet. Træd på bremsepedalen!
- Hvis der flere gange forekommer uønskede aktiveringer, skal du deaktivere Front Assist og dermed citynødbremsefunktionen. Kontakt i så fald et værksted. SEAT anbefaler at kontakte en SEAT partner.
- Hvis der sker flere ubegrundede indgreb, kan det ske, at citynødbremsefunktionen deaktiveres af sig selv.

Start-stop*-system

Funktion



Fig. 191 Kombiinstrument: knap til start-stop-system

Start-stop-systemet hjælper dig med at spare brændstof samt at reducere skadelige emissioner og CO₂-emissionen.

Systemet bliver automatisk aktiveret, hver gang du tilslutter tændingen.

I start-stop-funktionen standses motoren automatisk, når bilen holder stille, fx hvis du holder for rødt lys.

I kombiinstrumentets display får du vist informationer om start-stop-systemets aktuelle status.

¹⁾ Symbolet vises i farver i kombiinstrument med farvedisplay.

Automatisk standsning af motor (stopfase)

- Stands bilen (træk om nødvendigt i håndbremsen).
- Sæt bilen i frigear.
- Træd på koblingspedalen.

Automatisk genstart af motor (startfase)

- Træd på koblingspedalen.

Aktivering og deaktivering af start-stop-system

Start-stop-systemet kan aktiveres og deaktiveres ved at trykke på knappen  » **Fig. 191.**

Når start-stop-funktionen er deaktiveret, lyser kontrollampen i knappen.

Hvis bilen er i stopfunktionen, når du deaktiverer funktionen manuelt, starter motoren straks.

Start-stop-systemet er meget komplekst. Nogle af processerne er svære at kontrollere uden den passende serviceteknik. I den efterfølgende oversigt er rammebetingelserne, for at start-stop-systemet kan fungere korrekt, anført.

Betingelser for automatisk standsning af motoren (stopfase)

- Gearstangen skal stå i frigear.
- Koblingspedalen må ikke være trådt ned.

- Føreren har spændt sikkerhedsselen.
- Førerdøren skal være lukket.
- Motorhjelm skal være lukket.
- Bilen skal holde stille.
- Det fabriksmonterede anhængertræk må ikke være forbundet elektrisk med en anhænger.
- Motoren skal være driftsvarm.
- Batteriets ladetilstand skal være tilstrækkelig.
- Den stillestående bil må ikke befinde sig på en meget stejl bakke.
- Motoromdrejningstal skal være under 1200 omdr./min.
- Batteriets temperatur må hverken være for lav eller for høj.
- Trykket i bremsesystemet skal være tilstrækkeligt.
- Forskellen mellem udetemperaturen og den temperatur, der er indstillet i kabinen, må ikke være for stor.
- Bilens hastighed skal have været højere end ca. 3 km/h (2 mph), siden motoren senest blev standset.
- Regenereringen af dieselpartikelfiltret må ikke være aktiv » **Side 103.**
- Forhjulene er ikke drejet for meget (rattet er drejet mindre end en trekvart omdrejning).

Betingelser for automatisk motorstart (startfase)

- Koblingspedalen skal være trådt ned.
- Maksimums-/minimumstemperaturen skal være indstillet.
- Funktionen til afrimning af forruden skal være aktiveret.
- Der skal være valgt et højt blæsertrin.
- Der skal trykkes på knappen start-stop.

Betingelser for automatisk genstart uden indgreb fra føreren

- Bilen bevæger sig med en hastighed på mere end 3 km/h (2 mph).
- Forskellen mellem udetemperaturen og den temperatur, der er indstillet i kabinen, er for stor.
- Batteriets ladetilstand er ikke tilstrækkelig.
- Trykket i bremsesystemet er ikke tilstrækkeligt.

Hvis føreren løsner sikkerhedsselen i mere end 30 sek. i STOP-fasen, skal motoren startes manuelt ved hjælp af nøglen. Vær opmærksom på meddelelserne i kombiinstrumentets display.

Meddelelser i kombiinstrumentets display (gælder for biler uden informationsdisplay)

FEHLER: Start-Stop (fejl - start-stop)

Fejl i start-stop-system



START STOPP NICHT MÖGLICH (start-stop ikke muligt)	Den automatiske standsning af motoren er ikke mulig.
START STOPP AKTIV (start-stop-system aktivt)	Automatisk standsning af motor (stopfase)
ZUENDUNG AUSSCHALTEN (afbryd tænding)	Afbryd tændingen.
MANUELL STARTEN (start manuelt)	Start motoren manuelt.

⚠ PAS PÅ

- Når motoren er standset, fungerer hverken bremsekraftforstærkeren eller servostyringen.
- Lad aldrig bilen rulle, mens motoren er standset.

⚠ FORSIGTIG

Deaktiver start-stop-systemet, inden du kører gennem en vandpyt på vejen » Side 166.

i Anvisning

- Ændringer i udetemperaturen kan have indflydelse på batteriets indvendige temperatur – også flere timer efter. Hvis bilen fx står ude i det fri ved minustemperaturer eller i direkte sollys i lang tid, kan det være op til flere timer, inden batteriets indvendige temperatur

opnår egnede værdier, til at start-stop-systemet kan fungere korrekt.

- Hvis Climatronic kører i automatikfunktionen, kan motoren under bestemte betingelser ikke standses automatisk.

Træthedsregistrering (pausanbefaling)*

Introduktion

Træthedsregistreringen informerer føreren, hvis kørestilen tyder på træthed.

⚠ PAS PÅ

Selv om træthedsregistreringen øger komforten, må det ikke forlede dig til at løbe en sikkerhedsrisiko. På længere køreture skal du sørge for at holde regelmæssige og tilstrækkeligt lange pauser.

- Ansvaret for evnen til at køre ligger altid hos føreren.
- Kør aldrig bil, hvis du er træt.
- Systemet registrerer ikke i alle tilfælde, at føreren er træt. Du kan finde yderligere informationer fra » Side 185, Funktionsmæssige begrænsninger.
- I nogle situationer kan systemet fejlagtigt fortolke en bevidst manøvre som træthed hos føreren.

- Der kommer ikke nogen akut advarsel i tilfælde af såkaldt sekundsøvn!
- Vær opmærksom på visninger i kombiinstrumentets display, og reager i henhold til opfordringerne.

i Anvisning

- Træthedsregistreringen er kun udviklet til kørsel på motorveje og andre brede veje.
- Hvis der er fejl i systemet, skal du kontakte et værksted og få systemet kontrolleret.

Funktion og betjening



Fig. 192 I kombiinstrumentets display: symbol for træthedsregistrering

Træthedsregistreringen registrerer førerens kørestil ved starten på en køretur og udregner derfra en træthedsvurdering. Den sammenholdes konstant med den aktuelle kørestil. Hvis systemet registrerer træthed hos føreren, kommer der en akustisk og en optisk advarsel i kombiinstrumentets display i form af et symbol » Fig. 192 i forbindelse med en uddybende tekstmeddelelse. Meddelelsen i kombiinstrumentets display vises i ca. 5 sek. og gentages én gang om nødvendigt. Den seneste meddelelse gemmes i systemet.

Du kan deaktivere meddelelsen i kombiinstrumentets display ved at trykke på knappen **OK/RESET** på betjeningsarmen til viskerne eller på knappen **OK** på multifunktionsrattet »  Side 28.

Du kan kalde meddelelsen i kombiinstrumentets display frem igen via kørecomputeren »  Side 28.

Driftsbetingelser

Kørestilen vurderes kun ved hastigheder over ca. 65 km/h (40 mph) og op til ca. 200 km/h (125 mph).

Aktivering og deaktivering

Træthedsregistreringen kan aktiveres eller deaktiveres i Easy Connect-systemet via knappen **CAR** og funktionsknappen **Setup** » Side 105. Et flueben viser en aktiveret indstilling.

Funktionsmæssige begrænsninger

Træthedsregistreringen har systemmæssige grænser. Følgende betingelser kan føre til, at træthedsregistreringen kun fungerer i et begrænset omfang eller slet ikke fungerer:

- Ved hastigheder under 65 km/h (40 mph)
- Ved hastigheder over 200 km/h (125 mph)
- På strækninger med sving
- Ved kørsel på dårlige veje
- I dårligt vejr
- Ved en sportslig kørestil
- Hvis førerens opmærksomhed er afledt kraftigt

Træthedsregistreringen nulstilles, hvis bilen holder stille i mere end 15 min., hvis tændingen afbrydes, eller føreren har løsnet sikkerhedsselen og åbnet døren.

I tilfælde af længere tids kørsel med lav hastighed (under 65 km/h (40 mph)), nulstilles systemets vurdering af trætheden. Hvis du efterfølgende kører hurtigt, beregnes kørestilen igen.

Anhængertræk og anhænger

Kørsel med anhænger

Tekniske forudsætninger

Hvis bilen allerede fra fabrikken er udstyret med anhængertræk, eller den er udstyret med et anhængertræk fra SEAT Original Tilbehør-sortimentet, lever anhængertrækket op til alle tekniske og lovmæssige krav.

I forbindelse med biler med anhængertræk kan kuglehovedet tages af. Det ligger sammen med en separat monteringsvejledning i reservehjulsforbyrningen i bagagerummet » Side 79, **Bilens værktøj***.

Bilen er udstyret med en 13-polet stikdåse til den elektriske forbindelse mellem bilen og anhængerens. Hvis anhængerens har et **7-polet stik**, kan du anvende en speciel adapter fra SEAT Original Tilbehør.

Eftermontering af et anhængertræk skal foretages efter producentens anvisninger.

Anvisning

Ret henvendelse til en autoriseret SEAT partner, hvis du har spørgsmål.

Anhængervægt

Anhængervægt

Vogntoget skal være afbalanceret. Udnyt den maks. tilladte anhængervægt. En for lav belastning af kugle hovedet fra trækstangen forringer vogntogets køreegenskaber.

Vægtfordeling

Lasten skal fordeles på anhængerens, så tunge genstande er så tæt på akslen som muligt. Lasten skal fastgøres, så den ikke rutsjer.

Tom bil og læsset anhænger giver en meget uheldig vægtfordeling. Hvis det alligevel er nødvendigt at køre med lasten fordelt på denne måde, skal du køre særligt langsomt.

Dæktryk

Korriger dæktrykket på din bil til det dæktryk, der er angivet til fuld belastning » Side 214, Dækkets levetid.

Anhængervægt

Den tilladte anhængervægt må under ingen omstændigheder overskrides » Side 219, Tekniske data.

De anførte vægtangivelser for kørsel med anhænger gælder kun i op til 1.000 m **højde** over havets overflade. Da motorydelser og dermed bilens evne til at køre opad falder på grund af den tyndere luft, jo højere du kom-

mer op, skal vogntogets totalvægt mindskes med 10 % pr. påbegyndt 1000 meters stigning. Vogntogets vægt beregnes som bilens vægt (med last) plus anhængerens vægt (med last). Kørsel altid særligt forsigtigt, når du kører med en anhænger.

Angivelserne af anhængervægten/kugle hovedtrykket på anhængertrækkets typeskilt er kun testværdier, der gælder for anhængertrækket. De værdier, der gælder for bilen, og som ofte ligger under disse angivelser, står i bilens papirer.

⚠ PAS PÅ

- Overskridelse af det maksimalt tilladte akseltryk og den maksimalt tilladte anhængervægt samt vogntogets maksimalt tilladte totalvægt udgjort af bilen og anhængerens kan medføre ulykker og alvorlige kvæstelser.
- Hvis lasten rutsjer, kan det forringe vogntogets stabilitet og køreegenskaber væsentligt og dermed forårsage ulykker og alvorlige kvæstelser.

Kørsel med anhænger

Sidespejle

Hvis det ikke er muligt at se trafikken bag anhængerens med de standardmonterede sidespejle, skal der monteres ekstra sidespejle. Overhold gældende lov på området.

Forlygter

Inden du kører, skal forlygteindstillingen kontrolleres med tilkoblet anhænger. Hvis det er nødvendigt, skal indstillingen af lyslængden ændres » Side 123, Regulering af rækkevidde for forlygter .

Hastighed

For en sikkerheds skyld må den maksimalt tilladte hastighed for anhængerens ikke overskrides.

Under alle omstændigheder skal du straks sætte farten ned, så snart du mærker den mindste slingrebævelse fra anhængerens. Forsøg aldrig at rette vogntoget op ved at accelerere.

Bremser

Brems rettidigt! Hvis du kører med en anhænger med **påløbsbremse**, skal du først bremse blødt og derefter hurtigt. På den måde undgår du bremsestød som følge af, at anhængerens hjul blokerer. Før du begynder at køre ned ad bakke, skal du geare ned rettidigt, så motoren kan fungere som bremse.

Anhængerens bliver integreret i bilens tyverialarm i følgende tilfælde:

- Hvis bilen fra fabrikken er udstyret med tyverialarm til anhængerens og er udstyret med et anhængertræk.

- Hvis anhængerens via anhængertrækkets stikdåse er forbundet elektrisk med den trækkende bil
- Hvis det elektriske anhængertræk til bilen og anhængerens fungerer
- Hvis bilen bliver låst med nøglen, og bilens tyverialarm bliver aktiveret

Så snart den elektriske forbindelse mellem anhængerens og den låste bil er afbrudt, udløses alarmerne.

Deaktiver altid bilens tyverialarm, inden du tilkobler eller frakobler anhængerens. Ellers kan bilens tyverialarm blive udløst »» Side 119, Tyverialarm*.

Overophedning af motoren

Hvis nålen i kølevæsketermometeret bevæger sig længere ind i det højre, eventuelt i det røde, område af skalaen, skal du straks sætte hastigheden ned. Hvis kontrollampen  blinker i instrumentpanelet, skal du stoppe bilen og standse motoren. Vent et par minutter, og kontroller kølevæsketemperaturen i kølevæskebeholderen »» Side 208.

Overhold følgende anvisninger »» Side 101, Kølevæsketemperaturen/kølevæsketemperatur :
Kølevæsketemperaturen kan sænkes ved at tilslutte varmeapparatet.

PAS PÅ

- Tilpas hastigheden til kørebanens tilstand og trafikforholdene.
- Hvis tilslutningen af det elektriske system bliver foretaget forkert eller af ikke-kvalificeret personale, kan strømtilførslen til anhængerens svigte, og det kan medføre funktionsfejl i hele bilens elektriske system samt medføre ulykker og alvorlige kvæstelser.
- Alt elektrisk arbejde skal foretages af kvalificerede serviceteknikere.
- Tilslut aldrig anhængerens elektriske system direkte til baglygternes stikdåser eller andre strømkilder.

FORSIGTIG

- Undgå skarpe sving og skarpe eller pludselige opbremsninger.
- Når du har løsnet anhængerstangen, skal du placere afdækningen over fastgørelsespunktets holder. På den måde undgår du, at der trænger snavs ind – se monteringsvejledningen til anhængersystemet.

Anvisning

- Hvis du ofte kører med anhænger, anbefaler vi, at bilen også kommer til service mellem serviceintervallerne.
- Ved til- og frakobling af anhængerens skal håndbremsen i den trækkende bil være trukket.

- Af tekniske årsager kan anhængere med LED-baglygter ikke integreres i bilens tyverialarm.

Anhængertræk

Indledning til emnet

Hvis bilen allerede fra fabrikken er udstyret med anhængertræk, eller den er udstyret med et anhængertræk fra SEAT Original Tilbehør-sortimentet, lever anhængertrækket op til alle tekniske og lovmæssige nationale krav vedr. kørsel med en anhænger.

Bilen er udstyret med en 13-polet stikdåse til den elektriske forbindelse mellem bilen og anhængerens. Hvis anhængerens er udstyret med et 7-polet stik, kan du anvende den adapter, der passer dertil, og som kan købes fra SEAT Original Tilbehør-sortimentet.

Den maksimalt tilladte vertikale last på anhængertrækkets kuglehoved er **50 kg**.

PAS PÅ

- Inden kørslen med den monterede kuglehovedstang påbegyndes, skal det kontrolleres, at den sidder korrekt fast, og at den er fastgjort korrekt i bøsningen.
- Anvend ikke kuglehovedstangen, hvis den ikke er fastgjort korrekt og sikkert i bøsningen.

»

- Anvend ikke et beskadiget eller ufuldstændigt anhængertræk.
- Foretag ikke ændringer eller tilpasninger på anhængertrækket.
- Løsn aldrig kuglehovedstangen, mens anhængerens er tilkoblet.

ⓘ FORSIGTIG

I forbindelse med håndteringen af kuglehovedstangen skal du være opmærksom på ikke at beskadige lakken på stødfangeren.

Beskrivelse

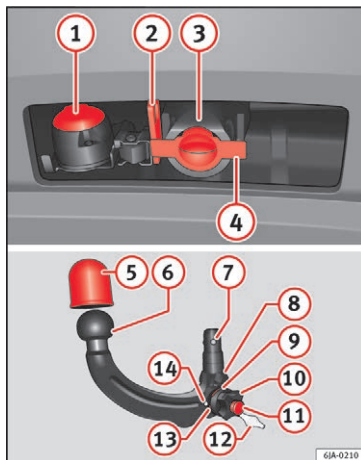

Fig. 193 Holder til anhængertræk/kuglehovedstang

Den aftagelige kuglehovedstang er placeret i reservehjulsforbyrningen eller i opbevaringsrummet til reservehjulet i bagagerummet
» Side 79, Bilens værktøj* .

Forklaring til **» Fig. 193**

- ① 13-polet stikdåse
- ② Sikkerhedsflange

- ③ Bøsning
- ④ Prop på bøsningens åbning
- ⑤ Kuglehovedskjuler
- ⑥ Kuglehovedstang
- ⑦ Låsekugler
- ⑧ Centreringstap
- ⑨ Rød markering på håndhjul
- ⑩ Håndhjul
- ⑪ Nøgle
- ⑫ Nøgleafdækning
- ⑬ Rød markering på håndhjul
- ⑭ Hvid markering på kuglehovedstang

ⓘ Anvisning

Kontakt en specialforretning, hvis du mister nøglen.

Placering i serviceposition

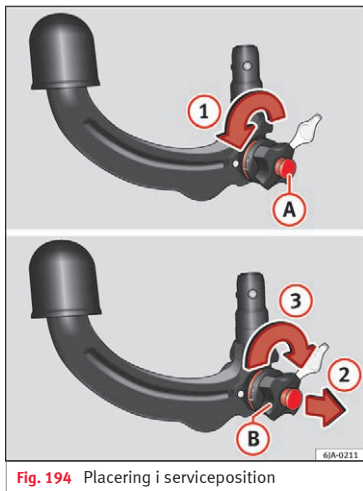

Fig. 194 Placering i serviceposition

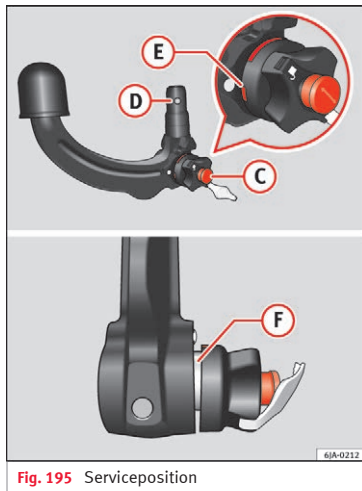

Fig. 195 Serviceposition

Placer kuglehovedstangen i serviceposition før montering.

- Drej nøglen (A) helt i pilens retning (1) » Fig. 194.
- Hold kuglehovedstangen med venstre hånd.
- Tag håndhjulet (B) ud i pilens retning (2) med højre hånd, og drej det helt i pilens retning (3).

Håndhjulet forbliver fastgjort i denne position.

Serviceposition » Fig. 195

- Nøglen (C) skal være i åben position – pilen på nøglen skal pege mod symbolet "lås åben". Nøglen kan ikke trækkes ud i låsen.
- Låsekuglerne (D) kan føres ind i kuglehovedstangens korpus med et let tryk.
- Den røde markering (E) på håndhjulet skal være rettet mod den hvide markering på kuglehovedstangen.
- Mellem håndhjulet og kuglehovedstangens korpus forbliver der en tydelig synlig afstand på ca. 4 mm (F).

Når kuglehovedstangen er blevet sat ind på denne måde, kan den blive ført ind i bøsningen.

⚠ PAS PÅ

Anvend ikke kuglehovedstangen, hvis den ikke kan placeres korrekt i servicepositionen.

ⓘ FORSIGTIG

Nøglen kan ikke tages ud af håndhjulets lås i servicepositionen.

Montering af kuglehovedstang

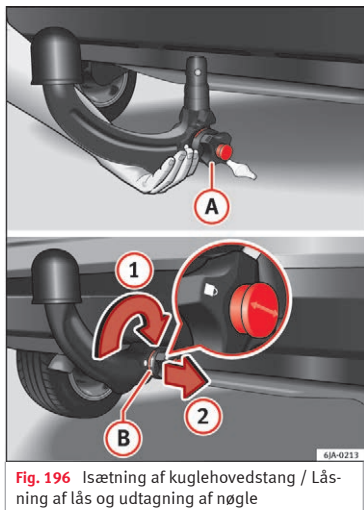

Fig. 196 Isætning af kuglehovedstang / Låsning af lås og udtagning af nøgle

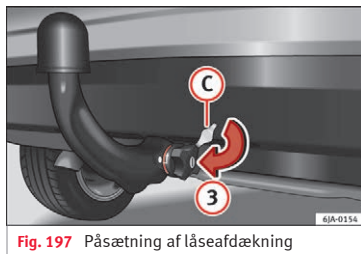

Fig. 197 Påsætning af låseafdækning

- Træk proppen på bøsningens ④ » Fig. 193 åbning nedad og af.
 - Placer kuglehovedstangen i serviceposition » Side 189.
 - Hold fast i kuglehovedstangen nedefra » Fig. 196, og før den helt ind i bøsningen, indtil du kan høre, at den går i hak » Δ.
- Håndhjulet ① drejer sig **automatisk** i modsat retning og tilpasser sig til kuglehovedstangen » Δ.
- Luk håndhjulets lås ved at dreje nøglen ② helt mod højre i pilens retning ① – pilen på nøglen skal pege mod symbolet “lås lukket”.
 - Træk nøglen ud i pilens retning ②.
 - Sæt afdækningen ③ på håndhjulets lås i pilens retning ③ » Fig. 197.

- Kontroller, at kuglehovedstangen sidder ordentligt fast og er sikkert fastgjort » Side 191.

⚠ PAS PÅ

- Hold ikke på håndhjulet med hånden, når du fastgør kuglehovedstangen, da der er risiko for at komme til skade med fingrene.
- Efter montering af kuglehovedstangen skal låsen altid låses med nøglen, og nøglen skal tages ud.
- Kuglehovedstangen må ikke være i servicepositionen, mens nøglen er sat i.
- Hvis kuglehovedstangen ikke er i servicepositionen, kan den ikke fastgøres i bøsningen.

⚠ FORSIGTIG

Sæt altid afdækningen på håndhjulets lås, når du har taget nøglen ud, så der ikke kan trænge snavs ind i åbningen til nøglen.

ℹ Anvisning

Læg proppen på bøsningens åbning et egnet sted i bagagerummet, efter at den er trukket af.

Kontrol for korrekt fastgørelse

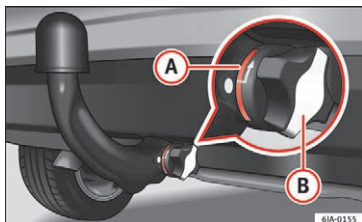

Fig. 198 Korrekt fastgørelse af kuglehovedstang

Sørg for, at kuglehovedstangen er fastgjort korrekt, før du anvender den.

Sørg for, at følgende er i orden:

- Kuglehovedstangen ikke glider ud af bøsningen, når der rykkes kraftigt i den
- Den røde markering **A** » Fig. 198 på håndhjulet skal være rettet mod den hvide markering på kuglehovedstangen.
- Håndhjulet er tilpasset til kuglehovedstangen, og der er ikke noget mellemrum.
- Håndhjulet er låst med nøglen, og nøglen er taget ud.
- Afdækningen **B** er blevet sat på håndhjulets lås.

⚠ PAS PÅ

Anvend kun anhængertrækket, hvis kuglehovedstangen er sikkert fastgjort!

Afmontering af kuglehovedstang

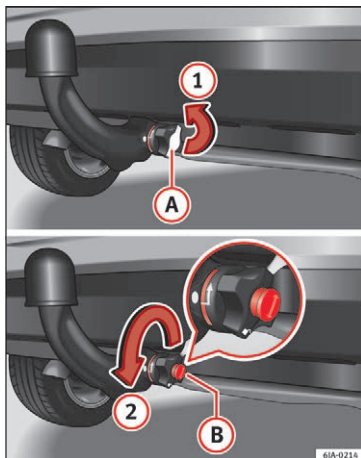

Fig. 199 Fjernelse af låseafdækning / Åbning af lås med nøgle

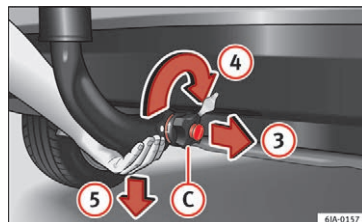



Fig. 200 Frigørelse af kuglehovedstang

- Tag afdækningen **A** af håndhjulets lås i pilens retning **1** » Fig. 199.
- Sæt nøglen **B** ind i låsen.
- Åbn håndhjulets lås ved at dreje nøglen **B** helt mod venstre i pilens retning **2** – pilen på nøglen skal pege mod symbolet “lås åben”.
- Hold fast i kuglehovedstangen nedefra » Fig. 200, og tag håndhjulet **C** ud i pilens retning med den anden hånd **3**.
- Drej håndhjulet, der er taget ud, helt i pilens retning **4**, og hold det fast i denne position.
- Træk kuglehovedstangen nedad og ud af bøsningen i pilens retning **5**.

Kuglehovedstangen skal placeres i serviceposition, så den kan sættes ind i bøsningen igen » 1.

- Sæt proppen på bøsningens  **Fig. 193** åbning.

PAS PÅ

- Lad aldrig kuglehovedstangen ligge i bagagerummet uden at være fastgjort. I tilfælde af pludselige opbremsninger udgør den en fare for personerne i bilen og kan forårsage kvæstelser!
- Afmonter aldrig kuglehovedstangen, mens anhængerer er tilkoblet.

FORSIGTIG

- Hvis håndhjulet ikke drejes helt, drejer den tilbage til sin udgangsposition, efter at kuglehovedstangen er fjernet, forbliver forbundet med kuglehovedstangen og kan ikke placeres i servicepositionen. Derfor skal kuglehovedstangen placeres i denne position, før den monteres igen.
- Efter afmonteringen skal proppen sættes på bøsningens åbning. På denne måde forhindres det, at der trænger snavs ind i bøsningen.

Anvisning

- Det anbefales at sætte afdækningen på kuglehovedet før afmontering af kuglehovedstangen.
- Rengør kuglehovedstangen grundigt, før du lægger den i kufferten med bilens værktøj igen.

Anvendelse og vedligeholdelse

Beskyt bøsningens åbning ved hjælp af proppen for at forhindre, at der trænger snavs ind.

Kontroller kuglehovedet før hver tilkobling af anhængerer, og smør det om nødvendigt med egnet smørefedt.

Sæt kugleskjuleren på kuglehovedet, når du opbevarer kuglehovedstangen. På den måde forhindrer du, at bagagerummet bliver snavset.

Hvis bøsningen er snavset, skal du rengøre den og tørre overfladen på bøsningen grundigt med egnet konserveringsmiddel.

FORSIGTIG

Den øverste del af bøsningens åbning er behandlet med smørefedt. Sørg for, at dette smørefedt ikke bliver fjernet.

Anbefalinger

Pleje og vedligeholdelse

Tilbehør og tekniske ændringer

Tilbehør, reservedele og reparationsarbejde

Hvis der skal eftermonteres tilbehør i bilen, hvis en del skal udskiftes med en ny, eller hvis der skal gennemføres tekniske ændringer, skal følgende anvisninger følges:

- **Før** du køber tilbehør eller dele, og **før** du udfører tekniske ændringer, bør du altid søge rådgivning hos en autoriseret SEAT partner **»** .
- Hvis der skal udføres tekniske ændringer på din bil, skal de retningslinjer og anvisninger, som SEAT angiver, følges.

Ved at overholde de foreskrevne fremgangsmåder opstår der ingen former for beskadigelser på bilen, og dens trafik- og driftssikkerhed bevares. Bilen vil også efter de gennemførte ændringer opfylde de gældende lovmæssige forskrifter. Du kan få nærmere informationer hos en autoriseret SEAT partner, som også kan udføre alt nødvendigt arbejde fagligt korrekt.

Forbedringer og ændringer på bilen

Tekniske dokumenter vedr. udførte ændringer skal opbevares af bilens ejer, således at de kan udleveres til den virksomhed, der foretager skrotning af bilen, på et senere tidspunkt. Dette er med til at sikre en miljøvenlig bortskaffelse af bilen.

Indgrib i de elektroniske komponenter og deres software kan medføre funktionsfejl. Da de elektroniske komponenter er forbundet med hinanden, kan disse fejl også påvirke systemer, der ikke er direkte berørt. Det kan i det hele taget begrænse bilens pålidelighed og medføre øget slid på dele.

Skader, der opstår som følge af tekniske ændringer uden godkendelse fra SEAT, er ikke omfattet af garantien – se garantibeviset.

PAS PÅ

- **Arbejde og ændringer på bilen, der ikke udføres fagligt korrekt, kan forårsage funktionsfejl – fare for ulykke!**
- **For din egen skyld anbefaler vi, at du kun anvender godkendt SEAT Original Tilbehør og SEAT Original Dele. I forbindelse med SEAT Original Tilbehør og Originale Dele er pålideligheden, sikkerheden og egnetheden til din bil garanteret.**
- **Når det kommer til andre produkter, kan vi trods konstant markedsopvågning hverken vurdere eller garantere for deres egnethed til din bil, selv om det i enkelte tilfælde kan**

dreje sig om produkter, som er godkendt af myndighederne.

Anvisning

Du kan købe SEAT Original Tilbehør og Original Dele hos autoriserede SEAT partnere, som også udfører monteringen af de købte dele fagligt korrekt.

Ændringer i airbagsystemet og følgerne deraf

I forbindelse med indstillinger og tekniske ændringer skal du overholde forskrifterne fra SEAT.

Ændringer og reparationer på den forreste stødfanger, døre, forsæder, taget og karrosseriet skal foretages på et autoriseret SEAT værksted. Der kan være komponenter til airbagsystemet i disse dele af bilen.

PAS PÅ

- **Airbagmoduler kan ikke repareres, de skal udskiftes.**
- **Monter aldrig komponenter fra et airbagsystem, som stammer fra en gammel bil eller er blevet genbrugt.** **»**

- **Ændringer af bilens hjulophæng inklusive anvendelse af ikke-godkendte fælg-dæk-kombinationer kan påvirke airbagsystemets funktion negativt og øge faren for alvorlige og dødelige kvæstelser i tilfælde af en ulykke.**
- **I forbindelse med arbejde på airbagsystemet samt af- og påmontering af dele af systemet på grund af andre reparationer er der fare for, at airbagsystemet bliver beskadiget. Derfor kan det i tilfælde af en ulykke forekomme, at airbaggen bliver udløst ved en fejl eller slet ikke bliver udløst.**

Radiomodtagelse og antenne

I forbindelse med biler, som fra fabrikken er udstyret med et audio- eller navigationssystem, kan antennen være installeret forskellige steder:

- Indvendigt på bagruden ved siden af elbagrudens varmetråde
- På bilens tag

Pleje og rengøring

Indledning til emnet

Regelmæssig og sagkyndig pleje er med til at **sikre bilens værdi**. Desuden kan det være en af forudsætningerne for imødekommelse af

garantikrav ved eventuelle korrosionsskader og lakfejl på karrosseriet.

Vi anbefaler, at du anvender bilerplejemidler fra SEAT Original Tilbehør, som kan købes hos autoriserede SEAT partnere. Vær opmærksom på anvisningerne på emballagen.

⚠ PAS PÅ

- **Plejemidler kan være sundhedsskadelige, hvis de anvendes forkert.**
- **Plejemidler skal altid opbevares forsvarligt og utilgængeligt for børn – fare for forgiftning!**
- **Når du vasker bilen om vinteren, skal du være opmærksom på, at fugt og is kan have negativ indflydelse på bremsevirkningen i bremsesystemet – fare for ulykke!**
- **Vask kun bilen, når tændingen er afbrudt – fare for ulykke!**
- **Beskyt dine hænder og arme mod metaldele med skarpe kanter, når du rengør undervognen, indersiden af hjulkasserne eller hjulkapslerne – risiko for snitsår!**
- **Ved høje temperaturer i bilens kabine kan parfume, duftdispensere og lignende være sundhedsskadelige.**

ⓘ FORSIGTIG

- **For at undgå at stoffet (læderet), indtrækket og tekstilbeklædningen bliver beskadiget eller afbleget, skal du kontrollere tekstilernes farvefasthed.**

- **Rengøringsmidler, der indeholder opløsningsmidler, angriber materialet og kan beskadige det.**
- **Vask ikke bilen i kraftigt solskin – risiko for lakskade!**
- **Hvis du vasker bilen med en vandslange om vinteren, skal du sørge for ikke at rette vandstrålen direkte mod låsecylindrene og fugerne omkring døre, tankklap, motorhjul og bagklap – risiko for tilfrysning!**
- **Anvend ikke insektsvampe, grove køkken-svampe eller lignende til lakfladerne – risiko for beskadigelse af lakoverfladen!**
- **Klæb ikke mærkater på indersiden af bagruden i de områder, hvor varmetrådene til elbagruden eller trådene til antennen er placeret. Trådene kan blive beskadiget, hvilket i antennens tilfælde kan medføre forstyrrelser i modtagelsen i radioen og navigationssystemet.**
- **Rengør ikke indersiden af ruderne med skarpe genstande eller plejemidler, der har en korroderende virkning eller indeholder syre – fare for skader på varmeanlæggets eller antennens tråde!**
- **Placer ikke en duftdispenser eller lignende på instrumentenheden – fare for beskadigelse af instrumentenheden!**
- **Hvis du vasker bilen med en højtryksrenser eller damprenser, må du kun kortvarigt sprøjte direkte på sensorerne, og du skal overholde en minimumsafstand på 10 cm for ikke at beskadige sensorerne.**

- Rengør ikke loftsbeklædningen med en børste – fare for skader på overfladen!

Miljøanvisning

- Emballagen til det produkt, der bruges til pleje af bilen, er miljøskadeligt specialaffald. Bortskaffelsen skal foretages under overholdelse af de lokale miljøforskrifter.
- Vask kun bilen på vaskepladser, som er specielt beregnede til dette formål.

Anvisning

- Fjern friske pletter som fx kuglepen, blæk, læbestift, skocreme etc. fra stoffet (læderet), indtræk og tekstilbeklædningen hurtigst muligt.
- På grund af mulige problemer ved rengøring og pleje af kabinen anbefaler vi, at du får rengjort og plejet bilens kabine af en autoriseret SEAT partner, da de har de nødvendige hjælpemidler og det nødvendige knowhow.

Bilvask

Den bedste beskyttelse af bilen mod skadelige ydre påvirkninger er **hyppig** vask og konservering. Hvor ofte bilen skal vaskes, afhænger af mange faktorer, fx følgende:

- Hvor ofte bilen bruges
- Parkeringsmuligheder (garage, under træer etc.)

- Årstid
- Vejrforhold
- Ydre påvirkninger

Jo længere tid insektræster, fuglekatter, harpiks, vej- og industristøv, tjære, sodpartikler, vejsalt og andre aggressive aflejringer sidder på bilens lak, jo mere ødelæggende er de. Høje temperaturer, eksempelvis på grund af kraftig sol, forstærker den ætsende virkning.

Når vinterens saltningsperiode er slut, skal **bilens underside** også altid vaskes grundigt.

Vaskeanlæg

Du kan vaske din bil i automatiske vaskeanlæg.

Der er ikke andet, du skal være opmærksom på, inden du vasker bilen i et automatisk vaskeanlæg, end de almindelige forholdsregler (lukke ruder og lignende).

Hvis bilen er udstyret med særligt tilbehør, fx spoiler, tagbøjler eller antenne, bør du først tale med den ansvarlige for vaskeanlægget.

Efter vask med konservering i et automatisk vaskeanlæg, skal du tørre viskergummiets læber af.

Manuel bilvask

Når du selv vasker bilen, skal du først bløde snavset op med rigeligt vand og skylle så meget som muligt af det væk.

Rengør derefter bilen med en blød **svamp**, en **vaskehandske** eller en **vaskebørste**. Start oppefra, og fortsæt nedefter – begynd med taget. Tryk ikke for hårdt, når du rengør bilens lakflader. Anvend kun **bilshampoo**, hvis snavset sidder godt fast på bilen.

Skyl svampen eller vaskehandsken ofte og grundigt.

Hjul, paneler og lignende skal rengøres til sidst. Anvend en anden svamp til dette formål.

Skyl bilen grundigt efter vask, og tør den derefter af med et vaskeskind.

Vask med højtryksrensere

Hvis du vasker bilen med en højtryksrenser, skal du altid følge anvisningerne i betjeningsvejledningen. Det gælder især **tryk** og sprøjtedydens **afstand** til bilens overflade. Hold tilstrækkelig afstand til parkeringshjælperens sensorer samt til bløde materialer som gummislanger eller isolering.



⚠ PAS PÅ

Anvend under ingen omstændigheder power-speedyser eller såkaldte "turbodieser"!

ⓘ FORSIGTIG

Vandets temperatur må maks. være +60° C (+140° F) – risiko for beskadigelse af bilen.

Sensorer og kameralinser

- Fjern sne med en lille kost, og fjern helst is med en afisnings-spray uden opløsningsmidler.
- Rengør sensorerne med et rengøringsmiddel uden opløsningsmidler og en blød, tør klud.
- Fugt kameralinsen med almindeligt rengøringsmiddel til vinduer på alkoholbasis, og rens linsen med en tør klud.

ⓘ FORSIGTIG

- Hvis du vasker din bil med en højtryksrenser, skal du gøre følgende:
 - Hold tilstrækkeligt stor afstand til sensorerne, som sidder i den forreste eller den bageste stødfanger.
 - Rens ikke kameralinser og området omkring disse med højtryksrenseren.
- Fjern aldrig sne og is fra kameralinsen med varmt vand – risiko for revner i linsen!

- Du må under ingen omstændigheder anvende plejemidler med slibende effekt, når du skal rense kameralinsen.

Polering og konservering af bilens lak

Konservering

En god konservering beskytter i vid udstrækning bilens lak mod skadelige ydre påvirkninger.

Bilen skal senest behandles med et vokskonserveringsmiddel af høj kvalitet, når der ikke længere dannes dråber på den rene lak.

Du kan påføre et nyt lag vokskonserveringsmiddel af høj kvalitet, når den rene lakflade er tør. Også selv om du regelmæssigt anvender et vaskekonserveringsmiddel, anbefaler vi, at du konserverer bilens lak med voks mindst to gange om året.

Polering

Det er kun nødvendigt at polere, når bilens lak er blevet mat og ikke længere kan blive blank med konserveringsmidler.

Hvis det polermiddel, du anvender, ikke indeholder konserveringsmiddel, skal lakken konserveres med voks efterfølgende.

ⓘ FORSIGTIG

- Påfør aldrig voks på ruderne.

- Matlakerede dele eller kunststofdele må ikke behandles med polermidler eller voks.
- Poler ikke bilen i omgivelser med sand eller støv.

Rengøring af kromdele

Rengør først kromdelene med en fugtig klud, og poler dem derefter med en blød, tør klud. Hvis kromdelene ikke er blevet helt rene på den måde, skal du anvende specielle kromplejemidler.

ⓘ FORSIGTIG

Poler ikke kromdelene i omgivelser med støv, da de i så fald kan blive ridset.

Lakskader

Små lakskader som ridser, skrammer eller stenslag skal dækkes med lak med det samme.

Du kan købe **lakstifter** eller **spraydåser**, som passer til din bils farve, hos din SEAT partner.

i Anvisning

Vi anbefaler, at du regelmæssigt får udbedret lakskader hos en autoriseret SEAT partner.

Plastikdele

Udvendige kunststofdele rengøres ved almindelig vask. Hvis det ikke er nok, kan du også behandle kunststofdelene med **specielle kunststofrengøringsmidler, der ikke indeholder opløsningsmidler.**

Anvend ikke lakplejemidler til kunststofdele.

Ruder og sidespejle

Anvend kun en kunststofisskraber til at fjerne sne og is fra ruderne og spejlene. For at undgå at beskadige rudens overflade må isskraberen kun skubbes den ene vej – aldrig frem og tilbage.

Du skal også regelmæssigt rengøre ruderne indvendigt.

Tør ruderne og spejlglassene med et vaskeskind eller en anden egnet klud.

Når du skal tørre ruderne af efter bilvask, må du ikke anvende et vaskeskind, som du har brugt til at polere karrosseriet med. Rester af konserveringsmiddel på vaskeskindet kan gøre ruderne snavsede og forringe udsynet.

ⓘ FORSIGTIG

- Fjern aldrig sne eller is fra glasdele med varmt vand – risiko for revner i glasset!

- Sørg for ikke at beskadige bilens lak, når du fjerner sne og is fra ruder og spejlglas.
- Fjern ikke sne eller is, hvis ruderne og spejlene er blevet snavsede på grund af faste partikler som fx grus, sand eller vejsalt – risiko for beskadigelse af overfladen på ruderne og spejlglassene!

Forlytglas

Anvend sæbe og rent varmt vand til rengøring af forlytterne.

ⓘ FORSIGTIG

- Rengør aldrig forlytterne i tør stand, og anvend ikke skarpe genstande til rengøring af kunststofglas. Det kan beskadige beskyttelseslakken og efterfølgende medføre ridser i forlytteglassene.
- Du må ikke anvende aggressive rengøringsmidler eller kemiske opløsningsmidler til at rengøre lytteglassene med, da det kan beskadige forlytteglassene.

Pleje af gummitætningslister

Gummitætningslisterne på døre og ruder bevarer deres smidighed og holder længere, hvis du af og til behandler dem med et gummivedligeholdelsesmiddel. På den måde undgår du for hurtigt slid og utætheder. Hvis

gummitætningslisterne vedligeholdes omhyggeligt, fryser de ikke fast om vinteren.

Døråse

Du skal anvende produkter, der er særligt beregnet til formålet, når du skal afise låsecylindre.

ⓘ Anvisning

- Sørg for, at der trænger så lidt vand som muligt ind i låsecylindrene, når du vasker bilen.
- Vi anbefaler, at du behandler låsecylindren med produkter fra det originale tilbehørsprogram fra SEAT.

Fælg

Centerkapsler

I forbindelse med den regelmæssige vask af bilen skal du også vaske hjulkapslerne grundigt. Fjern regelmæssigt bremsesøv og vejsalt fra fælgene, da fælgene ellers kan blive beskadiget. Udbedr straks laksader på fælgene. »

Letmetalfølge

Efter en grundig vask skal du behandle fælgen med et beskyttelsesmiddel til letmetalfølge. Du må ikke anvende midler, der forårsager slid, når du behandler fælgen.

PAS PÅ

Fugt, is og vejsalt kan reducere bremsevirkningen – fare for ulykke!

FORSIGTIG

Kraftig snavs på hjulene kan medføre ubalance i hjulene. Konsekvensen kan være en vibration, som overføres til rattet og under visse omstændigheder forårsager, at styretøjet bliver slidt for tidligt. Derfor er det nødvendigt at fjerne denne snavs.

Anvisning

Vi anbefaler, at du regelmæssigt får udbedret lakskader hos en autoriseret SEAT partner.

Undervognsbeskyttelse

Bilens underside er permanent beskyttet mod kemiske og mekaniske påvirkninger.

Da det dog ikke kan udelukkes, at **beskyttelseslaget** beskadiges under kørsel, anbefaler vi, at du kontrollerer og eventuelt får udbedret beskyttelseslaget på undervognen med

faste mellemrum – helst før den kolde årstid begynder, og når den slutter.

De autoriserede SEAT partnere har egnede **specialprodukter**, er i besiddelse af det nødvendige udstyr og kender til anvendelsen af teknikken. Derfor anbefaler vi, at du får en autoriseret SEAT partner til at udføre udbedringsarbejde eller ekstra korrosionsbeskyttelse.

PAS PÅ

Anvend aldrig ekstra undervognsbeskyttelse eller korrosionsbeskyttende midler til udstødningsrør, katalysatorer, dieselpartikelfiltre eller varmeskjolde. Når motoren har nået sin driftstemperatur, kan disse midler antænde – brandfare!

Hulrumskonservering

Alle hulrum, hvor der er risiko for korrosion, er permanent korrosionsbeskyttet med **konserveringsvoks** fra fabrikken.

Denne konservering skal hverken kontrolleres eller efterbehandles. Hvis der ved høje temperaturer løber lidt voks ud af hulrummene, skal du fjerne den med en plastikkraber og rengøre pletterne med rensebenzin.

PAS PÅ

Hvis du bruger rensebenzin til at fjerne voksen med, skal du overholde sikkerheds- og miljøforskrifterne – brandfare!

Kunstlæder og stofindtræk

Kunstlæder kan rengøres med en fugtig klud. Er dette ikke tilstrækkeligt, må disse dele kun behandles med specielle **kunststofrenegørings- og plejemidler uden opløsningsmidler**.

Polstringsstof og stofbeklædninger på døre, bagagerumsafdækning etc. skal behandles med specielle rengøringsmidler, fx med tørskum. Du kan anvende en blød svamp, en blød børste eller en almindelig mikrofiberklud. Anvend specialprodukter til rengøringen af loftbeklædningen.

Mange beklædningstekstiler, som fx mørkt jeansstof, er af og til ikke fuldkommen farveægte. Især i forbindelse med lyse sædeindtræk (stof eller læder) kan disse beklædningstekstiler smitte af, og der kan forekomme misfarvning, som ses tydeligt – selv ved normal brug. I dette tilfælde drejer det sig ikke om en defekt i indtrækket, men derimod om manglende farveholdbarhed i tekstilmaterialet.

Stofindtræk til sæder med elektrisk opvarmning

Rengør sædeindtrækkene **uden væske**, da det kan beskadige sædevarmesystemet.

Rengør indtræk med specielle midler, fx tørskum.

Naturlæder

Læder skal – afhængigt af hvor meget det slides – fra tid til anden plejes.

Normal rengøring

Rengør det snavsede læder med en let fugtet klud af bomuld eller uld.

Meget snavset læder

Sørg for, at læderet ikke bliver gennemvædet, og at der ikke trænger vand ind i sømme-
ne.

Tør læderet med en blød, tør klud.

Pletfjerning

Fjern friske **vandbaserede** pletter (fx kaffe, te, saft og blod) med en klud eller køkkenrulle, der suger kraftigt. Hvis pletten allerede er tørret ind, skal du anvende rengøringsmidlet fra plejesættet.

Fjern friske **fedtbaserede** pletter (fx smør, mayonnaise og chokolade) med en klud eller køkkenrulle, der suger kraftigt, eller med rengørings- og plejesættet, hvis pletten endnu ikke er trængt ind i overfladen.

Anvend en fedtopløsende spray til **indtørrede fedtpletter**.

Specielle pletter (fx fra kuglepen, tusch, neglelak og skocreme) skal fjernes med en speciel pletfjerner beregnet til læder.

Læderpleje

Behandl læderet hver 6. måned med specielt plejemiddel.

Påfør et meget tyndt lag plejemiddel.

Tør læderet med en blød, tør klud.

⚠ FORSIGTIG

- **Lad ikke bilen stå i kraftigt solskin i længere tid. Så undgår du, at læderet falmer. Hvis bilen skal stå ude i længere tid, skal du dække læderet til, så det er beskyttet mod direkte sol.**
- **Hvis der er genstande med skarpe kanter på tøjet såsom lynlåse, nitter og bæltter, kan de lave permanente ridser og skrammer i læderets overflade.**
- **Hvis du anvender en mekanisk ratlås, kan det beskadige rattets læderbetræk.**

Anvisning

- **Anvend regelmæssigt og efter hver rengøring en plejende creme, der indeholder imprægnering, og som har en beskyttende virkning mod lys. Cremen giver næring til læderet, giver det mulighed for at ånde, gør det smidigt og giver det fugtighed. Samtidig opbygger den en overfladebeskyttelse.**
- **Rengør læderet hver 2. eller 3. måned, og fjern altid snavs med det samme.**
- **Husk også at pleje læderets farve. Frisk de steder op, hvor farven har ændret sig, med en speciel farvet lædercreme.**
- **Læder er et naturmateriale med specifikke egenskaber. Når du bruger bilen, kan der opstå små optiske ændringer på indtrækkenes læderdele (som fx folder eller rynker) som følge af slid på indtrækkene.**

Sikkerhedsseler

Hold sikkerhedsselerne rene!

Vask snavsede sikkerhedsseler med mildt sæbevand, og fjern groft snavs med en blød børste.

Kontroller regelmæssigt sikkerhedsselerens tilstand.

Hvis en sele er meget snavset, kan seleoprul-
leren ikke rulle selen korrekt op. »

⚠ PAS PÅ

- Sikkerhedsseleer må ikke afmonteres i forbindelse med rengøring.
- Rengør aldrig sikkerhedsseleer kemisk, da kemiske rengøringsmidler kan ødelægge stoffet. Sikkerhedsseleer må heller ikke komme i berøring med ætsende væsker (syre og lignende).
- Seleer, hvor stoffet, samlingerne, seleopruklere eller selelåsen er beskadiget, skal udskiftes på et værksted.
- Seleer skal være helt tørre, før de rulles op.

Kontrol og påfyldning

Brændstof

Tankning af brændstof

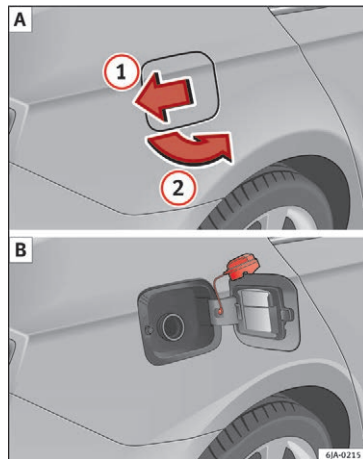

Fig. 201 Bilens højre side bagest: Tankklap / Tankklap med afskruet dæksel

Læs de supplerende informationer nøje igennem »» Side 45.

På indersiden af tankklappen kan du se den korrekte brændstoftype til din bil samt dækstørrelsen og dæktrykket »» **Fig. 201 B**.

Biler med tankdæksel med nøgle

- Tryk på tankklappen i pilens retning **①** »» **Fig. 201**.
- Åbn klappen i pilens retning **②**.
- Hold fast i tankdækslet med den ene hånd, og lås det op ved at dreje det mod venstre med bilnøglen.
- Skru tankdækslet af mod venstre, og sæt det fast øverst på tankklappen »» **Fig. 201 B**.
- Før tankpistolen helt ind i studsens til brændstofpåfyldning.
- Tanken er fuld, når tankpistolen slår fra første gang »» **⓪**.
- Træk tankpistolen ud af påfyldningsstudsens, og hæng den fast på tankstanderen igen.
- Skru tankdækslet i ved at dreje det mod højre, indtil du hører et klik.
- Hold fast i tankdækslet med den ene hånd, og lås det ved at dreje det mod højre med bilnøglen.
- Luk tankklappen ved at trykke på den med den ene hånd.

- Kontroller, om tankklappen er lukket korrekt.

Biler med tankdæksel uden nøgle (frigørelse af dæksel med centrallås)

- Tryk på tankklappen i pilens retning **①** » **Fig. 201**, efter at bilen er låst op med fjernbetjeningen i centrallåsen.
- Åbn klappen i pilens retning **②**.
- Skru tankdækslet af mod venstre, og sæt det fast øverst på tankklappen » **Fig. 201 B**.
- Før tankpistolen helt ind i studsens til brændstofpåfyldning.

Tanken er fuld, når tankpistolen slår fra første gang » **①**.

- Træk tankpistolen ud af påfyldningsstudsens, og hængt den fast på tankstanderen igen.
- Skru tankdækslet i ved at dreje det mod højre, indtil du hører et klik.
- Luk tankklappen. Du skal kunne høre, at den går i hak.
- Kontroller, om tankklappen er lukket korrekt.

⚠ FORSIGTIG

- **Inden tankning er det nødvendigt at afbryde ekstravarmen (parkeringsvarmen og -ventilationen).**
- **Hvis du betjener den automatiske tankpistol korrekt, er tanken fuld, når tankpistolen slår fra første gang. Tank ikke mere, ellers flydes udvidelsesrummet op.**
- **Kør aldrig tanken helt tom! Den uregelmæssige brændstofforsyning kan medføre fejltændinger, hvorved en stor del af motorens og udstødningssystemets dele kan blive beskadiget.**
- **Brændstof, der løber ud på bilens lak, skal fjernes omgående – risiko for laksader!**

i Anvisning

Tankkapaciteten er ca. 55 l, hvoraf 7 l er reserve.

Blyfri benzin

Din bil kan kun køre på **blyfri benzin**, som opfylder normen **EN 228** (i Tyskland også **DIN 51626 – 1** eller **E10** for blyfri benzin med et oktantal på **95** og **91** eller **DIN 51626 – 2** eller **E5** for blyfri benzin med et oktantal på **95** og **98**).

Foreskrevet brændstof – blyfri benzin 95/91 oktantal

Anvend blyfri benzin med oktantal **95**. Du kan også anvende blyfri benzin med oktantal **91**, hvilket dog medfører et mindre ydelsestab.

Hvis du i en nødsituation er nødt til at tanke benzin med et lavere oktantal end det foreskrevne, må du kun køre med moderate omdrejningstal og minimal motorbelastning. Høje motoromdrejningstal og en stor motorbelastning kan beskadige motoren alvorligt! Tank hurtigst muligt benzin med det foreskrevne oktantal.

Foreskrevet brændstof – blyfri benzin mindst 95 oktantal

Anvend blyfri benzin med oktantal **95**.

Hvis du ikke har blyfri benzin med oktantal **95** til rådighed, kan du i nødstilfælde tanke benzin med oktantal **91**. Så må du dog kun køre med moderate omdrejningstal og minimal motorbelastning. Høje motoromdrejningstal og en stor motorbelastning kan beskadige motoren alvorligt! Tank hurtigst muligt benzin med det foreskrevne oktantal.

Selv i nødstilfælde må du ikke anvende benzin med et lavere oktantal end **91**, da motoren så kan blive alvorligt beskadiget! »

Blyfri benzin med højere oktantal

Du kan uden begrænsninger anvende blyfri benzin med et højere oktantal end det, der er foreskrevet.

I biler med blyfri benzin med foreskrevet oktantal **95/91** medfører anvendelsen af benzin med et højere oktantal end **95** hverken en mærkbar ydelsesstigning eller et lavere brændstofforbrug.

I biler med blyfri benzin med foreskrevet oktantal på **mindst 95** medfører anvendelsen af benzin med et højere oktantal end **95** en højere ydelse og et lavere brændstofforbrug.

Foreskrevet brændstof – blyfri benzin 98/(95) oktan

Anvend blyfri benzin med oktantal **98**. Du kan også anvende blyfri benzin med oktantal **95**, hvilket dog medfører et mindre ydelsestab.

Hvis du ikke har blyfri benzin med oktantal **98** eller **95** til rådighed, kan du i nødstilfælde tanke benzin med oktantal **91**. Så må du dog kun køre med moderate omdrejningstal og minimal motorbelastning. Høje motoromdrejningstal og en stor motorbelastning kan beskadige motoren alvorligt! Tank hurtigst muligt benzin med det foreskrevne oktantal.

Selv i nødstilfælde må du ikke anvende benzin med et lavere oktantal end **91**, da motoren så kan blive alvorligt beskadiget!

Benzintilsætningsmidler

Brændstofkvaliteten påvirker motorgangen samt motorens ydelse og levetid. Derfor skal der altid tankes kvalitetsbenzin med egnede additiver, der på forhånd er tilsat brændstoffet, og som er fri for metaller. Additiverne beskytter mod korrosion, renser brændstoffsystemet og forebygger aflejringer i motoren.

Hvis ikke du har kvalitetsbenzin med additiver fri for metaller til rådighed, eller hvis der opstår motorproblemer, skal du blande de nødvendige additiver i brændstoffet, når du tanker **»** .

Det har vist sig, at ikke alle benzintilsætningsmidler er lige effektive. Anvendelse af uegnede benzintilsætningsmidler (additiver) kan forårsage alvorlige motorskader og beskadige katalysatoren. Der må aldrig anvendes benzintilsætningsmidler med metalliske additiver. Metalliske additiver kan også være indeholdt i benzintilsætningsmidler, som anvendes til at forbedre bankefastheden og øge oktantalet **»** .

SEAT anbefaler, at du anvender SEAT Original Brændstoftilsætningsmidler til benzintmotorer. Disse additiver kan købes hos din SEAT forhandler, hvor du også kan få mere at vide om, hvordan de skal anvendes.

FORSIGTIG

- **Brændstof, der indeholder metal i henhold til angivelsen på tankstanderen, må ikke anvendes.**

vendes. LRP-brændstof (lead replacement petrol) indeholder metalliske additiver i store koncentrationer. Ved anvendelse heraf kan motoren blive beskadiget!

- **Alle SEAT modeller med benzinmotor må kun tankes med blyfri benzin. Bare én tankpåfyldning med blyholdig benzin medfører, at katalysatoren bliver ødelagt!**
- **Hvis du anvender benzin med et lavere oktantal end det, der er foreskrevet, kan motoren blive alvorligt beskadiget!**
- **Der må ikke anvendes brændstof, som ifølge markeringen på tankstanderen indeholder metal. Risiko for alvorlige motor- eller katalysatorskader!**
- **Anvendelsen af uegnede additiver i benzinen kan medføre alvorlige skader på motoren og katalysatoren.**

Diesellole

Vær opmærksom på informationerne på indersiden af tankklappen.

Din bil kører kun på **diesellole**, jf. den europæiske norm EN 590. Hvis det ikke er muligt at få diesel, der opfylder den europæiske norm EN 590, skal cetantalet være mindst 51. Hvis motoren er udstyret med partikelfiltre, skal svovlindholdet i brændstoffet være lavere end 50 ppm.

Vinterdiesel

Sommerdiesel bliver mere tyktflydende om vinteren, hvilket gør det sværere at starte bilen. Derfor har tankstationer om vinteren diesellolie med bedre flydeevne (vinterdiesel).

Vand i brændstoffiltret¹⁾

Hvis din bil er udstyret med en dieselmotor og et **brændstoffilter med vandafviser**, kan følgende meddelelse blive vist i kombiinstrumentet:  **Wasser im Kraftstofffilter (vand i brændstoffilter)**. Hvis det er tilfældet, bør brændstoffiltret omgænsede tømmes for vand på et værksted.

Brændstoffilterforvarmning

Bilen er udstyret med brændstoffilterforvarmning. Af denne årsag er dieselloliens driftssikkerhed sikret helt ned til en omgivelsestemperatur på -25° C (-13° F).

Brændstoffølsætningsmidler (additiver)

Brændstoffølsætningsmidler, såkaldte fortyndingsmidler (benzin eller lignende midler), må ikke blandes i diesellolie.

ⓘ FORSIGTIG

- Bare én tankpåfyldning med diesellolie, der ikke opfylder normen, kan medføre beskadigelse af motordele og brændstof- og udstødningssystemet!

gelse af motordele og brændstof- og udstødningssystemet!

- Din bil er ikke egnet til at køre på biodiesel. Du må under ingen omstændigheder tanke denne type brændstof. Hvis du alligevel tanker biodiesel, kan der opstå skader i motoren og brændstofsyste­met. Det er tilladt, at diesellolieproducenten blander biodiesel i diesellolien, jf. normen EN 590 eller DIN 51628, hvilket ikke fører til skader.

- Dieselmotoren er udelukkende beregnet til kørsel på diesellolie, jf. EN 590. Anvend aldrig benzin, kerosin, fyringsolie eller en anden type brændstof. Hvis du har tanket forkert brændstof, må du ikke starte motoren. Søg hjælp hos en fagmand. Indholdsstofferne i disse brændstoftyper kan forårsage alvorlige skader på brændstofsyste­met og motoren. Vand i brændstoffiltret kan føre til motorskader.

Motorrum

Indledning til emnet

Læs de supplerende informationer nøje igennem »»  Side 11.

Når du arbejder i motorrummet, fx kontrollerer og påfylder diverse væsker, er der fare for kvæstelser, skoldning, ulykker og brand.

Derfor skal du altid følge nedenstående advarsler og de almindelige sikkerhedsregler. Bilens motorrum er et farligt område.

⚠ PAS PÅ

- Vær desuden opmærksom på nedenstående advarsler, hvis det er nødvendigt at arbejde på brændstofsyste­met eller det elektriske system:
 - Afbryd altid batteriet fra bilens ledningsnet.
 - Ryg ikke.
 - Arbejd aldrig i nærheden af åben ild.
 - Sørg altid for at have en funktionsdygtig ildslukker klar.

ⓘ FORSIGTIG

- Når du fylder de forskellige væsker på bilen, skal du passe på ikke at forveksle dem. Hvis der sker en forveksling, er alvorlige funktionsfejl og skader på bilen en mulig konsekvens!
- Åbn aldrig motorhjelm­en med låsearmen – risiko for beskadigelser!

🌿 Miljøanvisning

Vi anbefaler, at du lader en autoriseret SEAT partner foretage udskiftningen af væsker i forbindelse med et serviceeftersyn, da der

¹⁾ Gælder for Algeriet

kan opstå problemer i forbindelse med bortskaffelsen af væsker. De bortskaffer væsken korrekt og har det nødvendige specialværktøj og den fornødne ekspertise.

i Anvisning

- Ret henvendelse til en autoriseret SEAT partner, hvis du er i tvivl om væsker.
- Du kan købe væsker med de korrekte specifikationer fra SEAT Original Tilbehør-sortimentet.

Åbning og lukning af motorhjelme

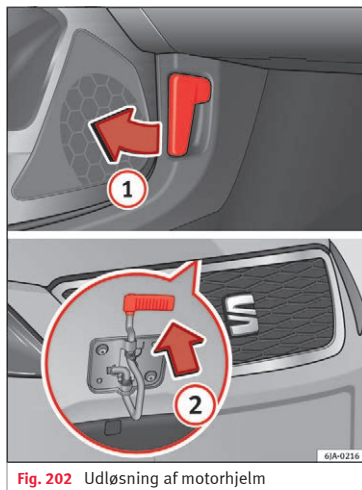

Fig. 202 Udløsning af motorhjelme

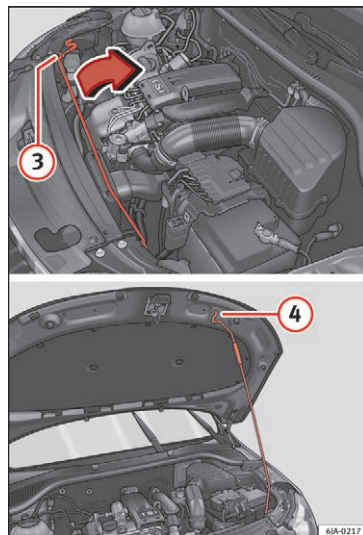

Fig. 203 Fastgørelse af motorhjelme

Åbning af motorhjelme

- Åbn venstre forrør.
- Træk armen (1) » Fig. 202 under instrumentpanelet i pilens retning.

Før du åbner motorhjelmet, skal du kontrollere, at viskerne ikke er vippet væk fra forruden, da der i så fald kan opstå lakskader.

- Træk låsearmen i pilens retning **②** » Fig. 202. Motorhjelmens låses op.
- Tag fat i motorhjelm, og løft den.
- Tag holderen til motorhjelm **③** » Fig. 203 ud af holderen i pilens retning, og sikr den åbne motorhjelme ved at indsætte en-

den af holderen til motorhjelm i den der-til beregnede åbning **④**.

Lukning af motorhjelme

- Løft motorhjelm lidt, og hæng holderen til motorhjelm ud. Tryk holderen til motorhjelm ind i den der-til beregnede holder **③**.
- Lad motorhjelm falde ned i låsen fra en højde på ca. 20 cm. **Tryk ikke** på motorhjelm bagefter!
- Kontroller, om motorhjelm er lukket korrekt.

Kontrol af påfyldningsmængder

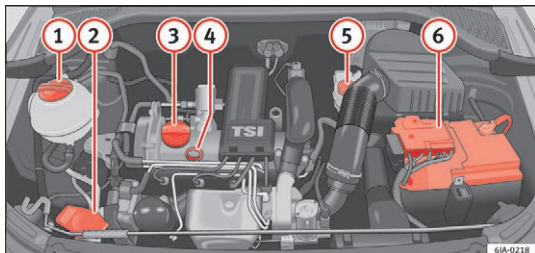

Fig. 204 Placering i motorrummet

De forskellige væskers væskestand i bilen skal kontrolleres regelmæssigt. Du må aldrig forveksle væskerne, da det kan medføre alvorlige motorskader.

① Kølevæskebeholder	208	③ Motoroliepåfyldningsstuds	207
② Beholder til viskeranlæg til forru- de	210	④ Oliepind	207
		⑤ Bremsevæskebeholder	209 »

6 Batteri 210

Kontrol og påfyldning af diverse væsker skal ske i ovennævnte beholdere. Dette arbejde er beskrevet i » Side 203.

Tabeloversigt

Du kan finde yderligere forklaringer, anvisninger og undtagelser til de tekniske data fra » Side 219.

Anvisning

Placeringen i motorrummet er stort set identisk for alle benzin- og dieselmotorer.

Køleventilator

Køleventilatoren drives og styres af en elektromotor afhængigt af kølevæsketemperaturen.

Når motoren er standset, kan køleventilatoren køre videre i op til 10 min. – også når tændingen er afbrudt.

Motorolie

Generelt

Fra fabrikken er der påfyldt en speciel multigradeolie af høj kvalitet, som kan anvendes hele året.

Da en motorolie af god kvalitet er forudsætningen for, at din bil kan køre uden problemer, og at motoren kan have en lang levetid, må du kun påfylde olie, der opfylder VW normernes krav.

De specifikationer (VW normer), der er angivet på næste side, skal være angivet på oliebeholderen. Hvis normerne for benzin- og dieselmotorer er angivet sammen, kan olien uden forbehold anvendes til begge motortyper.

Vi anbefaler, at du får foretaget olieskift hos en SEAT partner eller på et andet værksted i overensstemmelse med servicehæftet.

I »  Side 46 kan du læse, hvilken motorolie der skal bruges til motoren i din bil.

Serviceintervaller

Serviceintervallerne kan være variable (LongLife-service) eller faste (tids- eller kilometerbestemt).

Hvis der står PR Q16 på bagsiden af servicehæftet, betyder det, at din bil har LongLife-service. Markeringerne Q11, Q12, Q13, Q14 el-

ler Q17 betyder derimod, at din bil har tids- eller kilometerbestemt service.

Variable serviceintervaller (LongLife-serviceintervaller*)

Udviklingen af specialolier og tilsvarende kontroller gør det muligt – afhængigt af den individuelle kørestil – at forlænge intervallerne for olieskiftservice (LongLife-serviceintervaller).

Disse olietyper er en klar forudsætning for de længere serviceintervaller. Derfor skal de anvendes under hensyntagen til følgende aspekter:

- Undgå at blande dem med olietyper til faste serviceintervaller.
- Kun i undtagelsestilfælde, hvis motoroliestanden er for lav » Side 207, og du ikke har noget LongLife-olie til rådighed, må du (én gang) påfylde op til 0,5 l olie til **faste serviceintervaller** »  Side 46.

Faste serviceintervaller*

Hvis din bil ikke har LongLife-serviceintervaller, eller de (efter eget ønske) er blevet deaktiveret, kan du anvende olietyper til **faste serviceintervaller**. Se også »  Side 46. I dette tilfælde skal din bil til service med et fast interval på 1 år/15.000 km (alt efter hvad der kommer først) » hæfte **Servicehæfte**.

- Kun i undtagelsestilfælde, hvis motoroliestanden er for lav » Side 207, og du ikke har den olie til rådighed, der er foreskrevet til din bil, må du én gang påfylde (op til 0,5 l) olie med specifikationen ACEA A2 eller ACEA A3 (benzinmotorer) eller ACEA B3 eller ACEA B4 (dieselmotorer).

Biler med dieselpartikelfilter*

I servicehæftet kan du se, om din bil er udstyret med et dieselpartikelfilter.

Til alle biler med dieselpartikelfilter må der udelukkende anvendes olie med markeringen VW 507 00, da der her er tale om olie med et lavt askeindhold. Hvis man anvender andre olietyper, medfører det en øget soddannelse og dermed en kortere levetid for dieselpartikelfiltret. Vær derfor opmærksom på følgende:

- Undgå at blande med andre typer olie.
- Kun i undtagelsestilfælde, hvis motoroliestanden er for lav » Side 207, og du ikke har den olie til rådighed, der er foreskrevet til din bil, må du én gang påfylde op til 0,5 l olie med specifikation VW 506 00/VW 506 01 eller VW 505 00/VW 505 01 eller ACEA B3/ACEA B4.

Anvisning

Vi anbefaler, at du før en længere rejse køber motorolie med de rigtige VW specifikationer og medbringer den i bilen. På den måde er du

sikker på altid at kunne påfylde den rigtige motorolie.

Kontrol af motoroliestand

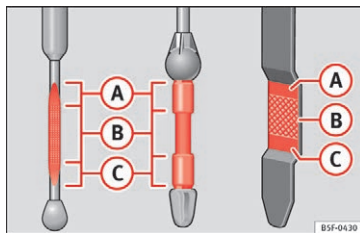



Fig. 205 Oliepind

Læs de supplerende informationer nøje igennem »  Side 46.

På oliepinde kan du se motoroliestanden » Fig. 205.

Kontrol af oliestand

- Sørg for, at bilen står på en vandret flade, og at motoren er driftsvarm.
- Stands motoren.
- Åbn motorhjelmen.
- Vent et par minutter, indtil motorolien er løbet tilbage i bundkarret, og træk oliepinde op.

- Tør oliepinde af med en ren klud, og skub den helt ned igen.
- Træk oliepinde op igen, og aflæs oliestanden.

Det er normalt, at motoren bruger olie. Afhængigt af kørestilen og driftsbetingelserne kan olieforbruget være op til 0,5 l/1.000 km. De første 5000 km kan forbruget også være større.

Derfor skal oliestanden kontrolleres med jævne mellemrum – helst hver gang du tanker eller før længere køreture.

FORSIGTIG

- Oliestanden må aldrig være over område **A** » Fig. 205. Risiko for skader på udstødningssystemet!
- Hvis det under de pågældende betingelser ikke er muligt at påfylde motorolie,  må du ikke køre videre. Stands motoren, og søg hjælp på et værksted. Ellers kan der opstå alvorlige motorskader.

Påfyldning af motorolie

- Kontroller motoroliestanden » Side 207, Kontrol af motoroliestand.
- Skru dækslet af påfyldningsåbningen til motorolie.

»

- Påfyld en egnet olie i portioner a 0,5 l, jf. » Side 206.
- Kontroller oliestanden » Side 207.
- Skru omhyggeligt dækslet på påfyldningsåbningen igen, og skub oliepipinden helt ned.

Motorolieskift

Motorolien skal udskiftes i henhold til de intervaller, der er angivet i servicehæftet, eller i henhold til serviceindikatoren » Side 36.

ⓘ FORSIGTIG

Du må ikke blande tilsætningsmidler i motorolien – risiko for motorskade! Skader, der skyldes iblanding af sådanne midler, er ikke omfattet af garantien.

ⓘ Anvisning

Huden skal vaskes grundigt, hvis den har været i kontakt med olie.

Kølevæske

Kontrol af kølevæskestand

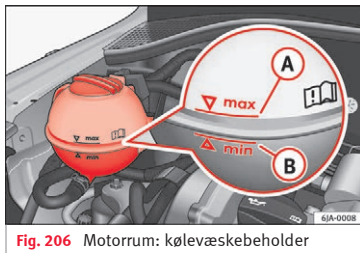

Fig. 206 Motorrum: kølevæskebeholder

Læs de supplerende informationer nøje igen » Side 47.

Kølevæskebeholderen sidder i motorrummet.

- Stands motoren.
- Åbn motorhjelm » Side 203.
- Kontroller kølevæskestanden på kølevæskebeholderen » Fig. 206. Når motoren er kold, skal kølevæskestanden være mellem markeringerne **B** (min.) og **A** (maks.). Når motoren er varm, kan kølevæskestanden godt være over markeringen **A** (maks.).

Hvis kølevæskestanden i kølevæskebeholderen er for lav, angives dette ved hjælp af kontrollampen \pm (rød) i kombiinstrumentet » Side 101, Kølevæskestand/kølevæske-

temperatur \pm . Alligevel anbefaler vi, at du fra tid til anden kontrollerer kølevæskestanden direkte på beholderen.

Kølevæsketab

Kølevæsketab skal i første omgang opfattes som et tegn på **utæthed**. Du kan ikke nøjes med bare at fylde mere kølevæske på. Få omgående kølesystemet kontrolleret på et værksted.

ⓘ FORSIGTIG

- Hvis der er en fejl, der medfører en overopledning af motoren, skal du omgående kontakte en autoriseret SEAT partner, ellers kan der opstå alvorlige motorskader.
- Kølevæske, der ikke svarer til den foreskrevne specifikation, kan forringe den korrosionsbeskyttende virkning væsentligt.
- De fejl, der opstår som følge af korrosion, kan resultere i kølevæsketab og som følge heraf alvorlige motorskader!

Påfyldning af kølevæske

- Stands motoren.
- Lad motoren køle af.
- Læg en klud på kølevæskebeholderens dæksel » Fig. 206, og skru det forsigtigt af.
- Fyld kølevæske på.

– Skru dækslet på, indtil du hører et klik.

Hvis du i nødstilfælde ikke har det foreskrevne kølevæsketilsætningsmiddel til rådighed, må du ikke påfylde andre tilsætningsmidler. I den situation skal du kun fylde vand på og derefter så hurtigt som muligt sørge for at få det rigtige blandingsforhold igen med det foreskrevne kølevæsketilsætningsmiddel på et værksted.

Påfyld kun ny kølevæske.

Påfyld ikke kølevæske over mærket **(A)** (max) **» Fig. 206!** Overskydende kølevæske trykkes under opvarmning ud af kølesystemet via overtryksventilen i dækslet til kølevæskebeholderen.

ⓘ FORSIGTIG

Hvis det under de pågældende betingelser ikke er muligt at påfylde kølevæske, **»** må du ikke køre videre. Vi anbefaler, at du søger hjælp hos en autoriseret SEAT partner, da der ellers kan opstå en alvorlig motorskade.

Bremsevæske

Kontrol af bremsevæskestand

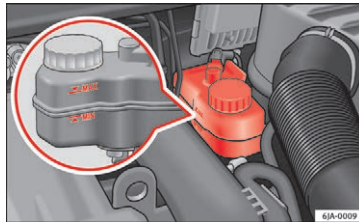

Fig. 207 Motorrum: bremsevæskebeholder

Læs de supplerende informationer nøje igennem **»** **»** Side 47.

Bremsevæskebeholderen sidder i motorrummet.

- Stands motoren.
- Åbn motorhjælmen **»** Side 203.
- Kontroller bremsevæskestanden på beholderen **»** Fig. 207. Standen skal altid være mellem markeringerne MIN og MAX.

Det er helt normalt, at væskestanden falder lidt, når bilen kører. Dette skyldes sliddet på bremseklodserne og den automatiske justering af dem.

Falder væskestanden imidlertid markant i løbet af kort tid, eller falder den til under MIN-

mærket, kan det skyldes, at bremsesystemet er utæt. Hvis bremsevæskestanden er for lav, vises det, ved at kontrollampen **(ⓘ)** i kombiinstrumentet lyser **»** Side 100, Bremsesystem **(ⓘ)**.

Bremsevæskeskift

Bremsevæske optager fugtighed. Derfor optager bremsevæske med tiden fugt fra luften omkring den. Et for højt vandindhold i bremsevæsken kan være årsag til korrosion i bremsesystemet. Vandindholdet sænker desuden bremsevæskens kogepunkt.

Bremsevæsken skal opfylde en af følgende normer eller specifikationer:

- VW 50114
- FMVSS 116 DOT4

ⓘ FORSIGTIG

Bremsevæske beskadiger bilens lak.

Sprinkleranlæg

Påfyldning af sprinklervæske

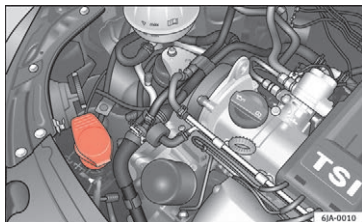

Fig. 208 Motorrummet: sprinklervæskebeholder

Læs de supplerende informationer nøje igennem »» Side 48.

Sprinklervæskebeholderen indeholder sprinklervæske til forruden, bagruden og forlygte-sprinkleranlægget. Beholderen er placeret i motorrummet.

Beholderens **påfyldningsmængde** er ca. 3,5 l; i biler med forlygtesprinklere ca. 5,4 l ¹⁾.

Rent vand er ikke nok til at rengøre ruderne og forlygterne intensivt. Vi anbefaler derfor, at du anvender rent vand med et ruderens-

middel (om vinteren med frostbeskyttelse), som fjerner fastsiddende snavs.

Du bør altid blande frostbeskyttelse i sprinklervæsken om vinteren – også selv om din bil har elopvarmede sprinklerdyser.

Hvis du undtagelsesvis ikke kan få et ruderensmiddel med frostbeskyttelse, kan du blande ætanol i vandet. Der må ikke være mere end 15% ætanol i blandingen. Du skal imidlertid være opmærksom på, at denne koncentration kun giver frostbeskyttelse ned til -5° C (+23° F).

⚠ FORSIGTIG

- Du må under ingen omstændigheder blande kølefrostvæske eller andre tilsætningsmidler i sprinklervæsken.
- Hvis din bil er udstyret med et forlygte-sprinkleranlæg, må du kun blande rensmiddel i sprinklervæsken, som ikke angriber forlygternes polykarbonatlag.

ℹ Anvisning

Ved påfyldning af væske må sien ikke tages ud af påfyldningsstudsens til beholderen, da væskerørerne/-slangerne ellers kan blive snavset, og der derved kan opstå funktionsfejl i sprinkleranlægget.

Batteri

Indledning til emnet

Læs de supplerende informationer nøje igennem »» Side 48.

Advarselssymboler på batteriet

Sym bol	Betydning
	Brug altid beskyttelsesbriller!
	Batterisyre er stærkt ætsende. Brug altid handsker og beskyttelsesbriller!
	Når der arbejdes på batteriet, skal du altid holde ild, gnister eller ubeskyttet lys væk fra bilens batteri. Du må heller ikke ryge!
	Når batteriet oplades, opstår der en meget eksplosiv knaldgas!
	Børn må ikke komme i nærheden af batteriet!

Ukorrekt arbejde på bilens batteri kan medføre beskadigelser. Derfor anbefaler vi, at alt arbejde på bilens batteri udføres af en autoriseret SEAT partner.

I forbindelse med arbejde på batteriet og det elektriske system er der fare for kvæstelser, skoldning, ulykker og brand. Derfor skal du

¹⁾ Gælder kun for nogle lande: 5,4 l i begge udførelser

altid følge nedenstående advarsler og de almindelige sikkerhedsregler.

ⓘ FORSIGTIG

- Du må kun afbryde batteriet, når tændingen er afbrudt, da bilens elektriske system (elektroniske komponenter) kan blive beskadiget. Når batteriet skal afbrydes fra ledningsnettet, skal du først afbryde batteriets minuspol (-). Først derefter skal du afbryde pluspolen (+).
- Når batteriet skal tilsluttes, skal du først tilslutte batteriets pluspol (+) og derefter minuspolen (-). Tilslutningskablerne må under ingen omstændigheder forbyttes – risiko for kabelbrand!
- Sørg for, at batterisyren ikke kommer i berøring med karrosseriet, da der så kan opstå lakskader.
- For at beskytte batteriet mod UV-stråler må det ikke udsættes for direkte sollys.
- Hvis bilen ikke anvendes i 3 til 4 uger, kan bilens batteri være afladet. Dette skyldes, at nogle apparater også bruger strøm i standbyfunktion (fx styreenheder). Du kan forhindre, at batteriet aflades, ved at afbryde batteriets minuspol eller ved hele tiden at oplade batteriet med meget lav ladestrøm.
- Hvis du ofte anvender bilen til korte ture, bliver batteriet ikke opladet tilstrækkeligt, og det kan derfor blive afladet.

♻️ Miljøanvisning

Et kasseret batteri er miljøskadeligt specialaffald. Bortskaffelsen skal derfor foretages under overholdelse af de lokale miljøforskrifter.

ℹ️ Anvisning

Batterier, der er ældre end 5 år, bør udskiftes.

Løft af batteriafdækning

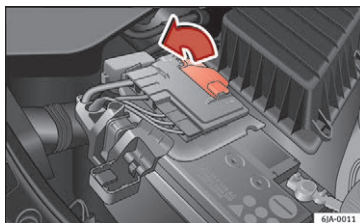

Fig. 209 Batteri: åbning af afdækning

Batteriet er placeret i motorrummet i en polyesterafdækning.

- Åbn batteriafdækningen i pilens retning » Fig. 209.
- Monteringen af batteriafdækningen skal foretages i omvendt rækkefølge.

Kontrol af batteriets syrestand

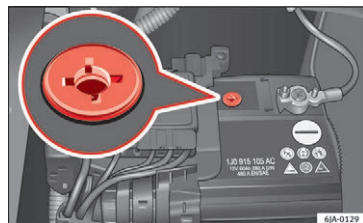

Fig. 210 Batteri: syrestandsvisning

Vi anbefaler, at du regelmæssigt får kontrolleret syrestanden på et værksted – særligt i følgende tilfælde:

- Ved høje udetemperaturer
- Ved lange daglige køreture
- Efter hver opladning » Side 212, Opladning af batteri

I forbindelse med biler, som et udstyret med et batteri med farvevisning, det såkaldte magiske øje » Fig. 210, kan syrestanden konstateres ved hjælp af farveændringen.

Luftbobler kan påvirke visningens farve. Bank derfor forsigtigt på visningen inden kontrollen.

- Sort farve – syrestand i orden
- Farveløs eller lysegul farve – for lav syrestand, batteriet skal udskiftes.



Anvisning

- Batteriets syrestand kontrolleres også regelmæssigt i forbindelse med serviceeftersyn hos en autoriseret SEAT partner.
- På batterier med betegnelsen AGM kan syrestanden af tekniske årsager ikke kontrolleres.
- Biler med start-stop-system er udstyret med en batteristyrethed til kontrol af energiniveaet, så motoren kan starte igen.

Vinterkørsel

Ved lave temperaturer har batteriet kun en del af den startydelse, som det har ved normale temperaturer.

Et afladet batteri kan fryse allerede ved temperaturer på under knap 0° C (+32° F).

Vi anbefaler derfor at få bilens batteri kontrolleret hos en SEAT partner og om nødvendigt få det opladet, inden den kolde årstid starter.

Opladning af batteri

Et opladet batteri er en forudsætning for, at bilen nemt kan starte.

– Afbryd tændingen og alle strømforbrugere.

- Kun i forbindelse med lynopladning: Afbryd de to tilslutningskabler (først minus, derefter plus).
- Tilslut ladeapparatets polklemmer til batteripolerne (rød = plus, sort = minus).
- Sæt ladeapparatets ledning ind i stikkontakten, og tænd for apparatet.
- Efter afslutning af opladningsprocessen: Afbryd ladeapparatet, og træk netkablet ud.
- Tag først nu ladeapparatets polklemmer af.
- Sæt igen tilslutningskablerne på batteriet (først plus, derefter minus).

Ved opladning med lav strømstyrke (fx med et **mindre ladeapparat**) er det normalt ikke nødvendigt at tage batteriets tilslutningskabler af. **Følg altid anvisningerne fra fabrikanten af ladeapparatet.**



Indtil batteriet er helt opladet, skal der indstilles en ladestrøm lig med 10 % eller mindre af batterikapaciteten.

Du skal dog afbryde begge tilslutningskabler inden opladning med høje strømstyrker, den såkaldte **lynopladning**.

Lynopladning af et batteri er **farligt**. Den kræver et specielt ladeapparat og fagkendskab. Vi anbefaler, at lynopladning af batterier udføres på et værksted.

Under opladning må du ikke åbne batteriets propper.

FORSIGTIG

På biler med start-stop-system må batteriets polklemme ikke tilsluttes direkte til ladeapparatets minuspol, men kun til motorstellet
  Side 59.

Afbrydelse og tilslutning af batteri

Når bilens batteri har været afbrudt og derefter er blevet tilsluttet igen, virker følgende funktioner enten slet ikke eller kun delvis:

Funktion	Ibrugtagning
Indstilling af klokkeslæt	» Side 97
Dataene i kørecomputeren er slettet.	» Side 99

Anvisning

Vi anbefaler, at du får din bil kontrolleret hos en autoriseret SEAT partner, så det sikres, at alle elektriske systemer er fuldt funktionsdygtige.

Udskiftning af batteri

Ved udskiftning af bilens batteri skal det nye batteri have den samme kapacitet, spænding, strømstyrke og størrelse. Du kan købe egnede batterityper hos en autoriseret SEAT partner.

Vi anbefaler, at du får udskiftet batteriet hos en autoriseret SEAT partner, hvor det nye batteri monteres fagligt korrekt, og det gamle bortskaffes efter forskrifterne.

Automatisk afbrydelse af elektriske apparater

Bilens batteristyringssystem sørger automatisk for, at batteriet ikke bliver afladet, hvis det belastes meget: Dette kan bemærkes på følgende måder:

- Tomgangsomedrejningstallet øges, så generatoren sender mere strøm til ledningsnettet.
- Om nødvendigt begrænses større strømforbrugeres (fx sædevarmen, elbagruden og spændingsforsyningen til 12-volts-stikdåsen) ydelse, eller i nødstilfælde afbrydes disse forbrugere helt.

Anvisning

På trods af eventuelle indgreb fra batteristyringssystemet kan batteriet blive afladet, fx hvis tændingen er tilsluttet i længere tid,

mens motoren er standset, eller hvis bilen er parkeret i længere tid med positions- eller parkeringslyset tændt. En eventuel afbrydelse af elektriske forbrugere udgør ikke nogen fare for kørekomforten, og denne afbrydelse opfattes ofte slet ikke af føreren.

Hjul og dæk

Hjul

Indledning til emnet

PAS PÅ

- Nye dæk har ikke det optimale vejgreb de første 500 km. Du skal derfor køre tilsvarende forsigtigt de første ca. 500 km – fare for ulykke!
- Køb aldrig med beskadigede dæk – fare for ulykke!
- Benyt kun dæk og fælg, som SEAT har godkendt til din bilmodel. Ellers kan det reducere trafikikkerheden – fare for ulykke!
- Du må under ingen omstændigheder overskride den maksimalt tilladte hastighed for bilens dæk – fare for ulykke, da der kan opstå dækskader, og du kan miste herredømmet over bilen!
- Hvis dæktrykket er for lavt, skal dækket overvinde en større rullemodstand. Derved opvarmes det kraftigt ved højere hastigheder. En følge heraf kan være, at slidbanen løser sig, eller at dækket eksploderer.
- Af hensyn til sikkerheden skal du så vidt muligt ikke udskifte dæk enkeltvis, men derimod mindst begge dæk på en aksel. Anvend altid dækkene med den største profildybde på forhjulene.

- Anvend aldrig dæk, hvis du ikke kender deres tilstand og alder.
- Dækkene skal straks udskiftes, senest når de er slidt ned til slidindikatorerne.
- Nedslidte dæk giver et dårligere vejgreb ved høje hastigheder på våd vej. Der kan opstå akvaplaning (bilen bevæges ukontrolleret – den “svømmer” på en våd kørebane).
- Beskadigede fælge eller dæk skal omgående udskiftes.
- Anvend ikke sommer- eller vinterdæk, der er ældre end henholdsvis 4 og 6 år.
- Hjulboltene skal være rene og lette at skrue ud og i. De må dog aldrig smøres med fedt eller olie.
- Hvis hjulboltene er blevet spændt med et for lavt tilspændingsmoment, kan det medføre, at fælgene løsner sig under kørsel – fare for ulykke! Et for højt tilspændingsmoment kan beskadige boltene og gevindene og medføre en permanent deformation af anlægsfladerne på fælgene.
- Hvis ikke hjulboltene behandles korrekt, kan hjulet løsne sig under kørsel – fare for ulykke!
- Gældende national lov vedr. anvendelse af vinterdæk og snekæder skal overholdes.

ⓘ FORSIGTIG

- Hvis du anvender et reservehjul, der ikke er identisk med de monterede hjul, skal du være opmærksom på følgende » Side 216.

- Det foreskrevne tilspændingsmoment for hjulbolte på stål- og letmetalfælge er 120 Nm.
- Sørg for, at dækkene ikke kommer i berøring med olie, fedt og brændstof.
- Sæt omgående nye ventilhætter på, hvis de er faldet af.

♻️ Miljøanvisning

Et for lavt dæktryk øger brændstofforbruget.

ⓘ Anvisning

- Vi anbefaler, at du lader en autoriseret SEAT partner udføre alt arbejde på dæk og hjul.
- Vi anbefaler, at du anvender fælge, dæk, hjulkapsler og snekæder fra SEAT Original Tilbehør.

Dækkets levetid



Fig. 211 Dækprofil med slidindikatorer

Slidindikatorer

På de originale dæk er der i bunden af dækprofilen placeret slidindikatorer, der er 1,6 mm høje » Fig. 211. Markeringer på siden af dækket med bogstaverne TWI, trekantsymboler eller andre symboler angiver, hvor slidindikatorerne er placeret.

Dækkenes levetid afhænger hovedsageligt af følgende faktorer:

Dæktryk

Et for lavt eller for højt dæktryk forkorter dækkenes levetid væsentligt og giver bilen dårligere køreegenskaber. Kontroller derfor dæktrykket mindst en gang om måneden og desuden før alle længere køreture – også på reservehjulet.

Dæktrykket for **sommerdæk** står på indersiden af tankklappen. Dæktrykket i **vinterdæk** skal være 0,2 bar (2,9 psi/20 kPa) højere end i sommerdæk.

Kontroller altid dæktrykket på kolde dæk. Reducer ikke trykket, mens dækkene er varme. Tilpas dæktrykket til bilens læs, hvis det ændres meget.

Kørestil

Sliddet på dækkene øges ved hurtig kørsel i sving, kraftige accelerationer og kraftige opbremsninger (hvinende dæk).

Afbalancering

Hjulene på en ny bil er afbalancerede. Under kørsel kan der imidlertid på grund af forskellige påvirkninger opstå en ubalance, der kan mærkes som uro i rattet.

Et hjul skal afbalanceres igen, hvis der monteres et nyt dæk, og efter hver dækreparation.

Forkert hjulindstilling

En forkert hjulindstilling forrest eller bagest medfører ikke kun øget dækslid og ofte dækslid i den ene side, men også en dårligere kørselssikkerhed. Hvis der opstår et usædvanligt dækslid, skal du kontakte et værksted.

Skader på dæk

For at undgå beskadigelser på dæk og fælge må du kun køre langsomt over kantsten og lignende forhindringer og om muligt i en ret vinkel.

Vi anbefaler, at du regelmæssigt kontrollerer dæk og fælge for beskadigelser (stik, revner, buler, deformationer og lignende). Fjern fremmedlegemer fra dækprofilen.

Hvis du mærker usædvanlige svingninger, eller hvis bilen trækker til den ene side, kan det tyde på en dækskade. **Hvis du har mistanke om, at et af hjulene er beskadiget, skal du straks sætte farten ned og stoppe bilen!** Kontroller dækkene for beskadigelser (buler, revner og lignende). Hvis du ikke kan se nogen skader, skal du køre langsomt og forsigtigt videre til nærmeste værksted for at få bilen kontrolleret.

Ombytning af hjul

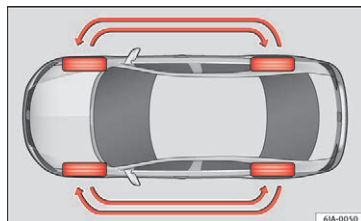

Fig. 212 Ombytning af hjul

Ombytning af hjul

Hvis sliddet er markant større på forhjulene, anbefaler vi, at de byttes om med baghjulene, jf. skemaet »» Fig. 212. På den måde får dækkene nogenlunde den samme levetid.

For at alle dækkene slides ensartet, og for at den optimale levetid opnås, anbefaler vi, at hjulene ombyttes for hver 10.000 km.

Opbevaring af dæk

Marker dækkene, når du afmonterer dem, så de kan få den samme omløbsretning, når du monterer dem igen.

Fælge og dæk, som er blevet afmonteret, skal altid opbevares koldt, tørt og helst mørkt. Dæk, der ikke er monteret på fælge, skal opbevares i lodret position.

Nye dæk og hjul

Anvend kun dæk af samme type og størrelse (omkreds) på alle fire hjul og med samme slags profil på en aksel.

I bilens papirer kan du læse, hvilke dæk-/fælgkombinationer der er tilladt til din bil.

Anvisning til det italienske marked: Spørg hos et autoriseret SEAT værksted, om det er muligt at montere fælg eller dæk af en anden størrelse end dem, der fra fabrikken er monteret i SEAT, samt hvilke kombinationer mellem forakslen (aksel 1) og bagakslen (aksel 2), der er tilladte.

Det er lettere at vælge de rigtige dæk, hvis du kender dataene på dækket. På siden af et dæk kan der fx stå følgende tekst:

195/55 R 15 85 H

Det vil sige:

195	Dækkets bredde i mm
55	Forhold mellem højde og bredde i %
R	Bogstavkode for dækkonstruktion – Radial
15	Fælgdiameter i tommer
85	Belastningsindeks
H	Hastighedskategori

Følgende **hastighedsbegrænsninger** gælder for dæk:

Hastighedskategori	Maksimalt tilladt hastighed
Q	160 km/h (99 mph)
R	170 km/h (106 mph)
S	180 km/h (112 mph)
T	190 km/h (118 mph)
U	200 km/h (124 mph)
H	210 km/h (130 mph)
V	240 km/h (149 mph)
W	270 km/h (168 mph)

Produktionsdatoen er ligeledes angivet på siden af dækket (eventuelt kun på *undersiden* af dækket).

DOT ... 27 12...

betyder fx, at dækket blev produceret i uge 27 i år 2012.

Hvis du kun har et nødreservehjul, skal du være opmærksom på anvisningerne under **» Side 216.**

Dæk med fast omløbsretning

Omløbsretningen er angivet med **pile på dæksiden**. Du skal altid overholde den angivne omløbsretning. Kun på den måde bliver dækkenes optimale egenskaber udnyttet fuldt ud med hensyn til vejgreb, støj, slid og akvaplaning.

Hvis du i tilfælde af en punktering bliver nødt til at montere reservehjulet uden fast omløbsretning eller med modsat omløbsretning, skal du køre forsigtigt, da dækket i en sådan situation mister sine optimale egenskaber.

Reservehjul

Placering af reservehjul*

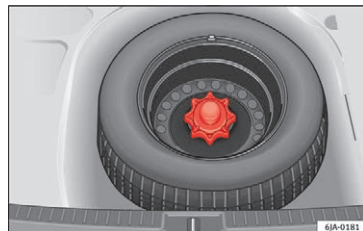



Fig. 213 Bagagerum: reservehjul

Reservehjulet er placeret i en fordybning under bundbeklædningen i bagagerummet og er fastgjort med en specialbolt » Fig. 213.

Inden afmontering af reservehjulet skal du tage boksen med bilens værktøj ud.

Det er vigtigt at kontrollere dæktrykket i reservehjulet (helst i forbindelse med hver dæktrykskontrol – se mærkaten på tankklappen » Side 214), så reservehjulet altid er klart til brug.

Hvis reservehjulet, for så vidt angår mål eller type, adskiller sig fra bilens øvrige dæk (fx vinterdæk og dæk med fast omløbsretning) må du i tilfælde af en punktering kun anvende reservehjulet kortvarigt, og du skal køre ekstra forsigtigt » .

Det skal hurtigst muligt udskiftes med et hjul med samme mål og af samme type.

Nødhjul

Du kan se, om din bil er udstyret med et nødhjul, ved at der er placeret et advarselsskilt på nødhjulets fælg.

Når du kører med nødhjulet, skal du følge følgende anvisninger:

- Efter montering af hjulet må advarselsskiltet ikke dækkes til.
- Du må ikke køre hurtigere end 80 km/h (50 mph) med dette nødhjul, og du skal være ekstra opmærksom under kørslen. Undgå at

accelerere med fuld gas, bremse kraftigt op og køre hurtigt i sving.

- Dæktrykket i reservehjulet er det samme som dæktrykket i standarddækkene.
- Anvend kun dette nødhjul indtil det nærmeste værksted – det er ikke beregnet til permanent brug.

PAS PÅ

- Anvend aldrig reservehjulet, hvis det er beskadiget.
- Hvis reservehjulet, for så vidt angår mål eller type, adskiller sig fra bilens øvrige dæk, må du aldrig køre hurtigere end 80 km/h (50 mph). Undgå at accelerere med fuld gas, bremse kraftigt op og køre hurtigt i sving.

FORSIGTIG

Følg anvisningerne på nødhjulets mærkat.

Anvisning

Dæktrykket i reservehjulet skal altid være det højeste tryk, der er angivet til bilen.

Dækkontrolsystem

Dæktryk*

Dæktrykskontrolsystemet sammenligner omdrejningstallet og således de enkelte hjuls



omkreds ved hjælp af ABS-sensorerne. Når et hjuls omkreds ændres, lyser kontrollampen () i kombiinstrumentet » Side 104, og der lyder et akustisk signal.

Dækkets omkreds kan ændre sig i følgende tilfælde:

- Dæktrykket er for lavt.
- Dækkets struktur er beskadiget.
- Bilen belastes kun i den ene side.
- Hjulene på en aksel belastes mere (fx ved anhænger- eller bjergkørsel).
- Der er monteret snekæder.
- Nødhjulet er monteret.
- Der er blevet udskiftet et hjul pr. aksel.

Grundindstilling af systemet

Når dæktrykket har været ændret, et eller flere hjul er blevet udskiftet, et hjuls position er blevet ændret (fx ombytning af hjul mellem akserne), eller kontrollampen lyser under kørsel, skal du foretage en grundindstilling af systemet. Det gør du på følgende måde:

- Pump alle dæk op til det foreskrevne dæktryk » Side 214.
- Tilslut tændingen.
- Gem det nye dæktryk i Easy Connect-systemet med knappen , og tryk på funktionen  »  Side 26. »

Kontrollampen (L) lyser

Hvis dæktrykket i mindst et af dækkene er markant lavere end den gemte basisværdi, lyser kontrollampen (L) »» » ⚠.

Kontrollampen (L) blinker

Hvis kontrollampen blinker, foreligger der en systemfejl. Du kan få hjælp på et værksted.

⚠ PAS PÅ

- Hvis kontrollampen (L) lyser, skal du straks reducere hastigheden og undgå kraftige manøvrer og opbremsninger. Stop bilen, lige så snart der er mulighed for det, og kontroller dækkene og dæktrykket.
- I visse tilfælde (fx ved sportslig kørsel, kørsel på vinterglatte eller ujævne veje) kan kontrollampen (L) lyse med forsinkelse eller slet ikke lyse.
- Dæktryksovervågningen fritager ikke føreren for sit ansvar for selv at kontrollere, at dæktrykket er korrekt. Dæktrykket skal derfor kontrolleres regelmæssigt.

i Anvisning

- Dæktryksovervågningen erstatter ikke den regelmæssige dæktrykskontrol, da systemet ikke kan registrere et ensartet tryktab.
- Dæktryksovervågningen kan ikke advare i tilfælde af meget hurtige dæktrykstab, fx ved en pludseligt opstået dækskade. I så fald skal du forsigtigt forsøge at standse bilen

uden store bevægelser med rattet og uden kraftige opbremsninger.

- For at sikre at dæktrykskontrollsystemet fungerer korrekt, er det nødvendigt at genneføre en ny grundindstilling for hver 10000 km eller en gang om året.

🌿 Miljøanvisning

Monter sommerdækkene rettidigt igen, for på sne- og isfri veje samt ved temperaturer over +7° C (+45° F) er bilens køreegenskaber bedre med sommerdæk – bremselængden er kortere, og støjen, dæksliddet og brændstofforbruget er mindre.

Vinterkørsel**Vinterdæk**

Bilens køreegenskaber på vinterglatte veje forbedres betydeligt med vinterdæk. Sommerdæk er på grund af deres konstruktion (bredde, gummitype, profilform) ikke så skridsikre på is og i sne og ved temperaturer under +7° C (+45° F). Det gælder især biler med **brede dæk** eller **dæk til høje hastigheder** (med koden H eller V på siden af dækket)

For at bilen kan få de bedst mulige køreegenskaber, skal der køres med vinterdæk på alle fire hjul. Dækkene skal have en profildybde på mindst 4 mm og må højst være 4 år gamle.

Du kan anvende vinterdæk fra en lavere hastighedskategori under forudsætning af, at den tilladte tophastighed for disse dæk ikke overskrides, selv om bilens mulige tophastighed er højere.

Tekniske data

Tekniske data

Hvad du bør vide ...

Generelt

Angivelserne i bilens registreringspapirer har altid førstehøjrioritet i forhold til angivelserne i denne instruktionsbog.

Alle angivelser i denne instruktionsbog gælder grundmodellen i Spanien. På datamærket i servicehæftet og i bilens registreringspapirer kan du også se, hvilken motor din bil er udstyret med.

De angivne værdier kan være anderledes for biler med ekstraudstyr, andre modeller, specialkøretøjer og biler til andre lande.

Anvendte forkortelser i kapitlet Tekniske data

Forkortelse/begreb	Betydning
kW	Kilowatt, angivelse af motordyden
hk	Hestekræfter, angivelse af motordyden
ved omdr./min.	Motorens omdrejningstal pr. minut

Forkortelse/begreb	Betydning
Nm	Newtonmeter, måleenhed til angivelse af motorens drejningsmoment
l/100 km	Brændstofforbrug i liter pr. 100 km
g/km	Mængden af kuldioxid i gram pr. kørt kilometer
CO ₂	Kuldioxid
Cetantal	Mål for dieselolien tændvillighed
Oktan	Mål for benzinenes bankefasthed

Data på bilens datamærkat

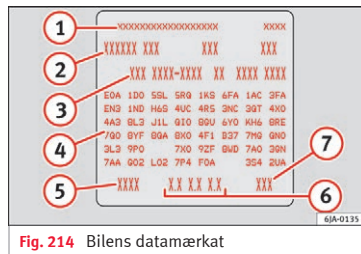

Fig. 214 Bilens datamærkat

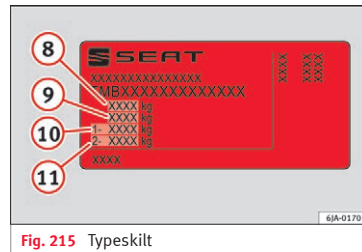

Fig. 215 Typeskilt

Bilens datamærkat

Bilens datamærkat » Fig. 214 er placeret på bunden af bagagerummet og er også klæbet ind i servicehæftet.

På bilens datamærkat står følgende informationer:

- 1 Bilens stelnummer (VIN)
- 2 Bilmodel
- 3 Gearkassebogstaver, laknummer, nummer på indvendigt udstyr, motordyde, motorbogstaver
- 4 Delvis beskrivelse af bilen
- 5 Køreklar vægt
- 6 Brændstofforbrug (l/100 km) ved bykørsel/landevejsskørsel/blandet kørsel
- 7 CO₂-emission (g/km)



Typeskilt

Typeskiltet » Fig. 215 er placeret på den nederste del af stolpen mellem for- og bagdøren i førersiden.

Følgende oplysninger er anført på typeskiltet:

- 8 Tilladt totalvægt
- 9 Tilladt totalvægt for vogntoget, hvis bilen kører med anhænger
- 10 Maksimalt tilladt forakseltryk
- 11 Maksimalt tilladt bagakseltryk

Køreklar vægt

Den angivne egenvægt er kun en orienteringsværdi. Denne værdi svarer til bilens mindste driftsvægt uden yderligere ekstraudstyr, som øger vægten, som fx airconditionanlæg, reservehjul og anhængertræk.

Egenvægten inkluderer også 75 kg som førervægt og vægten af brændstoffet ved en op til 90% fyldt tank.

Det er muligt at beregne en cirkanyttevægt ud fra forskellen på den tilladte totalvægt og egenvægten » .

Følgende skal inkluderes i nyttelasten:

- Medrejsende
- Al bagage og yderligere last
- Last på taget inklusive tagbøjlesystem
- Udstyr, der ikke er inkluderet i egenvægten

- Ved brug af anhængertrækket: det pågældende kuglehovedtryk (maks. 50 kg)

Måling af brændstofforbrug og CO₂-emission i henhold til ECE-forskrifter og EU-direktiver

En måling af brændstofforbruget ved bykørsel begynder med start af den kolde motor. Derefter simuleres bykørsel.

En måling af brændstofforbruget ved landevejskørsel foregår, ved at bilen accelereres og bremser ned flere gange i alle gear som ved kørsel i den almindelige trafik. Bilens hastighed er mellem 0 og 120 km/h (75 mph).

Brændstofforbruget ved blandet kørsel består af 37% af forbruget ved bykørsel og af 63% af forbruget ved landevejskørsel.

PAS PÅ

Det er ikke tilladt at overskride den tilladte totalvægt – fare for ulykke og risiko for beskadigelse!

Anvisning

- Hvis du vil have oplyst den nøjagtige vægt af din bil, skal du henvende dig til en SEAT partner.
- Afhængigt af bilens udstyr, kørestil, trafiksituationen, klima og bilens tilstand kan der i praksis forekomme brændstofforbrugstal, som afviger fra de foreskrevne værdier, der er nævnt her.

De forskellige angivelser

Brændstofforbrug

Angivelseme vedr. brændstofforbrug og emissioner på bilens datamærkat er individuelle for hver bil.

Bilens brændstofforbrug og CO₂-emission kan aflæses på bilens datamærkat i reservehjulsfordybningen i bagagerummet og på indersiden af omslaget til servicehæftet.

De angivne værdier for brændstofforbrug og CO₂-emission er baseret på den vægtklasse, som bilen hører til på grund af motor- og gearkassekombinationen samt det specifikke udstyr, og skal kun anvendes til at sammenligne de forskellige modeller.

Brændstofforbruget og CO₂-emissionen afhænger ikke kun af bilens ydelse, men også andre faktorer som kørestilen, vej- og trafikforholdene, ydre påvirkninger, bilens læs og antal personer i bilen kan have indflydelse på forbrugs- og emissionstallene.

Udregning af brændstofforbruget

Forbrugstallene er udregnet på grundlag af målinger udført og overvåget af laboratorier med CE-mærkning i henhold til den gældende version af direktiverne CE 715/2007 og 80/1268/EØF (man kan læse mere hos den Europæiske Union på EUR-Lex-hjemmesiden

© Europæiske Union, <http://eur-lex.europa.eu/de/index.htm>), og tallene gælder for bilens angivne egenvægt.

Anvisning

Under hensyntagen til de nævnte faktorer kan der i praksis forekomme brændstofforbrugstal, som afviger fra de værdier, der er målt, jf. de gældende europæiske direktiver.

Vægtangivelser

Egenvægten gælder for grundmodellen med 90 % fyldt tank uden ekstraudstyr. Dataene er inklusive en fører på 75 kg.

Egenvægten kan være højere på bestemte modeller og på grund af ekstraudstyr eller eftermontering af tilbehør »» .

PAS PÅ

- Vær opmærksom på, at bilens køreegenskaber ændres ved transport af tunge ting, fordi tyngdepunktet bliver forskudt – fare for ulykke! Kørestilen og hastigheden skal derfor altid tilpasses til forholdene.
- Det tilladte akseltryk og den tilladte totalvægt må aldrig overskrides. Hvis de overskrides, kan bilens køreegenskaber ændre sig og medføre ulykker, kvæstelser og beskadigelse af bilen.

Kørsel med anhænger

Anhængervægt

Anhængervægt

Anhængervægten og kuglehovedtrykket, som er godkendt af SEAT, er udregnet efter omfattende forsøg og i overensstemmelse med nøje fastlagte kriterier. Den tilladte anhængervægt gælder for biler i EU og generelt med en hastighedsgrænse på 80 km/h (50 mph) (undtagelsesvis op til 100 km/h (62 mph)). Vægtangivelserne for biler til andre lande kan være anderledes. Angivelserne i bilens papirer har altid førsteprioritet »» .

Kuglehovedtryk

Det *maksimalt* tilladte tryk på anhængertrækets kuglehoved må ikke være mere end **50 kg**.

Af hensyn til kørselssikkerheden anbefaler vi, at du altid udnytter det maksimalt tilladte kuglehovedtryk. Et for lavt kuglehovedtryk forringer vogntogets køreegenskaber.

Hvis det maksimalt tilladte kuglehovedtryk ikke kan overholdes (fx hvis du kører med en lille, tom og let enkeltakslet anhænger eller med en dobbeltakslet anhænger med en akselafstand på under 1,0 m), er det et lovkrav, at kuglehovedtrykket skal udgøre mindst 4 % af anhængervægten.

PAS PÅ

- Af hensyn til sikkerheden bør du ikke køre hurtigere end 80 km/h med en anhænger. Dette gælder også i lande, hvor en højere hastighed er tilladt.
- Overskrid aldrig den tilladte anhængervægt og det tilladte kuglehovedtryk. Hvis den tilladte vægt overskrides, kan bilens køreegenskaber ændre sig og medføre ulykker, kvæstelser og beskadigelse af bilen.

Hjul

Dæktryk, snekæder og hjulbolte

Dæktryk

Mærkatens dæktryk er placeret på inder siden af tankklappen. Det angivne dæktryk gælder *kolde* dæk. Reducer ikke det øgede dæktryk »» , når dækkene er varme.

Dæktrykket i dækkene er som i sommerdæk + 0,2 bar (2,9 psi/20 kPa).

Snekæder

Snekæder må kun monteres på *forhjulene*.

Yderligere anvisninger står i afsnittet "Hjul" i denne instruktionsbog. »»

Hjulbolte

Når du har skiftet hjul, bør du hurtigst muligt få hjulboltens **tilspændingsmoment** kontrolleret med en momentnøgle » . Tilspændingsmomentet er **120 Nm** både for stål- og letmetalfølge.

PAS PÅ

- **Kontroller dæktrykket mindst en gang om måneden.** Det er meget vigtigt, at dæktrykket er korrekt. Hvis dæktrykket er for lavt eller for højt, er der fare for ulykke, især ved høje hastigheder!
- **Hvis hjulboltene er blevet spændt med et for lavt tilspændingsmoment, kan det medføre, at hjulene løsner sig under kørsel – fare for ulykke!** Hvis tilspændingsmomentet er meget højt, kan det medføre, at hjulboltene og gevindene bliver beskadiget.

Anvisning

Vi anbefaler, at du kontakter et værksted, hvis du ønsker informationer om hjul-, dæk- og snekædestørrelser.

Hjul og dæk

Dæktryk



Fig. 1 Placering af mærkatene med dæktryk.

Afhængigt af bilen kan dæktrykket indstilles til halvt læs for at forbedre kørekomforten (komfordæktryk). Ved kørsel med komfortdæktryk kan brændstofforbruget blive øget en smule.

Tekniske data

1,0-liters TSI-benzinmotor med 95 hk (70 kW)

Ydelse i hk (kW) ved omdr./min.	Største drejningsmoment (Nm ved omdr./min.)	Antal cylindre/slagvolumen (cm ³)	Brændstof
70 (95)/5.000-5.500	160/1.500-3.500	3/999	95 oktan/91 oktan ^{a)}

^{a)} Med mindre ydelsestab

Præstationer	
Tophastighed (km/h)	187 (4)
Acceleration 0-80 km/h (sek.)	7,1
Acceleration 0-100 km/h (sek.)	11,0
Vægt (i kg)	^{a)}
Tilladt totalvægt	1.630
Køreklar vægt (inkl. fører)	1.170
Tilladt forakseltryk	^{a)}
Tilladt bagakseltryk	^{a)}
Tilladt tagbelastning	75
Tilladt anhängervægt (i kg)	
Anhænger uden bremses	580
Anhænger med bremses ved stigninger op til 8 %	1.100
Anhænger med bremses ved stigninger op til 12 %	1.100

^{a)} Data er endnu ikke tilgængelige.

1,0-liters TSI-benzinmotor med 110 hk (81 kW) og start-stop-system

Ydelse i hk (kW) ved omdr./min.	Største drejningsmoment (Nm ved omdr./min.)	Antal cylindre/slagvolumen (cm ³)	Brændstof
110 (81)/5.000-5.500	200/2.000-3.500	3/999	95 oktan/91 oktan ^{a)}

^{a)} Med mindre ydelsestab

Præstationer	
Tophastighed (km/h)	200 (5)
Acceleration 0-80 km/h (sek.)	6,6
Acceleration 0-100 km/h (sek.)	9,8
Vægt (i kg)	
Tilladt totalvægt	1.650
Køreklar vægt (inkl. fører)	1.190
Tilladt forakseltryk	^{a)}
Tilladt bagakseltryk	^{a)}
Tilladt tagbelastning	75
Tilladt anhängervægt (i kg)	
Anhænger uden bremses	590
Anhænger med bremses ved stigninger op til 8 %	1.200
Anhænger med bremses ved stigninger op til 12 %	1.100

^{a)} Data er endnu ikke tilgængelige.

1,2-liters TSI-benzinmotor med 90 hk (66 kW)

Ydelse i hk (kW) ved omdr./min.	Største drejningsmoment (Nm ved omdr./min.)	Antal cylindre/slagvolumen (cm ³)	Brændstof
90 (66)/4.400-5.400	160/1.400-3.500	4/1.197	95 oktan/91 oktan ^{a)}

a) Med mindre ydelsestab

Præstationer	
Tophastighed (km/h)	186 (5)
Acceleration 0-80 km/h (sek.)	7,3
Acceleration 0-100 km/h (sek.)	11,3
Vægt (i kg)	
Tilladt totalvægt	1.616
Køreklar vægt (inkl. fører)	1.156
Tilladt forakseltryk	830
Tilladt bagakseltryk	830
Tilladt tagbelastning	75
Tilladt anhängervægt (i kg)	
Anhænger uden bremser	580
Anhænger med bremser ved stigninger op til 8 %	1.100
Anhænger med bremser ved stigninger op til 12 %	900

1,2-liters TSI-benzinmotor med 110 hk (81 kW)

Ydelse i hk (kW) ved omdr./min.	Største drejningsmoment (Nm ved omdr./min.)	Antal cylindre/slagvolumen (cm ³)	Brændstof
110 (81)/4.600-5.600	175/1.400-4.000	4/1.197	95 oktan/91 oktan ^{a)}

a) Med mindre ydelsestab

Præstationer	
Tophastighed (km/h)	200 (5)
Acceleration 0-80 km/h (sek.)	6,5
Acceleration 0-100 km/h (sek.)	9,8
Vægt (i kg)	
Tilladt totalvægt	1.636
Køreklar vægt (inkl. fører)	1.176
Tilladt forakseltryk	840
Tilladt bagakseltryk	830
Tilladt tagbelastning	75
Tilladt anhängervægt (i kg)	
Anhænger uden bremses	590
Anhænger med bremses ved stigninger op til 8 %	1.200
Anhænger med bremses ved stigninger op til 12 %	1.100

1,4-liters TSI-benzinmotor med 125 hk (92 kW)

Ydelse i hk (kW) ved omdr./min.	Største drejningsmoment (Nm ved omdr./min.)	Antal cylindre/slagvolumen (cm ³)	Brændstof
125 (92)/5.000-6.000	200/1.400-4.000	4/1.395	95 oktan/91 oktan ^{a)}

a) Med mindre ydelsestab

Præstationer	
Tophastighed (km/h)	208 (6)
Acceleration 0-80 km/h (sek.)	6,3
Acceleration 0-100 km/h (sek.)	9
Vægt (i kg)	
Tilladt totalvægt	1.696
Køreklar vægt (inkl. fører)	1.236
Tilladt forakseltryk	880
Tilladt bagakseltryk	830
Tilladt tagbelastning	75
Tilladt anhängervægt (i kg)	
Anhænger uden bremser	600
Anhænger med bremser ved stigninger op til 8 %	1.200
Anhænger med bremser ved stigninger op til 12 %	1.200

Mål

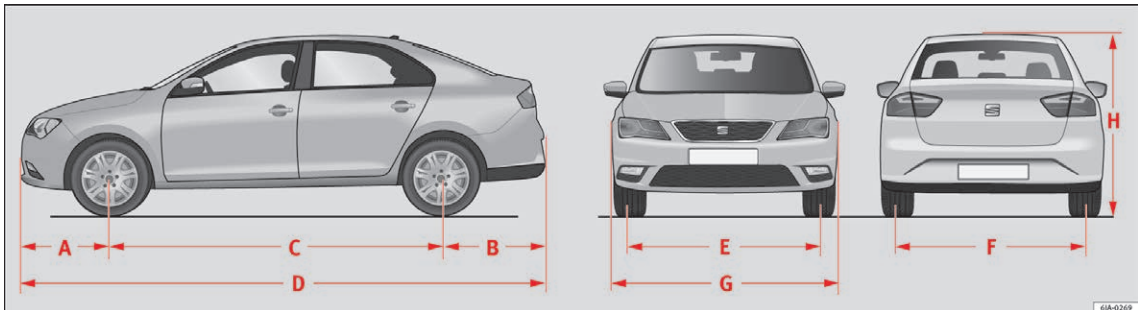

Fig. 216 Mål

		TOLEDO
A/B	Overhæng foran/bagpå (mm)	876/1.004
C	Akselafstand (mm)	2.602
D	Længde (mm)	4.482
E/F	Sporvidde ^{a)} foran/bagpå (mm)	1.463/1.500
G	Bredde (mm)	1.715
H	Højde ved egenvægt (mm)	1.466
	Vendediameter (m)	10,2

^{a)} Denne angivelse afhænger af fælgene.

Stikordsregister

A

ABS			
Kontrollampe	102		
se også Antiblokeringsystem	102, 167, 168		
Advarsel- og kontrollampe			
ABS	102		
ASR	102		
Advarsels- og kontrollamper	38, 100		
Airbags	104		
Akustisk signal	100		
Blinklys	105		
Bremsler	100		
Brændstofreserve	104		
Dieselpartikelfilter	103		
Dæktryk	104		
ESC	102		
Fartpilot	105		
Forvarmning – diesel	103		
Frakobling af airbag	75		
Gearkassefejl	162		
Generator	100		
Håndbremse	100		
Kombiinstrument	38		
Kombiinstrumentets display	40		
Kølevæsketemperatur	99, 101		
Lys	103		
Motorolie	101		
Motorstyring	103		
Pauseanbefaling	184		
Servostyring	102		
Sikkerhedssele	67, 100		
Sprinklervæske	104		
Start-stop	182		
Tankindhold	100		
Træd på bremsepedalen	105, 178		
Udstødningskontrol	103		
Åben dør	101		
Advarselstrekanter	79		
Afisisning af bagrude	129		
Airbags	73		
Beskrivelse	73		
Airbagsystem	16, 73		
Aktivering	74		
Beskrivelse	19, 73		
Forreste airbags	16		
Frakobling af frontairbag	75		
Funktion	74		
Hovedairbags	19		
Kontrollamper	104		
Sideairbags	17		
Airbags – afdækninger	16		
Airbag – forrest	16		
Airconditionanlæg			
Fejl	147		
Introduktion	147		
Luftdyser	148		
Økonomisk brug	147		
Airconditionanlæg – automatisk			
Climatronic	151		
Airconditionanlæg – manuelt	43, 149		
Betjening	150		
Recirkulation	150		
Akustisk signal	68		
Advarsels- og kontrollamper	100		
Alarmsystem	119		
Ambientebelysning	128		
Anhænger	185		
Anhængertræk	187		
Anhængervægt	186		
Anvendelse og vedligeholdelse	192		
Korrekt fastgørelse	191		
Kuglehoved	190		
Kørsel med anhænger	186		
Serviceposition	189		
Anhængerførsel	185, 221		
Parkeringshjælp	173		
Anhængertræk	185		
Anhængervægt	221		
Antenne	195		
Antenne – udvendig	194		
Antiblokeringsystem	102, 167, 168		
Arm			
Blinklys	124		
Fjernlys	124		
Armlæn			
Bagsæder	134		
Forsæder	134		
Askebæger	138		
ASR			
Kontrollampe	102		
se også Hjulspindsregulering	102, 167, 168		
Assistentsystemer			
ABS	168		
ASR	168		
Dækkontrolsystem	217		
EDS	168		
Fartpilot	176		
Områdeovervågningssystem Front Assist	177		
Parkeringshjælp	168, 169		
Start-stop	182		
Træthedsregistrering	184		
Automatisk			
Gearskift	41		
Automatisk gearkasse			
Anvisninger vedr. brug	158		
Gearvælgerlås	161		
Gearvælgerpositioner	160		

Igangsætning	159	Parkering	175	Bilvask	195
Kickdown	159	Særlige forhold	174	Manuel	195
Køreprogrammer	162	Bakspejl		Særlige forhold	118
Nødoplåsning af gearvælgerlås	41	Afblandingsstilling	131	Bil – løft	55
Nødprogram	162	Batteri	113	Biodiesel	202
Parkering	159	Løft af afdækning	211	Bjergigangsætningsassistent	167
Standsnings	159	Batteri – opladning	58	Blinklys	
tiptronic	158, 161	Batteri – udskiftning		Kontrollampe	105
Automatisk vaskeanlæg		I bilnøgle	113	Blinklysarm	23
se Vask	195	Benzin		Bortskaffelse	
AUX-IN	111	Forvarmning	153	Selestrammere	72
B		se også Brændstof	201	Bremseassistent	102, 167
Bagagerum	10	Betjeningsselementer på rattet	107	Bremsekraftforstærker	157
Afdækning til opbevaringsrum	145	Betjening af audiosystemet	108	Bremser	
Bagagenet	144	Bil		Bremseassistent	102, 167
Biler i klasse N1	143	Data	219	Bremsevæske	209
Fastgørelseselementer	143	Datamærkat	219	Håndbremse	158
Krog	144	Løft	55	Kontrollamper	100
Lys	128	Oplåsning/låsning med Keyless Access	117	Tilkøring	163
Netlomme	140	Stelnummer	219	Bremsevæske	47
Nødoplåsning	11	Bilen batteri		Kontrol	209
se også Læsning af bil	141	Udskiftning	213	Brændstof	45
Bagklap	10, 11, 121	Bilens batteri	48, 210	Besparelse	164
Automatisk låsning	120	Afbrydelse/tilslutning	210	Blyfri benzin	201
se også Bagagerum	120	Automatisk afbrydelse af elektriske apparater	213	Diesel	202
Baglys		Kontrol af syrestand	211	Forbrug	220
Pæreudskiftning	84	Starthjælp	58	Tankning	200
Bagsæde		Vinterkørsel	210, 212	Visning af tankindhold	100
Fremklapning og løft af bagsæderyglæn	134	Bilen – set indefra		Brændstofforbrug	
Bakassistent	173	Højre skinne	8	Påløbsafbrydelse	164
Bakassistentensystem	173	Venstre skinne	7	Brændstoffreserve	
Bakgear (automatisk gearkasse)	160	Bilen – set udefra	5, 6	Kontrollampe	104
Bakkamera		Bil i gear	40	Bugsering af bil	57, 82
Display	174	Bilpleje		Bøjlesystem	145
Driftsanvisninger	174	Forlygteglas	197	Børnesikring	119
		Manuel bilvask	195	Elruder	121

Fjernlys			
Kontrollampe	105		
Forlygter			
Forlygtesprinklere	131		
Pæreudskiftning	84		
Udlandsrejser	127		
Forlygter med komplet LED-teknologi	84		
Forlængelse af tid indtil automatisk låsning af bagklap			
se Bagagerum	120		
Forstørrelse			
Af bagagerum	134		
Forsæde			
Manuel indstilling	12		
Varme	133		
Forsædepassagerens frontairbag			
Frakobling	76		
Kontrollampe	76		
Forsæder	132		
Forvarmning	153		
Kontrollamper	103		
Frakobling af frontairbag til forsædepassager	17		
Frontairbag til forsædepassager			
Frakobling	17		
Frontairbag – frakobling	75		
Frontalkollision – hvad sker der fysisk?	69		
Front Assist			
Betjening	180		
Citynødbremsefunktion	181		
Funktionsfejl	178		
Midlertidig deaktivering	180		
Radarsensor	179		
Systemmæssige grænser	181		
Visninger i displayet	178		
se også Områdeovervågningssystem Front Assistent	177		
Frostbeskyttelse	47		
Funktionen coming home og leaving home	126		
Funktionsfejl			
Front Assistent	178		
Gearkasse	162		
Fælge			
Hjulskift	53		
Rengøring	197		
Før du kører	62		
Førerassistenter			
ABS	102		
ASR	102		
Førerinformationssystem			
Motorlietermometer	33		
Førstehjælpskasse	79		
G			
Gearskift	40		
Manuel gearkasse	158		
Sådan sættes bilen i gear (manuel gearkasse)	158		
Gearskifteanbefaling	30		
Gearskifteindikator	30		
Gearstang	40		
Gearvælger			
Positioner	160		
Gearvælgerlås	161		
Kontrollampe	105		
Gearvælgerlås (automatisk gearkasse)			
Nødoplåsning	41		
Gearvælger (automatisk gearkasse)			
Funktionsfejl	161		
Generator			
Kontrollampe	100		
GRA			
se Fartpilot	176		
Gummitætningslister			
Pleje	197		
H			
Hastighedsadvarselssystem	35		
Hastighedsregulator			
Ændring af gemt hastighed	176		
Hastighedsregulering			
Kontrollampe	105		
Hastighed – lagring			
Lagring af hastighed	176		
Havari			
Fremgangsmåde	51		
Havariblink	24, 127		
Havarisæt	52, 80		
Dæktryk	81		
Forberedelser	82		
Komponenter	81		
Styring efter 10 minutters kørsel	82		
Tætning af dæk	81		
HBA	167		
HHC	167		
Hjul	213, 221		
Hjulbolte	80		
Hjul kapsel	53		
Nye hjul	216		
Ombytning	215		
Reservehjul	216		
Sikkerhedsbolte	54		
Skift	55		
Snekæder	56		
Udskiftning	53, 79		
Hjulbolte	222		
Kapper	54		
Sådan løsnes og spændes de fast	54		
Hjul kapsel	53		
Fjernelse	54		
Hjulskift	53, 79		
Efterarbejde	56		
Hjulpindsregulering	102, 167, 168		

Stikordsregister

Horn	95	Kabinelys	24	Kølesystem	
Hovedairbags		Kabineovervågning og bortslæbningsovervågning		Kontrol af kølevæske	208
Sikkerhedsanvisninger	19	Aktivering	120	Påfyldning af kølevæske	208
Hovedstøtter	13	Katalysator	164	Køleventilator	206
Bagi	66	Keyless Access		Kølevæske i motoren	
Foran	65	Go	155	Kontrollamper	101
Hovedstøtter bagi	66	Keyless Entry	117	Køling	
Hovedstøtter foran	65	Keyless Exit	117	Kølevæsketermometer	99
Regulering	132	Keyless Go	117	Kørsel	
Hovedstøtter – regulering		Oplåsning/låsning af bil	117	Økonomisk	164
Hovedstøtter foran	132	Startknap	155	Kørsel gennem vand	166
Håndbremse	156, 158	Særlige forhold	118	Kørsel – hvad skal du være opmærksom på, før du kører?	62
Kontrollampe	100, 158	Kilometertæller	99		
		Nulstillingsknap	99	L	
		Klimaregulering	42	Lak	
I		Kombiinstrument	96	Kode	219
Igangslæbning	58, 82	Display	96, 97	Pleje	196
Ilds lukker	79	Instrumenter	96	Skader	196
Indbrudssikring	115	Kilometertæller	99	Lamper	
Indstilling		Kombiinstrumenter		Pæreudskiftning	84
Af menuen CAR	26	Advarsels- og kontrollamper	100	Laptimer	34
Hovedstøtter bagi	66	Serviceindikator	36	Menu	34
Hovedstøtter foran	65, 132	Kombiinstrument – lys	123	Rundetider	34
Lys	123	Kombiinstrument – visninger i displayet		Statistik	34
Menuen CAR	105	Områdeovervågningssystem Front Assist	178	Lighter	137
Sæder	63	Konservering		Lukning	111
Informationssystem til føreren		se Rengøring	194	Bil med Keyless Access	117
Styring via betjeningsarm til viskere	28	Kontakt	153	Centrallås	115
Visninger for cd/radio	28	Havariblink	127	Ruder	121
Infotainmentsystem	26	Kontakt – tænding og slukning	153	Lys	23, 123
Instrumenter	96	Kontrol- og advarselslamper		Automatisk lys AUTO	125
Instrumentpanel	38	Frakobling af airbags	17	Bagagerum	128
Intervalfunktion	130	Kraftbegrænsning		Blinklys	124
ISOFIX	21	Ruder	122	Coming home og leaving home	126
		Kuglehoved		Dagskørellys	124
K		Afmontning	191	Fjernlys	23, 124
Kabine					
Lys	128				

Havariblink	24		
Kabinelampe bagi	128		
Kabinelamper	128		
Kontakt	23		
Lys i instrumenter	123		
Lys i kontakter	123		
Lyskontakt	123		
Lys – kabine	128		
Opbevaringsrum	128		
Overhalingslys	125		
Parkeringslys	127		
Parkeringslys i begge sider	127		
Regulering af rækkevidde for lys	123		
Tænding af nærlys	123		
Tænding af positionslys	123		
Tågebaglygte	126		
Tågeforlygter	125		
Tågeforlygter med Comer-funktion	126		
Lys bagpå i bagklappen – udskiftning	90		
Afmontering pæreholder	90		
Montering pæreholder	91		
Udskiftning af pærer	91		
Lys – dynamisk regulering af rækkevidde	123		
Lys – regulering af rækkevidde	123		
Lys – slukning	123		
Lys – tænding	123		
Lys – udvendigt			
Pæreudskiftning	84		
Læsning af bil	141		
Bagagerum	10		
Låse- og startsystem Keyless Access se Keyless Access	117		
Låsning			
Centrallås	115		
Låsning/oplåsning			
Dørlåsecylinder	9		
I dørlåsecylinder	9		
		M	
Maksimal hastighed	35		
Manuel gearkasse			
Gearstang	158		
Manuelt			
Gearskift	40		
MDI	111		
Miljø			
Miljøhensyn	164		
Tankning	200		
Økonomisk kørsel	164		
Mobiltelefoner	194		
Motor			
Forvarmning	153		
Standsnng af motor	156		
Start	153		
Start-stop-system	182		
Start af motor	156		
Starthjælp	58		
Tilkøring	163		
Motorbogstaver	219		
Motordata	223		
Motorhjul	11, 205		
Åbning af motorhjul	204		
Motorkølevæske	47		
G 12 plus-plus	47		
G 13	47		
Kontrol af kølevæskestand	208		
Påfyldning	208		
Specifikation	47		
Motor og tænding			
Start af motor i biler med Keyless Access	155		
Motorolie	46, 206		
Forbrug	207		
Kontrol af motoroliestand	207		
Kontrollampe	101		
Oliepind	207		
Oliespecifikationer	46		
Påfyldning	207		
Serviceeftersyn	206		
Serviceintervaller	206		
Skift	206, 208		
Specifikationer	206		
Termometer	33		
Motorrum	11, 203, 205		
Batteri	210		
Bremsevæske	209		
Kølevæske	208		
Motorolie	207		
Væske til sprinkleranlæg	210		
Åbning af motorhjul	204		
Motorstart	153		
Motorstyring			
Kontrollampe	103		
Motor – standsnng			
Med nøgle	156		
Motor – start	156		
Multimedia	111		
Multimedieholder	139		
Mængder	45		
Mål	236		
Måtter	67		
		N	
Netlomme			
Bagagerum	140		
Netstrøm	138		
Nødbetjening			
Bagklap	11		
Gearvælgerlås	41		
Passagerdør	10		
Nødoplåsning af passagerdør	10		
Nødsituationer			
Nødprogram til automatisk gearkasse	162		

Nødstilfælde	79	I midterkonsollen	140	Pleje af bilen	
Belysning	51	I passagersiden	135	Døråse	197
Bugsering af bil i nødstilfælde	57	Sikkerhedsvest	136	Gummitætningslister	197
Havari	51	Oplåsning		Kunstlæder	198
Havariblink	127	Centrallås	115	Lakpoleremiddel	196
Hjulsift	53, 79	Fjernbetjening	112	Naturlæder	199
Sikringer	49	Oplåsning/låsning		Pleje	196
Startkabler	58	Med centrallåsknap	116	Rengøring af fælle	197
Udskiftning af sikring, der er brændt over	50	Med Keyless Access	117	Rengøring af kromdele	196
Nøglekontakt	75	Oversigt		Serviceposition for viskerblade	60
Nøgler		Cockpit	95	Sikkerhedsseler	199
Bilnøgler	113	Oversigt – generel		Stofindtræk	198
Fjernbetjening	113	Advarsellamper	38	Sæder med opvarmning	199
Låsning/oplåsning	9	Kontrollamper	38	Vaskeanlæg	195
Udskiftning af batteri	113	P		Vask med højtryksrensere	195
O		Parkeringshjælp	168	Plejeprodukter	194
Oktantal (benzin)	201	Anhængertræk	173	Polering	196
Olieskift	208	Automatisk aktivering	171	Profildybde på dæk	214
Oliespecifikationer	46	Betjening	170	Pærer til nummerpladelygte – udskiftning	92
Omdrejningstæller	96, 97	Fejl	173	Afmontning af pæreholder	92
Omløbsretning		Indstilling af visning/advarsels signaler	172	Pærer, der er sprunget	
Dæk	56	Omgivelsesvisning	170	Pæreudskiftning	84
Områdeovervågningssystem Front Assist	177	Optisk visning	172	Pære til tågeforlygte	87
Betjening	180	Parkeringshjælp bagpå	169	Fjernelse af pæreholder	88
Citynødbremsefunktion	181	Parkeringshjælp plus	170	Pæreudskiftning	84
Funktionsfejl	178	Sensorer og kamera – rengøring	196	Dagskørellys	87
Midlertidig deaktivering	180	Parkeringsystem		Dobbelt forlygte	85
Radarsensor	179	se Parkeringshjælp	168, 170	Fjernlys	86
Systemmæssige grænser	181	ParkPilot		Havariblink	87
Visninger i displayet	178	se Parkeringshjælp	168, 170	Nærlys	86
Opbevaring	135	Partikelfilter		Positionslys	86
Opbevaringsrum	135	Kontrollampe	103	Tågeforlygter	87
Briller	139	PDK		Pæreudskiftning i skærm	88, 89
Forsæder	136	se Parkeringshjælp	168, 170	Afmontning af baglygte	88
I bagagerummet	141	Pedaler		Afmontning af pæreholder	89
I forføren	140	Plastikdele – rengøring	197	Montering af baglygte	90

Pære – defekt			
Kontrollamper	103		
Påfyldningsmængde – kontrol			
Motorrum	205		
R			
Radarsensor	179		
Rat			
Indstilling	15		
Rat – betjeningselementer			
Betjening af audio-/telefonsystemet	109		
Rear View Camera	173		
Rejseinformationer	28		
Hukommelse	32		
Sammenfatning af informationer	33		
Rengøring	194		
Bilvask	195		
Forlygteglas	197		
Følge	197		
Indtræk	199		
Kromdele	196		
Kunstlæder	198		
Naturlæder	199		
Plastikdele	197		
Ruder	197		
Stoffer	198		
Reparationsarbejde	193		
Reservedele	193		
Reservehjul	216		
Retning			
Ratlås	153		
Rudeoptræk	121		
Ruder			
Afsning	197		
Elektrisk	121		
Ruder – rengøring og afsning	197		
S			
Safe	115		
Selestrammer	14, 72		
Serviceeftersyn	206		
Serviceindikator	36		
Serviceintervaller	206		
Servicevedligeholdelse – fremkaldelse	36		
Servostyring	154		
Kontrollamper	102		
Siddepladser i bilen	67		
Siddepladser – antal	67		
Siddeposition			
Forsædepassager	64		
Fører	63		
Siddeposition – forkeret	65		
Siddeposition – korrekt			
Bagsædepassagerer	64		
Siddeposition – korrekt siddeposition	63		
Sideairbags			
Beskrivelse	17		
Sikkerhedsanvisninger	18		
<i>se også</i> Airbagsystem	17		
Sidespejle			
Eloppvarmede	131		
Indstilling	15		
Udvendigt	131		
Sikkerhed			
Børnesæder	77		
Frakobling af forsædepassagerens frontairbag	17		
Sikkerhed for børn	77		
Trafiksikkerhed	62		
Sikkerhedsanvisninger			
Anvendelse af børnesæder	20, 77		
Brug af sikkerhedssele	69		
Hovedairbags	19		
Selestrammere	72		
Sideairbags	18		
Sikkerhedssele	67		
Beskyttelsesfunktion	68		
Højdeindstilling	72		
Ikke spændt	69		
Indstilling	14, 70		
Kontrollampe	67		
Kontrollamper	100		
Rengøring	199		
Sikkerhedsanvisninger	69		
Sikkerhedssele – placering			
Hos gravide	71		
Sikkerhedssele	71		
Sikkerhedssele – spænding			
Hos gravide	14, 70		
Sikkerhedssele	14, 70		
Sikkerhedssele – sådan løsnes den	14		
Sikkerhedssele – sådan tages den af	71		
Sikkerhedsudstyr	62		
Sikringer	84		
Farvemarkering	49		
Forberedelser i forbindelse med udskiftning	50		
Genkendelse af sikringer, der er brændt over	50		
I instrumentpanelet	49, 84		
I motorrummet	50		
Udskiftning	50		
Skader på bilen	167		
Skiftekontakt (automatisk gearkasse)	161		
Skrueoglesymbol	36		
Skærmvisninger			
Advarsler og informationer	31		
Informationssystem til føreren	28		
Rejseinformationer	32		
Udetemperatur	30		
Undermenuen assistenter	32		
Åbne døre, åben motorhjelme og bagklap	31		
Slæbeøjle			
Foran	83		

Slæbeøjjer	57	T			
Snekæder	56, 221	Tagbøjlesystem	145	Transport af genstande	
Solskærme	129	Fastgørelsespunkter	146	Bøjlesystem	145
Spareanvisninger (effektivitetsprogram)	34	Last på taget	146	Tagbøjlesystem	145
Spejle		Tankdæksel		Triptæller	96
Indstilling af sidespejle	131	Åbning og lukning	45	Triptæller – nulstilling	99
Makeup	129	Tankning	200	Træthedsregistrering	184
<i>se også</i> Bakspejl	131	Blyfri benzin	201	Typeskilt	219
Sprinkleranlæg	48, 129	Åbning af tankklap	200	Tyverialarm	9, 119
Sprinklerdyser	130	Tank – fyldning	200	Tænding	22, 154
Sprinklervæske	210	Tekniske data	219	Tændingslås	22, 153, 154
Sprinklervæske		Temperaturindstilling		Tøjkrog	140
Kontrol	210	Varmeanlæg	149	Tågebaglygte	
Kontrollampe	104	Termometer		Kontrollampe	102
Påfyldning	210	Motorolie	33	Tågeforlygter	
Vinter	210	Udetemperatur	30	Kontrollampe	105
Stabilitetskontrol (ESC)	102	Tilbehør	138, 193	U	
Start-stop		Tilkøring		Udetemperatur	30
Funktion	182	Bremsebelægninger	163	Udlandsrejser	
Start-stop-system	182	De første 1500 km	163	Forlygter	127
Start af bil	22	Dæk	163	Udluftningsslidser	142
Starthjælp	58	Nye dæk	213	Udskiftning	193
Beskrivelse	59	Ny motor	163	Dele	193
Startkabler	58	Tilsluttet	153	Udstyr	138, 193
Startknap	155	Tilspændingsmoment for hjulbolte	222	Udstødningskontrolsystem	
Startspærre – elektronisk	9	tiptronic (automatisk gearkasse)	158, 161	Kontrollampe	103
Stikdåse	138	Tire mobility system		Undervogn – bilens	
Symboler		<i>se</i> Havarisæt	80	Beskyttelse	198
<i>se</i> Advarsels- og kontrollamper	100	Top Tether	21	USB	111
System – Easy Connect	105	Totalkilometertæller	96	V	
Sædevarme	133	Trafik		Varme	
Særlige forhold		Sikkerhed	62	Bagrude	129
Afbrydelse og tilslutning af batteri	37	Transport		Introduktion	147
		Bagagerum	142	Varmeanlæg	148
		Transport af børn	77	Recirkulationsfunktion	149
				Varme og friskluft	44

Vask	
Udvendig pleje af bilen	195
Vaskeanlæg	195
Vask med højtryksrenser	195
Vinterdæk	218
Vinterkørsel	
Afsning af ruder	197
Batteri	210, 212
Diesel	202
Dæk	218
Snekæder	56
Vinterservice	
Afbrydelse og tilslutning	212
Batteri	212
Viskeranlæg til bagrude	24
Viskeranlæg til forrude	24
Viskerblad bagpå	
Rengøring	61
Udskiftning	61
Viskerblade	
Serviceposition	60
Viskere	129
Afmontage af viskerblad	60
Forlygtesprinklere	131
Kontakt	130
Løft af viskerblad	60
Serviceposition	60
Visning	
Tankindhold	100
Visning på skærm	
Serviceinterval	36
Vægtangivelser	221
Værktøj – bilens	53, 79
Væskestand – kontrol	45
Å	
Åben dør	
Kontrollampe	101
Åbning	111
Bagklap	10
Bil med Keyless Access	117
Centrallås	115
Motorhjelm	204
Ruder	121
Tankklap	200
Åbning og lukning	9
I dørlåsecylinder	9
I låsecylinder	9
Med centrallåsknap	116
Æ	
Ætanol (brændstof)	201



SEAT

03.18